

**ODLAR YURDU  
UNİVERSİTETİNİN  
ELMİ VƏ PEDAQOJİ  
XƏBƏRLƏRİ**



THE SCIENTIFIC AND  
PEDAGOGICAL NEWS OF  
**ODLAR YURDU  
UNIVERSITY**

НАУЧНЫЕ И ПЕДАГОГИЧЕСКИЕ  
ИЗВЕСТИЯ УНИВЕРСИТЕТА  
**ОДЛАР ЮРДУ**

2017 №50

ISSN 1682-9123

AZƏRBAYCAN RESPUBLİKASI  
ODLAR YURDU UNİVERSİTETİ

ODLAR YURDU UNİVERSİTETİNİN  
ELMİ VƏ PEDAQOJİ  
XƏBƏRLƏRİ

THE SCIENTIFIC AND PEDAGOGICAL  
NEWS OF  
ODLAR YURDU UNIVERSITY

НАУЧНЫЕ И ПЕДАГОГИЧЕСКИЕ  
ИЗВЕСТИЯ УНИВЕРСИТЕТА  
ОДЛАР ЮРДУ

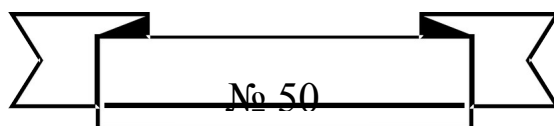

Bakı ☆ 2018 ☆ Baku

**Baş redaktor: f.r.e.d., prof.Ə.A.VƏLİYEV**

**Məsul katib:** f.-r.e.n., dosent F.K.Xudaverdiyev

**Humanitar elmlər üzrə baş redaktor müavini:** h.e.d.S.Ə.Vəliyev

**Dəqiq elmlər üzrə baş redaktor müavini:** prof.F.S.Məmmədov (Türkiyə)

**Redaksiya heyətinin üzvləri:** akad.A.M.Paşayev, akad.T.Ə.Bünyadov, AMEA müxbir üzvü R.S.Qurbanov, i.e.d.Ə.Q.Əlirzayev, f.r.e.d.Ə.X.Şamilov (Türkiyə), f.e.d.R.K.Rəsulov, tibb e.d.Z.Ö.Qarayev, tibb e.d.Ə.V.Musayev, tibb e.d.M.H.Əliyev, i.e.d.M.M.Bağirov, akad.N.Q.Cəfərov, psixologiya e.d.Ə.T.Baxşəliyev, tex.e.d.M.İ.Əliyev, tex.e.d.N.H.Cavadov, tex.e.d.T.S.Abdullayev, AMEA müxbir üzvü prof. Q.C.İmanov, prof.A.Avey (Türkiyə), prof.M.Cəmşidi (ABŞ), prof.K.V.Bonfiq (Almaniya), prof.X.D.Barkero (İspaniya), prof.H.B.Meladze (Gürcüstan), prof.A.Çxeydze (Gürcüstan), prof.K.Kordzaiya (Gürcüstan), prof. Y.M.Morozov (Rusiya), i.e.f.d.M.Ə.Vəliyev, h.e.f.d.H.D.Qənbərov, f.-r.e.n.N.Q.Zeynalov, i.e.f.d.Ə.H.Ələkbərov, f.-r.e.n.M.B.Vəliyev, sos.e.f.d. F.Ş.Həsənov, p.e.n.S.V.Vəliyeva, b.e.f.d. T.H.Kərimova, f.e.f.d. S.X.Abdurəhmanova, prof. E.M.Rzazadə

**Журнал рецензируется и реферруется в ВИНИТИ (№10211-5335/54-34)**

**Editor-in-chief: Prof. A.A.VALIYEV**

**Executive Secretary:** ass. prof.F.K.Hudaverdiyev

**Deputy Editors-in-chief:** prof.S.A.Valiyev (Humanities), prof.F.S.Mamedov (Exact Sciences)

**Editorial Board:** acad.A.M.Pashayev, acad.T.A.Bunyardov, acad.M.I.Aliyev, correspondent member of the National Academy of Science of Azerbaijan R.S.Gurbanov, prof.A.G.Aliyev, prof.A.H.Shamilov (Turkey), prof.R.K.Rasulov, prof.Z.O.Garayev, prof.A.V.Musayev, prof.M.H.Aliyev, prof.M.M.Baghirov, acad.N.G.Jafarov, prof.A.T.Bakshaliyev, prof.M.I.Aliyev, prof.N.H.Javadov, prof.T.S.Abdullayev, correspondent member of the National Academy of Science of Azerbaijan prof.G.J.Imanov, prof.A.Avey (Turkey), prof.M.Jamshidi (USA), prof.K.V.Bonfig (Germany), prof.J.D.Barquero (Spain), prof.D.G.Gordeziani (Georgia), prof.H.B.Meladze (Georgia), prof.A.Chheidze (Georgia), prof.K.Kordzaia (Georgia), prof.Y.M.Morozov (Russia), M.A.Valiyev, H.D.Ganbarov, N.G.Zeynalov, A.H.Alekperov, M.B.Valiyev, F.Sh.Hasanov, S.V.Valiyeva, T.H.Karimova, S.X.Abdurahmanova, prof.E.M.Rzazadeh

**All the articles in this journal are peer-reviewed and include summaries.**

The address of editorial office:

General Department, Odlar Yurdu University, 13 Koroglu Rahimov St., Baku AZ1072, Azerbaijan

Tel.: (office) (+994 12) 465 82 62, (+994 12) 465 82 00

(mob.) (+994 51) 572 34 36, (+994 50) 378 86 30

Fax: (+994 12) 465 67 05

<http://www.journal.oyu.edu.az>

e-mail: [journal@oyu.edu.az](mailto:journal@oyu.edu.az)

OYU-2018

Redaksiyanın ünvanı: Bakı AZ1072, Koroğlu Rəhimov küçəsi 13  
Odlar Yurdu Universiteti, Ümumi şöbə





## TƏSİSÇİ:

Odlar Yurdu Universiteti

Jurnal 1998-ci ilin dekabr ayından nəşr olunur

Dövriliyi ildə ən azı iki dəfədir

Jurnal Azərbaycan Respublikası Ədliyyə Nazirliyi tərəfindən rəsmi qeydiyyatdan alınmışdır. Qeydiyyat nömrəsi: AB022011, 27.11.1998

Jurnal Azərbaycan Respublikası Prezidenti yanında Ali Attestasiya Komissiyası tərəfindən riyaziyyat, mexanika, iqtisad, texnika, tibb, əczaçılıq, biologiya, aqrar, hüquq, tarix, antropologiya, siyasi, psixologiya, pedaqogika və filologiya elmləri sahəsində tövsiyə edilən elmi nəşrlər siyahısına daxil edilmişdir

*Redaksiyanın ünvanı:* Bakı AZ1072, Koroğlu Rəhimov küçəsi 13, Odlar Yurdu Universiteti, Ümumi şöbə

Tel.: (051) 572 34 36  
Faks: (012) 465 67 05  
[http:// journal.oyu.edu.az](http://journal.oyu.edu.az)  
e-mail: [journal@oyu.edu.az](mailto:journal@oyu.edu.az)

Odlar Yurdu University

Published since December 1998

Issued at least twice a year

Registered by the Ministry of Justice of the Republic of Azerbaijan under reference number №022011 (AB series) on November 27, 1998

Included into the list of scientific periodicals recommended by the Higher Certifying Commission under the President of the Republic of Azerbaijan in the fields of Mathematics, Mechanics, Economics, Technical Science, Medicine, Pharmacology, Biology, Agrarian Science, Law, History, Anthropology, Political Science, Psychology, Pedagogy and Philology.

*Editorial Address:* General Department, Odlar Yurdu University, 13 Koroglu Rahimov St., Baku AZ1072, Azerbaijan

Tel.: (051) 572 34 36  
Fax: (012) 465 67 05  
[http:// journal.oyu.edu.az](http://journal.oyu.edu.az)  
e-mail: [journal@oyu.edu.az](mailto:journal@oyu.edu.az)

Университет Одлар Юрду

Издается с декабря 1998 года

Выходит не менее двух раз в год

Официально зарегистрирован Министерством Юстиции Азербайджанской Республики. Регистрационный номер: AB022011 от 27.11.1998

Включен в перечень изданий, рекомендованных ВАК при Президенте Азербайджанской Республики для публикации основных результатов кандидатских и докторских диссертаций в области математики, механики, экономики, технических наук, медицины, фармакологии, биологии, аграрной науки, права, истории, антропологии, политологии, психологии, педагогики и филологии.

*Адрес редакции:* Баку AZ1072, ул. Кёроглу Рахимова 13, Университет Одлар Юрду, Общий отдел

Тел.: (051) 572 34 36  
Факс: (012) 465 67 05  
[http:// journal.oyu.edu.az](http://journal.oyu.edu.az)  
e-mail: [journal@oyu.edu.az](mailto:journal@oyu.edu.az)

FOUNDED BY

УЧРЕДИТЕЛЬ:



**RİYAZİYYAT,  
İNFORMATİKA  
VƏ TEXNİKİ ELMLƏR  
BÖLMƏSİ**

**SECTION OF  
MATHEMATICS,  
INFORMATICS  
AND  
TECHNICAL SCIENCES**

HİLBERT FƏZASINDA OPERATOR-DİFFERENSİAL  
TƏNLIYIN HAMAR HƏLLİ HAQQINDA

E.H.Həmidov

Azərbaycan Dövlət Pedaqoji Universiteti

Üzeyir Hacıbəyli küçəsi, 68

e-mail: [elsadhamidov@mail.ru](mailto:elsadhamidov@mail.ru)

**Açar sözlər:** Hilbert fəzası, operator-diferensial tənlik, hamar həll

**Keywords:** Hilbert space, operator-differential equation, smooth solution

**Ключевые слова:** гильбертово пространство, операторно-дифференциальное уравнение, гладкое решение

Tutaq ki,  $H$  separabel Hilbert fəzası,  $A$  isə bu fəzada verilmiş müsbət-müəyyən, öz-özünə qoşma operatorudur.  $A$  operatorunun  $H$ -da törətdiyi Hilbert fəzaları şkalasını  $H_\gamma$  ilə işarə edək, yəni

$$H_\gamma = D(A^\gamma), (x, y)_\gamma = (A^\gamma x, A^\gamma y), x, y \in H_\gamma, \gamma \geq 0$$

Əgər  $\gamma=0$  olarsa,  $H_0=H$ .  $H$  fəzasında aşağıdakı operator-diferensial tənliyə baxaq:

$$P\left(\frac{d}{dt}\right)u = \left(\frac{d}{dt} - \omega_1 A\right)\left(\frac{d}{dt} - \omega_2 A\right)u + A_0 \frac{d^2 u}{dt^2} + A_1 \frac{du}{dt} + A_2 u = f(t), t \in R = (-\infty; \infty). \quad (1)$$

Burada  $\operatorname{Re} \omega_k \neq 0, k=1,2$ ,  $A_j (j=0,2)$  operatorları  $H$  fəzasında xətti məhdud operatorlardır.

$$P_0\left(\frac{d}{dt}\right)u = \left(\frac{d}{dt} - \omega_1 A\right)\left(\frac{d}{dt} - \omega_2 A\right)u \quad (2)$$

$$P_1\left(\frac{d}{dt}\right)u = A_0 \frac{d^2 u}{dt^2} + A_1 \frac{du}{dt} + A_2 u \quad (3)$$

işarə edək. Onda,

$$P\left(\frac{d}{dt}\right)u = P_0\left(\frac{d}{dt}\right)u + P_1\left(\frac{d}{dt}\right)u = f(t), t \in R = (-\infty; \infty). \quad (4)$$



$R=(-\infty; \infty)$  -da sanki hər yerdə təyin olunmuş,  $H$ -da qiymətlər alan  $f(t)$  funksiyalarından təşkil olunmuş  $L_2(R, H)$  fəzasına baxaq. Burada norma belə təyin olunur:

E.H.Həmidov

$$\|f\|_{L_2(R, H)} = \left( \int_{-\infty}^{\infty} \|f(t)\|^2 dt \right)^{1/2}$$

Natural  $m$  nömrələri üçün daxil edilmiş fəzaya baxaq [1]:

$$W_2^m(R; H) = \{u: u^{(m)} \in L_2(R; H), A^m u \in L_2(R; H)\}$$

Burada norma belə təyin olunur:

$$\|u\|_{W_2^m(R; H)} = \left( \|u^{(m)}\|_{L_2(R; H)}^2 + \|A^m u\|_{L_2(R; H)}^2 \right)^{1/2}$$

Tutaq ki,  $L(X; Y)$  -  $X$  fəzasından  $Y$  fəzasına təsir edən məhdud operatorlar fəzasıdır.

**Tərif 1.**  $f(t) \in W_2^1(R; H)$  funksiyası üçün (1) tənliyinin  $u(t)$  hamar həlli varsa və

$$\|u\|_{W_2^3(R; H)} \leq \text{const} \|f\|_{W_2^1(R; H)}$$

bərabərsizliyi ödənilirsə, onda (1) tənliyi korrekt həllolunan adlanır.

Bu işdə (1) tənliyinin əmsalları üzərinə qoyulan elə şərtlər axtarılır ki, (1) tənliyinin həllolunanlığı təmin edilsin.

Müvafiq məsələlərə [1-5] işlərində baxılmışdır.

Əvvəlcə aşağıdakı tənliyə baxaq:

$$P_0 \left( \frac{d}{dt} \right) u = \left( \frac{d}{dt} - \omega_1 A \right) u \left( \frac{d}{dt} - \omega_2 A \right) u = f(t), \quad t \in R. \quad (5)$$

**Teorem 1.** Tutaq ki,  $A$  operatoru müsbət-müəyyən, öz-özünə qoşmadır və  $\text{Re } \omega_k \neq 0$ . Onda (5) tənliyi korrekt həllolunandır.

**İsbati.** Tutaq ki,  $f(t) \in W_2^1(R; H)$ ,  $\hat{f}(\xi)$  isə  $f(t)$  funksiyasının Furiye çevirməsidir. Aşağıdakı funksiyanı təyin edək:

$$\hat{u}(\xi) = (i\xi - \omega_1 A)^{-1} (i\xi - \omega_2 A)^{-1} \hat{f}(\xi), \quad \xi \in R.$$

Onda

$$u(t) = \frac{1}{\sqrt{2\pi}} \int_{-\infty}^{\infty} (i\xi - \omega_1 A)^{-1} (i\xi - \omega_2 A)^{-1} \hat{f}(\xi) e^{i\xi t} d\xi = \frac{1}{\sqrt{2\pi}} \int_{-\infty}^{\infty} P_0^{-1}(i\xi; A) \hat{f}(\xi) e^{i\xi t} d\xi, \quad t \in R \quad (6)$$

funksiyası  $W_2^1(R; H)$  fəzasına daxildir, daxil olmaqla burada (1) tənliyinin hamar həlli olacaqdır.

Plənşerel teoreminə görə,

E.H.Həmidov

$$\begin{aligned} \|u\|_{W_2^3(R; H)}^2 &= \|\xi^3 \hat{u}(\xi)\|_{L_2(R; H)}^2 + \|A^\xi \hat{u}(\xi)\|_{L_2(R; H)}^2 = \|\xi^3 (i\xi - \omega_1 A)^{-1} (i\xi - \omega_2 A)^{-1} \hat{f}(\xi)\|_{L_2(R; H)}^2 + \\ &\|A^3 (i\xi - \omega_1 A)^{-1} (i\xi - \omega_2 A)^{-1} \hat{f}(\xi)\|_{L_2(R; H)}^2 + \sup_{\xi \in R} \|\xi^2 (i\xi - \omega_1 A)^{-1} (i\xi - \omega_2 A)^{-1}\|^2 \|\hat{f}(\xi)\|^2 + \\ &+ \sup_{\xi \in R} \|A^2 (i\xi - \omega_1 A)^{-1} (i\xi - \omega_2 A)^{-1}\|^2 \|A \hat{f}(\xi)\|^2. \end{aligned} \quad (7)$$

Şərtə görə,  $A$  operatoru müsbət-müəyyən, öz-özünə qoşma operatorudur və  $\operatorname{Re} \omega_k \neq 0$ . Onda  $A$  operatorunun spektral ayrılışına əsasən,

$$\|\xi (i\xi - \omega_k A)^{-1}\| \leq \sup_{\mu \in \mu_{0;0}} |\xi (i\xi - \omega_k \mu)^{-1}| = \sup_{\mu \in \mu} \rho \left| i\omega_k^{-1} - \frac{\mu}{\xi} \right|^{-1} |\omega_k|^{-1} |\xi| |\omega_k|^{-1} \frac{1}{|\operatorname{Im} i\omega_k^{-1}|} = \frac{|\omega_k|}{|\operatorname{Re} \omega_k|}$$

və

$$\|A (i\xi - \omega_k A)^{-1}\| \leq \sup_{\mu \in \mu} |\mu (i\xi - \omega_k \mu)^{-1}| \leq \sup_{\mu \in \mu} |\mu (i\xi - \omega_k \mu)^{-1}|^{-1} \leq \sup_{\mu} \left| \frac{\xi}{\mu} - i^{-1} \omega_k \right|^{-1} \leq \frac{1}{|\operatorname{Im} i^{-1} \omega_k|} = \frac{1}{|\operatorname{Re} \omega_k|}$$

Bunları (7)-də nəzərə alsaq,

$$\|u\|_{W_2^3(R; H)} \leq \operatorname{const} \|f\|_{W_2^1(R; H)}$$

alınır. Teorem isbat olundu.

**Lemma.** Tutaq ki,  $u(t) \in W_2^3(R; H)$ . Onda aşağıdakı bərabərsizlik doğrudur:

$$\|A^{2-j} u^{(j)}\|_{W_2^1(R; H)} \leq C_j \|P_0 \left( \frac{d}{dt} \right) u\|_{W_2^1(R; H)},$$

harada ki

$$C_j = \sup_{\tau \in R} \frac{|\tau|^j}{|P_0(i\tau, 1)|}, \quad j = \overline{1, 2} \quad (8)$$

$$P_0(i\tau, 1) = (i\tau - \omega_1)(i\tau - \omega_2)$$

**İsbati.** Tutaq ki,  $u(t) \in W_2^3(R; H)$ . Onda  $f(t) \in W_2^1(R; H)$  olduqda (4) tənliyi üçün Teorem 1-in hökmü doğru olacaqdır. Planşerel teoreminə görə:

E.H.Həmidov

$$\begin{aligned} \|A^{2-j} u^{(j)}\|_{W_2^1(R; H)}^2 &= \|A^{3-j} u^{(j)}\|_{L_2(R; H)}^2 + \|A^{2-j} u^{(j+1)}\|_{L_2(R; H)}^2 = \|A^{3-j} \xi^j \hat{u}(\xi)\|_{L_2(R; H)}^2 + \|A^{2-j} \xi^{1+j} \hat{u}(\xi)\|_{L_2(R; H)}^2 = \\ &= \|A^{3-j} P_0^{-1}(i\xi, A) \hat{f}(\xi)\|_{L_2(R; H)}^2 + \|A^{2-j} \xi^{1+j} P_0^{-1}(i\xi, A) \hat{f}(\xi)\|_{L_2(R; H)}^2 = \sup_{\xi \in R} \|A^{2-j} \xi^j P_0^{-1}(i\xi, A)\|^2 \|A \hat{f}(\xi)\|_{L_2(R; H)}^2 + \\ &+ \sup_{\xi \in R} \|A^{2-j} \xi^j P_0^{-1}(i\xi, A)\|_{L_2(R; H)}^2 \|\hat{f}(\xi)\|_{L_2(R; H)}^2 = \sup_{\xi \in R} \|A^{2-j} \xi^j P_0^{-1}(i\xi, A)\|_{L_2(R; H)}^2 \|f\|_{W_2^1(R; H)}^2 \end{aligned} \quad (9)$$

$A$  operatorunun spektral ayrılışından istifadə etməklə alarıq:

$$\|A^{2-i} \xi^{1+j} P_0^{-1}(i\xi, A)\| = \sup_{\mu \geq \mu_0 > 0} |\xi^j \mu^{2-j} P_0^{-1}(i\xi, \mu)| \lesssim \sup_{\tau = \frac{\xi}{\mu}} |\tau^j P_0^{-1}(i\tau, 1)| \lesssim C_j \lesssim$$

Bunu (9)-da nəzərə alsaq, lemmanın hökmünün doğruluğunu alarıq.

(1) tənliyinin həllolunanlığı ilə bağlı aşağıdakı teorem doğrudur.

**Teorem 2.** Tutaq ki,  $A$  operatoru müsbət-müəyyən, öz-özünə qoşma operatorudur.

$A_j \in L(H_j, H) \cap L(H_{j+1}, H_1)$ ,  $j = \overline{0, 2}$  operatorları üçün aşağıdakı bərabərsizlik doğrudur:

$$q = \sum_{j=0}^2 C_{2-j} \max(\|A_j\|_{H_j \rightarrow H}, \|A_j\|_{H_{j+1} \rightarrow H_1}) \lll$$

Onda (1) tənliyi korrekt həllolunandır. Burada  $C_j$  nömrələri (8) bərabərliyi ilə təyin olunur.

**İsbati.** (1) tənliyini  $P_u = P_0 u + P_1 u = f$  şəklində yazaq. Burada  $u(t) \in W_2^3(R; H)$ ,  $f(t) \in W_2^1(R; H)$ . Teorem 1-ə görə,  $P_0^{-1}: W_2^1(R; H) \rightarrow W_2^3(R; H)$  izomorfizmdir.  $P_0 u = \omega$  kimi işarə etsək,  $W_2^1(R; H)$  fəzasında  $\omega + P_1 P_0^{-1} \omega = f$  tənliyini alırıq.  $\omega \in W_2^1(R; H)$  üçün, yuxarıdakı lemmanı tətbiq etməklə alırıq:

---

E.H.Həmidov

$$\begin{aligned}
\|P_1 P_0^{-1} \omega\|_{W_2^1(R;H)} &= \|P_1 u\|_{W_2^1(R;H)} \dot{\zeta} \sum_{j=0}^2 \|A_{2-j} u^{(j)}\|_{W_2^1(R;H)} = \\
&= \sum_{j=0}^2 \left( \|AA_{2-j} u^{(j)}\|_{L_2(R;H)}^2 + \|A_{2-j} u^{(j+1)}\|_{L_2(R;H)}^2 \right) \dot{\zeta} \\
&\dot{\zeta} \sum_{j=0}^2 \left( \|AA_{2-j} A^{-(3-j)}\|^2 \|A^{3-j} u^{(j)}\|_{L_2(R;H)}^2 + \|A_{2-j} A^{-(2-j)}\|^2 \|A^{2-j} u^{(j+1)}\|_{L_2(R;H)}^2 \right) \dot{\zeta}^{\frac{1}{2}} \\
&\dot{\zeta} \sum_{j=0}^2 \max_j \left( \|A_{2-j}\|_{H_{3-j} \rightarrow H_1}, \|A_{2-j}\|_{H_{2-j} \rightarrow H} \right)^2 \dot{\zeta} \left( \|A^{3-j} u^{(j)}\|_{L_2(R;H)}^2 + \|A^{2-j} u^{(j+1)}\|_{L_2(R;H)}^2 \right) \dot{\zeta}^{\frac{1}{2}} = \\
&= \sum_{j=0}^2 \max_j \left( \|A_{2-j}\|_{H_{3-j} \rightarrow H_1}, \|A_{2-j}\|_{H_{2-j} \rightarrow H} \right) \|A^{2-j} u^{(j)}\|_{W_2^1(R;H)} \dot{\zeta} \\
&\dot{\zeta} \sum_{j=0}^2 \max_j \left( \|A_{2-j}\|_{H_{3-j} \rightarrow H_1}, \|A_{2-j}\|_{H_{2-j} \rightarrow H} \right) C_j \|P_0 u\|_{W_2^1(R;H)} = q \|\omega\|_{W_2^1(R;H)}
\end{aligned}$$

Şərtə, görə  $q < 1$ . Deməli,  $(E + P_1 P_0^{-1})$  operatorunun tərsi vardır. Onda,  $\omega = (E + P_1 P_0^{-1})^{-1} \dot{\zeta}$ . Yəni,  $u = P_0^{-1} (E + P_1 P_0^{-1}) \dot{\zeta}$ . Eləcə də  $\|u\|_{W_2^3(R;H)} \leq \text{const} \|f\|_{W_2^1(R;H)}$ .  
Teorem isbat olundu.

### Ədəbiyyat

1. Лионс Ж.Л., Мадженес Э. Неоднородные граничные задачи и их приложения // М.: Мир, 1971, 371 с.
2. Mirzoyev S.S., Gamidov E.Q. On norms of intermediate derivative operators in space of smooth vector-functions and their applications // Doklady NAN of Azerb., T. LXVII, No3, 2011, p.9-14 (in Russian)
3. Gamidov E.Q. On some inequalities in Sobolev abstract spaces // Proceed. of IMN of NAS of Azerb., 2011, v.34, p.33-36
4. Gamidov E.Q. On boundary value problem for second order operator-differential equations in space of smooth vector-functions // Transac. of NAS of Azerb., 2013, v.33, №4, p.73-84
5. Gamidov E.Q. On solvability of a boundary value problem for second order operator-differential equations in the space of smooth vector-functions // Transac. of NAS of Azerb., 2015, v.35, №5, p.24-30
6. Gamidov E.Q. On smooth solutions of a class of boundary value problems on a finite segment for second order equations with operator coefficients // Proceed. Of IMN of NAS of Azerb., 2016, v. 42, p.67-72



**ON SMOOTH SOLUTION OF OPERATOR-DIFERENTIAL EQUATION  
IN HILBERT SPACE**

**E.Q.Gamidov**

**SUMMARY**

The algebraic conditions for some second order operator-differential equations are found in this work which provide the existence of correct solution. These conditions express the properties of the coefficients of operator-differential equations.

**О ГЛАДКОМ РЕШЕНИИ ОПЕРАТОРНО-ДИФФЕРЕНЦИАЛЬНОГО  
УРАВНЕНИЯ В ГИЛЬБЕРТОВОМ ПРОСТРАНСТВЕ**

**Э.Г.Ғамидов**

**РЕЗЮМЕ**

В статье найдены алгебраические условия для некоторых операторно-дифференциальных уравнений второго порядка, обеспечивающие существование корректного решения. В этих условиях выражены свойства коэффициентов операторно-дифференциальных уравнений.

## ЗАВИСИМОСТЬ ОСТАТОЧНЫХ НАПРЯЖЕНИЙ ОТ ПРЕДЫДУЩЕГО НАПРЯЖЕННОГО СОСТОЯНИЯ

**А.М.Бабаев**

Азербайджанский Государственный Университет Нефти и Промышленности  
Баку, проспект Азадлыг, 20  
e-mail: babaam@rambler.ru

**Açar sözlər:** etibarlılıq, materiallar müqaviməti, gərginlik tenzoru və invariantları, qalıq gərginlik, plastik deformasiya, axıcılıq səthi

**Keywords:** reliability, strength of materials, stress tensor and invariants, residual stress, plastic deformation, yield surface

**Ключевые слова:** надежность, прочность материалов, тензор и инварианты напряжений, остаточное напряжение, пластическая деформация, поверхность текучести

Центральной проблемой современного машиностроения является, в частности, разработка теоретико-экспериментальных и технологических методов повышения срока службы и надёжности изделий при одновременном снижении их материалоемкости. Усложнение функциональности, повышение требований к прочности и надёжности приводит к созданию всё большего числа деталей с концентраторами напряжений, при этом одна из основных задач состоит в повышении нижней границы сопротивления усталости. Одним из резервов повышения сопротивления усталости деталей с концентраторами напряжений являются технологические процедуры поверхностного пластического упрочнения, в результате применения которых в приповерхностном слое наводятся сжимающие остаточные напряжения [1]. Ряд проблем сопротивления усталости в связи с действием остаточных напряжений требует дальнейшего исследования: влияние масштабного фактора для однотипных элементов конструкций, различная степень концентрации напряжений, рабочая температура в поле внешних нагрузок, параметры качества поверхностного слоя, среди которых остаточные напряжения играют ключевую роль. Оценка влияния остаточных напряжений на сопротивление усталости производится либо качественно, либо с использованием остаточных напряжений на поверхности детали, в то время как эксперименты свидетельствуют о значительном влиянии характера распределения остаточных напряжений по толщине поверхностного слоя. Таким образом, разработка методик оценки влияния характера распределения остаточных напряжений на сопротивление усталости при нормальной температуре с учётом масштабного фактора является важной задачей как с теоретических позиций, так и обусловленной потребностями практики.

Целью данной работы является определение зависимости остаточного напряженного состояния от напряженного состояния, после действия которого образовалось данное остаточное напряженное состояние.

В работе [2] принята гипотеза: *сумма максимальных работ упругой деформации по двум противоположным направлениям в пространстве напряжений остается постоянной при любом повторном статическом нагружении.*

А.М.Бабаев

Исходя из этой гипотезы доказано, что если точка с координатами  $\sigma_{ij}$  в пространстве напряжений находится на поверхности текучести, то точка с координатами

$$-\sqrt{\frac{\sigma_{1T}^2 + \sigma_{2T}^2}{J_1^2 + 2(1+\nu)J_2}} - 1 \cdot \sigma'_{ij} \quad i, j = 1, 3 \quad (1)$$

тоже будет находиться на поверхности текучести. Где  $\sigma_{ij}$  и  $\sigma'_{ij}$  - компоненты тензора напряжений, соответствующих точкам пересечения прямой, проходящей через начало координат в пространстве напряжений с поверхностью текучести,  $J_1, J_2$  - первый и второй инварианты тензора  $\sigma'_{ij}$ ,  $\sigma_{1T}, \sigma_{2T}$  - пределы текучести соответственно при растяжении и сжатии.

Любая прямая, проходящая через начало координат, если пересекает поверхность текучести, как явствует из (1), пересекает ее в двух точках. Исходя из этого, поверхность текучести при повторном нагружении следует искать в виде поверхности второго порядка.

Учитывая, что поверхность текучести должна быть функцией от инвариантов напряжений, то ищем ее в виде:

$$J_1^2 + aJ_2 + bJ_1J_1^0 + c\sigma_{ij}^0\sigma_{ij} + d = 0 \quad (2)$$

где  $\sigma_{ij}^0$  - компоненты напряжения в конце предыдущего активного нагружения,  $\sigma_{ij}$  - текущей точки на поверхности текучести.

Приведем (2) к каноническому виду. Для этого введем новые переменные

$$\bar{\sigma}_{ij} = \sigma_{ij} - \sigma'_{ij}$$

где  $\sigma'_{ij}$  - координаты центра поверхности нагружения. Подставляя эту зависимость в (2), получаем:

$$\begin{aligned} \bar{J}_1^2 + a\bar{J}_2 + (2J_1'g_{ij} - aJ_1'g_{ij} + a\sigma_{ij}' + bJ_1^0g_{ij} + c\sigma_{ij}^0)\bar{\sigma}_{ij} + \\ + (J_1'^2 + aJ_2' + bJ_1^0J_1' + c\sigma_{ij}^0\sigma_{ij}') = 0 \end{aligned} \quad (3)$$

Потребуем, чтобы коэффициенты при  $\bar{\sigma}_{ij}$  были равны нулю, т.е.

$$\left[ (2 - a)J_1' + bJ_1^0 \right] g_{ij} + a\sigma_{ij}' + c\sigma_{ij}^0 = 0 \quad (4)$$

Умножим обе части этого равенства на  $g_{ij}$ , и произведем суммирование от 1 до 3. Тогда получим:

$$3\left[ (2 - a)J_1' + bJ_1^0 \right] + aJ_1' + cJ_1^0 = 0 \quad (5)$$

откуда

$$J_1' = \frac{-(3b+c)}{2(3-a)} J_1^0 \quad (6)$$

Подставляя (6) в (4), после некоторого преобразования получаем:

$$\sigma_{ij}' = \frac{2c - a(b+c)}{2a(3-a)} J_1^0 g_{ij} - \frac{c}{a} \sigma_{ij}^0 \quad (7)$$

Таким образом, центр новой поверхности нагружения будет в точке определяемой формулой (7).

Известно, что после пластического деформирования и последующей разгрузки, в теле остаются не только пластические деформации, но и остаточные напряжения [3]. Из физических соображений понятно, что  $\sigma_{ij}'$  будут именно остаточными напряжениями. При одноосном растяжении  $\sigma_1 = \sigma$ ,  $\sigma_1 = \sigma_3 = 0$  и после разгрузки, последовавшей пластического деформирования остаточные напряжения будут:  $\sigma_1 = \sigma'$ ,  $\sigma_1 = 0$ ,  $\sigma_3 = 0$ , но, по формуле (7), если отлично от нуля даже одно напряжение, то все остаточные напряжения тоже отличны от нуля. Чтобы не было такого внутреннего противоречия, должно выполняться условие

$$2c - a(b+c) = 0 \quad (8)$$

Подставляя (8) в (7), получим:

$$\sigma_{ij}' = -\frac{c}{a} \sigma_{ij}^0 \quad (9)$$

Учитывая (8), получим:

$$J_1'^2 + aJ_2' + bJ_1'J_1^0 + c\sigma_{ij}^0\sigma_{ij}' + d = \left(\frac{c}{a}\right)^2 (J_1^{02} + aJ_2^0) + d \quad (10)$$

С учетом (8) и (10), (3) будет иметь вид

$$\bar{J}_1'^2 + a\bar{J}_2' = \left(\frac{c}{a}\right)^2 (J_1^{02} + aJ_2^0) - d \quad (11)$$

Остается определить неизвестные коэффициенты  $a$  и  $c$ .

Если в пространстве напряжений точка с координатами  $\sigma_{ij}^0$  находится на поверхности нагружения, то по (1) точка с координатами  $-k_0 \sigma_{ij}^0$  тоже будет на поверхности нагружения [2], где

$$k_0 = \sqrt{\frac{2k^2}{J_1^{02} + 2(1+\nu)J_2^0} - 1} \quad (12)$$

и  $2k^2 = \sigma_{1T}^2 + \sigma_{2T}^2$ . Тогда из (11) получаем:

$$\begin{cases} (1+b+c)J_1^{0^2} + (a+2c)J_2^0 + d = 0 \\ k_0(k_0 - b - c)J_1^{0^2} + k_0(ak_0 - 2c)J_2^0 + d = 0 \end{cases} \quad (13)$$

Умножим первое уравнение (14) на  $k_0$  и сложим со вторым уравнением. Тогда имеем:

$$d = -k_0(J_1^{0^2} + aJ_2^0) \quad (14)$$

Подставляя (14) в (11), получаем:

$$\bar{J}_1^2 + a\bar{J}_2 = \left( \frac{c^2}{a^2} + k_0 \right) (J_1^{0^2} + aJ_2^0) \quad (15)$$

Из основной гипотезы следует, что (15) должно иметь вид [2]:

$$\bar{J}_1^2 + 2(1 + \bar{\nu})\bar{J}_2 = \bar{\sigma}_T^2 \quad (16)$$

Это означает, что

$$\begin{cases} a = 2(1 + \bar{\nu}) \\ \bar{\sigma}_T^2 = \left( \frac{c^2}{a^2} + k_0 \right) (J_1^{0^2} + aJ_2^0) \end{cases}, \quad (17)$$

где  $\bar{\nu}$  - коэффициент Пуассона пластически деформированного тела, т.е. является функцией от  $\sigma_{ij}^o$  и  $\varepsilon_{ij}^{op}$ , где  $\varepsilon_{ij}^{op}$  - компоненты пластической деформации при первом нагружении.  $\bar{\sigma}_T$  - новый предел текучести после первого нагружения. Из (8) получаем

$$b = \frac{c}{a}(2 - a) \quad (18)$$

Подставляя (14) и (18) в первое уравнение (13), получаем:

$$\frac{c}{a} = \frac{k_0 - 1}{2} \quad (19)$$

С учетом (19) в (9), имеем:

$$\sigma_{ij}' = \frac{1 - k_0}{2} \sigma_{ij}^o \quad (20)$$

Выражения (20) определяют остаточные напряжения после нагружения напряжениями  $\sigma_{ij}^o$ , где  $k_0$  определяется равенством (12).

А.М.Бабаев



Известно, что когда нет пластических деформаций,  $k_0=1$  [2], и, как видно из (20),  $\sigma'_{ij}=0$ . Таким образом, остаточные напряжения возникают только при наличии пластических напряжений.

### **Основные выводы**

1. Получены аналитические выражения для остаточных напряжений в зависимости от предыдущего напряженного состояния.
2. Доказано, что остаточные напряжения возникают только при наличии пластических напряжений.

### **Литература**

1. Авчинников Б.Е., Моисеенков Н.В., Белотелов И.Н. Влияние поверхностного упрочнения на усталостную прочность сталей 30ХГСА и 30ХГ. США. Поверхностный наклеп высокопрочных материалов. М.: ОНТИ, 1971, с.17–22
2. Гулгезли А.С. Влияние пластического деформирования на поверхность текучести. Изв. АН Аз.ССР. сер., физ.-техн. и матем. наук, 1986, №3, с.69-72
3. Качанов Л.М. Основы теории пластичности. М., Наука, 1969, 420 с.

## **QALIQ GƏRGİNLİKLƏRİN ƏVVƏLKİ YÜKLƏNMƏDƏKİ GƏRGİNLİK VƏZİYYƏTİNDƏN ASILILIĞI**

**A.M.Babayev**

### **XÜLASƏ**

Məqalədə ancaq dartılmaya və ya ancaq sıxılmaya işləyən detalların plastik deformasiyaya uğratmaqla dözümlülük həddinin artırılmasının elmi və praktiki əhəmiyyəti əsaslandırılmışdır. Qalıq gərginliklərin əvvəlki yüklənmədəki gərginlik vəziyyətindən analitik asılılığı alınmış və sübut olunmuşdur ki, qalıq gərginliklərin əmələ gəlməsi üçün qalıq deformasiyaların yaranması zəruridir.

## **DEPENDENCE OF RESIDUAL STRESSES ON PREVIOUS STRESS-STRAIN STATE**

**A.M.Babayev**

### **SUMMARY**

Scientific and practical importance of increasing fatigue resistance of tension and compression details by plastic deformation is shown in this work. Analytic dependence of residual stresses on previous stress-strain state is obtained and the need for residual deformations for the emergence of residual stresses is proved.

ORTA MƏKTƏBİN IX SİNFİNDƏ “ATOM VƏ ATOM NÜVƏSİ FİZİKASI”  
BÖLMƏSİNİN TƏDRİSİNİN BƏZİ MƏSƏLƏLƏRİ

N.A.Əliyev

Azərbaycan Dövlət Pedaqoji Universiteti

Bakı, Üzeyir Hacıbəyli küçəsi, 68

e-mail: natiqaliyev\_80@mail.ru

*Açar sözlər:* atom, nüvə fizikası, atom modelləri

*Keywords:* atom, nuclear physics, atomic models

*Ключевые слова:* атом, ядерная физика, атомные модели

Məqalənin başlıca məqsədi orta məktəbdə atom və nüvə fizikasının tədrisində ənənəvi boşluqlara toxunmaq və onların bəzilərinin aradan qaldırılması yolunu göstərməkdir. İyirminci əsrin birinci onilliyindən əsrimizin indiki mərhələsinə qədər keçən müddətdə atom fizikası böyük nəzəri və praktik əhəmiyyətə malik tətbiqləri və perspektivləri olan yeni kəşflərlə zənginləşmişdir. Bunlara ilk növbədə atomun Rezerford modeli, sonra onun təkmilləşdirilmiş Rezerford-Bor modeli, atomun elektromaqnit şüalanmasının diskretliyi, bir elementin digərinə çevrilməsi, süni radioaktivlik, transuran elementlər, atom nüvəsinin müxtəlif modelləri, nüvə qüvvələri, proton və neytronun kəşfi, mezonların və pionların nəzəri və eksperimental mövcudluğu və s. kimi kəşfləri göstərə bilərik. Bunlarla yanaşı, sonradan atom fizikasından ayrılıb fizika elminin yeni bir sahəsi – elementar zərrəciklər fizikası da yaranmış və sürətlə də inkişaf edir.

Nəzərdən keçirilən nəaliyyətlərin əhəmiyyəti çox böyükdür. Belə ki, bəşəriyyət atom enerjisi adlanan yeni və tükənməz mənbə əldə etmişdir.

2017-ci ildə AMEA-nın prezidenti A.Əlizadə çıxışında qeyd etdi ki, alimlərimiz atom fizikası sahəsinə böyük diqqət yetirməlidirlər. Gələcəkdə respublikamızda “Atom Elektrik Stansiyası” (AES) tikiləcək və bu böyük müəssisəyə elmi işçilər, mühəndislər, texniklər tələb olunacaqdır. Bununla yanaşı, 26 aprel 1986-cı ildə Çernobıl AES-dəki partlayış da unudulmamalıdır. Həmin partlayış nəticəsində yaranan radioaktiv buludlar (onları ölüm buludları da adlandırırlar) küləklərin təsiri ilə digər ölkələrə də hərəkət etmişdir.

Bir neçə sətirdə verilmiş məlumat mövzunun nə dərəcədə aktual və tətbiqi əhəmiyyətə malik olduğunu sübut edir. Digər tərəfdən, qeyd olunmuş bu məsələlər “Atom və atom nüvəsi” bölməsinin öyrənilməsinin idraki, politexnik, tərbiyəvi və inkişafetdirici əhəmiyyətini göstərir.

Bölmə şagirdləri bu yönümdə aparılan tədqiqatlarla, tədqiqat aparan alimlərin elmi fədakarlığı, son əlli-altmış ildə elm və texnikada qazanılmış uğurları, elmi kəşflərin praktik tətbiqləri ilə tanış olurlar. Bununla yanaşı qeyd edək ki, “... bu pillədə fizika ayrı-ayrı faktların məcmusu deyil, məhz elm (və ya ona giriş) kimi tədris edilməlidir” [8, s.14].

Bölmə ilə şagirdlərin tanış edilməsi müxtəlif illərdə nəşr edilmiş proqramlarda [2; 3;4] nəzərə alınsa da, fizika tədrisi metodikasının vəzifəsi isə mövzu materialının həcmi və dərinliyini təyin etməkdir. Təbii ki, bu məsələnin həlli pedaqoji və yaş psixologiyasının, didaktikanın və fizikanın ümumtəhsil məktəbdə tədrisi metodikasının inkişafının nəliyyətlərindən, həmçinin qabaqcıl məktəb təcrübəsinin nəzərə alınmasından asılı olaraq müxtəlif səviyyələrdə həll oluna bilər. Tədris materialının həcmi nəzərə alaraq yalnız “Atom fizikası”na aid metodika nəzərdən keçiriləcəkdir.

Bölmənin elementlərinin tədrisi VI sinfin fizika (atom, atom nüvəsi) və VIII sinfin kimya kursundan başlanılır. Sonrakı siniflərdə isə maddə quruluşunun öyrənilməsilə bu təsəvvürlər daha da zənginləşir və IX sinifdə isə ümumiləşdirilməsinə nail olunur. Qeyd edək ki, fizika elmi atomun Rezerford, daha sonra isə Rezerford-Bor modelinə yalnız klassik elektrodinamika qanunlarının mikroaləmə tətbiqinin inkar edilməsi ilə gəlməmişdir. Həmin modellərin necə formalaşdırılması şagirdlərin nəzərinə çatdırılması elmi dünyagörüşü, təfəkkür tərzinin dəyişməsində mühüm əhəmiyyət daşıyır. Bu məqsədlə tarixi yola müraciət olunmalıdır. Tarixi materiallar elmin necə inkişaf etməsini, hansı mərhələlərdən keçməsini şagirdlərə mikroaləmin fəthi nümunəsində göstərmiş olur. Pedaqoji təcrübə göstərir ki, şagirdlər belə tarixi materialları həvəslə dinləyir və mənimsəyirlər.

Atomun ilk modeli haqqında fərziyyə XX əsrin başlanğıcında V.Tomson (lord Kelvin) və sonra da C.C.Tomson tərəfindən təklif olunmuşdur [5, s.144; 6, s.228]. Bu modelə əsasən, atom daxilində elektronlar olan kürə formasında bərabər sıxlıqda paylanmış müsbət yük buludundan ibarətdir. Atom buludunun ümumi ( $q$ ) müsbət yükü

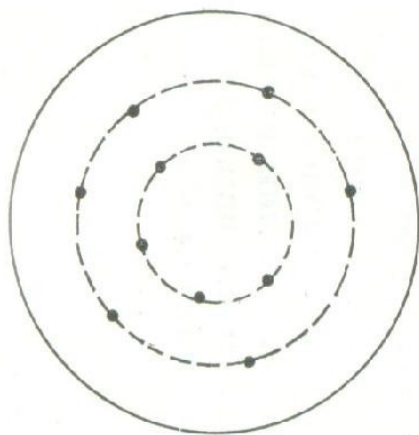

Şəkil 1

Ne-dir. Burada  $N$  atomdakı elektronların sayı,  $e$  isə elektronun yükünün mütləq qiymətidir. Elektronlar müsbət buludun daxilində konsentrik çəvrələr üzrə hərəkət edirlər. Bu kürə atomun ölçüsündədir. Onun radiusu təqribən  $10^{-10}$  m-dir. Elektronlar kürənin daxilində çəvrələr üzrə müəyyən sürətlə hərəkət edirlər. Bu modelin sonralar düzgün olmadığı sübut edilsə də, onda gələcək ideyalar üçün faydalı və maraqlı mülahizələr vardı. Tomson müəyyənləşdirmişdi ki, elektronların dayanıqlı halı yalnız onların müəyyən qaydada paylanması mümkündür. Elektronlar müəyyən səviyyələrdə paylanırdılar və bir növ “səviyyəli keks” əmələ gətirirdilər (Şək. 1). Gələcəkdə elektronların səviyyələr üzrə yerləşməsindən N.Bor istifadə edərək, özünün atom modelini formalaşdırmışdır. Bu tarixi yol əvvəlcə atomun

nüvə, daha sonra isə Rezerford-Bor modelinə - “ideyalar dramasına” gedən yolun əsas mərhələlərindən biri oldu. C.C.Tomson bu model vasitəsilə Mendeleev cədvəlindəki elementlərin kimyəvi xassələrinəki periodikliyi, atomun strukturunun xətti xarakterini, metalların elektrik keçiriciliyini izah edə bildi. Bunlarla yanaşı, C.C.Tomsonun modeli həmin dövrdə məlum olan atomun şüalanmasında verdiyi spektrlərin hamısını izah edə

bilmədi. Lakin Tomsonun təklif etdiyi model düzgün olmasa da mikroaləm fizikasının inkişafında mühüm rol oynamışdır. Təəssüflər olsun ki, dərsliklərdə bu faktlar nəzərə alınmamışdır. Bu tədqiqatların aparılması ancaq radioaktivlik hadisəsinin kəşfindən sonra mümkün oldu. Bu məlumatlardan sonra radioaktivlik hadisəsi izah olunur və xüsusən “ $\alpha$ ” şüalar və onların hərəkət sürətləri haqqında geniş məlumat verilməlidir. Çünki atomun quruluşunun öyrənilməsində onlar “gözəgörünməz alət” kimi böyük rol oynamışlar.

Rezerford-Bor modelinə gedən yol isə aşağıda (Sxem 1) göstərilmişdir:

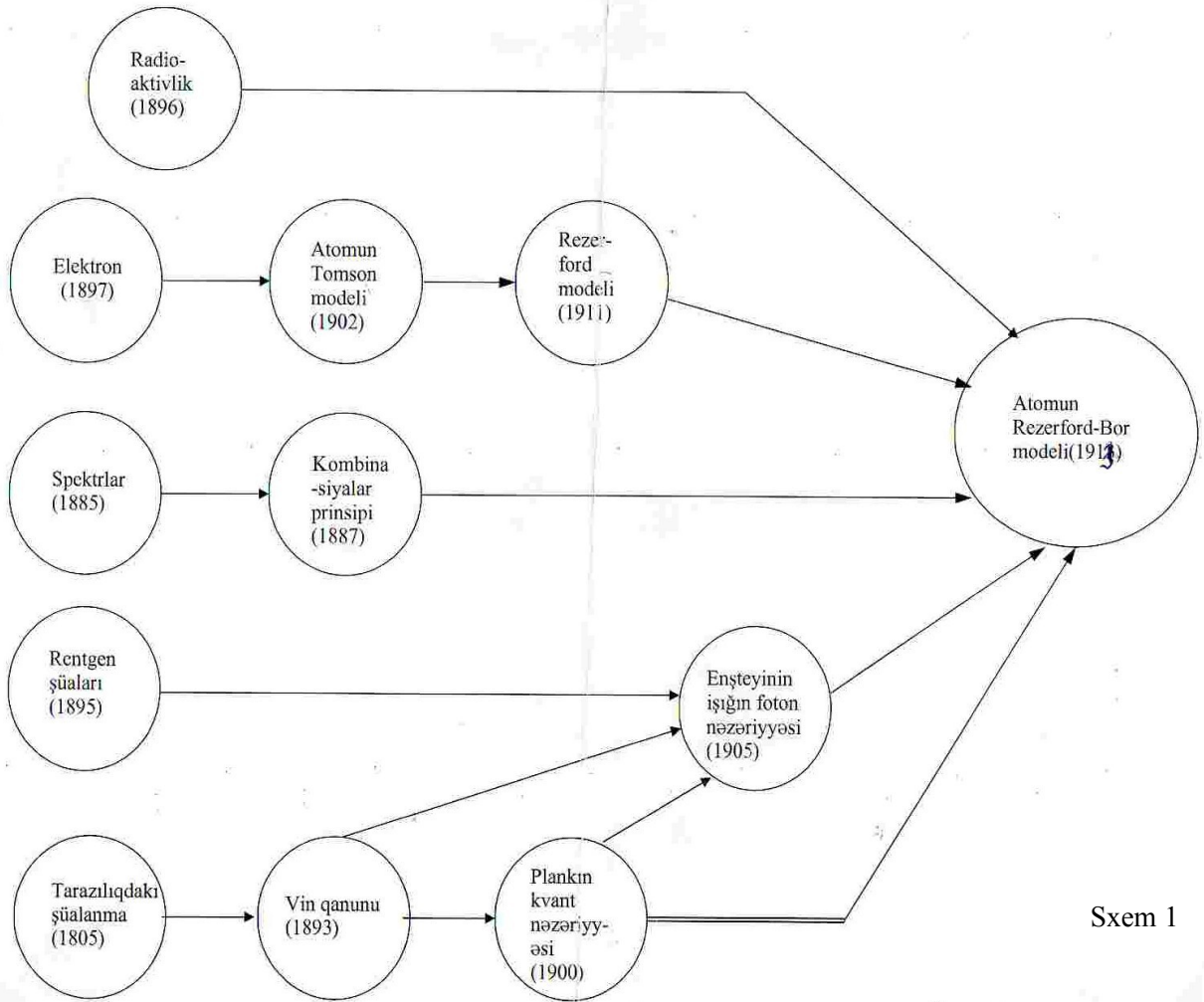

Sxem 1

Həmin sxemi qısa olaraq da göstərmək olar (Sxem 2):

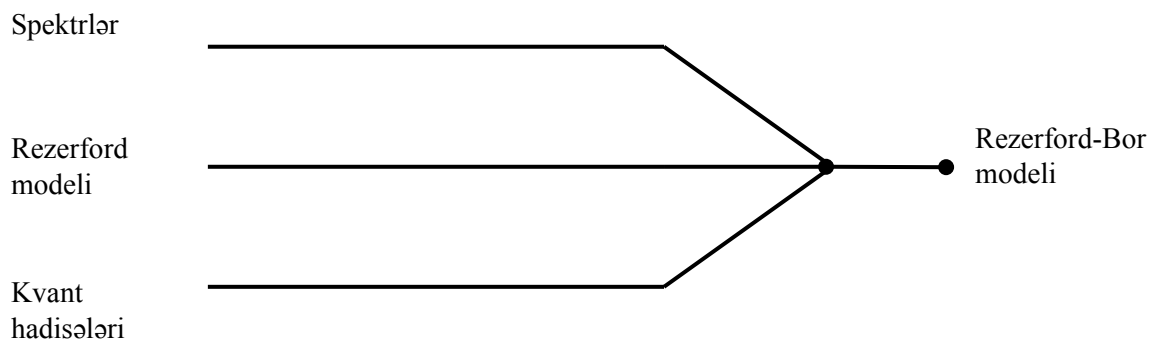

Sxem 2

Bu sxemlərdən görüldüyü kimi, həmin modellərin formalaşdırılması böyük ümumiləşdirilmələrin, sistemləşdirilmələrin nəticəsində mümkün olmuşdur. Təlim prosesində bu mühüm müddəa məktəblilərin nəzərinə çatdırılmalıdır.

Qeyd edək ki, mövcud proqramda və dərslikdə Bor postulatları sözlərlə ifadə edilsə də, onlar riyazi düstur formasında və qrafiki əksini tapmamışlar. Bu isə həmin məzmunu məktəblilərin yaşına müvafiq səviyyədə aşağı mənimsənilməsi deməkdir. Yaradıcı müəllim isə son nəticədə yalnız proqram və dərslikdəki məzmunun şagirdə “ötürücüsü” olmayıb, onlardan da daha yüksək səviyyədə dayanır. Belə müəllim proqram və dərslikdə, onlara aid metodikalardakı boşluqları, nəzərdən qaçırılanları, praktikada aşkara çıxan çətinlikləri aradan qaldırır, materialın şagirdlər tərəfindən dolğun mənimsənilməsinə nail olur. Qeyd edilənlər bu bölməyə də aiddir. Biz “Atom və atom nüvəsi” bölməsini “Kvant fizikasının elementləri” adlandırılmasını təklif edirik, çünki bölmə mikroaləmdə baş verən hadisələrin və proseslərin izahına, sistemləşdirilməsinə aiddir.

Məqalənin həcmi onun adı ilə əlaqədar bütün məsələlərin açılışına, ətraflı şərhini əhatə etməyə imkan verməmişdir. Gələcək məqalələrdə onları tamamlamağa çalışacağıq.

### Ədəbiyyat

1. Murquzov M.İ. və b. “Fizika – 9”. Dərslik. Bakı, 2016
2. Orta məktəb proqramları. Fizika. Astronomiya. Bakı, “Azərənəşr”, 1955
3. Səkkizillik və orta məktəb proqramları. Fizika. Astronomiya. Bakı, “Maarif”, 1975
4. Orta ümumtəhsil məktəblərinin proqramları. Fizika. Astronomiya. Bakı, 1991
5. Кудрявцев П.С. История физики. Т.3, Изд. «Просвещение», М., 1971
6. Спасский В.И. История физики. Т.2, Изд. «Высшая школа», 1977
7. Льюэци М. История физики. М.: Изд. «Мир», 1970
8. Элементарный учебник физики. Под ред. акад. Г.С.Ландсберга. Т.1, М., Наука, 1972



**SOME ISSUES OF TEACHING NUCLEAR PHYSICS AND PHYSICS OF  
ATOMIC NUCLEI IN SECONDARY SCHOOL'S 9<sup>TH</sup> GRADE**

**N.A.Aliyev**

**SUMMARY**

This paper deals with the problems of description of nuclear physics in secondary school's 9<sup>th</sup> grade textbooks. The contents of the paper are illustrated with schemes.

**НЕКОТОРЫЕ ВОПРОСЫ ПРЕПОДАВАНИЯ  
РАЗДЕЛА «АТОМНАЯ ФИЗИКА И ФИЗИКА АТОМНОГО ЯДРА»  
В 9-М КЛАССЕ СРЕДНЕЙ ШКОЛЫ**

**Н.А.Алиев**

**РЕЗЮМЕ**

В статье затрагиваются вопросы отражения атомной и ядерной физики в учебниках IX класса средней школы. Содержание статьи проиллюстрировано схемами.

PROQRAM TƏMİNATININ ISO 9126 STANDARTINA ƏSASƏN  
ƏSAS KEYFİYYƏT DƏYƏRLƏRİNİN ÖLÇÜLMƏSİ

**T.S.Seyidnurlu**

Odlar Yurdu Universiteti  
Bakı, Koroğlu Rəhimov küçəsi, 13  
e-mail: tural.seyidnurlu@gmail.com

*Açar sözlər:* proqram təminatı, ISO 9126 standartı, Beynəlxalq Standartlaşdırma Təşkilatı

*Keywords:* software, ISO 9126 standard, International Organization for Standardization

*Ключевые слова:* программное обеспечение, стандарт ISO 9126, Международная организация по стандартизации

Hər bir proqram təminatı özündə müxtəlif keyfiyyət xüsusiyyətlərini əks etdirir. Proqram təminatının keyfiyyəti ISO 9126 standartına və maraqlanan şəxslərin tələbatının təmin edilməsinə əsaslanır.

Proqram təminatının keyfiyyət xüsusiyyətləri dedikdə üç anlayış nəzərdə tutulur:

1. proqram təminatının işləməsindən asılı olmayan **daxili keyfiyyət anlayışı**,
2. proqram təminatının işləməsindən asılı olan **xarici keyfiyyət anlayışı**,
3. proqram təminatının **əvvəlcədən planlaşdırılmış ssenari üzrə işləmə keyfiyyəti anlayışı**.

Bu anlayışlar bir-birilərindən xüsusiyyətlərinə görə fərqlənirlər.

Keyfiyyətin bu cəhətlərini qiymətləndirmək üçün xüsusi anlayışlar qəbul edilmişdir. ISO 9126 standartına uyğun olaraq, keyfiyyətin xüsusiyyətləri arasındakı əlaqə Şəkil 1-də göstərilmişdir:

Şəkil 1. Keyfiyyətin ISO 9126 standartında təqdimatı

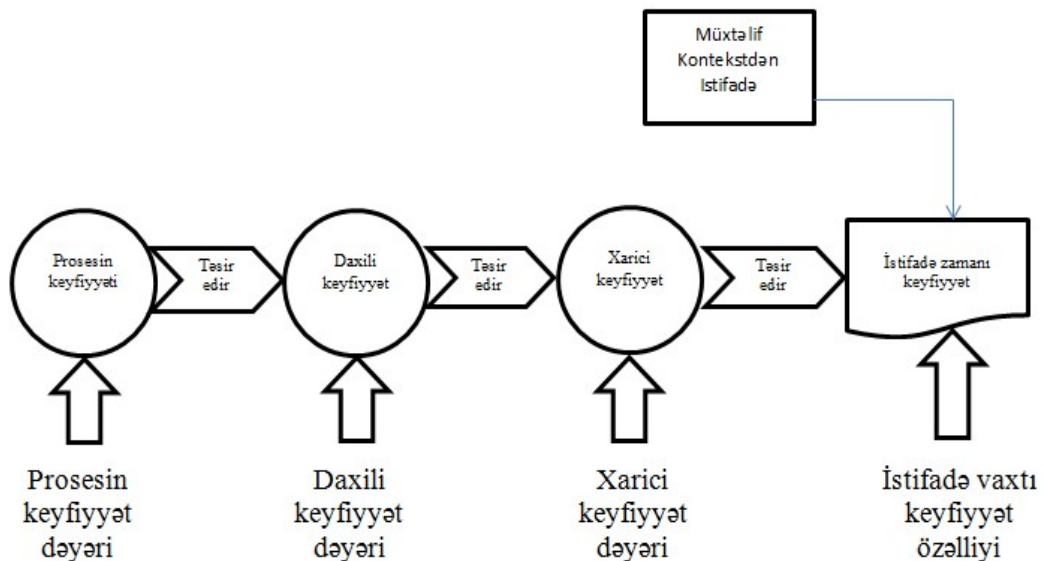

Keyfiyyəti idarəetmə sahəsində üç məşhur isim vardır: Cozef Curan, Filip Krosbi və Edvard Deminq. Onların hər birinin özünün keyfiyyətin təyinatı üsulu var, lakin onların hamısında bir ümumi cəhət vardır ki, bu da alıcının məhsulun keyfiyyətinə münasibətidir.

Cozef Curan ilk dəfə olaraq öz dövrünün tələblərinə uyğun (1988) məhsulun istifadəyə yararlılığına əsaslanan keyfiyyətin təyini (Fitness for Use) üsulunu yaratmışdır. Bu üsulun adı “sifarişçi üçün keyfiyyət” adlanırdı.

Curanın təyinatının ikinci elementi məhsulun keyfiyyəti ilə əlaqədar – defektlərin aradan qaldırılması idi. Curana görə, bu çatışmazlıqlar alıcılara xoşagəlməzliklər verir və onlar nəticədə qane olmurlar. Curana əsasən keyfiyyət anlayışı prinsip olaraq müştəri məmnunluğunun təmin olunmasına yönəlmişdi.

Filip Krosbi tələblərə uyğun olaraq keyfiyyəti müəyyən edirdi (“Conformance requirements”, 1979). Onun fikrincə keyfiyyətin müxtəlif səviyyələri yoxdur. Krosbiyə görə keyfiyyət ya var, ya da yoxdur.

İki növ Keyfiyyət vardır:

- **Xarici keyfiyyət** – sifarişçi üçün keyfiyyət (istifadənin rahatlığı, səhvlərin yoxluğu, yaxşı istehsal və s.)

- **Daxili keyfiyyət** – proqram təminatının istehsalı ilə məşğul olanlar üçün olan keyfiyyətdir. (tələblərə uyğunluq, rahat arxitektura, dəyişkənliklərin sadəliyi və s.)

İqtisadiyyatın bütün sahələrində istehsal proseslərinin keyfiyyətinin təyinatı **ISO 9000** standartı ilə tənzimlənir. Bu proqram təminatının standartlarının aşağıdakı tərkib hissələri var:

- **ISO 9000:2000 (ISO 9000:2000 Quality management systems — Fundamentals and vocabulary)** – Keyfiyyətin idarə olunma sistemləri: Əsaslar və lüğət. (Analoq – Dövlət standartı P-2001)

- **ISO 9001:2000 (ISO 9001:2000 Quality management systems — Requirements. Models for quality assurance in design, development, production, installation, and servicing)** – Keyfiyyətin idarə olunma sistemləri: Tələbatlar. Layihələşmə, kommersiyalaşma, quraşdırma və xidmət zamanı keyfiyyət təminatının modelləri. Həyatın bütün dövrlərində keyfiyyətin nəticəsinin ümumi qaydalarını təyin edir (Analoq - Dövlət standartı P-20010).

Bu standart 22 prosesi özündə əks etdirir:

- Keyfiyyətin idarəedilməsi
- Resursların idarəedilməsi
- İdarəetmə sistemlərinin inkişafı
- Bazarın tədqiqatı
- Məhsulların layihələndirilməsi
- Qazanma
- İstehsal
- Xidmət
- Məhsulların qorunması
- Sifarişçilərin tələbatının qiymətləndirilməsi
- Sifarişçilərlə əlaqələr
- Daxili əlaqələr
- Sənədlərin idarə olunması
- Fəaliyyətin qeydlərinin aparılması

T.S.Seyidnurlu

- Planlaşdırma
- Personalın öyrənilməsi
- Daxili audit
- İdarəetmənin qiymətləri
- Monitoring və ölçülər
- Müvafiq olmayanların idarə olunması
- Daimi təkmilləşdirmə
- Sistemin tam idarəsi və inkişafı.

Hər bir proses üçün aşağıdakı hissələrdən ibarət olan inkişaf prosesi planının olması şərtidir:

- Prosesin layihələşdirilməsi
- Prosesin sənədləşdirilməsi
- Prosesin həyata keçirilməsi
- Prosesin müdafiəsi
- Prosesin monitorinqi
- Prosesin idarə olunması
- Prosesin təkmilləşdirilməsi

Sifarişçilərin və istifadəçilərin ehtiyacının təmin edilməsinə yönəldilmiş dəstək və inkişaf sistemləri üçün (ISO 9001 standartında) aşağıdakılar tələb olunur:

- Ölçmə göstəricilərinə əsasən keyfiyyət sistemini təyin etmək, sənədləşdirmək və inkişaf etdirmək.
- Bu keyfiyyət sistemini sifarişçilərin ehtiyacının təmin edilməsinə yönəldərək bütün növ fəaliyyətlərin nəticələrinə və idarə etmənin özünə nəzarət etmək, bu keyfiyyət sistemindən proseslərin idarəsi üsulu kimi istifadə etmək.
- Keyfiyyətli resurslar, keyfiyyətli personal, (səlahiyyətli, profesional mütəxəssis) keyfiyyətli infrastruktur və mühitlə təmin etmək.
- Təcrübi olaraq bütün hazırlama prosesləri, istehsal, xidmətlərin təqdimatı və əldə olunmasının keyfiyyətinə olan tələblərə daim nəzarət etmək.
- Defektlərin aradan qaldırılmasını nəzərə almaq, proseslərin nəticələrinin keyfiyyətini təyin etmək və nəzarət etmək.

2000-ci ildə əvvəllər istifadə olunan standartlar olan **ISO 9002:1994** (Quality systems-Model for quality assurance in production, installationj and servicing) və **İSO9003:1994** (Quality System-Model for quality assurance in final inspection and test) onların hissələrinə uyğun olaraq **ISO9001** ilə əvəz olundu.

- **ISO 9004:2000 Quality management systems – Guidelines for performance improvements.**

Keyfiyyətin idarə olunma sistemləri: Fəaliyyətin yaxşılaşdırılmasının idarə olunması (Analoq – Dövlət Standartı P-2001).

- **ISO/IEC 9003:2004 Software engineering – Guidelines for the application of ISO 9001:2000 to computer software.**

ISO 9001 standartına əsasən proqram təminatının hazırlanması, çatdırılması və xidmət göstərilməsi.

Proqram təminatının hazırlanması üçün ISO 9001 standartından istifadə iş prosesinin keyfiyyətini təmin edir. O həm də hazırlanmış proqramların keyfiyyətinin təminatı və nəzarəti üçün istifadəni bəzi avadanlıqlar və əməliyyatlarla təmin edir.

ISO 9126 standartı proqram təminatında daxili və xarici keyfiyyətinin çoxsəviyyəli modelini istifadə etməyi təklif edir. Yuxarı səviyyədə proqram təminatının keyfiyyətinin 6 əsas xüsusiyyəti əks olunur. Hər bir xüsusiyyət özünə uyğun bir neçə elementlə təsvir olunur. Hər bir element dəyərlərlə təmin olunmuşdur ki, onu qiymətləndirməyə imkan versin. Xüsusiyyətlərin çoxluğu və elementlərin keyfiyyətləri ISO 9126 standartına uyğun olaraq Şəkil 2-də göstərilmişdir. ISO 9126-ya görə proqram təminatının xüsusiyyət və elementlərinin keyfiyyəti əks olunmuşdur.

Şəkil 2. Proqram Təminatının Keyfiyyəti

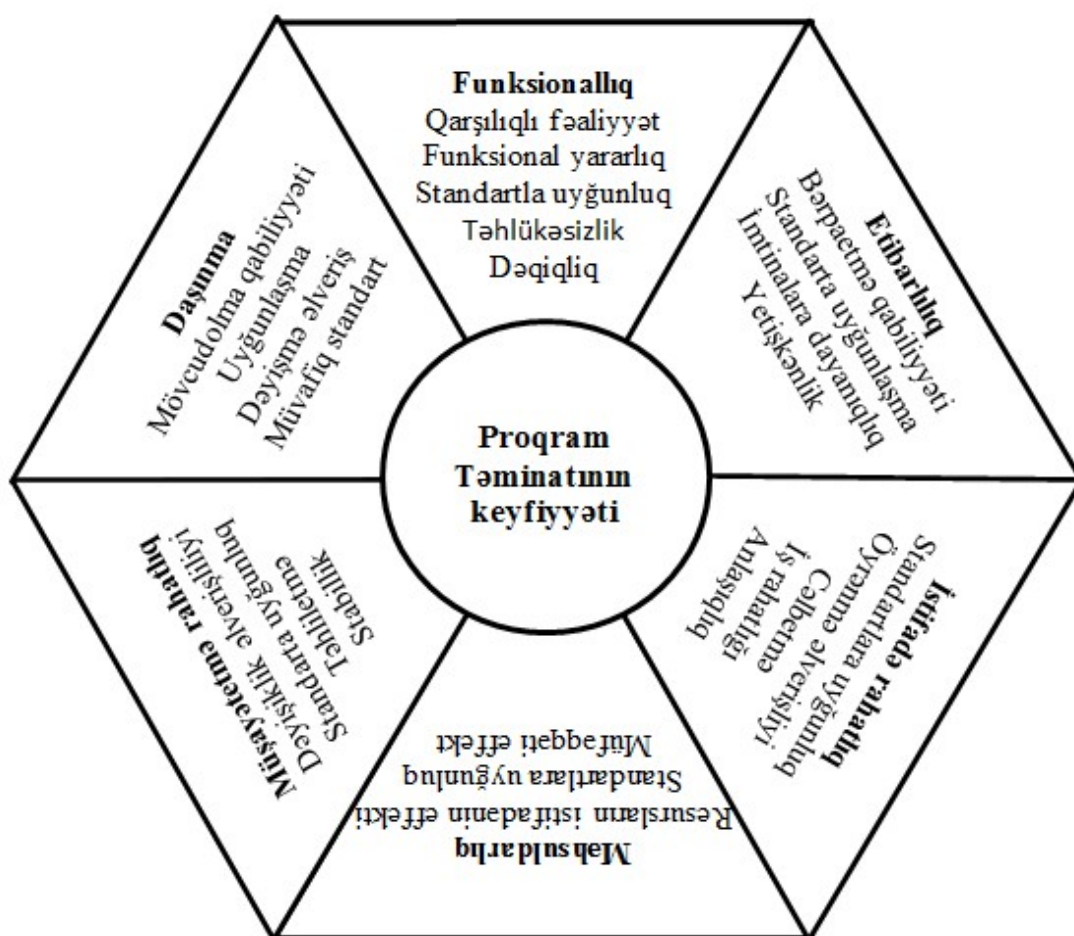

Aşağıda ISO 9126:2001 standartına əsasən bu xüsusiyyət və elementlərin təyinatı qeyd olunmuşdur:

**Funksionallıq** (functionality) – Müəyyən şəraitlərdə proqram təminatının istifadəçilərin qarşıya qoyduğu tapşırığı yerinə yetirməsi xüsusiyyətidir. Proqram təminatının işini və hansı məsələləri həll etdiyini müəyyən edir.

- **Funksional yararlılıq** (*suitability*) – Müəyyən tip məsələləri həll etmək imkanı
- **Dəqiqlik** (*accuracy*) – Arzu olunan nəticələri görmə imkanı
- **Qarşılıqlı fəaliyyət** (*interoperability*) – Digər proqram təminatı sistemlər ilə qarşılıqlı istifadə qabiliyyətidir.
- **Standartlara və qaydalara yararlılıq** (*compliance*) – Proqram təminatının normativ və qanuni aktlara və digər nizamlayıcı normalara əsasən sənaye standartlarına uyğunluğu.
- **Təhlükəsizlik** (*security*) – İnzibatçı tərəfindən qeydiyyatda alınmamış işçilərin proqramdan istifadə olunmasının və məlumat bazasına müdaxiləsinin qabaqcadan qarşısının alınması qabiliyyətidir.

**Etibarlılıq** (reliability) – proqram təminatının verilmiş şəraitdə təyin olunmuş iş qabiliyyətinin dəstəkləmə imkanındır.

- **Yetişkinlik** (*maturity*) — Proqram təminatından imtinaların təkrarlanmasıdır. Adətən iş prosesinin orta vaxt ərzində nasazlığın baş vermədiyi dövr ərzində, nasazlığın yaranmasının tərs ehtimalı ilə ölçülür.
- **Etirazlara dayanıqlılıq** (*fault tolerance*) – Ətraf mühit ilə qarşılıqlı əlaqə zamanı imtinalar və qayda pozulması hallarında iş qabiliyyətini saxlamaq imkanındır.
- **Bərpa etmə qabiliyyəti** (*recoverability*) – Bir nasazlıq sonrası lazımı vaxt və resurslar əsasında işin effektivliyi və məlumatların bütövlüyünü bərpa etmək qabiliyyətidir.
- **Etibarlılıq Standartlarına uyğunluq** (*reliability compliance*) – Bu atribut 2001-ci ildə əlavə olunub.

**İstifadə rahatlığı** (usability) – Proqram təminatının istifadəyə və öyrənilməyə əlverişliliyi, həm də istifadəçilər üçün cəlbedici olma qabiliyyətidir.

- **Anlaşıqlıq** (*understandability*) – İstifadəçilər tərəfindən proqram təminatının ilkin anlayışlarından istifadə etməklə qarşısına qoyulan məsələlərin həllinə tətbiq edilmiş qabiliyyətidir.
- **Öyrənmə əlverişliliyi** (*learnability*) – İstifadəçilər tərəfindən proqram təminatının öyrənilməsinə sərf olunan cəhdlərinin göstəricisidir.
- **İş rahatlığı** (*operability*) – Qarşıya qoyulan məsələlərin istifadəçilərin tərəfindən proqram təminatı vasitəsilə həllinin tapılması qabiliyyətidir.
- **Cəlb etmə** (*attractiveness*) – Proqram təminatının istifadəçilər üçün cəlbedici olma qabiliyyətidir. Bu atribut 2001-ci ildə əlavə olunub.
- **Standartlara uyğunluq** (*usability compliance*) – Proqram təminatının istifadə əlverişliyidir. Bu atribut 2001-ci ildə əlavə olunub.

**Səmərəlilik və ya effektivlik** (efficiency) – Verilmiş şəraitdə proqram təminatının ona ayrılan resurslara əsasən lazım olan iş qabiliyyətini təmin etmə qabiliyyətidir. Onu həm proqram təminatından əldə olunan nəticələrə əsasən və həm də onlara sərf olunan bütün resursların tipinə əsasən müəyyən etmək olar.

- **Müvəqqəti təsirlilik** (*time behaviour*) – Proqram təminatının gözlənilən nəticəsini vermə qabiliyyəti, həm də ayrılmış vaxt ərzində lazım olan həcmə ötürülməsinin təmin edilməsidir.
- **Resursların istifadə təsirliliyi** (*resource utilisation*) – Təyin olunmuş həcmdə resursların istifadəsində lazım olan məsələlərin həll etmə qabiliyyəti. Burada resurs dedikdə operativ və uzunmüddətli yaddaş, şəbəkə, daxiletmə və xaricetmə quruluşları və s. nəzərdə tutulur.
- **Standartlara uyğunluğu** (*efficiency compliance*) – Bu atribut 2001-ci ildə əlavə olunub.

**Ötürmə rahatlığı və ya əlverişliliyi** (*maintainability*) – Fəaliyyətin rahatlığının proqram təminatı vasitəsilə əlverişliliyinin təminatıdır.

- **Təhliletmə və ya təhlilin aparılma rahatlığı** (*analyzability*) – Səhvlərin, defektlərin çatışmazlıqların təhlilinin aparılması, dəyişikliklərin və həmçinin onların mümkün nəticələrinin təhlilinin əlverişliliyidir.
- **Dəyişikliklərin təqdim olunma əlverişliliyi** (*changeability*) – Labud dəyişikliklərin daxil edilməsi zamanı gözlənilməz risk göstəricisi.
- **Yoxlama əlverişliliyi** (*testability*) – Sınaq və digər yoxlama aparıldıqdan sonra əlavə olunmuş dəyişikliklərin lazımi nəticələrə gətirilməsi göstəricisidir.
- **Standartların ötürülmə uyğunluğu** (*maintainability compliance*) – Bu atribut 2001-ci ildə əlavə olunub.

**Daşınma** (*portability*) – Proqram təminatının iş qabiliyyətinin bir yerdən digər yerə köçürülməsi zamanı, (avadanlıq və digər proqramlarla qarşılıqlı əlaqə cəhətdən) proqram təminatının iş qabiliyyətinin saxlanması.

Bu bəzən rus dilli ədəbiyyatda “sürətlə hərəkətilik qabiliyyəti” adlanır. Belə ki, (daşınma) hərəkətilik termini – proqram təminatının və onun komputer sistemində tam yayılması zamanı iş qabiliyyətinin tam saxlanması xüsusiyyətidir.

- **Uyğunlaşma** (*adaptability*) – Əvvəlcədən nəzərdə tutulmuş hərəkətlərin həyata keçirilməsində proqram təminatının müxtəlif sahələrdə uyğunlaşma qabiliyyətidir.
- **Quraşdırma əlverişliliyi** (*installability*) – Təyin olunmuş sahədə proqram təminatının quraşdırılma və açılma qabiliyyətidir.
- **Eyni zamanda mövcud olma qabiliyyəti** (*coexistence*) – Proqram təminatının digər proqramlarla birgə işləmə və onların resurslarını bölüşmə qabiliyyətidir.
- **Standartların ötürülmə əlverişliliyi** (*portability compliance*) – Bu atribut 2001-ci ildə qəbul olunub.

Adları çəkilməmiş atributlar ISO 9126-ya əsasən proqram təminatının daxili və xarici keyfiyyətinə aiddir. ISO9126-4 standartına əsasən isə keyfiyyətin təsviri üçün daha aşağı səviyyəli xüsusiyyətlər təklif edilir:

- **Səmərəlilik** (*effectiveness*) – Proqram təminatından istifadə edən istifadəçilərə qarşıya qoyulmuş məsələlərin lazımi dəqiqliklə həll etmək imkanı qabiliyyətidir.
- **Məhsuldarlıq** (*productivity*) – Proqram təminatının istifadəçilərə dəqiq və gözlənilən nəticələri vermə qabiliyyətidir.
- **Təhlükəsizlik** (*safety*) – Proqram təminatının insanların həyatına və sağlamlığına, biznesə, mülkiyyətinə və ətraf mühitinə olan ziyanın riskinin azaldılmasının təmin edilməsi qabiliyyətidir.

T.S.Seyidnurlu

- **Məmnunluq** (satisfaction) – Proqram təminatından istifadərkən istifadəçilərə məmnunluq bəxşətmə qabiliyyətidir.

Sadalanın bu xüsusiyyətlər və elementlər ilə yanaşı, keyfiyyətin ISO 9126:2001 standartına əsasən hər bir elementin qiymətləndirilməsi üçün meyarlar müəyyənləşdirilir. Belə meyarlara aşağıdakıları misal gətirək:

- **Funksiyaların həyata keçirilməsinin tamlığı** – Sadalanın tələblərlə bağlı həyata keçirilən funksiyaların faizidir. Funksional yararlığı ölçmək üçün istifadə olunur.
- **Aşkar edilmiş defektlərin proqnozlaşdırılanların sayına nisbəti** – Yetkinliyi təyin etmək üçün istifadə olunur.
- **Aparılan testlərin sayının ümumi sayə nisbəti** – Yetkinliyi təyin etmək üçün istifadə olunur.
- **Mümkün layihə sənədlərinin sayının siyahıdakı sayına nisbəti** – Təhlillərin aparılmasında əlverişliliyini ölçmək üçün istifadə olunur.
- **Sənədləşmənin əyaniliyi və tamlığı** – Anlaşmanın qiymətləndirilməsi üçün istifadə olunur.

Proqram təminatının keyfiyyətinin sadalanın xüsusiyyət və elementləri ona olan tələblərin sistemətik təsvir olunmasına imkan verir ki, bu da maraqlı tərəflərin proqram təminatında onlara lazım olan xüsusiyyətlərini görmələrini təmin edir.

Proqram təminatının testdən keçirilməsi üzrə standartları formalaşdıran ISTQB® təşkilatı, eyni zamanda bu sahə üzrə sertifikatıya proqramı tətbiq etməkdədir. Bu proses sahə üzrə tədris proqramı (Syllabus) və imtahan qaydalarına əsaslanır. 2015 Mart ayı məlumatlarına əsasən 100 fərqli ölkədən 400,000-dən çox mütəxəssis ISTQB® sertifikatı əldə etmişdir. Bu sertifikatın xüsusiyyəti ondadır ki ISTQB® sertifikatı global olaraq bütün ölkələrdə tanınmaqdadır. Üç səviyyədə tətbiq edilən sertifikatıya proqramı (Foundation, Advanced, Expert) təməl səviyyədən ekspert səviyyəyə irəliləyərək geniş bir karyera yolu imkanı verməkdədir. Şirkətlər üçün də ISTQB® sertifikatlı mütəxəssislərin olması daha keyfiyyətli xidmət göstərməyə və rəqabətdə üstünlük qazanmağa köməklik edir. ISTQB® global olaraq 50-yə yaxın ölkədə yerli üzv təşkilatlar vasitəsi ilə sertifikatıya proqramını tətbiq edir. Bu lokal təşkilatlar üzvlüyə qəbul edildikdən sonra həmin təşkilata öz ölkəsində sertifikatıya proqramını tətbiq etmək və ISTQB® tədris planına əsasən təlim keçirən şirkətləri akkreditasiyadan keçirtmək hüququ verir.

### Ədəbiyyat

1. Майерс Г. Искусство тестирования программ. М.: Финансы и статистика, 1982. - 176 с.
2. Калбертсон Р., Браун К., Кобб Г. Быстрое тестирование. — М.: «Вильямс», 2002. — 374 с.
3. Бейзер Б. Тестирование чёрного ящика. Технологии функционального тестирования программного обеспечения и систем. — СПб.: Питер, 2004. — 320 с.
4. Рекс Б. Ключевые процессы тестирования. Планирование, подготовка, проведение, совершенствование пер. с англ., - М.: Лори, - 544с.: ил., ISBN 5-85582-239-7, ISBN 0-201-74868-1 (англ.)
5. Луиза Т. Введение в тестирование программного обеспечения. – Издательство «Вильямс». 2003, ISBN: 5-8459-0394-7003
6. <http://www.istqb.org/>
7. <http://software-testing.ru/>

T.S.Seyidnurlu



**MEASUREMENT OF BASIC QUALITY VALUES  
OF SOFTWARE USING ISO 9126 STANDARD**

**T.S.Seyidnurlu**

**SUMMARY**

This paper deals with the methods of determining software quality based on the international ISO 9126 standard.

**ИЗМЕРЕНИЕ ОСНОВНЫХ КАЧЕСТВЕННЫХ СВОЙСТВ  
ПРОГРАММНОГО ОБЕСПЕЧЕНИЯ ПО СТАНДАРТУ ISO 9126**

**Т.С.Сейднурлу**

**РЕЗЮМЕ**

В статье речь идет о методах определения качества программного обеспечения на основе международного стандарта ISO 9126.

## ВЫБОР ОПТИМАЛЬНОЙ БЮДЖЕТНОЙ МОДЕЛИ НОУТБУКА

**Т.А.Мамедова**

Азербайджанский Государственный Университет Нефти и Промышленности  
Баку, пр.Азадлыг 20  
e-mail: [mammadova1965@gmail.com](mailto:mammadova1965@gmail.com)

*Açar sözlər:* noutbuk, çoxmeyarlı qərar qəbuletmə, qeyri-səlis Pareto optimallığı

*Keywords:* notebook, multi-criteria decision making, fuzzy Pareto optimality

*Ключевые слова:* ноутбук, многокритериальное принятие решений, нечеткая оптимальность по Парето

Выбор оптимальной модели ноутбука является интересной прикладной задачей, которая характеризуется довольно большим набором альтернатив. В данной статье рассматривается задача выбора оптимальной бюджетной модели как задача многокритериального принятия решений. Задача решается с помощью метода нечеткой Парето-оптимальности, что позволяет сузить набор альтернатив для выбора до практически допустимого размера. Результаты решения задачи показывают эффективность применения метода.

### 1. Введение

Благодаря мобильности и эффективности, ноутбуки широко используются в работе и учебе. Рынок ноутбуков разнообразен, он включает большое количество моделей, разработанных такими известными фирмами как Toshiba, HP, Lenovo, Asus, и др. В то же время, список критериев выбора также довольно широк. По этой причине выбор оптимальной модели затруднен. Более эффективным способом решения данной проблемы является сужение области поиска до небольшого числа (3-4) ноутбуков, из которых покупатель уже мог бы выбрать подходящую модель. В [1] авторы предложили подход для решения аналогичной задачи по выбору оптимальной модели смартфона. Подход основан на понятии нечеткой оптимальности по Парето, предложенной в [3]. Данное понятие является расширением классического понятия оптимальности по Парето [2] и позволяет существенно сузить множество оптимальных решений до практически эффективного объема. Суть заключается в расчете степеней оптимальности альтернатив и отсева тех, оптимальность которых ниже заранее заданного уровня.

В данной работе мы рассматриваем практическую задачу выбора оптимальной бюджетной модели ноутбука из большого набора вариантов.

### 2. Постановка задачи и метод решения

В данном разделе мы кратко описываем подход, предложенный в [1]. Обозначим через  $A = \{f_1, f_2, \dots, f_n\}$  множество альтернатив, и через  $C = \{C_1, C_2, \dots, C_m\}$  - множество критериев. Важность критериев описана вектором ве-

сов  $W = (W_1, W_2, \dots, W_m)$ ,  $W_j \in [0, 1]$ ,  $\sum_{j=1}^m W_j = 1$ .

Обозначим через  $\cdot$  предпочтения над множеством альтернатив  $A$ . Задача многокритериального принятия решений заключается в определении наилучшей альтернативы  $f^* \in A$ :

Найти такую  $f^* \in A$ , что  $f^* \cdot f_i$  для всех  $f_i \in A$ .

Сокращенный алгоритм решения задачи, предложенный в [1], приводится ниже.

1. Определение индивидуальных особенностей выбора (диапазон цен, дизайн и т.п.).
2. Определение критериев выбора и их весов важности
3. Оценка взвешенных критериальных значений альтернатив
4. Расчет степеней нечеткой Парето-оптимальности с целью сужения области выбора
5. Окончательный выбор лицом, принимающим решение (ЛПР) из небольшого числа альтернатив

Кратко изложим метод нечеткой оптимальности по Парето [3]. Степень оптимальности альтернативы  $f_i$  обозначается  $do(f_i)$ ,  $do(f_i) \in [0, 1]$  [3]. Задача многокритериального принятия решений заключается в определении лучшей альтернативы  $f^* \in A$ , как альтернативы с самой высокой степенью оптимальности:

Найти такую альтернативу  $f^* \in A$ , что  $do(f^*) = \max_{f_i \in A} do(f_i)$ .

Степень оптимальности определяется сл. образом:

$$do(f^*) = 1 - \max_{f_i \in A} d(f_i, f^*)$$

Здесь  $d(f_i, f_k)$  - степень доминирования по Парето.  $d(f_i, f_k) = 1$  подразумевает доминирование  $f_i$  по Парето относительно  $f_k$ , в то время как  $d(f_i, f_k) = 0$  подразумевает отсутствие доминирования по Парето для  $f_i$  относительно  $f_k$ .

### 3. Пример. Выбор бюджетной модели ноутбука

Выбор бюджетной модели характерен для класса покупателей, которые располагают относительно скромными финансовыми возможностями. Таким образом, можно рассматривать модели в диапазоне цен 450-650 манат. В качестве критериев выбора рассматриваются  $C_1$ , цена,  $C_2$ , процессор,  $C_3$ , объем оперативной памяти, и  $C_4$ , объем жесткого диска. Список моделей и их параметров по критериям представлен в таблице 1 (для простоты выбрано 10 моделей):

Таблица 1. Модели ноутбуков

МОДЕЛЬ	$C_1$ , цена	$C_2$ , процессор, ГГц	$C_3$ , оперативная память, Гб	$C_4$ , жесткий диск, Гб
Asus D540YA-XO120D 15.6"/E1-7010/2GB/500GB/DOS Black	480	1,5	2	500
LENOVO IDEAPAD 110-15IBR (80T7005SRK)	487	1,6	2	250
ACER ES1-533-C6E4 (NX.GFTSI.042)	553	2,48	4	500
HP 15-RA020UR (3FY64EA)	508	2,48	4	500
LENOVO IDEAPAD 100-15IBY (80MJ00RLRK)	560	2,58	4	500
Lenovo 330-15IGM 15.6"/N4000/4GB/1TB/DVD/DOS/Black (81D1002VRK)	630	1,1	4	1000
Acer ES1-533 15.6"/N3350/4GB/500GB/DVD/DOS/Black (NX.GFTSI.042)	580	1,1	4	500
Asus D540YA-XO225D	500	1,5	4	500
ACER EX-2519/15.6"/N3350/4GB/500GB/Black	570	1,6	4	500
HP 250 G5 (W4M65EA)	550	1,6	4	500

Пусть веса критериев следующие:  $W_1 = 0.3, W_2 = 0.3, W_3 = 0.25, W_4 = 0.15$ . Взвешенные нормализованные значения критериев для альтернатив даны в Таблице 2:

Таблица 2. Взвешенные нормализованные значения критериев

№	$C_1$	$C_2$	$C_3$	$C_4$
1.	0,30	0,08	0,00	0,05
2.	0,29	0,10	0,00	0,00
3.	0,15	0,28	0,25	0,05
4.	0,24	0,28	0,25	0,05
5.	0,14	0,30	0,25	0,05
6.	0,00	0,00	0,25	0,15
7.	0,10	0,00	0,25	0,05
8.	0,26	0,08	0,25	0,05
9.	0,12	0,10	0,25	0,05

Теперь необходимо рассчитать степени оптимальности альтернатив и выбрать наиболее оптимальные. Для выбора наиболее оптимальных альтернатив зададим порог нечеткой оптимальности по Парето:  $do(f_i) \geq 0,1$ . Полученные результаты приведены в таблице 3.

Таблица 3. Оптимальные альтернативы

МОДЕЛЬ	СТЕПЕНЬ ОПТИМАЛЬНОСТИ
ACER ES1-533-C6E4 (NX.GFTSI.042)	1
LENOVO IDEAPAD 100-15IBY (80MJ00RLRK)	0,12
Lenovo 330-15IGM 15.6"/N4000/4GB/1TB/ DVD/DOS/Black (81D1002VRK)	0,22

Таким образом, количество наиболее оптимальных альтернатив невелико. На последнем этапе ЛПП может выбрать либо модель с наибольшей степенью оптимальности (ACER ES1-533-C6E4 (NX.GFTSI.042)), либо модель, наиболее предпочтительную для него, исходя из марки, дизайна или других особенностей.

#### 4. Заключение

В данной статье решается задача многокритериального принятия решения по выбору оптимальной модели ноутбука для одного класса покупателей. Решение задачи основано на методе нечеткой Парето-оптимальности, который позволяет в несколько раз сократить большой объем допустимых альтернатив. В результате, покупатель может выбрать из небольшого количества наиболее оптимальных альтернатив.

#### Литература

1. О.Г.Гусейнов, Э.В.Рафиев. Принятие решений по выбору оптимальной модели смартфона. *Научные и Педагогические Известия Университета Одлар Юрду*, 46, 2017, 24-32
2. Подиновский В.В., Ногин В.Д. Парето-оптимальные решения многокритериальных задач. М.: Наука, 1982
3. M. Farina, P. Amato. A fuzzy definition of "optimality" for many-criteria optimization problems. *IEEE Transactions on Systems, Man and Cybernetics, Part A: Systems and Humans*, 34(3), 2004, 315-326

## **OPTİMAL NOUTBUK MODELİNİN SEÇİLMƏSİ**

**T.A.Məmmədova**

### **XÜLASƏ**

Noutbuk seçimi məsələsi maraqlı çoxmeyarlı məsələdir və bir çox mümkün alternativləri ilə xarakterizə olunur. Bu səbəbdən, məqalədə baxılan məsələnin həlli üçün qeyri-səlis Pareto optimallıq yanaşması tətbiq olunur. Bu üsul imkan verir ki, xeyli sayda alternativin içindən bir neçə ən optimal alternativ müəyyən olunsun.

## **CHOOSING THE OPTIMAL MODEL OF NOTEBOOK**

**T.A.Mamedova**

### **SUMMARY**

Choosing a notebook model is an interesting multi criteria problem characterized by a large number of alternatives. In this work, the fuzzy Pareto optimality approach is used for solving the considered problem. This approach allows to extract a small number of most optimal alternatives from the large set of alternatives.

## UÇAN ROBOTUN - ÇOXÖLÇÜLÜ DİNAMİK OBYEKTİN İNTELLEKTUAL İDARƏETMƏ SİSTEMİNİN SİNTEZİ

**S.M.Cəfərov, M.Ə.Hacıyev**

Azərbaycan Dövlət Neft və Sənaye Universiteti  
Bakı, Azadlıq prospekti 20

**A.S.Əliyeva**

AMEA İdarəetmə Sistemləri İnstitutu  
Bakı, B.Vahabzadə küçəsi 9  
e-mail: [jafarovsm@gmail.com](mailto:jafarovsm@gmail.com)

**Açar sözlər:** çoxəlaqəli və çox ölçülü dinamik idarəetmə obyektı, uçan robot-kvadrator, qeyri-səlis tənzimləyici

**Key words:** multiply connected dynamic control object, flying robot-quadrator, fuzzy controller

**Ключевые слова:** многосвязный многомерный динамический объект управления, летающий робот-квадрокоптер, нечеткий регулятор

Təqdim olunan məqalədə müasir mexatron qurğulardan biri olan uçan robotun dinamik idarəetmə obyektı kimi çoxəlaqəli və çoxölçülü riyazi modeli formallaşdırılmışdır. Sonuncunun əsasında uçan robotun iki səviyyəli intellektual idarəetmə sisteminin (İİS) arxitekturası-strukturunu təklif edilmiş və onun texniki realizasiyası işlənmişdir. Eksperimental tədqiqatlar kvadrator üçün sintez edilmiş İİS-in həyacanlandırıcı təsirlərin, havanın müqavimətinin və kütlənin (yükün) dəyişməsinə adaptasiya olunduğunu göstərmişdir.

### 1. Giriş

Müasir zamanda bir sıra sənaye sahələrində - atom energetikası, maşınqayırma, neftçixarmada, elmi-tədqiqat işlərində, kənd təsərrüfatında, hərbi və antiterror əməliyyatlarının aparılmasında müxtəlif robototexniki-mexatron qurğulardan və pilotsuz uçan araclardan (PUA) geniş istifadə olunur [1-4]. Mürəkkəb texnoloji proses və əməliyyatların (əlçatmaz şəraitdə ölçmə, çəkiliş, dərmanlama, yangınsöndürmə və s.) insan həyatının təhlükəsizliyini təmin etməklə aparılması üçün pilotsuz-insansız uçan aracların (PUA) yaradılması geniş vüsət almışdır [2-4].

Qeyd olunan əməliyyatların-texnoloji proseslərin aparılması üçün hərəkəti (uçuşu) idarə edilən mexatron qurğudan, məsələn, kvadratorndan istifadə olunur [3,4]. Belə PUA-ların əksəriyyəti yarım avtomatik rejimdə operatorun komanda qurğuları-pultlar vasitəsilə idarə olunur [1-4]. Lakin bir sıra hallarda PUA-ların uçuş trayektoriyasının planlaşdırılması və idarə olunmasının intellektual və avtomatik idarəetmə alqoritmləri əsasında həyata keçirilməsi tələb olunur. Bu tələbi yüksək keyfiyyətlə həyata keçirmək üçün uçan robotun, məsələn, kvadratorun idarəetmə obyektı kimi riyazi modelinin struktur və parametrik identifikasiyası, həmçinin intellektual idarəetmə sisteminin sintezi mühüm məsələdir.

## 2. Çoxəlaqəli və çoxölçüklü dinamik obyektin – uçan robotun identifikasiyası və intellektual idarəetmənin sintezi

**Uçan robot** – kvadrotor, pilotsuz uçan aparat (PUA) olub, iki kəşişən (“plyus” formalı) balkanın - ramanın uclarında quraşdırılmış sabit cərəyan mühərrikləri (SCM) ilə fırladılan pərlərdən ibarətdir.

Kvadrotorun həndəsi modelini Şəkil 1.1-dəki kimi təsvir etmək olar. Şəkildən görüldüyü kimi, qarşı-qarşıya olan mühərriklər bir-birinin əksinə fırlanırlar. Belə fırlanma SCM-lərində yaranan impuls momentlərinin kompensasiyasını təmin edir. Hər bir mühərrik pərlərinin fırlanması nəticəsində şaquli qaldırıcı (dərəcə) qüvvəyə malikdir ( $F_1, F_2, F_3, F_4$ ). Bunların sayəsində kvadrotor havaya qalxır və planlaşdırılmış - əvvəlcədən müəyyən edilmiş trayektoriya üzrə uçur [1, 2].

**Kvadrotoru modelləşdirərkən** əsas xarici həyacanlandırıcı təsir kimi onun kütləsinin və hava şəraitinin (müqavimət qüvvəsinin) dəyişdiyini qəbul edək. Belə ki, bir sıra əməliyyatlarda (məsələn, kənd təsərrüfatında bitkilərin dərmanlamada, yanğın söndürmədə, dənizdə və ya çimərliklərdə insanların xilas edilməsində və s.) kvadrotorun başlanğıc andakı kütləsi zamandan asılı olaraq əhəmiyyətli dərəcədə dəyişir, azalır. Nəticədə bu faktorlar idarəetmənin keyfiyyət göstəricilərinə təsir edəcəkdir. Qeyd etdiyimiz təsirlərin aradan qaldırılması üçün onun idarəetmə sistemi avtomatik uyğunlaşan, daha doğrusu intellektual xüsusiyyətinə malik olmalıdır.

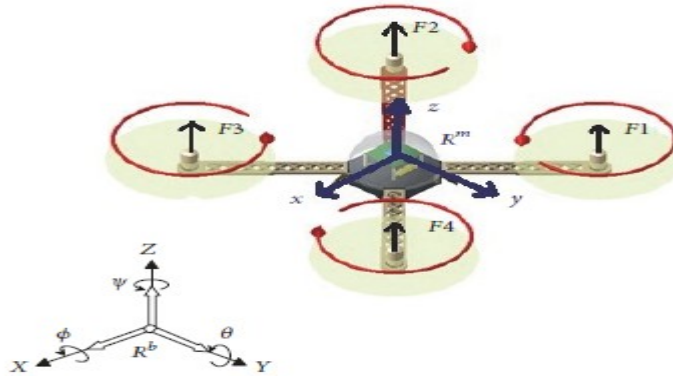

Şəkil 1.1. Kvadrotorun həndəsi modeli

Kvadrotorun bir sıra imkanları və xüsusiyyətləri aşağıdakı kimidir. Kvadrotor ultrasəs, hündürlük ölçən (altimeter), bucaq sürətini və istiqaməti ölçmək üçün 3 dərəcəli hiroskop, akselerometr və magnetometr kimi sensorlara malikdir. Elektrik enerji mənbəyi isə batareyalardır, SCM-ləri 0.010-dan 10-larla kilovat gücə və 5-dən 50 m/s-dək sürətlə bir neçə dəqiqədən onlarla dəqiqəyədək uçuşu təmin edə bilirlər. Yerdəki stansiya ilə əlaqə qurmaq üçün WiFi əlaqə sisteminə malikdirlər.

Məlumdur ki, yüksək keyfiyyət göstəricili idarəetmə sisteminin qurulması üçün bilavasitə obyektin riyazi modelinin olması lazımdır [1,3]. Kvadrotorun çoxəlaqəli avtomatik idarəetmə obyektini kimi riyazi modelini qurarkən, onun dinamikası və hərəkət rejimlərini bilmək lazımdır. Kvadrotorun sxematik şəkildən (Şəkil 1.1) görüldüyü kimi, rotorlardan ikisinin dönmə istiqaməti saat əqrəbi istiqamətində, digər ikisinin isə saat əqrəbi istiqamətinin əksinədir.



Qeyd edək ki, uçan robotların idarəetmə sistemlərinin yaradılmasının çətin olmasının səbəblərindən biri də onun çoxəlaqəli və çoxölçülü idarəetmə obyektini kimi riyazi modelinin əhəmiyyətli dərəcədə qeyri-xətti olmasıdır.

Kvadro rotor sərt mexaniki modul kimi  $m$ -kütləli bircins materialdan ibarət olub, həndəsi mərkəzində ağırlıq qüvvəsi təsir edən uçan qurğudur. O, fəzada altı sərbəstlik dərəcəsinə malikdir. Kvadro rotorun dinamik modelinin tərtibi əsasən Eyer-Laqranj və ya Nyuton-Eyler yanaşması əsasında müəyyənləşdirilir [1-4].

Kvadro rotorun riyazi modelini qurarkən, iki koordinat sistemindən istifadə edilir: birincisi sistem kvadro rotorun yerə nəzərən hərəkətlərini təyin etmək üçün (ətalətli koordinat sistemi)  $R^b$ , ikinci sistem isə mobil koordinat sistemi ( $R^m$ ) olub, kvadro rotorun öz mərkəzi nöqtəsinə nəzərən hərəkətini ifadə etmək üçün istifadə edilir (Şəkil 1.1).

Tutaq ki, kvadro rotorun ümumiləşdirilmiş koordinatları  $q=[P, r]^T \in R^6$  kimi təyin olunub. Burada  $P=[x, y, z]^T \in R^b$ , kvadro rotorun mütləq ətalətli koordinat sistemində pozisiyalanmasının (vəziyyətinin) koordinatlarıdır,  $r=[\varphi, \theta, \psi]^T$  isə Eyer bucaqları ilə xarakterizə olunan vektordur.

Nyuton-Eyler yanaşması əsasında kvadro rotorun hərəkətini (pozisiyalanmanı  $-x, y, z$  və dönməni  $-\varphi, \theta, \psi$ ) aşağıdakı diferensial tənliklər sistemi ilə təsvir etmək olar [2-4]:

$$\ddot{x}=(c_\varphi s_\theta c_\psi + s_\varphi s_\psi) \frac{1}{m} U_1, \ddot{y}=(c_\varphi s_\theta s_\psi - s_\varphi c_\psi) \frac{1}{m} U_1, \ddot{z}=-g+(c_\varphi c_\theta) \frac{1}{m} U_1; \quad (2.1)$$

$$\begin{aligned} \ddot{\phi} &= \dot{\theta} \dot{\psi} \left( \frac{I_{yy} - I_{zz}}{I_{xx}} \right) - \frac{J_r}{I_{xx}} \dot{\theta} \Omega_d + \frac{1}{I_{xx}} U_2; \quad \ddot{\theta} = \dot{\phi} \dot{\psi} \left( \frac{I_{zz} - I_{xx}}{I_{yy}} \right) + \frac{J_r}{I_{yy}} \dot{\phi} \Omega_d + \frac{1}{I_{yy}} U_3; \\ \ddot{\psi} &= \dot{\theta} \dot{\phi} \left( \frac{I_{xx} - I_{yy}}{I_{zz}} \right) - \frac{1}{I_{zz}} U_4 \end{aligned} \quad (2.2)$$

(2.1) ifadələrindəki  $s(\cdot), c(\cdot)$  müvafiq olaraq, Eyer bucaqlarının  $\sin(\cdot)$  və  $\cos(\cdot)$  funksiyalarının əvəzətmələri olub, mobil koordinatları yer koordinat sistemində çevirən mürəkkəb dönmələrin matrisindən təyin olunurlar:

$$R = \begin{bmatrix} c\phi c\theta & s\phi s\theta c\psi - s\psi c\phi & c\phi s\theta c\psi + s\psi s\phi \\ s\phi c\theta & s\phi s\theta s\psi + c\psi c\theta & c\phi s\theta s\psi - s\phi c\psi \\ -s\theta & s\phi c\theta & c\phi c\theta \end{bmatrix} \quad (2.3)$$

(2.1) ifadələrindəki  $\Omega_d = \omega_2 + \omega_4 - \omega_1 - \omega_3$ ;  $I_{xx}, I_{yy}, I_{zz}$  müvafiq olaraq baş oxlara nəzərən inersiya momentləri,  $I_r$  rotorların  $z$  oxuna nəzərən inersiya momentlərinin cəmidir;  $U = \dot{\zeta} ]^T$  virtual idarəedicinin girişləridir və müvafiq SCM vallarının bucaq sürətlərinin  $\omega_i (i=1,2,3,4)$  kvadratlarından, dartı və müqavimət qüvvələri əmsallarından  $k_1, k_2$ -dən asılı olaraq təyin olunur, yəni  $U = \dot{\zeta} ]^T \dot{\zeta} K [\omega^2]$ , yaxud:

$$\begin{bmatrix} u_1 \\ u_2 \\ u_3 \\ u_4 \end{bmatrix} = \begin{bmatrix} k_1 & k_1 & k_1 & k_1 \\ 0 & -lk_1 & 0 & lk_1 \\ -lk_1 & 0 & lk_1 & 0 \\ k_2 & -k_2 & k_2 & -k_2 \end{bmatrix} \begin{bmatrix} \omega_1^2 \\ \omega_2^2 \\ \omega_3^2 \\ \omega_4^2 \end{bmatrix} \quad (2.4)$$

Burada  $l - \dot{\zeta}$  rotorun pəri ilə kvadro rotorun ağırlıq mərkəzi arasındakı məsafədir,  $K - \dot{\zeta}$  4x4 ölçülü sabit əmsallar matrisidir. Sonuncu (2.4) ifadələrindən rotorların fırlanma sürətlərinin idarəedicinin girişlərdən asılılığını aşağıdakı kimi təyin etmək olar:

$$\omega_1^2 = \frac{u_1}{4k_1} + \frac{u_3}{2k_1l} - \frac{u_4}{4k_2}, \omega_2^2 = \frac{u_1}{4k_1} - \frac{u_2}{2k_1l} + \frac{u_4}{4k_2} \quad (2.5a)$$

$$\omega_3^2 = \frac{u_1}{4k_1} - \frac{u_3}{2k_1l} - \frac{u_4}{4k_2}, \omega_4^2 = \frac{u_1}{4k_1} + \frac{u_2}{2k_1l} + \frac{u_4}{4k_2} \quad (2.5b)$$

S.M.Cəfərov, A.S.Əliyeva, M.Ə.Hacıyev

Kvadrorotun intellektual idarəetmə sistemi ikisəviyyəli arxitektura malik struktur kimi təklif olunur (Şəkil 2.1). Yuxarı səviyyədə  $x, y, z, \varphi, \theta, \psi$  koordinatlarının başlanğıc  $x_0, y_0, z_0, \varphi_0, \theta_0, \psi_0$  və son qiymətləri  $x_s, y_s, z_s, \varphi_s, \theta_s, \psi_s$ , hərəkətin optimal trayektoriyasını təmin edən qiymətlər  $x_{tap} = x_{opt}(t), y_{tap} = y_{opt}(t), z_{tap} = z_{opt}(t)$  və  $\varphi_{tap} = \varphi_{opt}(t), \theta_{tap} = \theta_{opt}(t), \psi_{tap} = \psi_{opt}(t)$  təyin edilərək, aşağı səviyyədə olan uyğun qeyri-səlis PDPI tipli tənzimləyicilərin “tapşırıq” (müsbət) girişlərinə daxil olurlar. Uyğun koordinatlar üzrə tənzimləmənin xətası aşağıdakı kimi təyin olunurlar:

$$e_x = x_{tap} - x, e_y = y_{tap} - y; e_z = z_{tap} - z, e_\psi = \psi_{tap} - \psi: \quad (2.6)$$

Burada  $e_i$  - uyğun koordinatlar üzrə tənzimləmənin xətasıdır.

Kvadrorotun  $x, y, z$  və  $\varphi, \theta, \psi$  koordinatlarının cari qiymətləri qeyri-səlis PDPI tənzimləyiciləri vasitəsilə tənzimlənir,  $z$  koordinatı isə kütlənin ( $m - \dot{z}$ ) dəyişməsinə adaptasiya olunan qeyri-səlis PDPI tənzimləyici vasitəsi ilə tənzimlənir (Şəkil 2.2). Sxemdə təsvir olunan “Fuzzy adaptiv controller”-in adaptasiyasının əsaslandırılması algoritmi Əlavə 1-də, “Fuzzy PD controller”-in linqvistik qaydalar cədvəli Əlavə 2-də verilmişdir. Qeyri-səlis adaptasiya bloklarında formalaşan  $k_i$  parametrləri [5]-də təklif olunmuş alqoritmlər əsasında icra olunurlar.

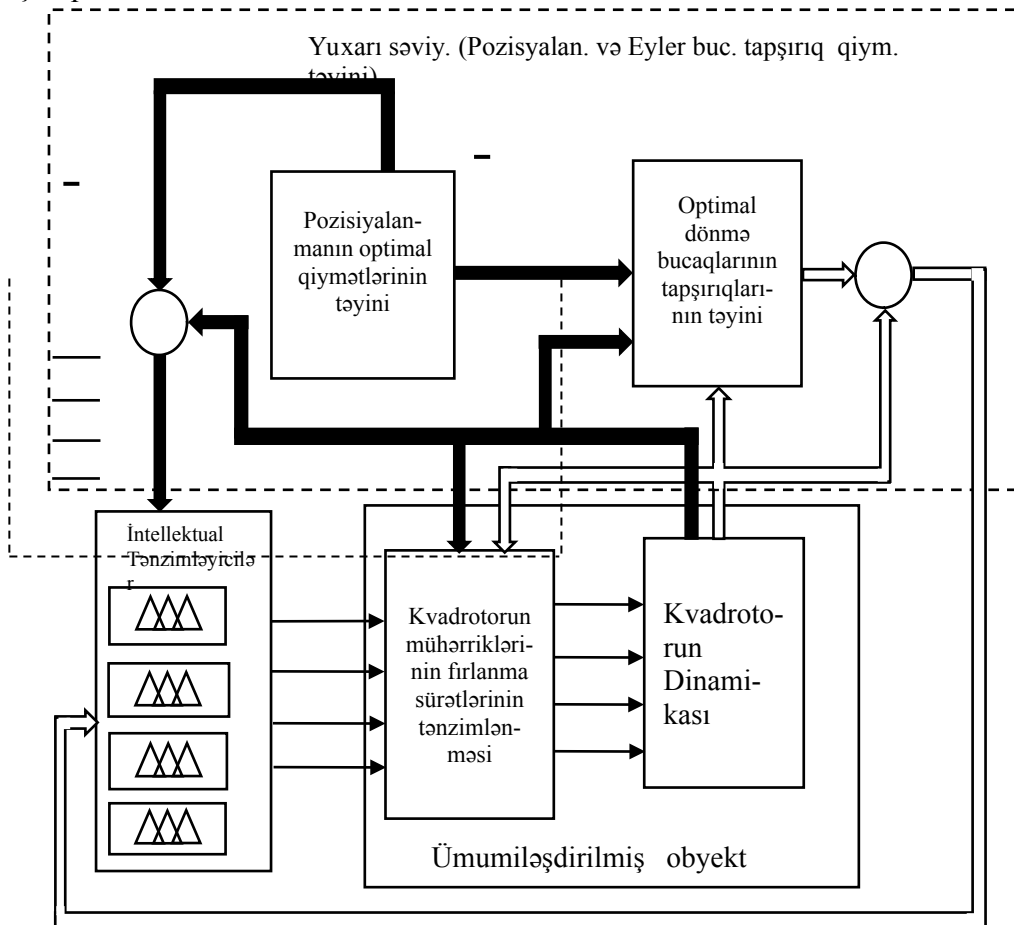

Şəkil 2.1. Kvadrotorların iki səviyyəli intellektual idarəetmə sisteminin struktur sxemi

S.M.Cəfərov, A.S.Əliyeva, M.Ə.Hacıyev

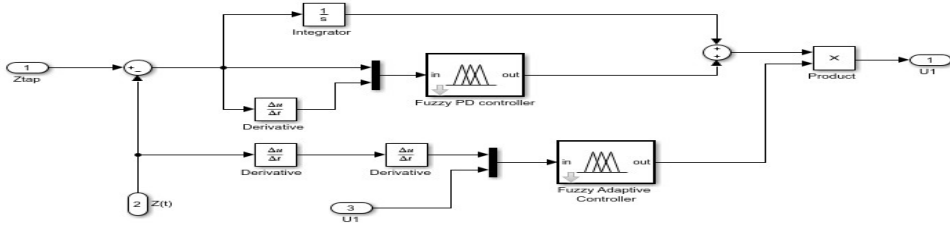

Şəkil 2.2. Qeyri-səlis adaptiv PDPİ tənzimləyicinin struktur sxemi

Qeyd edək ki, əgər tənzimləyicilərin keyfiyyət müqayisəsinin aparılması lazım olarsa, onda adi PD və PID qanunlarından da istifadə olunur:

$$U_{1x} = k_{px} e_x + k_{dx} \dot{e}_x, U_{1y} = k_{py} e_y + k_{dy} \dot{e}_y, U_{1z} = k_{pz} e_z + k_{dz} \dot{e}_z + k_{iz} \int e_z dt, U_4 = k_{p\psi} e_\psi + k_{d\psi} \dot{e}_\psi, \quad (2.7)$$

Bu halda tənzimləyicilərin sazlama parametrlərinin interval qiymətləri  $k_{ij} = \dot{\cdot}$   $[k_{ij}^L, k_{ij}^R]$  eksperimental modelləşdirmə əsasında, yaxud [6]-da verilmiş metodika

əsasında analitik təyin olunur.

$\varphi_{tap}, \theta_{tap} - \dot{\cdot}$  (rool və pitch) Eylər-oriyentasiya bucaqlarının qiymətləri  $U_{1x}$  və  $U_{1y}$  idarəedici təsirlərdən asılı olaraq, aşağıdakı ifadələrdən təyin olunur:

$$\varphi_{tap} = \frac{1}{g} (U_{1x} \sin \psi_{tap} - U_{1y} \cos \psi_{tap}), \theta_{tap} = \frac{1}{g} (U_{1x} \cos \psi_{tap} - U_{1y} \sin \psi_{tap}). \dot{\cdot}$$

### 3. Texniki realizasiya

Kvadrotorun intellektual idarəetmə sisteminin texniki realizasiyası “Robot Operating System”, “Gazebo” və Matlab/Simulink vasitəsilə Linux platformasında icra edilir.

Şəkil 3.1.-də MATLAB mühitində kvadrotorun intellektual idarəetmə sisteminin (İİS) altsistemlərlə ümumiləşdirməsinə əsaslanmış S-modeli verilmişdir. Kvadrotorun hərəkətinin-uçuşunun planlaşdırılmış trayektoriyasının zaman qrafikləri Şəkil 3.2-də verilmişdir.

Kvadrotorun hərəkətinin-uçuşunun trayektoriyasının (  $x_{tap} = x_{opt}(t), y_{tap} = y_{opt}(t), z_{tap} = z_{opt}(t)$  və  $\psi_{tap} = \psi_{opt}(t)$ ) zaman qrafikləri (0-10s. müddəti üçün) təsvir edilmişdir.

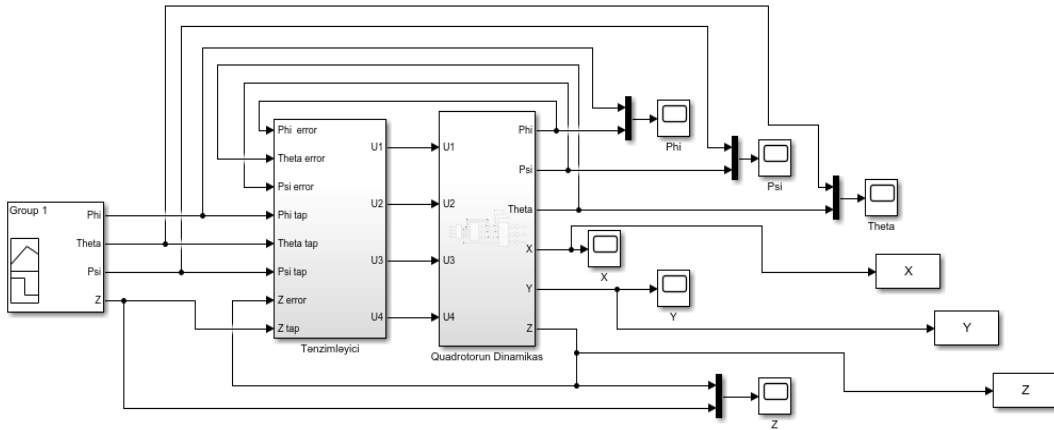

Şəkil 3.1. Kvadrotorun İİS-in MATLAB mühitində ümumiləşdirilmiş struktur sxemi

S.M.Cəfərov, A.S.Əliyeva, M.Ə.Hacıyev

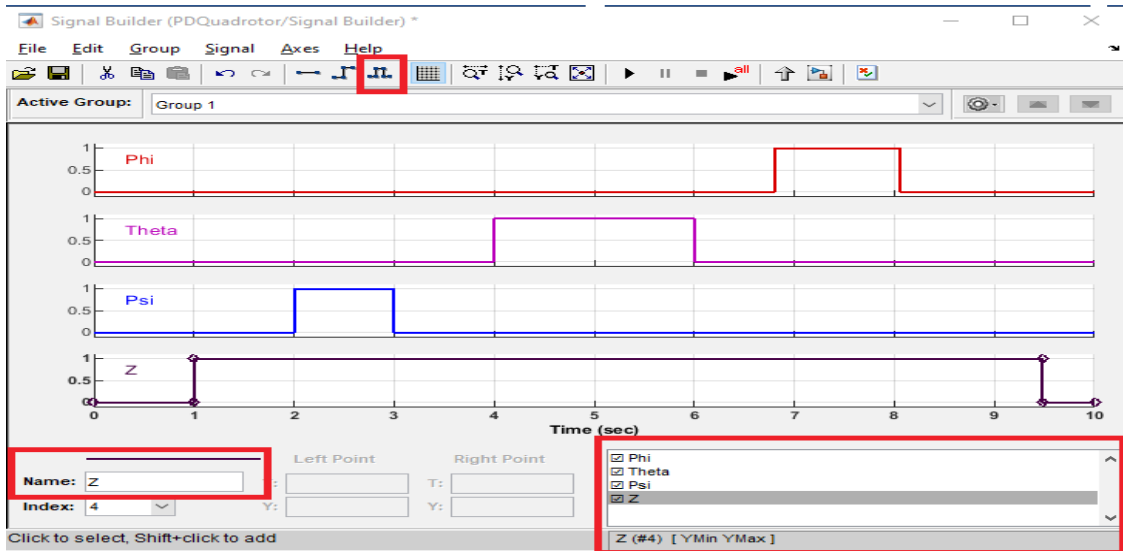

Şəkil 3.2. Kvadrotorun hərəkətinin-uçuşunun planlaşdırılmış trayektoriyasının zaman qrafikləri

Kvadrotorun  $x, y, z$  və  $\varphi, \theta, \psi$  koordinatlarının başlanğıc  $x_0, y_0, z_0, \varphi_0, \theta_0, \psi_0$ -dan son qiymətlərə  $x_s, y_s, z_s$  və  $\varphi_s, \theta_s, \psi_s$  keçid prosesləri Şəkil 3.3-də, kvadrotorun uçuş trayektoriyasının fəzada modellədirilməsinin bir nümunəsi ( $x_{tap} = A \sin(\alpha t), y_{tap} = A \cos(\alpha t)$  halı üçün) Şəkil 3.4-də verilmişdir.

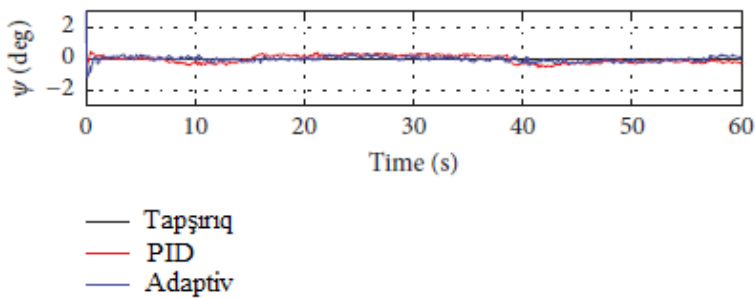

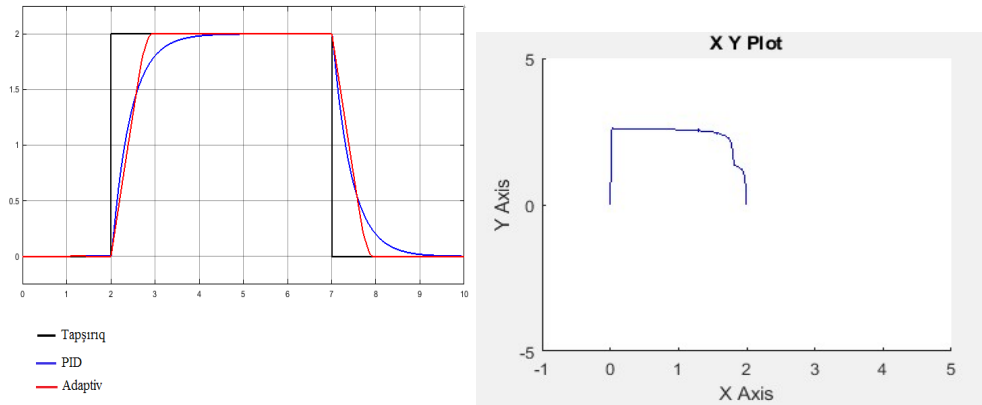

Şəkil 3.3. Kvadrotorun Eyer bucaqlarından birinin  $-\psi$  (yaw);  $x, y, z$  koordinatlarından birinin- $y$  keçid prosesinin və onun faz portretinin qrafikləri

S.M.Cəfərov, A.S.Əliyeva, M.Ə.Hacıyev

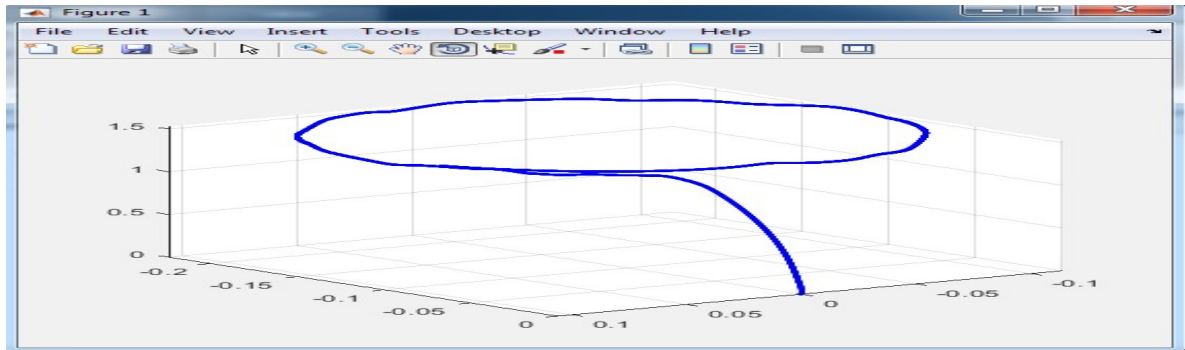

Şəkil 3.4. Kvadrotorun uçuş traektoriyası -  $x_{tap} = A \sin(\alpha t)$ ,  $y_{tap} = A \cos(\alpha t)$  halı üçün

**Nəticə.** Təklif edilmiş intellektual idarəetmə alqoritmləri kvadrotorun - PUA-nın yükünün dəyişməsinə adaptasiya olunaraq, onun hərəkətini dayanıqlı və tələb olunan dinamik dəqiqliklə tənzimləyir.

**Əlavə 1.** Kvadratorun kütləsinin dəyişməsinə (2.1) ifadəsinin üçüncü düsturundan istifadə etməklə qiymətləndirmək olar. Bunun üçün (2.1)-in üçüncü ifadəsində  $\cos\varphi\cos\theta = \eta \cong \text{const}$  olduğunu qəbul etsək, kvadratorun kütləsi  $m(t)$ -ni təqribi olaraq aşağıdakı ifadə ilə qiymətləndirmək olar:

$$m(t) = \frac{\eta U_1}{(\ddot{z}(t) + g)}$$

Sonuncu ifadədən belə qənaətə gəlmək olar ki,  $m(t)$ -in azalması  $\ddot{z}(t)$ -nin artmasına səbəb olardı. Bu fakta əsasən  $U_1$ -in azaldılması yenidən  $\ddot{z}(t)$ -in azalmasını doğurardı. Məhz bu mühakiməyə əsaslanıb, hündürlüyün  $z(t)$ -nin adaptasiyasını  $\dot{z}$  və ya  $\ddot{z}$  dəyişmələrinin qiymətləndirilməsinə əsasən icra etmək olar.

**Əlavə 2.** PDPI qeyri-səlis tənzimləyicinin PD hissəsinin linqvistik qaydalar cədvəli (LQC)

**Qeyri-səlis tənzimləyicinin linqvistik qaydalar cədvəli (LQC)**

$E^L$ $\dot{E}^L$	NB	NM	NS	NZ	Z	PZ	PS	PM	PB
NB	PB	PM		NB	NB	NM			Z
NM			NB	NB	NM	NS		Z	PZ
NS		NB	NB	NM	NS	NZ	Z	PZ	PS
NZ	NB	NB	NM	NS	NZ	Z	PZ	PS	PM
Z	NB	NM	NS	NZ	Z	PZ	PS	PM	PB
PZ	NM	NS	NZ	Z	PZ	PS	PM	PB	PB
PS	NS	NZ	Z	PZ	PS	PM	PB	PB	
PM	NZ	Z		PS	PM	PB	PB		
PB	Z			PM	PB	PB		PB	PB

$U^L$ - İdarəetmənin linqvistik term çoxluqları

Burada N - neqativ, P - pozitiv, Z - şərti sıfır (uçuşu bir vəziyyətdə saxlamaq üçün U-un nominal qiyməti), S – kiçik (small), M – orta (medium), B – böyük (big) mənasını verir. Qeyri-səlis term çoxluqların  $E^L$  mənsubiyyət funksiyaları aşağıdakı kimi verilir:

S.M.Cəfərov, A.S.Əliyeva, M.Ə.Hacıyev

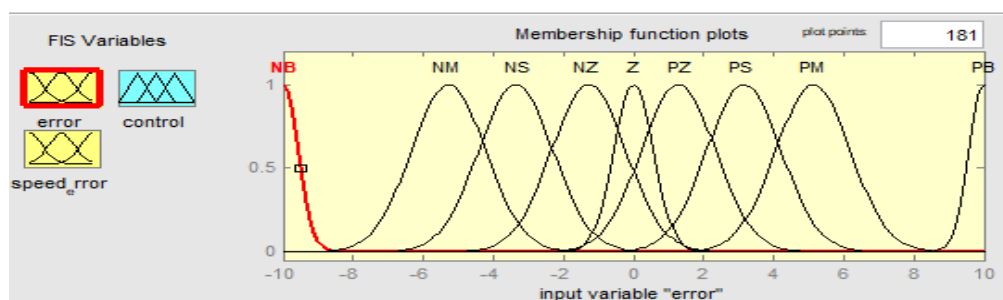

### Ədəbiyyat

1. Jafarov S.M., Zeynalov E.R., Mustafaeva A.M. "Synthesis of Robust Controller-regulators for Omnidirectional Mobile Robot with Irregular Movement". Procedia Computer Science, Vol. 102. 2016, p.469-476
2. Ющенко А.С., Лебедев К.Р., Забихафар С.Х. "Система управления квадрокоптером на основе адаптивной нейронной сети". Наука и Образование. МГТУ им. Н.Э.Баумана, №07, 2017, с.262–277
3. Aliyev R.A., Jafarov S.M. et al. Control in Robotic Systems. Baku, 2004, p.328
4. Oualid D., Abdur R.F., Deok J.L. Intelligent Controller Design for Quad-Rotor Stabilization in Presence of Parameter Variations. Hindawi. Journal of Advanced Transportation, v.2017, 10 p.
5. Aliyev R.A., Jafarov S.M. et al. Principles of construction and design of intelligent systems. Baku, 2005, p.368
6. Zeynalov E.R., Jafarov P.S., Jafarov S.M., Mustafaeva A.M. The methods of analytic synthesis of controllers for dynamic objects described by fuzzy differential equations. Tenth International Conference on Application of Fuzzy Systems and Soft Computing. Lisbon, Portugal, August 29-30, 2012, p.85-94

### SYNTHESIS OF INTELLIGENT CONTROL SYSTEM OF A MULTIPLY CONNECTED DYNAMIC OBJECT - FLYING ROBOT

**S.M.Jafarov, A.S.Alieva, M.A.Hajiyev**

### **SUMMARY**

This paper deals with the construction of multiply connected mathematical model for a modern mechatronics device - a flying robot as a dynamic control object. Two-level hierarchical architecture of intelligent control system for the flying robot is suggested and its technical realization is developed. Based on experimental research data, it is shown that the intelligent control system synthesized for quadrotor is getting adapted to changes in perturbations, air resistance and weight.

---

S.M.Cəfərov, A.S.Əliyeva, M.Ə.Nasıyev

### **СИНТЕЗ ИНТЕЛЛЕКТУАЛЬНОЙ СИСТЕМЫ УПРАВЛЕНИЯ МНОГОСВЯЗНЫМ ДИНАМИЧЕСКИМ ОБЪЕКТОМ – ЛЕТАЮЩИМ РОБОТОМ**

**С.М.Джафаров, А.С.Алиева, М.А.Гаджиев**

### **РЕЗЮМЕ**

Статья посвящена формированию многосвязной и многомерной математической модели современного мехатронного устройства - летающего робота как динамического объекта управления. Предложена двухуровневая иерархическая архитектура интеллектуальной системы управления (ИСУ) летающим роботом и разработана ее техническая реализация. На основе экспериментальных исследований показано, что синтезированная для квадрокоптера ИСУ адаптируется при изменениях возмущений, сопротивления воздуха и массы.





**İQTİSADİYYAT  
ELMLƏRİ BÖLMƏSİ**

**SECTION OF  
ECONOMIC SCIENCES**

## SOSIAL-İQTİSADI PROSESLƏRDƏ DÖVLƏT BÜDCƏSİNİN ROLU

**E.Ə.Qocayeva**

Odlar Yurdu Universiteti  
Bakı, Koroğlu Rəhimov küçəsi 13  
e-mail: mayil\_oruc@yahoo.com

**Açar sözlər:** dövlət büdcəsi, sosial siyasət, milli gəlir

**Keywords:** state budget, social policy, national income

**Ключевые слова:** государственный бюджет, социальная политика, национальный доход

Azərbaycan Respublikasında dövlətin sosial siyasəti əhalinin sosial müdafiəsi, təhsili, əhalinin sağlamlığının qorunması, gənclər siyasəti və əhalinin digər ictimai-mədəni ehtiyaclarının ödənilməsi sahəsində fəaliyyət göstərir. Müasir dövrdə əhalinin sosial ehtiyaclarının ödənilməsi, təhsilin, səhiyyənin inkişaf etdirilməsi, vətəndaşların sosial müdafiəsinin və sosial təminatının gücləndirilməsi, cəmiyyət üzvlərinin mədəni tələbatının daha dolğun ödənilməsi dövlətin mühüm funksiyası hesab olunur.

Əhalinin sosial-mədəni ehtiyaclarının ödənilməsi dövlətin sosial siyasətinin əsas istiqaməti olmaqla, bunun maliyyə təminatı əsasən dövlət büdcəsi hesabına həyata keçirilir. 2016-cı ilin statistik məlumatlarına görə, Azərbaycanda iqtisadi fəaliyyət növləri üzrə məşğul əhalinin sayı 4759,9 min. nəfər olmuşdur. Məşğul əhalinin təqribən 991.6 min nəfəri (yəni 20,8 faizə qədər) sosial infrastruktur sahələrində çalışaraq, dövlətin sosial siyasətinin həyata keçirilməsində bilavasitə iştirak edir.

Qeyd etmək lazımdır ki, əhalinin sosial-mədəni ehtiyacları ildən-ilə artır ki, bu da ölkədə həm sosial sahələrin, həm də sosial infrastrukturunun inkişafına, əhalinin sosial müdafiəsinin gücləndirilməsinə maliyyə vəsaitinin artırılmasını zəruri edir. Ölkədə təhsilin, səhiyyənin, mədəniyyətin, elmin inkişafına, əhalinin sosial müdafiəsi və sosial təminatına, digər ictimai-mədəni tədbirlərin həyata keçirilməsinə ayrılan büdcə vəsaitinin məbləği ildən-ilə artır.

Azərbaycan Respublikasında dövlətin sosial siyasətinin tərkib hissəsi kimi əhalinin təhsili, səhiyyə və sağlamlığın qorunması, ictimai-mədəni tədbirlər, incəsənət, idman, gənclər siyasəti, sosial təminat, sosial müdafiə və sair tədbirlər dövlət hakimiyyəti və icra orqanlarının sosial fəaliyyət sferasını təşkil edir. Mərkəzi və yerli hakimiyyət orqanlarının sosial siyasət sahəsindəki fəaliyyəti Azərbaycan Respublikasının qanunvericiliyi ilə tənzimlənir və istiqamətləndirilir. Dövlətin sosial siyasəti bütün dövlət hakimiyyəti və dövlət idarəetmə orqanlarının sosial münasibətlər sahəsindəki fəaliyyətinin əsasını təşkil edir.

Azərbaycanda iqtisadi siyasətin sosialyönlü səciyyə daşması ölkəmizin müstəqillik əldə etdikdən sonrakı demokratik inkişaf yoluna daxil olmasını ifadə edir. Belə ki, Prezident İlham Əliyevin «Azərbaycan Respublikasının 2018-cı il dövlət büdcəsi haqqında Qanunu»nun tətbiqi barədə 1 dekabr 2017-ci il tarixli 903-VQ nömrəli qanunun qüvvəyə minməsi haqqında imzaladığı fərmanında qeyd edildiyi kimi, 2018-cı ilin dövlət büdcəsi də son illərin dövlət büdcələri kimi sosial mahiyyət daşıyır və dövlətin sosial siyasətinin, başqa sözlə dövlətin sosial funksiyasının həyata keçirilməsinə xidmət edir.

Dövlətin sosial siyasətinin və sosial fəaliyyət sferasının əsas istiqamətlərini və tərkib hissəsini təşkil edən təhsil, elm, səhiyyə, sosial müdafiə, sosial təminat, ictimai mədəni tədbirlər, mədəniyyət və incəsənət, idman, gənclər siyasəti və s. qeyri-istehsal sferasına daxil olmaqla bu sahələrdə maddi istehsal baş verməsə də, maddi istehsalın inkişafına fəal təsir göstərir. Ona görə də sosial-mədəni sahələrin, sosial infrastrukturun daim inkişaf etdirilməsinə dövlət böyük əhəmiyyət verir.

Azərbaycan Respublikasında indiki şəraitdə dövlətin həyata keçirdiyi sosial siyasəti əhalinin sosial xidmətlərə olan ehtiyaclarının ödənilməsinə yönəldilməklə təhsilin, elmin, səhiyyənin, mədəniyyətin, digər sosial-mədəni tədbirlərin inkişaf etdirilməsi və əhalinin sosial müdafiəsinin daha da gücləndirilməsi məqsədlərinə dövlət büdcəsindən hər il böyük məbləğdə vəsait ayırır.

**Sosial xərclərin tərkibi və əsas istiqamətləri (min manatla)**

**Cədvəl 1**

	2005	2010	2013	2014	2015	2016
Dövlət büdcəsinin xərcləri - cəmi	2140.7	11765.9	19143.5	18709.0	17784.5	17751.3
Ondan:						
Təhsil xərcləri	372.5	1180.8	1437.7	1553.9	1605.1	1754.4
Büdcə xərclərində xüsusi çəkisi %-lə	17.4	10.0	7.5	8.3	9.0	9.9
Səhiyyə xərcləri	115.3	429.2	618.9	665.3	708.2	702.5
Büdcə xərclərində xüsusi çəkisi %-lə	5.4	3.6	3.2	3.6	4.0	3.9
Sosial müdafiə və sosial təminat xərcləri	304.9	1123.0	1750.3	1971.2	1857.2	2645.2
Büdcə xərclərində xüsusi çəkisi %-lə	14.2	9.5	9.1	10.5	10.4	14.9
Mədəniyyət, incəsənət, informasiya, bədən tərbiyəsi.....	50.6	168.4	274.9	294.0	272.4	687.4
Büdcə xərclərində xüsusi çəkisi % lə	2.4	1.4	1.4	1.6	1.5	3.9

Dövlətin sosial siyasətinin əsas istiqamətləri və onun maliyyələşdirilməsinə dövlət büdcəsindən ayrılan vəsaitin dinamikasını yuxarıdakı cədvəldən göstərmək olar.

Azərbaycanın büdcə sistemində aparıcı və istiqamətləndirici rol oynayan dövlət büdcəsi ölkənin yaxın və uzaq gələcəyinə yönəlmiş və elmi cəhətdən əsaslandırılmış inkişaf strategiyasına əsaslanır.

Prezident İlham Əliyev qloballaşan dünya iqtisadiyyatında baş verən prosesləri, onların Azərbaycana təsirini obyektiv qiymətləndirmiş, sosial-iqtisadi inkişaf vəzifələrinin uğurla həyata keçirilməsi üçün sistemli tədbirlər irəli sürmüş, ölkədə müəyyən edilmiş strateji kursun reallaşması üçün səmərəli icra mexanizmi yaratmışdır. «2009-2013-cü illəri əhatə edən regionların sosial-iqtisadi inkişafı Dövlət Proqramının uğurla icra olunması buna əyani sübutdur. Hazırda 2014-2018-ci illər üzrə regionların sosial-iqtisadi inkişafı proqramının 3-cü ili də uğurla icra olunur.

Azərbaycan iqtisadiyyatının dinamik inkişafı, büdcə gəlirlərinin artması onun bütün istiqamətlərdə, xüsusilə sosial-mədəni ehtiyacların ödənilməsində rolunun artmasını zəruri etmişdir. Hazırkı dövrdə dövlətin sosial funksiyasının maliyyə təminatının yaxşılaşdırılması və əhalinin sosial-mədəni ehtiyaclarının ödənilməsində büdcənin rolunun artması dövlət büdcəsinin inkişafında əsas xüsusiyyətlərdən biri kimi diqqət mərkəzindədir.

2018-ci il büdcəsinin xərclərində sosialyönlü tədbirlərin maliyyələşdirilməsinə üstünlük verilmiş, nəzərdə tutulmuş dövlət proqramları tam təmin edilmişdir. 2018-ci ildə dövlət büdcəsinin sosialyönlüliyünün davam etdirilməsi, əhalinin rifah halının yaxşılaşdırılması və sosial müdafiəsinin gücləndirilməsi əsas prioritet istiqamət olaraq saxlanılmışdır. 2018-ci ilin dövlət büdcəsinin xərclərində sosialyönlü xərclərin xüsusi çəkisi 33.5 % olmaqla 70004.8 milyon manat vəsait proqnozlaşdırılmışdır ki, bu da 2017-ci illə müqayisədə 147.9 milyon manat və ya 2.2 % çoxdur.

2016-cı il yanvarın 10-da Azərbaycan Respublikasının Prezidenti İlham Əliyevin sərəliyi ilə keçən Nazirlər Kabinetinin 2015-ci ilin sosial-iqtisadi yekunlarına həsr olunmuş iclası keçirilmiş və həmin iclasdakı nitqində Prezident demişdir: «Sosial proqramların həlli həmişə olduğu kimi böyük əhəmiyyət kəsb edir.... Son on ildə Azərbaycanda 2500 məktəb tikilmişdir, proses hələ də davam edir. 2017-ci ildə 59 səhiyyə müəssisəsi tikilmiş və təmir edilmişdir. Beş böyük olimpiya kompleksi istifadəyə verilmişdir. Bu onu göstərir ki, hətta maliyyə imkanlarımız bir az azalanda da biz sosial infrastrukturların inkişafı üçün lazımi tədbirləri görürük və beləliklə Azərbaycanda bütün sosial proqramlar öz həllini tapır.

2018-ci il dövlət büdcəsində sosial yönümlü , elm,təhsil,sosial müdafiə və sosial təminat, mədəniyyət, incəsənət, informasiya, bədən tərbiyyəsi və c. üzrə 5371.7 milyon manat vəsait nəzərdə tutulmuşdur ki, bu da 2017-ci ilə nisbətən 80,8 milyon manat, yaxud 1.5% çoxdur. Bütövlükdə bu sahələr üzrə nəzərdə tutulmuş xərclərin dövlət büdcəsi xərclərinin tərkibində xüsusi şəkisi 25,7% təşkil edir.

2018-ci ilin dövlət büdcəsi layihəsində “*Elm*” köməkçi bölməsi üzrə 128060,2 min manat vəsait proqnozlaşdırılmışdır ki, bu da 2016-cı ilin icra göstəricisindən 17812,0 min manat və ya 16,2%, 2017-ci ilin müvafiq göstəricisi ilə müqayisədə 9514,7 min 136 manat və ya 8,0% çoxdur. 2018-ci il dövlət büdcəsi xərclərində elmlə bağlı xərclərin xüsusi çəkisi 2016-cı ilin müvafiq göstəricisinə bərabər və 2017-ci ilin müvafiq göstəricisindən 0,1% bəndi az olmaqla 0,6% səviyyəsində nəzərdə tutulmuşdur. Elm xərclərinin 119034,2 min manatının və ya 93,0%-nin “Fundamental elm”ə, 9025,9 min manatının və ya 7,0%-nin isə “Ümumdövlət xidmətləri üzrə tətbiqi tədqiqatlar”a yönəldilməsi proqnozlaşdırılmışdır. Qeyd etmək lazımdır ki, cari ilin büdcəsində elmə ayrılmış vəsaitin bu istiqamətlər üzrə bölgüsü müvafiq olaraq 92,5% və 7,5%-dir.

2018-ci ilə Azərbaycan Respublikasının Təhsil Nazirliyi üzrə 1426194,0 min manat məbləğində vəsait proqnozlaşdırılmışdır ki, bu da 2016-cı ilin icrası ilə müqayisədə 25,3% və ya 287728,8 min manat, 2017-ci ilin proqnozu ilə müqayisədə isə 21,7% və ya 253916,0 min manat çoxdur. Təhsil Nazirliyi üzrə nəzərdə tutulmuş xərçin 1080872,2 min manatı və ya 75,8%-i “Ümumi təhsil” (2017-ci illə müqayisədə 148939,3 min manat və ya 15,9% çox), 24578,4 min manatı və ya 1,7%-i “İlk peşə ixtisas təhsili” (1116,8 min manat və ya 4,3% az), 31284,4 min manatı və ya 2,2%-i “Orta-ixtisas təhsili” (2290,9 min manat və ya 6,8% az), 431,7 min manatı və ya 0,03%-i “Ali təhsil” (23,1 min manat və ya 5,6% çox), 1931,8 min manatı və ya 0,1%-i “Əlavə təhsil” (71,5 min manat və ya 3,6% az),

287095,5 min manatı və ya 20,0%-i “Təhsil sahəsində digər müəssisə və tədbirlər” (108432,8 min manat və ya 60,7% çox) köməkçi bölmələrindən maliyyələşdirilməsi təklif olunmuşdur.

“Təhsil” bölməsi üzrə nəzərdə tutulmuş vəsaitin 9,0%-i və ya 179430,9 min manatı Yerli icra hakimiyyəti orqanları üzrə proqnozlaşdırılmışdır ki, bu da 2016-cı ilin icrası ilə müqayisədə 14,0% və ya 22009,2 min manat, 2017-ci ilin proqnozu ilə müqayisədə isə 2,9% və ya 5014,2 min manat çoxdur.

Dövlətin diqqət və qayğısı sayəsində təhsil son illərdə yüksək inkişaf səviyyəsinə çatmışdır. Son beş ildə ölkədə 1600-dən çox yeni məktəb binası tikilib istifadəyə verilmişdir. Qeyd etmək lazımdır ki, məktəb tikintisinin geniş vüsət almasında Heydər Əliyev Fondunun xüsusi rolu vardır. Heydər Əliyev Fondunun Prezidenti Millət vəkili Mehriban xanım Əliyevanın təşəbbüsü ilə son illərdə həyata keçirilən proqramlar çərçivəsində son beş ildə təxminən 44 min şagird yeri olan 300 yeni məktəb binası tikilmiş, 47 məktəb və uşaq bağçası əsaslı təmir edilmiş və müasir avadanlıqla təmin edilmişdir.

Ölkədə səhiyyənin inkişaf etdirilməsi və əhəlinin sağlamlığının qorunmasına, dövlətin diqqət və qayğısı sayəsində bu sahəyə büdcə xərcləri də ildən-ilə artır. Əhaliyə göstərilən tibbi xidmət sahəsində müvafiq dövlət proqramlarına uyğun olaraq məqsədyönlü işlər görülmüşdür. 2018-ci ilin dövlət büdcəsi layihəsində “Səhiyyə” bölməsinə 740661,3 min manat vəsait proqnozlaşdırılmışdır ki, bu da 2016-cı ilin icrası ilə müqayisədə 38158,1 min manat və ya 5,4% çox, 2017-ci ilin müvafiq göstəricisi ilə müqayisədə isə 6052,4 min manat və ya 0,8% azdır. Səhiyyə xərclərinin dövlət büdcəsi xərclərindəki xüsusi çəkisi 2016-cı ilin icrası ilə müqayisədə 0,4 faiz bəndi, 2017-ci ilin müvafiq göstəricisi ilə müqayisədə isə 0,6 faiz bəndi az olmaqla 4,0% bəndi təşkil edəcəkdir. 2018-ci ilin dövlət büdcəsi layihəsində “Səhiyyə” bölməsi üzrə xərclərin tərkibində Azərbaycan Respublikası Səhiyyə Nazirliyi və onun tabeliyində olan tibb müəssisələri üzrə ümumilikdə 605110,2 min manat vəsait nəzərdə tutulmuşdur ki, bu da “Səhiyyə” bölməsi üzrə proqnozlaşdırılmış vəsaitin 81,7%-i həcmində olmaqla, 2016-cı ilin icrası ilə müqayisədə 36487,6 min manat və ya 6,4% çox, 2017-ci ilin müvafiq göstəricisi ilə müqayisədə 12760,3 min manat və ya 2,1% azdır. Səhiyyə Nazirliyi üzrə cari ilin müvafiq göstəricisi ilə müqayisədə növbəti ildə xərclərin azalmasına təsir edən başlıca amillərdən biri büdcə sənədində Azərbaycan Respublikasının Nazirlər Kabinetinin 2017-ci il 15 avqust tarixli 330 nömrəli Qərarına əsasən Azərbaycan Respublikası Səhiyyə Nazirliyinin Respublika Talassemiya Mərkəzinin maliyyələşməsinə xərclərin Nazirliyin xərclərindən azaldılaraq layihədə ayrıca sətirdə verilməsidir. İqtisadi təsnifat üzrə təhlil göstərir ki, 2018-ci ildə “Səhiyyə” bölməsi xərclərinin 369519,2 min manatı və ya 49,9%-i əməyin ödənişi üzrə proqnozlaşdırılmışdır ki, bu da 2016-cı ilin icrası ilə müqayisədə 9945,2 min manat və ya 2,8% çox, 2017-ci ilin müvafiq göstəricisi ilə müqayisədə isə 13845,0 min manat və ya 3,6% azdır. 2018-ci ildə səhiyyə xərclərinin tərkibində dərman, sarğı ləvazimatları və materiallarının alınması xərclərinin 187894,4 min manat və ya bölmə üzrə xərclərdə xüsusi çəkisinin 25,4% təşkil edəcəyi nəzərdə tutulmuşdur. Həmin məbləğin 39807,8 min manatı və ya 21,2%-i “Xəstəxanalar” köməkçi bölməsinin, 148086,6 min manatı və ya 78,8%-i isə “Səhiyyə sahəsinə aid edilən digər xidmətlər” köməkçi bölməsinin payına düşəcəkdir. Dərman, sarğı ləvazimatları və materiallarının alınması xərclərinin 128448,6 min manatı və ya 68,4%-i dövlət proqram və tədbirləri üzrə istifadə olunacaqdır.

2018-ci ilin büdcə layihəsində “Mədəniyyət, incəsənət, informasiya, bədən tərbiyəsi və digər kateqoriyalara aid edilməyən sahədə fəaliyyət” bölməsində 304289,2 min manat vəsait proqnozlaşdırılmışdır ki, bu da 2016-cı ilin icrası ilə müqayisədə 383101,7 min manat və ya 55,7% az, 2017-ci ilin proqnozu ilə müqayisədə isə 21795,0 min manat və ya 7,7% çoxdur. Bölmə üzrə xərclərin 2018-ci il dövlət büdcəsinin xərclərində xüsusi çəkisi 1,5% təşkil edir ki, bu da 2016-cı ilin icra göstəricisindən 2,4 faiz bəndi, 2017-ci ilin proqnoz göstəricisindən 0,1 faiz bəndi azdır.

2018-ci ilin büdcə layihəsində Azərbaycan Respublikası Mədəniyyət və Turizm Nazirliyinə ayrılacaq vəsaitin 108196,5 min manatı və ya 90,9%-i “Mədəniyyət və incəsənət sahəsində fəaliyyət” (2017-ci ilin proqnozu ilə müqayisədə 4466,8 min manat və ya 4,3% çox), 183,1 min manatı və ya 0,2%-i “Radio və televiziya və nəşriyyat” (2017-ci ilin proqnozuna bərabər), 8543,5 min manatı və ya 7,2%-i “Bədən tərbiyəsi, gənclər siyasəti və turizm” (4308,6 min manat və ya 2,0 dəfə çox), 2092,8 min manatı və ya 1,8%-i “Digər kateqoriyalara aid edilməyən fəaliyyət” (118,6 min manat və ya 6,0% çox) köməkçi bölməsində nəzərdə tutulmuşdur.

2018-ci ildə bölmə xərclərinin 35732,3 min manatının və ya 11,7%-nin Azərbaycan Respublikası Gənclər və İdman Nazirliyi tərəfindən icra edilməsi nəzərdə tutulmuşdur ki, bu da bütövlükdə “Bədən tərbiyəsi, gənclər siyasəti və turizm” köməkçi bölməsi üzrədir. Gənclər və İdman Nazirliyinə ayrılacaq vəsaitin 29482,4 min manatı və ya 82,5%-inin dövlət büdcəsinin mərkəzləşdirilmiş, 6249,9 min manatı və ya 17,5%-inin isə dövlət büdcəsinin yerli xərclərinə aid olması nəzərdə tutulmuşdur.

2018-ci il üçün dövlət büdcəsi layihəsində “Sosial müdafiə və sosial təminat” bölməsi üzrə 2197182,1 min manat vəsait nəzərdə tutulmuşdur. Bölmə üzrə proqnozlaşdırılmış vəsait 2016-cı ilin müvafiq icra göstəricisindən 448059,6 min manat və ya 16,9%, 2017-ci ilin gözlənilən icra göstəricisindən isə 143040,8 min manat və ya 6,1% azdır. “Sosial müdafiə və sosial təminat” bölməsi üzrə xərclər 2018-ci ildə dövlət büdcəsi xərclərinin 10,7%-ni təşkil edəcək ki, bu da 2016-cı ilin icra, 2017-ci ilin gözlənilən icra göstəricilərindən, müvafiq olaraq, 4,2 və 2,4 faiz bəndi azdır. 2018-ci ilin dövlət büdcəsi layihəsində “Sosial müdafiə və sosial təminat” bölməsi üzrə xərclərin 98,5%-i və ya 2163420,3 min manatı “Sosial müdafiə”, 1,5%-i və ya 33701,8 min manatı “Sosial təminat”, 60,0 min manatı isə “Sosial müdafiə və sosial təminat sahələri üzrə tətbiqi tədqiqatlar” köməkçi bölmələri üzrə proqnozlaşdırılmışdır.

2018-ci il dövlət büdcəsi layihəsində “Sosial müdafiə və sosial təminat” bölməsi üzrə nəzərdə tutulmuş xərclərdə ən böyük xüsusi çəkiyə Azərbaycan Respublikasının Əmək və Əhalinin Sosial Müdafiəsi Nazirliyi yanında Dövlət Sosial Müdafiə Fondu (59,2%) malikdir. 2018-ci ildə dövlət büdcəsindən “Sosial müdafiə və sosial təminat” bölməsi üzrə xərclərdə ən böyük çəkiyə (59,2%) malik olan Azərbaycan Respublikasının Əmək və Əhalinin Sosial Müdafiəsi Nazirliyi yanında Dövlət Sosial Müdafiə Fonduna 1300000,0 min manat məbləğində vəsait nəzərdə tutulmuşdur. Həmin xərclər 2016-cı ildə icra edilmiş məbləğdən 54000,0 min manat və ya 4,3%, 2017-ci ilin gözlənilən icra göstəricisindən 36350,0 min manat və ya 2,9% çoxdur.

Azərbaycan Respublikasının Əmək və Əhalinin Sosial Müdafiəsi Nazirliyi (Nazirlik) üzrə bölmə xərclərinin 613718,4 min manatı və ya 27,9%-i proqnozlaşdırılmışdır. Bu, 2016-cı ildə icra edilmiş məbləğdən 74321,2 min manat və ya 13,8%, 2017-ci ilin gözlənilən icrasından 4066,8 min manat və ya 0,7% çoxdur. Nazirliyin xərclərində ən böyük xüsusi çəkiyə (97,2%) malik olan təqaüd və sosial müavinətlərin

ödənilməsi üçün nəzərdə tutulmuş vəsait 2016-cı ilin icra və 2017-ci ilin gözlənilən icra göstəricilərindən müvafiq olaraq 13,5% və 0,4% çoxdur ki, bu da son illər bölmə üzrə xərclərin azalması fonunda əhalinin maddi rifahının qorunmasının prioritet məsələ kimi diqqətdə saxlanıldığını bir daha təsdiq edir.

Qaçqınların və Məcburi Köçkünlərin İşləri üzrə Dövlət Komitəsi (QMKİDK) tərəfindən "Sosial müdafiə və sosial təminat" bölməsi üzrə xərclərdə 2018-ci ildə 244990,3 min manat vəsaitin xərclənməsi nəzərdə tutulur ki, bu da bölmə üzrə təyinatın 11,2%-i qədərdir. Həmin vəsait 2016-cı ildə icra edilmiş məbləğdən 21381,8 min manat və ya 9,6%, 2017-ci ilin gözlənilən icra göstəricisindən 51509,6 min manat və ya 26,6% çoxdur.

Növbəti ildə bu vəsaitin 201495,6 min manat məbləğinin və ya QMKİDK üzrə xərclərin 82,2%-nin iqtisadi təsnifat üzrə "Təqaüdlər və sosial müavinətlər" bölməsi üzrə məcburi köçkünlərə vahid aylıq müavinətlərin verilməsinə, 41258,3 min manat məbləğinin və ya 16,8%-nin "Malların (işlərin və xidmətlərin) satın alınması" bölməsi, 1481,4 min manat məbləğinin və ya 0,6%-nin "Digər xərclər" bölməsi, 755,0 min manat məbləğinin və ya 0,3%-nin isə "Qeyri-maliyyə aktivlərinin alınması" bölməsi üzrə xərc edilməsi nəzərdə tutulur.

Göründüyü kimi, ölkəmizdə iqtisadiyyat inkişaf etdikcə, milli gəlir artdıqca dövlətin sosial siyasətinin maliyyə təminatına büdcədən ayrılan vəsaitin həcmi də artır ki, bu da vətəndaşlar üçün əlverişli sosial şərait yaradılmasına, təhsilin, səhiyyənin, sosial müdafiə və sosial təminatın, ictimai-mədəni sahələrin dinamik inkişafına əhəmiyyətli təsir göstərir.

### **Ədəbiyyat**

1. Büdcə sistemi haqqında" Azərbaycan Respublikasının Qanunu. Bakı, 2002
2. 2017-ci il üzrə Azərbaycanın statistik göstəriciləri. Bakı, 2017
3. Xankişiyyev B.A. Büdcə prosesi və büdcə təsnifatı. Bakı, 2002
4. "Azərbaycan Respublikasının 2018-ci il dövlət büdcəsi haqqında" Azərbaycan Respublikasının Qanunu
5. "Azərbaycan Respublikasının 2018-ci il dövlət büdcəsi haqqında" Azərbaycan Respublikası Qanununun tətbiqi barədə" Azərbaycan Respublikası Prezidentinin Fərmanı
6. Maliyyə Nazirliyinin 2018-ci il dövlət büdcəsi təqdimatı

## **THE ROLE OF STATE BUDGET IN SOCIO-ECONOMIC PROCESSES**

**E.A.Gojayeva**

### **SUMMARY**

This article is dedicated to the role of state budget in socio-economic processes in Azerbaijan. The structure of budget funds allocated for education, health, culture, science, social security of the population, etc is examined.

**РОЛЬ ГОСУДАРСТВЕННОГО БЮДЖЕТА  
В СОЦИАЛЬНО-ЭКОНОМИЧЕСКИХ ПРОЦЕССАХ**

**Э.А.Годжаева**

**РЕЗЮМЕ**

Статья посвящена роли государственного бюджета в социально-экономических процессах в Азербайджане. Исследована структура бюджетных средств, выделяемых на развитие образования, здравоохранения, культуры, науки, социального обеспечения населения и др.



## XARİCİ İNVESTİSİYALARIN FORMALARI: AZƏRBAYCAN İQTİSADİYYATINA XARİCİ İNVESTİSİYALARIN CƏLB EDİLMƏSİ

**A.E.Əlixanov**

Azərbaycan Dövlət İqtisad Universiteti  
Bakı, İstiqlaliyyət küçəsi 6  
e-mail: abdulla.alikhan@gmail.com

**Açar sözlər:** birbaşa xarici investisiyalar, ÜDM, iqtisadi artım

**Keywords:** foreign direct investments, GDP, economic growth

**Ключевые слова:** прямые иностранные инвестиции, ВВП, экономический рост

İnvestisiyalar uzunmüddətli dayanıqlı iqtisadi artımın əsas mənbələrindən hesab edilir. Ölkə üzrə əhalinin yığımları və dövlətin gəlirləri yeni kapitala investisiyalar üçün yeganə mənbə hesab edilmir. Bu baxımdan, həyata keçirilən investisiyalar kapitalın mənbəyi və cəlbi baxımından daxili və xarici investisiyalara ayrılır. İnvestisiyaların artırılmasında əsas mənbə isə xarici investisiyalar hesab edilir. Qloballaşma fonunda, dünyada xarici investisiya axınları artmaqdadır. Bu illər ərzində bazar iqtisadiyyatı ölkələri xarici investisiyaları cəlb etmək və dünya iqtisadiyyatına daha sürətli inteqrasiya olunmaq üçün bir çox iqtisadi islahat və strateji tədbirlər həyata keçirmişlər. Məsələn, təkcə 1993-2003-ci illər ərzində ölkələrdəki 1,718 reqlyator dəyişikliklərin 94%-i birbaşa və dolaylı yolla xarici investisiyaların lehinə qeydə alınmışdır (UNCTAD, 2006). Sözügedən dövr ərzində Sovetlər Birliyinin dağılması və inkişaf etməkdə olan ölkələr (İEOÖ) və keçid ölkələrin bazar iqtisadiyyatı yönümlü islahat və siyasət mexanizmlərinin reallaşdırılması nəticəsində xarici investisiyaların cəlb edilməsi sürəti artırmışdır. Nəticə olaraq, əgər dünya ölkələri üzrə daxili xarici investisiya axınlarının Ümumi Daxili Məhsula (ÜDM) nisbəti 1980-ci ildə 6% təşkil edirdisə, 2006-cı ildə bu rəqəm 29%, 2016-cı ildə isə 34.6% təşkil etmişdir (UNCTAD, 2016). Ölkələr üzrə xarici investisiyaların əsas mənbəyi Birbaşa Xarici İnvestisiyalar (BXİ) hesab edilir. Dünya ölkələri üzrə BXİ-lər 2015-ci ildə 35% artaraq 1.76 trilyon dollar təşkil etsə də, UNCTAD statistikasına əsasən 2016-cı ildə 2% azalma müşahidə edilərək 1.75 trilyon təşkil etmişdir. 2016-cı ildə geriləmə trendləri əsasən İEO və İEOÖ-lərdə müşahidə olunmuşdur. Müstəqil Dövlətlər Birliyinin (MDB) də siyahıda yer aldığı tranzit ölkələrdə isə xarici investisiyalar təqribən iki dəfə artaraq, 68 milyard dollara çatmışdır. UNCTAD statistikasına əsasən bu artımın əsas səbəbləri geniş miqyaslı özəlləşdirmələrin və mineral resursların kəşfi və sonrakı istehsal fəaliyyəti ilə əlaqədardır.

İqtisadi Əməkdaşlıq və İnkişaf Təşkilatına (İƏİT) əsasən, investisiya axınları və texnoloji inkişaf insan kapitalının inkişafına, beynəlxalq ticarətə inteqrasiyaya dəstək verməklə, rəqabətlik mühitini gücləndirir (OECD, 2002). Beləliklə, xarici investisiyalar iqtisadi inkişaf üçün labüddür. Odur ki, BXİ anlayışının bir iqtisadi kateqoriya kimi nəzəri əsasları və formalarını nəzərdən keçirmək və araşdırmaq məqsəduyğundur.

### **Xarici İnvestisiyaların Formaları**

İnvestisiyalar əsasən daxili investisiyalar (ölkə və ya ölkə rezidentləri hesabına daxili maliyyə mənbələrindən formalaşan) və xarici investisiyalara (xarici investorlar tərəfindən cəlb edilən) ayrılır. İnvestisiyalar həm də mahiyyətinə görə *maliyyə investisiyalara* - qiymətli kağızlara edilən (səhm, istiqraz və s.) və *real investisiyalara* - kapital edilən investisiyalara (infrastruktur, binalar, istehsal vasitələri və s.) ayırılır. Ölkəyə xaricdən cəlb edilən investisiyalar əsasən iki formaya bölünür: *Birbaşa Xarici İnvestisiyalar* (BXİ) və *Portfel Xarici İnvestisiyalar* (PXİ). BXİ-lər hər hansı bir ölkənin rezidentlərinin (investisiyanın “mənbə”yi olan ölkə) digər bir ölkəyə (investisiya qəbul edən və ya “ev sahibi” olan) aid şirkətin aktivlərinə sahib olmaqla, istehsal prosesi, aktivlərin bölünməsi, və digər fəaliyyətin təşkili və idarə edilməsi prosesini əhatə edir. Məsələn, Toyota şirkəti Azərbaycan avtomobil zavodu tikərsə və eyni zamanda zavodun fəaliyyətini idarə edərsə bu birbaşa xarici investisiya (BXİ) hesab edilir. Alternativ olaraq, əgər Yaponiyalı investor Azərbaycanda avtomobil şirkətinin səhmlərini satın alarsa, və səhmin satılmasından əldə olunan vəsaitlər Azərbaycanda avtomobil zavodunun tikintisinə yönəldilə bilər. Halbuki, şirkətin fəaliyyətinin idarə edilməsi isə yerli şirkət tərəfindən həyata keçirilir. Beləliklə, kapital yatırılan investisiya xarici rezident investor tərəfindən maliyyələşib, amma yerli rezidentlər tərəfindən idarə edilirsə bu Xarici Portfel İnvestisiyalar (PXİ) adlanır (Mankiw, 2011).

BVF-ın *Tədiyyə Balansı* kitabçasına əsasən BXİ-lər, hər hansı bir investorun rezident aid olduğu ölkədə olmayan, başqa bir ölkədəki müəssisədə davamlı paya sahib olub, həmin müəssisənin idarə edilməsində birbaşa və effektiv təsirini nəzərdə tutur. Digər tərəfdən, BMT-nin 2017-ci il Dünya İnvestisiya Hesabatı BXİ-ni “uzunmüddətli məqsədlərə yatırım və davam edən maraqlarının məcmusu” olaraq müəyyən edir. Sonuncu anlayışda qeyd edilən uzunmüddətlik BXİ-ni portfel investisiyalardan fərqləndirmək məqsədilə istifadə edilir. Çünki portfel investisiyalar əsasən qısamüddətli dövr üçün nəzərdə tutulur və eyni zamanda, qiymətli kağızlar üzrə yüksək dövrüyyəsi ilə nəticələnir. Mahiyyətə BXİ və PXİ-ləri fərqləndirən əsas cəhət, BXİ-lərin “nəzarət” və ya “paya sahib nəzarət” prinsipinə əsaslanmasıdır.

BXİ-lər investisiyanın mənbəyi olan ölkənin perspektivi və investisiyanı qəbul edən ölkənin perspektivi baxımından bir neçə növlərə ayrılır. Investor ölkə perspektivi baxımından xarici investisiyalar horizontal, vertikal və konqlomerat qruplara ayrılır. Birinci qrupa daxil olan horizontal BXİ-lər xarici investorun aid olduğu ölkədə istehsal etdiyi uyğun və ya oxşar məhsulların BXİ-lərin edildiyi ölkədə istehsalı zamanı həyata keçirilir. Odur ki, bu növün əsas xüsusiyyəti eyni məhsulun müxtəlif çeşidlərinin olmasıdır. Horizontal BXİ-lər daha çox monopolistik və ya oliqopolik bazar strukturu olan sənaye sahələrində reallaşır. İkinci qrupa daxil olan vertikal BXİ-lər yeni xammal materiallarının istismarı və həm də istehlakçıya yaxın olmaq üçün distributor bölgü sisteminə investisiya edilməsi və istismarı ilə reallaşır. Məsələn, ABŞ istehsalçıları uzun illər ABŞ istehsalı avtomobillərin satışını reallaşdırmaqda çətinlik çəkirdilər. Çünki, Yaponiyada dilerlə ilə istehsalçılar arasında güclü biznes əlaqələri mövcuddur. Beləliklə, ABŞ investorları Yaponiyaya investisiya edərək, özlərinin diler şəbəkəsini yaratmış və bu vasitə ilə yapon bazarına inteqrasiya olunmuşlar (Moosa, 2002). Son üçüncü qrup konqlomerat BXİ-lər isə horizontal və vertikal xarici investisiyaların vəhdəti olub, hər ikisini özündə ehtiva edir.

Eyni zamanda, investisiyanı qəbul edən ölkə perspektivindən BXİ-lər üç növə bölünür: *i) idxal edilən məhsulları əvəzləyən yönümlü; ii) ixrac yönümlü; iii) dövlət tərəfindən təşviq edilən BXİ-lər.* İdxal edilən məhsulların istehsalını genişləndirmək üçün cəlb olunan xarici investisiyaları əhatə edir. Bu növ xarici investisiyaları müəyyən edən əsas faktorlar, investisiya edilən ölkənin bazarın genişliyi və strukturu, nəqliyyat daşınma xərcləri və ticarətdə olan maneələrdir. İxrac yönümlü BXİ-lər yeni xammal materiallarının işlənilib hazırlanması və aralıq məhsullarının istehsalı və ixracını təşviq edən qrupa aid edilir. Sonuncu növ BXİ-lər ölkənin tədiyyə balansında kəsir zamanı təşviq edilir. Tədiyyə balansında kəsiri aradan qaldırmaq məqsədilə, iqtisadiyyatda xüsusi güzəşt və stimullaşdırıcı tədbirlər həyata keçirilir. Kojima (1985) nəzəriyyəsinə əsasən, BXİ-lər ticarət yönümlü və ticarət yönümlü olmayan xarici investisiyalar qrupuna aid edilir. Ticarət yönümlü investisiyalar izafi təklif yaradır və ixracı stimullaşdırır. Digər ticarət yönümlü olmayan investisiyalar isə əksinə ticarətə əks təsir göstərir (Moosa, 2002).

Əlavə olaraq, Chen və Ku (2000) öz araşdırmalarında qeyd edirlər ki, xarici investisiyalar genişlənmə və müdafiə növlərinə aid edilir. Nəzəriyyə əsasən genişlənmə növünə əsasən daha çox şirkətlərin fərdi üstün xüsusiyyətlərinin səmərəli istifadəsinə fokuslanır və əlavə olaraq şirkətlərin xarici və daxili satışlarını artımına faydası var. Digər tərəfdən müdafiə yönümlü xarici investisiyalar isə əməliyyat xərclərini minimallaşdırmaq məqsədilə daha ucuz işçi qüvvəsinin axtarışına fokuslanır. Həmçinin, istehsal şəbəkəsinin yaradılması bu prosesi sürətləndirir. Bu trend əsasən hal-hazırda transmilli şirkətlərin BXİ-lər vasitəsi ilə öz istehsal fəaliyyətini İEOÖ və tranzit ölkələrdə həyata keçirirlər.

### **Birbaşa Xarici İnvestisiyalar (BXİ) və ona təsir edən dəyişənlər: Dəyişənlərin Azərbaycan iqtisadiyyatı fonunda dinamikası**

Lakera (2008) tərəfindən bir sıra empirik araşdırmalarda BXİ-lərə təsir edən əsas iqtisadi və maliyyə faktorlar və onları müəyyən edən dəyişənlər yer almışdır.

**Cədvəl:** Birbaşa Xarici İnvestisiyalara təsir edən bir sıra faktor və dəyişənlər

<b>Faktorlar</b>	<b>Dəyişənlər</b>	<b>Empirik araşdırma</b>	<b>Təsir</b>
1. Bazar cari və potensial həcmi	ÜDM; ÜDM artımı; adambaşına ÜDM	Zhang (2001); Henley (1999); Chen (1996)	Müsbət
2. Əsas kapital investisiyalar	Yerli bazarda kapital investisiyalar	Sun (2002); Bosvor collins (1996)	Müsbət
3. Ticarət	Ticarət ilə xarici investisiyaların əlaqəsi	Kojima (1975, 1985); Urata (1998); Sakakibara (2003)	Müsbət
4. Real effektiv məzənnə	Real effektiv məzənnə	Klein (1994); Bayomi və Livors (1998); Sazanami (2003)	Mənfi
5. İnfrastruktur	İnfrastruktura yatırılan investisiyalar	Bende-Nabende (2000); Belderbos (2001)	Müsbət
6. İqtisadi sabillik	Büdcə/ÜDM dəyişəni	Trevino (2002)	Müsbət
7. Bilik və bacarıq	Savadrılıq dərəcəsi	Sneyder və Drey (1985)	Müsbət

*Mənbə: (Lakera, 2008)*

Bu faktorlar arasında, bazarın cari və potensial həcmi faktoru investisiya edilən ölkədə sonrakı istehlakın yüksək olması ilə təzahür edilir (Lakera, 2008). Yuxarıda elmi ədəbiyyatlarda yer alan dəyişənlərin bəzilərinin, Azərbaycan iqtisadiyyatında yer alan iqtisadi rəqəmlərin dinamikası fonunda təsvir ediləcəkdir. Bu məqsədlə, Qrafik 1 xarici investisiyaların ÜDM və qeyri-neft ÜDM artımı trendlərini əks etdirir.

**Qrafik 1:** Azərbaycanda XBİ-lərin, ÜDM və qeyri-neft ÜDM artımı (milyon AZN)

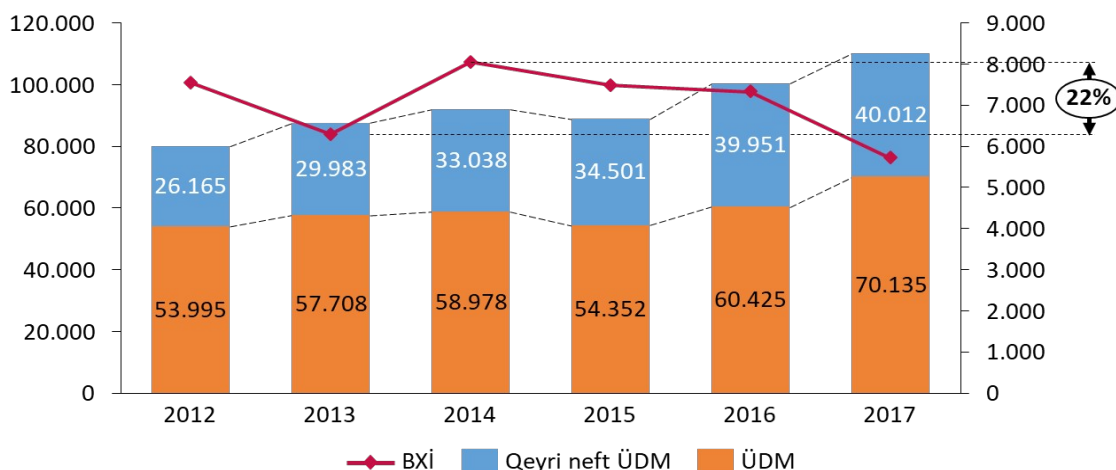

Mənbə: Azərbaycan Mərkəzi Bankı (2018)

Qeyd edək ki, Azərbaycan iqtisadiyyatında birbaşa xarici investisiyalar əsasən enerji sektoruna yatırılmışdır. 2014-ci ildə xarici investisiyalarda 22% kəskin artım qeydə alınması, əsasən enerji sektoru və xüsusilə neft “Şah Dəniz” layihəsinin reallaşdırılması çərçivəsində həyata keçirilmişdir. 2015-ci ildən etibarən isə azalma qeydə alınmışdır. Avropa Komissiyasının Kiçik və Orta Müəssisələrə İnvestisiya Partnyorluğu üzrə Azərbaycan hesabatında investisiyaların azalmasının əsas səbəbi Rusiya Federasiyasından daxil olan XBİ-lərin azalmasıdır. Hesabatda, 2015-ci ildən etibarən xarici investisiyaların azalması bilavasitə həmin illərdə Rusiyada baş vermiş iqtisadi zəifləmə ilə əlaqələndirilir. Beləki, Rusiya ÜDM-nin artım tempi 2015-ci ildə -2.8% təşkil etmişdir (Dünya Bankı). İqtisadi zəifliyin Azərbaycan və digər ölkələrə olan BXİ-lərə mənfi təsirlərini qeyd edir.

Beləliklə, Azərbaycan iqtisadiyyatında 2012-2017-ci illər ərzində neft və qeyri-neft sektorunda nominal artım yüksə olsa da, müvafiq olaraq real iqtisadi artım tempi ortalama 1% və 4% olmuşdur (AMB, 2018). Həmin illərdə neft və qeyri-neft sektorunda olan BXİ-lərin artımı fonunda ortalama olaraq müsbət artım templəri qeydə alınmışdır.

Digər tərəfdən büdcə profisit/kəsininin ÜDM-ə nisbəti iqtisadi stabiliyin göstərici faktoru olaraq qeyd edilir. Avropa İttifaqının üzv ölkələrin büdcə kəsininin ÜDM-ə nisbəti 3% dən artıq olmamalı və dövlət borcu isə ÜDM-in 60% dən aşağı olmalıdır (Unectad, 2016). Məlumat üçün qeyd edək ki, 2012-2017-ci illərdə ölkəmizdə bu göstərici ortalama olaraq 0.5% civarında olsada, 2014-ci ildən etibarən mənfi olmuşdur.

Həmçinin, Azərbaycan xarici dövlət borcu 01 yanvar 2018-ci il tarixinə dövlət borcu 9,398.3 milyon ABŞ dolları (15,978.1 milyon manat), xarici dövlət borcunun ÜDM-ə olan nisbəti 22.8 faiz (2017-ci il üçün hesablanmış 70,135.1 milyon manat ÜDM-ə nis-

bətdə) təşkil etmişdir. Qeyd edək ki, borca hökumətin birbaşa öhdəlikləri və dövlət zəma-

A.E.Əlixanov

nətilə cəlb edilmiş kreditlər üzrə şərti öhdəliklər daxil edilmişdir. Xarici dövlət borcu beynəlxalq maliyyə institutlarından infrastruktur layihələri və maliyyələşmə proqramları üçün cəlb edilmiş kreditlərdən, həmçinin beynəlxalq maliyyə bazarlarında yerləşdirilmiş qiymətli kağızlardan ibarətdir.

**Qrafik 2.** Birbaşa daxili investisiyalar (milyon manat)

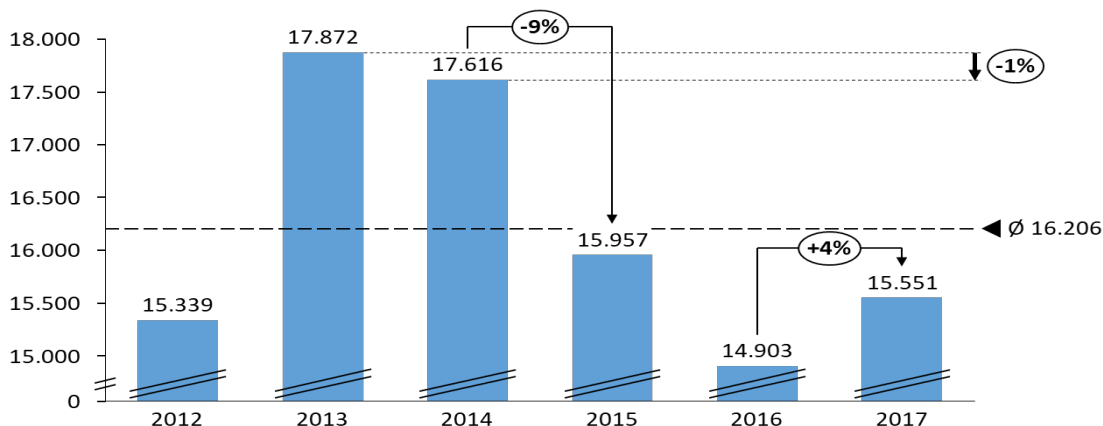

Mənbə: Azərbaycan Mərkəzi Bankı (2018)

Bundan başqa, xarici investisiyaların cəlb edilməsi məqsədilə ölkədə əlavə stimullaşdırıcı tədbirlərin həyata keçirilməsi, “Strateji Yol Xəritəsinə” yer alan tədbir və proqramlar çərçivəsində davam etdirilməkdədir. Odur ki, empirik araşdırmalar uyğun olaraq fiskal və digər stimullaşdırıcı tədbirlər xarici investisiyaların cəlb edilməsinə və yerləşdirilməsinə müsbət təsir edəcəkdir (Mohan, 2008, Vie, 2000).

Yuxarıda qeyd edildiyi kimi, hazırda dünyada xarici investisiyalar MDB ölkələri də daxil olmaqla tranzit ölkələrə sürətlə artmaqdadır. ÜDM və qeyri-neft ÜDM-in real artımı fonunda, Azərbaycanda BXİ və PXİ-lərin cəlb edilməsi davam etməkdədir. Bu baxımdan, məqalədə xarici investisiyaya təsir edən faktorların bəzilərini müəyyən edərək ölkə iqtisadiyyatında qısa dinamik təhlili nəzərdən keçirildi. Məqalədə qeyd edildiyi kimi, bu faktorlar arasında milli iqtisadiyyatımızın strateji planında yer alan əsas perspektivi hesab edilən hədəflərdən biri makro-iqtisadi sabitliyin təmin edilərək iqtisadiyyata xarici investisiyaların sürətlə daxil olmasına nail olunmasıdır.

### Ədəbiyyat

1. Milli iqtisadiyyatın perspektivi üzrə strateji Yol Xəritəsi. Bakı, <http://president.az/articles/21993>
2. Xarici dövlət borcu barədə məlumat. <http://www.maliyye.gov.az/node/2134>
3. Azərbaycan Respublikası Mərkəzi Bankı, statistik bülleten. Bakı, 2018, səh.9
4. Investing in SMEs in the Eastern Partnership. European Commission (2017), Country Report Azerbaijan
5. I.A.Moosa. Foreign Direct Investment: Theory, Evidence and Practise. 2002, pp.4-6
6. G.Mankiw, M.Taylor. Economics. Andover, Hamspire SP10, UK, Cengage Learning EMEA, p.564

7. Foreign Direct Investment for Development; Maximizing Benefits, Minimizing Costs. OECD, 2002, Paris

A.E.Əlixanov

---

8. Mohan L.Lakhera. Japanese FDI flows in Asia: perspectives and challenges. 2008, pp.112-120
9. Corruption Perceptions Index 2017. Transparency International (2017), [https://www.transparency.org/news/feature/corruption\\_perceptions\\_index\\_2017](https://www.transparency.org/news/feature/corruption_perceptions_index_2017)
10. World Investment Report. FDI From Developing and Transition Economies: Implications for Development. New York and Geneva: United Nations, 2006
11. World Investment Report. Investment and Digital Economy. Geneva: United Nations, 2016-2017
12. National accounts data, GDP Growth, Russian Federation (2018). <https://data.worldbank.org/indicator/NY.GDP.MKTP.KD.ZG?locations=RU>

**FORMS OF FOREIGN INVESTMENTS:  
ATTRACTING FOREIGN INVESTMENTS  
TO THE ECONOMY OF AZERBAIJAN**

**A.E.Alikhanov**

**SUMMARY**

This article presents an analysis of current trends in foreign investments across the world. Foreign direct investments (FDI) are considered and their main forms are discussed. The factors which impact FDI are also considered. Some key determinants of FDI are discussed within the context of statistical analysis of macro-economic development dynamics in Azerbaijan.

**ФОРМЫ ИНОСТРАННЫХ ИНВЕСТИЦИЙ:  
ПРИВЛЕЧЕНИЕ ИНОСТРАННЫХ ИНВЕСТИЦИЙ  
В ЭКОНОМИКУ АЗЕРБАЙДЖАНА**

**А.Э.Алиханов**

**РЕЗЮМЕ**

В статье представлен анализ тенденций в области иностранных инвестиций в мире. Рассматривается характер прямых иностранных инвестиций (ПИИ) и перечислены основные их формы. Обсуждаются факторы, влияющие на ПИИ. Изучены некоторые ключевые детерминанты ПИИ на фоне статистического анализа динамики макроэкономического развития в Азербайджане.

## RƏQABƏT MÜHİTİNİN FORMALAŞMASI SOSIAL-İQTİSADI İNKİŞAFIN ƏSAS AMİLİDİR

**N.X.Cahangirov, T.S.Əsədullayeva**

Bakı Dövlət Sosial-İqtisadi Kolleci  
Bakı AZ1035, Ramiz Qənbərov küçəsi 61  
e-mail: nazim\_cahangirov@mail.ru,

*Açar sözlər:* rəqabət, rəqabət mühiti, azad rəqabət, haqsız rəqabət, rəqabətəqabiliyyətlik

*Key words:* competition, competitive environment, free competition, unfair competition, competitiveness

*Ключевые слова:* конкуренция, конкурентная среда, свободная конкуренция, несправедливая конкуренция, конкурентоспособность

### Giriş

Bazar iqtisadiyyatının əsas prinsiplərindən biri olan rəqabət hazırda hər bir ölkədə sosial-iqtisadi inkişafın əsas amilinə çevrilməkdədir. Bunun üçün hər şeydən əvvəl həmin ölkədə rəqabət mühiti formalaşmalıdır. Belə ki, azad rəqabət mühiti formalaşmadan iqtisadiyyatın istənilən sahəsində tərəqqiyə nail olmaq qeyri-mümkündür.

Rəqabət mübarizəsi bazar münasibətləri ilə sıx əlaqədardır. Rəqabət mübarizəsi bazar iqtisadiyyatı sisteminin təbiətindən, mahiyyətindən irəli gəlir. Rəqabət mühiti dedikdə təsərrüfat subyektləri arasında sərbəst rəqabət mübarizəsi mümkünlüyü başa düşülür. Əlbəttə, məhz belə rəqabət mühiti şəraitində sahibkarlar öz arzu və istəklərini daha yaxşı reallaşdırmağa, istehsal sahələrini genişləndirməyə, yeni istehsal sahələrini yaratmağa maraq göstərirlər. Həmçinin onlar istənilən vaxt azad surətdə bazara daxil olur və istənilən vaxt azad surətdə bazardan çıxı bilirlər. Rəqabət mübarizəsi xüsusilə eyni məhsul növünün çoxlu sayda istehsalçısı və istehlakçısı olduqda baş verir.

Qeyd edək ki, qiymətlər məhz azad rəqabət şəraitində daha yaxşı tənzim olunur. Daha doğrusu, tələb və təklif əsasında real bazar qiymətləri əmələ gəlir. Bu da əhalinin tələbatının daha dolğun ödənilməsinə və iqtisadiyyatın səmərəliliyinin yüksəldilməsinə gətirib çıxarır.

### 1. Rəqabət bazar mexanizminin əsas elementlərindən biri kimi

Rəqabət rəqiblər arasında daha əlverişli istehsal və satış imkanları uğrunda mübarizədir. Rəqib eyni bir əmtəənin (qarşılıqlı əvəz olunan əmtəələrin) istehsalını və satışını həyata keçirən bazar subyektidir. Rəqabət tələb, təklif, qiymətlə bərabər bazar mexanizminin elementlərindən biridir. Eyni zamanda, bazar mexanizminin bütövlükdə normal fəaliyyəti məhz bu elementlərdən asılıdır.

Bazar iqtisadiyyatına keçid mülkiyyətin çoxnövçülüylüyünün yaranması və rəqabətin mövcudluğunu tələb edir. Rəqabət sözün əsl mənasında bazar iqtisadiyyatının əsas hərəkətverici qüvvəsidir. Rəqabət əmtəə istehsalçısını məhsulun keyfiyyətini yüksəltməyə, onun çeşidini yaxşılaşdırmağa, istehsal xərclərini aşağı salmağa sövq edir. Bütün bunlar isə yüksək keyfiyyətli məhsul istehsalına, istehlakçının tələbatının ödənilməsinə, məhsul-

ların qiymətlərinin aşağı düşməsinə və mənfəətin artmasına rəvac verir. Bazar iqtisadiyyatı iqtisadiyyatda inhisarçılığın aradan qaldırılması və rəqabət mühitinin yaranmasını tələb edir. Qeyd etmək lazımdır ki, bir çox hallarda dövlət tənzimlənməsi və antiinhisar siyasəti rəqabəti gücləndirmək əvəzinə onu bəzən zəiflədir. Bu siyasətə əmtəə və xidmətlərin istehsalına müstəsna lisenziyalar verilməsi, vergilər, xarici malların və xidmətlərin idxalını məhdudlaşdıran kvotalar, əmək haqqını müəyyənləşdirən lisenziyalar və s. daxildir. Məhdudiyətlər əlverişli deyil və yalnız bir qrup az saylı insanların arzusu ilə qəbul edilə bilər [1, s.17].

Rəqabətin funksional, görünüş, firmalararası, sahədaxili və sahələrarası, azad və qeyri-azad, sağlam və haqsız rəqabət kimi növlərini fərqləndirirlər. Müasir elmi ədəbiyyatlarda azad (təkmil) və qeyri-azad (qeyri-təkmil) rəqabətə daha çox yer verilmişdir. Azad rəqabət, rəqiblərin hər birinin ümumi vəziyyətə təsirinin çox az olduğu bazar vəziyyətidir. Azad rəqabətin xüsusiyyətləri aşağıdakılardan ibarətdir :

- qeyri-məhdud sayda iştirakçı;
- rəqabət iştirakçılarının hər birinin qərar qəbul etmə azadlığı;
- rəqabət iştirakçılarının hər birinin qiymət, tələb, təklif barədə tam məlumatlandırılması;
- istehsal resurslarının tam səfərbərliyi.

Rəqabət mühitində fəaliyyət göstərən hər bir müəssisə bazarda uğur qazanması, yüksək istehsal-maliyyə nəticələrinə nail olması məqsədilə rəqabətin gedişini, rəqiblərin fəaliyyətini daima izləməli, onu təhlil etməli və qiymətləndirməli, həmçinin bazar situasiyasına uyğun gələn və bazar uğurları vəd edən rəqabət strategiyası hazırlamalıdır. Müəssisə bunları yalnız rəqabətin durumunu və rəqiblərinin fəaliyyətini hərtərəfli xarakterizə edən obyektiv və zəruri miqdarda informasiyaya malik olduğu halda həyata keçirə bilər. Rəqabətin durumunu xarakterizə edən informasiya a) rəqiblərin imkanları və qabiliyyətləri baxımından onların üstünlük və çatışmazlıqlarını müqayisə etməyə; b) rəqiblərin fəaliyyətinin monitorinqini həyata keçirməyə; c) rəqiblərin cari və ehtimal edilən fəaliyyəti və kontrfəaliyyətləri haqqında rəhbərliyi məlumatlandırmağa və d) rəqabət strategiyası hazırlamağa imkan verir [2].

## **2. Rəqabətin qorunub saxlanması dövlətin iqtisadi vəzifəsidir**

K.R.Makkonell və S.L.Bryunun *Economics* dərslində rəqabətin qorunub saxlanması dövlətin əsas iqtisadi funksiyalarından biri kimi təqdim olunur.

Rəqabətin dövlət tərəfindən qorunması və həvəsləndirilməsi funksiyası bazar mexanizminin özünün qorunub saxlanılmasına kömək edir. Bu funksiyalar çərçivəsində rəqabət siyasətinin köməyi ilə həyata keçirilən antiinhisar qanunvericiliyi və inhisarların fəaliyyətinin tənzimlənməsi xüsusilə diqqətə layiqdir. Rəqabət siyasəti bir sıra tədbirlər sistemidir ki, bununda məqsədi bazar hökümranlığına malik firmalar tərəfindən rəqabətin zəiflədilməsinin və ya təhrif olunmasının qarşısını almaqdır. Qeyd edək ki, bu siyasətin dünyada praktiki məqsədi oliqopoliyaların inhisarçı meyillərini məhdudlaşdırmaqdır; oliqopoliya isə müasir sənayedə ən geniş yayılmış bazar quruluşu tipidir. Rəqabətin müdafiə edilməsinin hələ XIX əsrin sonlarından ilk inhisarların talançı fəaliyyətinin məhdudlaşdırılmasını tələb etməsi tarixən formalaşdığından, rəqabət siyasətini bəzən antiinhisar siyasəti adlandırırlar [3, s.740].

Azərbaycanda 1995-ci ildə "Haqsız rəqabət haqqında" qanun qəbul edilmişdir. Həmin qanun haqsız rəqabətin qarşısının alınmasının və aradan qaldırılmasının təşkilati-hü-



quqi əsaslarını müəyyən edir. Həmçinin sahibkarlıq fəaliyyətinin həyata keçirilməsinə hüquqi zəmin yaradır. Haqsız rəqabət dedikdə mövcud qanunvericiliyə və ticarət ənənələrinə uyğun gəlməyən rəqabət nəzərdə tutulur.

Sahibkarlıq fəaliyyətində haqsız rəqabətin formalarına aşağıdakılar aid edilir [4]:

- rəqibin təsərrüfat fəaliyyətinin təqlidi;
- rəqibin təsərrüfat fəaliyyətinin nüfuzdan salınması;
- rəqibin təsərrüfat fəaliyyətinə müdaxilə;
- haqsız sahibkarlıq fəaliyyəti;
- haqsız işgüzarlıq davranışı;
- istehlakçıların çaşdırılması.

Respublikamızda həm “Antiinhisar fəaliyyəti haqqında” həm də “Haqsız rəqabət haqqında” qanunların qəbul edilməsinə baxmayaraq rəqabət mühitinin formalaşması istiqamətində görülən işlər yetərli deyil. Belə vəziyyət isə istər-istəməz inhisarçılığın artmasına rəvac verir. Bu zaman istehlak bazarında mövcud qiymətlər tələb və təklif qanunu ilə deyil inhisarçıların diktəsi ilə müəyyən olunur. Ölkə prezidenti cənab İlham Əliyev Nazirlər Kabinetinin 2010-cu ilin sosial-iqtisadi inkişafının yekunları və 2011-ci ildə qarşıda duran vəzifələrə həsr olunmuş iclası zamanı bu məsələyə belə münasibət bildirmişdir: “Qiymətlərin süni şəkildə şişirdilməsinə yol verməməliyik, azad rəqabəti təmin etməliyik, inhisarçılıq meyillərinin qarşısını almalıyıq”. Son illər süni qiymət artımı demək olar ki, bir adət halını almışdır. Əslində bu işbazlar özlərinin “qiymət oyunları” ilə daha çox mənfəət əldə edirlər. Bundan ən çox ziyan çəkən isə əhəlinin aşağı və orta təbəqəsidir.

Bütün bunlar dövlətin nəzarət və tənzimləyici funksiyalarının həyata keçirilməsinin institusionol bazasındakı boşluqların nəticəsidir. İndiki mərhələdə Azərbaycanda sahə və məhsul çeşidləri səviyyəsində müasir tələblərə cavab verən rəqabət mühiti hələ də formalaşmayıb. Əsas məsələ yerli istehsalçılara öz məhsullarını aqrar bazara çıxarmaq üçün maksimum imkanın yaradılması, rəqabətə mane olan açıq və gizli təzyiqlərin aradan götürülməsidir. Belə şəraitdə rəqabət mühiti formalaşar və orta bazar qiymətləri yaranar. Bəzi mütəxəssislər mətbuatda çıxışlarında Dünya İqtisadi Forumunun qiymətləndirməsinə istinad edərək Azərbaycanda müasir standartlara uyğun olan rəqabət mühitinin olmasını iddia edirlər. Həmin insanların diqqətinə çatdırırıq ki, Dünya İqtisadi Forumunun qiymətləndirilməsi bütünlükdə ölkənin rəqabət qabiliyyətinə aiddir.

Bu yanaşmada makroiqtisadi göstəricilər, valyuta ehtiyatı və digərləri nəzərə alınır. İndidən vacib problem sahələrin, müəssisələrin və məhsul növləri və çeşidlərinin səviyyəsində rəqabət mühitinin formalaşdırılmasıdır [5, s.457].

Yeri gəlmişkən qeyd edək ki, Dünya İqtisadi Forumunun (2015-2016) Qlobal Rəqabət Qabiliyyəti hesabatında Azərbaycan iqtisadiyyatı rəqabət qabiliyyəti səviyyəsində görə 140 ölkə arasında 40-cı yerdə qərarlaşaraq, 4.50 xalla MDB məkanında ön sıralardakı yerini qoruyub saxlamaqdadır. Bu göstəriciyə görə respublikamız son illərdə xeyli irəliləmişdir və mövqeyini möhkəmləndirmişdir. Dünya iqtisadi forumunun 2017-2018-ci illər qlobal rəqabət qabiliyyətlilik üzrə hesabatında isə Azərbaycan iki pillə irəliləyərək 137 ölkə arasında 35-ci yerdə qərarlaşmışdır. Sevindirici haldır ki, Azərbaycan MDB ölkələri arasında ən yüksək reytingə malikdir. Belə ki, Rusiya siyahıda 38-ci yeri, Qazaxıstan 57-ci, Gürcüstan 67-ci, Ermənistan 73-cü, Tacikistan 79-cu, Ukrayna 81-ci, Moldova 89-cu, Qırğızıstan isə 111-ci yeri tutmuşdur. Lakin, bu heç də ölkəmizdə məhsul növləri və çeşidləri səviyyəsində rəqabət mühitinin formalaşması demək deyildir.

## 2017-2018-ci illər üzrə qlobal rəqabət qabiliyyətlik indeksi. Top onluq

Ölkələr	Balları	Əvvəlki hesabatda tutduğu yer
1. İsveçrə	5,86	1
2. ABŞ	5,85	3
3. Sinqapur	5,71	2
4. Hollandiya	5,66	4
5. Almaniya	5,65	5
6. Honq Konq	5,53	9
7. İsveç	5,52	6
8. Birləşmiş Krallıq	5,51	7
9. Yaponiya	5,49	8
10. Finlandiya	5,49	10

Mənbə: *The Global Competitiveness Report 2017-2018, p.11*

Rəqabətqabiliyyətli məhsulların idxalının tənzimlənməsində yerli müəssisələrin rəqabət mühitinə tədricən sövq edilməsi imkan verər ki, istehsalın səmərəliliyinin yüksəldilməsində və tərəqqinin əldə edilməsində rəqabətin qüvvəsindən ölkənin xeyrinə istifadə edilsin. Ancaq yüksək dərəcədə emal olunmuş hazır məhsulların hesabına ixracın strukturunda mütərəqqi irəliləyişlərin təmin edilməsi düzgün olar. Məsələn, inkişaf etmiş ölkələrlə kooperasiya və yerli xammal əsasında Azərbaycanca pambıq-parça istehsalı geniş inkişaf edə bilər. İnkişaf etmiş ölkələrlə kooperasiya əsasında kənd təsərrüfatı məhsullarının dərin emalı üçün onların investisiya imkanlarından istifadə oluna bilər. Milli iqtisadiyyatın rəqabət üstünlüyünün yaradılması və saxlanması üçün əlverişli təşkilati-hüquqi, iqtisadi və təşkilati idarəetmə şəraitinin yaradılmasına istiqamətlənmiş dövlət siyasəti zəruridir. Lakin bu siyasət formalaşdırılarkən onun icra mexanizmində nəzərə alınmalıdır ki, bazarda rəqabət mübarizəsində bütünlükdə dövlətlər yox, konkret müəssisələr və firmalar üz-üzə gəlir [5, s.302].

Rəqabətqabiliyyətlik rəqabət üstünlüyü ilə müəyyən olunduğundan, müəssisənin həmin üstünlüyü təyin etməsi gərəkdir. Çünki bu effektiv fəaliyyətin inkişaf etdirilməsi üçün zəruridir. Ən sadə və əyani üsulla rəqabət üstünlüyü növlərinin müəyyən edilməsi məşhur Porter matrisinin köməyi ilə seçilir. Onun fikrinə görə, müəssisə hansı növ rəqabət üstünlüyünü əldə etmək istədiyini həll etməlidir, həm də hansı sahədə bunu reallaşdırmaq olar. Rəqabət sferasını və rəqabət üstünlüyünü bilərək firma özü üçün strategiya seçə bilər. Həmin strategiyayı Porter növ strategiyası adlandırır və dörd növ strategiya təklif edir. Xərcləri aşağı salmaq hesabına rəqabət üstünlüyünə yetişmə nəzərdə tutur ki, “xərclərə qənaət hesabına liderlik” strategiya növünü və ya “xərclər üzərində cəmləmə” strategiya növünü seçib götürsün. Diferensiasiya hesabına rəqabət üstünlüyünün yaradılması isə nəzərdə tutur ki, “diferensiasiya” strategiya növünü yaxud fokuslaşdırılmış diferensiasiya strategiya növünü seçsin.

Rəqabət üstünlüyü o deməkdir ki, müəssisə rəqiblərinə nisbətən daha keyfiyyətli məhsullar istehsal edərək əlavə iqtisadi fayda əldə edir. Bazar iqtisadiyyatı şəraitində hər bir müəssisənin əsas vəzifəsi rəqabət üstünlüyünə malik olmasıdır. Rəqabət üstünlüyünün

mənbəyinə keyfiyyətlə yanaşı qiymət, funksionallıq və unikalıq da aid edilir.

Ölkə iqtisadiyyatının rəqabətqabiliyyətliliyinə təsir göstərən amillər çoxdur. Buraya şəffaflıq, səhiyyənin keyfiyyəti, təhsilin keyfiyyəti, antiinhisarçılıq siyasəti və effektivliyi, rəqabət mühiti və intensivliyi, elmi tədqiqat və təkmilləşdirmə və s. aid edilir. Deməli, rəqabət mühiti və intensivliyi özü rəqabət qabiliyyətliliyə təsir edən ən mühüm faktorlardan biridir. Çox təəssüf ki, həmin hesabatda Azərbaycan rəqabət mühiti və intensivliyi faktoruna görə ölkələr üzrə sıralamada 120-ci yerdədir. Buda çox aşağı göstəricidir. Demək olar ki, əsasən makroiqtisadi mühit faktoruna görə sıralamada irəliləyirik.

### **Nəticə**

Sosial-iqtisadi inkişafın əsas amillərindən biri olan rəqabət mühitinin formalaşmasında dövlətin çox böyük rolu vardır. Belə ki, dövlətin dəstəyi və yardımı olmadan azad rəqabət mühitini formalaşdırmaq qeyri-mümkündür. Daxili bazarda azad rəqabəti formalaşdırmaq üçün müvafiq dövlət qurumları tərəfindən müntəzəm olaraq monitorinqlər aparılmalıdır və antiinhisar siyasətinin effektivliyi təmin edilməlidir. Eyni zamanda bu sahədə qanunvericilikdə olan boşluqları aradan qaldırmaq üçün hüquqi baza təkmilləşdirilməlidir. Daha doğrusu respublikamızda rəqabət məcəlləsinin qəbul edilməsinə ehtiyac duyulur. Çünki Rəqabət Məcəlləsi sahibkarlığın inkişafının hüquqi əsasıdır. Beləliklə, azad rəqabət mühitinin formalaşması hər şeydən əvvəl biznesin, sahibkarlığın və nəhayət ölkə iqtisadiyyatının inkişafına yol açır.

### **Ədəbiyyat**

1. A.Ş.Şəkəraliyev. "Dövlətin iqtisadi siyasəti: Reallıqlar və perspektivlər". Monoqrafiya. Bakı, 2009, 409 s.
2. www: azrefs.org.2016
3. İqtisadi nəzəriyyə. Mikroiqisadiyyat, 1,2. Q.P.Juravlyovanın ümumi redaktəsi ilə. Dərslilik. M., 2010, 924 s.
4. "Haqsız rəqabət haqqında" Azərbaycan Respublikasının qanunu. Bakı, 2 iyun 1995, №1049
5. T.H.Hüseynov. "Azərbaycanın milli iqtisadi inkişaf modeli: nəzəriyyə və praktika". Monoqrafiya. Bakı, "Elm", 2015, 466 s.
6. The Global Competitiveness Report 2017-2018, p.375

## **FORMATION OF COMPETITIVE ENVIRONMENT IS A MAIN FACTOR OF SOCIO-ECONOMIC DEVELOPMENT**

**N.H.Jahangirov, T.S.Asadullayeva**

### **SUMMARY**

The formation of competitive environment is considered as one of the main factors of socio-economic development in this article. The features of competition, which is the important element of market mechanism, as well as those of free competition are discussed. The importance of duties of the state to protect and encourage the competition is stressed. Also stressed is the importance of formation of competitive environment in Azerbaijan.

---

N.X.Cahangirov, T.S.Əsədullayeva

## **ФОРМИРОВАНИЕ КОНКУРЕНТНОЙ СРЕДЫ – ОСНОВНОЙ ФАКТОР СОЦИАЛЬНО-ЭКОНОМИЧЕСКОГО РАЗВИТИЯ**

**Н.Х.Джахангиров, Т.С.Асадуллаева**

### **РЕЗЮМЕ**

В статье формирование конкурентной среды характеризуется как один из основных факторов социально-экономического развития. Представлены особенности конкуренции, являющейся важным элементом рыночного механизма, в том числе особенности свободной конкуренции. Подчеркивается важность обязанностей государства по поддержанию и поощрению конкуренции. На передний план выводится формирование конкурентной среды в Азербайджане.

## MIQRASIYA VƏ DEMOQRAFİK DƏYİŞİKLİKLƏRİN İNKLÜZİV İNKİŞAF PARAMETRLƏRİNƏ TƏSİRİ HAQQINDA

**S.M.Hüseynova**

Bakı Dövlət Universiteti  
Bakı, Akademik Z.Xəlilov küçəsi 23  
e-mail: sarahuseynova@gmail.com

**Açar sözlər:** demoqrafik dəyişikliklər, miqrasiya, inklüziv inkişaf parametrləri, insan kapitalı, əhali  
**Keywords:** demographic changes, migration, inclusive development parameters, human capital, population

**Ключевые слова:** демографические изменения, миграция, инклюзивные параметры развития, человеческий капитал, население

Demoqrafik dəyişikliklər ölkələrdə əhalinin təkrar istehsalının arzu olunan rejiminin formalaşdırılmasından, əhali sayının artım templəri, əhalinin strukturundakı dəyişikliklər, doğum, ölüm, ailə tərkibi, ölkə üzrə əhalinin yerləşdirilməsi, daxili və xarici miqrasiya və əhalinin keyfiyyət xarakteristikaları sahəsində meyillərin saxlanması və ya dəyişdirilməsindən ibarətdir. Sadalanan parametrlər həm də inklüziv inkişaf indeksinə təsir edən indikatorlardır.

Dünyada əhalinin bölgələr üzrə qeyri-bərabər artımı və miqrasiya prosesinin sürətlənməsi böyük problemlər yaratmaqdadır. Yəni inkişaf etmiş böyük sənaye dövlətlərində hazırda demoqrafik durum böhran vəziyyətindədirsə, bu bölgələrdə əhalinin azalması prosesi gedirsə, inkişaf etməkdə olan və daha zəif ölkələrdə əksinə, artım səviyyəsi daha da sürətlənib.

Müasir qloballaşan iqtisadiyyatda insan kapitalının demoqrafik aspektləri əhalinin sağlamlığı, doğum, ömür uzunluğu, yaşlaşma və digər məsələləri özündə cəmləşdirir. Bu inkişafın əsas meyarlarından biri layiqli yaşayış standartlarının mövcudluğudur.

İnküziv inkişaf indeksinə təsir göstərən indikatorlar dayanıqlı iqtisadi inkişaf etmiş ölkənin sosial-iqtisadi inkişafı nəticəsində əldə olunmuş əhalinin rifah səviyyəsini, əmək potensiallarından səmərəli istifadə edilməklə məşğulluq səviyyəsini, işləyənlərin məhsuldarlığını, əhalinin gəlirlərini, iş şəraiti və digər amilləri, həmçinin ölkənin hər bir vətəndaşının ehtiyaclarını nəzərə almaqla dövlətin gəlirlərinin bölüşdürülməsi sisteminin səmərəliliyi ilə müəyyən olunur.

Hazırda dünyada müşahidə edilən əhalinin sürətli artımı ətraf mühitə təsirin kəskin artması və insanların tələbatlarının çoxalması ilə ifadə olunur ki, bu da yoxsulluğun, iqtisadi geriliyin və ictimai qeyri-stabilliyin artmasına təsir göstərir. Eyni zamanda inkişaf etmiş ölkələrdə əhali sayının azalması və dünyada gedən yaşlaşma proseslərinin sürətlənməsi əmək resurslarının və davamlı inkişafda mühüm rol oynayan gələcək nəsillərin sayının azalması ilə nəticələnir [1].

Ölkənin insan kapitalı həyatın müxtəlif mərhələlərində müxtəlif olur və əhalinin yaş-cins strukturunda baş verən dəyişikliklər ölkənin ümumi iqtisadi fəaliyyətinə əhəmiyyətli dərəcədə təsir göstərə bilər. Dayanıqlı inkişaf edən ölkələrdə inklüziv inkişaf indeksinin təhlili zamanı aydın olur ki, əhalinin sürətli artımı və ya stabil azalması davam-

S.M.Hüseynova

lı inkişafa maneçilik törədir. Buna hal-hazırda dünyada müşahidə edilən əhalinin sürətli artımı ətraf mühitə təsirin kəskin artması və insanların cəmi tələbatının çoxalmasını əsas göstərmək olar, bu da yoxsulluğun, iqtisadi geriliyin və ictimai qeyri-stabilliyin artmasına təsir göstərir.

Bundan başqa, iqtisadi təhlil zamanı aydın olur ki, inkişaf etmiş ölkələrdə əhali sayının azalması və dünyada gedən yaşlaşma proseslərinin sürətlənməsi əmək resurslarının və davamlı iqtisadi inkişafda mühüm rol oynayan gələcək nəsillərin sayının azalması ilə nəticələnir. Qloballaşan və ölkələr arasında inteqrasiya prosesi inkişaf edən dünya iqtisadiyyatında davamlı insan kapitalının inkişafı iqtisadi, sosial və demoqrafik inkişafı qarşılıqlı əlaqələrin vəhdətini təşkil edir.

İstənilən dövlətin inklüziv inkişaf parametrləri həm sosial, həm iqtisadi aspektdən təhlil olunarkən ölkənin demoqrafik və ictimai-iqtisadi xarakteristikalarının nümunəsi kimi əhalinin yaş strukturu əsas indikatorlardan hesab edilir. Yaş strukturunun göstəriciləri əhali artımının tədqiqatı və proqnozlaşdırılmasının, əhali sayının və onun müxtəlif qruplarının mütənasibliyinin perspektiv hesablamalarının, xəstəliklər və ölüm səbəblərinin qanunauyğunluqlarını müəyyən etmək üçün əhəmiyyətlidir. Yaş strukturu əhalinin təkrar istehsalının tipini, iqtisadi fəal əhalinin ümumi əhalidə xüsusi çəkisini müəyyənləşdirir, habelə ölkənin hərbi potensialı haqqında və sosial siyasətin formalaşmasında, cəmiyyətin iqtisadi və sosial infrastrukturunun ən əhəmiyyətli göstəricilərinin planlaşdırılmalarında zəruri olan bir sıra məlumatlar haqqında təsəvvür yaradır [6].

Demoqrafik qocalma göstəricisi polyak demoqrafı E.Rosset tərəfindən təklif edilmiş metodikaya əsaslanır və ingilis demoqrafı C.Sandberqin cədvəli üzrə qiymətləndirilir.

Əhalinin yaş strukturunun demoqrafik təhlilini aparmaq üçün, həmçinin müəyyən xüsusi göstəricilər də nəzərdən keçirilir. Demoqrafik asılılıq əmsalları adı altında olan göstərici ən çox maraq doğurandır. Bu göstərici əmək qabiliyyəti olmayan əhalinin əmək qabiliyyətli əhaliyə yükünü göstərir. Ümumi demoqrafik asılılıq əmsalı əmək qabiliyyətli yaşda olan əhalinin sayına qocaların və uşaqların sayının cəminin nisbəti kimi təyin edilir [2].

Ölkənin demoqrafik siyasəti ölkənin sosial-iqtisadi inkişafının uzunmüddətli kompleks planlaşdırılmasının vacib elementi hesab olunur. Demoqrafik siyasətin inklüziv inkişaf parametrləri sosial-demoqrafik siyasət, əhali sakinliyi sahəsində siyasət, ailə siyasəti; ailənin planlaşdırılması, əhalinin planlaşdırılması, doğuma nəzarət; doğumun tənzimlənməsi, demoqrafik proseslərin idarə edilməsi və s. aid edilir.

Inklüziv inkişaf parametrlərinin təhlilində ölkənin əhalisinin marifləndirilməsi onların səmərəli məskunlaşması, şəhər və kənd məntəqələrinin inkişafı, səmərəli məşğulluğunun təmini, miqrasiyanın nizamlanması, regional inkişaf fərqlərinin azaldılması əsas istiqamətlərdən biridir.

Miqrasiya axınları ölkənin inklüziv inkişaf parametrlərinə həm sosial həm də iqtisadi aspektdən təsir göstərir. Ölkədə miqrasiyanın ümumi tərkibi iqtisadi resursların axın tərkibini genişləndirir, eləcə də sosial əlaqələrin tərkib strukturunu böyüdür. Dayanıqlı inkişaf edən ölkələrin inklüziv inkişaf indeksinə miqrasiya tarixi, siyasi, hüquqi və sosial aspektləri özündə cəmləşdirən böyük proseslər kimi dünya iqtisadiyyatına və dünya siyasətinə makro və mikro-səviyyədə, regional və global miqyasda, eləcə də ölkə daxilində böyük dərəcədə öz təsirini göstərir.

Beynəlxalq iqtisadi münasibətlər sistemində miqrasiya demografiyaya səbəb olur və miqrasiya beynəlxalq əmək bazarının formalaşmasına öz müsbət təsirlərini göstərir və onun əsas komponentini, hərəkətverici qüvvəsini təşkil edir. Buna əsasən demək olar ki, miqrasiya ölkə üzrə makro və mikro göstəricilərə təsir edir.

Miqrasiya prosesi zamanı İnsani dəyərlərin qorunması və təmin olunması proseslərin yüksək səviyyədə tənzim olunmasını zəruri nəticəsidir. Miqrasiya prosesləri müxtəlif tərkib etibarilə sosial-mədəni və maddi maraqlara görə baş verən hadisələrdən meydana gəlir.

Qloballaşan dünya iqtisadiyyatında ölkələrin milli dövlətlərin sərhədləri boyunca insanların ardıcıl yerdəyişməsi dünyanın əksər dövlətlərində etno-mədəni və dini rəngarəngliyə səbəb olub. Miqrasiya prosesi zamanı cəmiyyətdəki etno-mədəni və dini müxtəlifliyin effektiv idarə edilməsi xüsusi aktuallıq kəsb edir. Etno-mədəni və dini müxtəlifliyin əhalinin yerdəyişməsi zamanı qorunması multikultural dəyərlərin qorunmasıdır. Multikulturalizm əhalinin müxtəlifliyi barədə demoqrafik faktların təsviridir.

Miqrasiya prosesləri dünyanın mədəni, iqtisadi və sivil əsaslarla bütövləşməsinə və vəhdətləşməsinə gətirib çıxarır. İnsanlar öz ölkələri ilə yanaşı, digər ölkələrdə də yaşamağı özlərinin əsas azadlıq və təbii yaşamaq hüquqlarının tərkib hissəsi kimi görürlər. Bu nöqtəyi-nəzərdən də yaşayış məkanları böyüyür. Ölkələrarası miqrasiya sayəsində mədəniyyətlərin qarışması ilə yanaşı, ümumdünya sərvətlərindən, maddi və mədəni irslərindən birgə istifadə meyarları meydana gəlmiş olur.

Dünyanın ayrı-ayrı regionları iqtisadi cəhətdən inkişaf etdikcə həmin regionlar insanları da özlərinə cəlb edirlər. İnkişaf etmiş və inkişaf etməkdə olan ölkələr əldə olunan resurslar hesabına öz inkişaflarına əlavə impulslar qatırlar, resurs çatışmazlığını aradan qaldırırlar. Resurslarla bağlı müəyyən səviyyədə ödənilən tələbat ayrı-ayrı ölkələrin təkrar olaraq sürətlə inkişafına gətirib çıxarır.

Miqrasiya axınları və yerdəyişmələr zamanı multikulturalizm yəni miqrantların mədəniyyətlərinin müəyyən aspektlərini əks etdirir. Miqrasiya axınları zamanı miqrantların yeməkləri, musiqisi, folkloru yerli mədəniyyətə töhfə kimi, miqrantlar özləri isə, yerlilərin artıq çoxdan itirdikləri keyfiyyətlərin daşıyıcıları kimi qiymətləndirilir. Buna nəzərən multikulturalizmin inkişafı ilə miqrasiya axınları arasında əlaqələr iqtisadi və sosial aspektdən təhlil olunur .

Ölkənin makro göstəricilərini təhlil edərkən sosial iqtisadi göstərici kimi miqrasiya axınları və ölkə miqrasiyasının aspektləri statistik təhlil olunur. İqtisadi baxımdan təhlil edilərkən miqrasiya dövlətin insan ehtiyatlarının, əmək bazarlarının, insan qüvvəsinin sağlam rəqabəti və təbii inkişaf qanunauyğunluqlarını təmin edən obyektiv nizamlayıcı amil hesab olunur.

Müasir dövrdə beynəlxalq siyasi müstəvidə miqrasiya məsələləri inkişaf etmiş ölkələr üçün mühüm rol oynayır . İnkişaf etmiş ölkələrə miqrasiya müxtəlif aspektləri axın edir. Müharibələr və təbiət hadisələri zamanı əhalinin məcburi yerdəyişməsi inkişaf etmiş ölkələrin qarşısında həm iqtisadi baxımdan , həm sosial baxımdan aktual bir məsələdir.

İntellektual miqrasiya axınları inkişaf etmiş ölkələr arasında miqrasiyasıyanın ən aktual aspektidir. Beyin axını ölkələrə iqtisadi, sosioloji, siyasi və psixoloji cəhətdən təsir etməkdədir. İnkişaf etmiş ölkələr ixtisaslı işçi qüvvəsi çatışmazlığının böyük hissəsini ən ucuz üsul olan beyin idxalı ilə qarşılıyır.

Yuxarıda göstərilənləri nəzərə alaraq belə bir nəticəyə gəlmək olar ki, miqrasiya və demoqrafik dəyişikliklər ölkənin həm iqtisadi indikatorları, həm də sosial indikatorları və müqayisəli təhlili olunmalıdır. Ölkədə miqrasiya prosesləri trayektorik xətlərdə özündə müsbət və mənfi halların yaranmasının əsaslarını meydana gətirir. Miqrasiya prosesləri bir tərəfdən, əhali sıxlaşması fonunda sosial-demoqrafik tarazlığın pozulmasını meydana gətirir.

Demografik dəyişikliklərin inklüziv inkişaf parametrləri sosial-demoqrafik siyasət, əhali sakinliyi sahəsində siyasət, ailə siyasəti; ailənin planlaşdırılması, əhalinin planlaşdırılması, doğuma nəzarət, doğumun tənzimlənməsi, demoqrafik proseslərin idarə edilməsi miqrasiya axınları və s. xarakterizə olunur.

Yuxarıdakı iqtisadi təhlillərə əsasən demək olar ki, ölkə iqtisadiyyatının dinamik inkişafı müasir dövrün tələbidir. Bu məqsədlə, ilk növbədə inkişafın əsas göstəriciləri dəqiqləşdirilməli, və inklüziv inkişaf parametrlərini artıran indikatorlar təhlil edilməlidir. Sosial-iqtisadi faktor olaraq, verilən ərazi üçün sosial-iqtisadi şəraitin mövcudluğu araşdırılmalıdır. Ölkə iqtisadiyyatının, əhalisinin sayı, təbii sərvətlərin zənginliyi, coğrafi şəraitindən asılı olaraq müxtəlif sahələrdə inkişaf dinamikası bir-birindən fərqlənir. Nəticə etibarilə, müxtəlif parametrlər əsasında ölkənin ümumi inkişafını qiymətləndirmək, onun inkişafına daha çox təsir edən və ya əksinə onun inkişafını ləngidən amilləri aşkara çıxarmaq zəruridir.

Miqrasiya proseslərinin qloballaşmağa doğru getməsi, eləcə də ümumdünya qloballaşma proseslərinin tərkibini təşkil edən komponentlər rolunu oynaması və dünya ölkələri arasında beynəlxalq əhəmiyyətli məsələyə çevrilməsinə zərurət yaradır. Həmçinin göstərilən indikatorlar ölkənin dayanıqlı inkişafını xarakterizə edən parametrlər olduğundan, parametrlərin artıb və azalmasını müqayisəli təhlilini aparmaq üçün ekonometrik modellər qurmaqla, nəticələrini proqnoz-analitik şərtlər vermək lazımdır.

### **Ədəbiyyat**

1. Ascher, W. (1978) "Forecasting: an appraisal for policy-makers and planners". The Johns Hopkins University Press, Baltimore and London
2. Birdsall, N., Kelley, A.C., Sinding, W.S. (2001) "Population Matters: Demographic Change, Economic Growth, and Poverty in the Developing World", Oxford University Press. Retrieved from: [http://www.amazon.co.uk/gp/reader/0199244073/ref=sib\\_dp\\_pt#reader-link](http://www.amazon.co.uk/gp/reader/0199244073/ref=sib_dp_pt#reader-link)
3. Bloom, E.D., Williamson, J.G. (1998) "Demographic Transitions and Economic Miracles in Emerging Asia", World Bank Economic Review, Oxford University Press, Vol. 12(3), 419-55
4. Bloom, E.D. (1999) "Population Growth, Structure, and Policy: Comment". In Population Economics, Demographic Transition, and Development: Research and Policy Implications, edited by Mason A.; Merrick T.; Paul Shaw R., Washington, D.C.: World Bank
5. Daly H. Economics in a Full World. Policy Issue Briefs: Economic Growth and Development. United States Society for Ecological Economics. Burlington, VT, 2005
6. Борисов В.А. Демография. Учебник для вузов. М., 2003.
7. Сапожникова Т.И. Демографическое старение: Прогнозы, причины, последствия. М., 2007

S.M.Hüseynova



8. Костин Л.А. и др. Рынок труда и теория занятости. Москва, 1997
9. Новоселова С.В., Денисенко М.Б. Основы демографии. Пособие для государственных служащих. Под общей редакцией Лапиной С.В. Минск, «Альтиора-Живые краски», 2012
10. Макконнелл К.Р., Брюс Л. 14-е издание. ЭКОНОМИКС. Москва: Инфа-М, 2005
11. Человеческое развитие: новое измерение социально-экономического прогресса. Учебное пособие, под общ. ред. проф. В.П. Колесова (МГУ). 2-е издание. Москва: Права человека, 2008
12. Генкин Б.М. Экономика и социология труда. Москва, 2002

## **ON THE IMPACT OF MIGRATION AND DEMOGRAPHIC CHANGES ON THE PARAMETERS OF INCLUSIVE DEVELOPMENT**

**S.M.Huseynova**

### **SUMMARY**

The impact of migration and demographic changes on the inclusive growth index, including the relationship between migration and inclusive development parameters, is analyzed in this work. Comparative analysis of these indicators is made, the importance of using econometric approaches when studying these indicators and the importance of sustainable economic development using a forecasting system are stressed.

## **О ВЛИЯНИИ МИГРАЦИИ И ДЕМОГРАФИЧЕСКИХ ИЗМЕНЕНИЙ НА ПАРАМЕТРЫ ИНКЛЮЗИВНОГО РАЗВИТИЯ**

**С.М.Гусейнова**

### **РЕЗЮМЕ**

В статье анализируется влияние миграции и демографических изменений на инклюзивный индекс роста, включая взаимосвязь между миграционными и инклюзивными параметрами развития. Дается сравнительный анализ этих показателей, подчеркивается важность эконометрических подходов при их исследовании, важность устойчивого экономического развития с использованием системы прогнозирования.

**AZƏRBAYCAN-TÜRKİYƏ İNVESTİSİYA ƏLAQƏLƏRİNİN  
POTENSİAL İNKİŞAF İSTİQAMƏTLƏRİ**

**M.Ş.Ağayev**

Azərbaycan Dövlət Neft və Sənaye Universiteti  
Bakı, Azadlıq prospekti 20  
e-mail: [aqayev.mennan@mail.ru](mailto:aqayev.mennan@mail.ru)

*Açar sözlər:* investisiya, kapital, xarici əlaqələr

*Keywords:* investments, capital, international relations

*Ключевые слова:* инвестиции, капитал, международные отношения

Azərbaycan müstəqillik qazandıqdan sonra Türk firmaları Azərbaycana sərmayə qoymaqda, burada öz firmalarını açmaqda maraqlıdırlar. Azərbaycanda toplam Türkiyə sərmayəsinin miqdarının 3 milyard dollar olduğu bildirilir.

2002-2010-cu illər ərzində Azərbaycana xarici ölkələr və beynəlxalq təşkilatlar tərəfindən il ərzində əsas kapitala yönəldilmiş xarici investisiyanın 2279,7 mln. manatı (94,8%) Böyük Britaniya, ABŞ, Çexiya, Yaponiya, Norveç, Türkiyə, Koreya və Fransa investorlarına məxsusdur.

Xarici ölkələr və beynəlxalq təşkilatlar üzrə əsas kapitala yönəldilmiş xarici vəsaitin həcmi aşağıdakı kimi xarakterizə olunur:

**Cədvəl**

**Əsas kapitala yönəldilmiş xarici investisiyaların həcmi**

<b>Ölkələrin və beynəlxalq təşkilatların adı:</b>	<b>2010-cu ildə, min manat</b>	<b>Ümumi həcmdə xüsusi çəkisi, %</b>
<b>Cəmi</b>	<b>2 405 915,4</b>	<b>100</b>
Böyük Britaniya	1 247 238,5	51,9
ABŞ	359 383,1	14,9
Çexiya	216 695,1	9,0
Yaponiya	180 105,4	7,5
Norveç	111 866,2	4,7
<b>Türkiyə</b>	<b>94 801,5</b>	<b>3,9</b>
Koreya Respublikası	40 225,1	1,7
Fransa	29 388,6	1,2
Səudiyyə Ərəbistanı	4 268,1	0,2
İsveçrə	2 179,7	0,1
Rusiya	1 937,2	0,1
Almaniya	700,0	0,029
Avstriya	551,8	0,022
Birləşmiş Ərəb Əmirlikləri	390,6	0,016

İtaliya	321,0	0,013
Lüksemburq	11,1	0,0005
Dünya Bankı	79 949,8	3,3
Asiya İnkişaf Bankı	32 222,7	1,3
İslam İnkişaf Bankı	3 679,9	0,2

*Mənbə:* Azərbaycan Respublikası İqtisadi İnkişaf Nazirliyi

2010-cu ilin statistik göstəricilərinə görə azərbaycanlı iş adamları Türkiyədə 135 firmanın əsasını qoymuşlar. Bu firmaların çoxu xidmət sektorunda fəaliyyət göstərir. Bu firmaların toplam sərmayəsi 5 milyon ABŞ dolları həcmində dəyərləndirilir. Azərbaycan, Türkiyədə sərmayəsi olan MDB ölkələri arasında Rusiyadan sonra ikinci yerdə gəlir.

Azərbaycanda fəaliyyət göstərən 2500 xarici şirkətin 800-dən çoxu Türk sərmayəlidir. Bunlardan 380-ı tamamilən Türk sərmayəli, 370-i Azərbaycan-Türkiyə ortaqlığı, 60-ı isə təmsilçilikdir.

Azərbaycan Türkiyə arasında gələcək yönlü investisiya layihələrindən ən əsasını Nabucco qaz kəməri tutur. Nabucco qaz kəməri - Xəzər bölgəsi və Orta Şərqi təbii qaz ehtiyatlarını Avropa bazarlarına çatdırmağı nəzərdə tutan qaz kəməri layihəsidir. Bolqarıstandan başlayıb Rumıniya, Macarıstandan keçərək Avstriyaya qədər uzanması planlaşdırılan bu xəttin ümumi uzunluğu 3300 km-dir. Nabucco Təbii Qaz Boru Xəttinin minimum 25, maksimum 31 milyard barrel illik daşıma həcminə sahib olması və 2012-ci ildə istismara verilməsi nəzərdə tutulur. Xəttin ümumi xərclərinin təxminən 8 milyard dollar olacağı ehtimal edilir. 3300 kilometrlik bu boru xətti layihəsində OMV (Avstriya), Bulgargaz (Bolqarıstan), MOL (Macarıstan), Transgaz (Rumıniya) və BOTAŞ (Türkiyə) iştirak edir. Alman RWE Qaz Şirkəti 5 fevral 2008-də Vyanada təşkil olunan iclasda Nabucco-nun altıncı ortağı olmuşdur. Həmçinin, Fransa şirkəti olan Gas de France də bu layihəyə qoşulmaq istəyini bildirmişdir.

Azərbaycan və Türkiyənin turizm sahəsində də geniş əməkdaşlıq imkanları mövcuddur. Belə ki, hər iki ölkə zəngin və günəşli iqlim qurşağında yerləşir, rəngarəng təbiətə malikdir. Hər iki ölkənin eyni zamanda həm çimərlik, həm də dağ turizmi imkanları var. Əsas fərq turizm infrastrukturunun və tanıtım imkanlarının iki ölkə arasında müxtəlif inkişaf səviyyəsinə malik olmasıdır. Bu istiqamətlərdə Türkiyə geniş məsafə qət etdiyi halda, Azərbaycan üçün bu nisbətən yeni prioritetdir. Məhz buna görə də, qardaş ölkənin bu sahədəki təcrübəsinin öyrənilməsi və qarşılıqlı investisiya qoyuluşları önəmlidir. Son illər Azərbaycana gələn xarici turistlərin sayı 10-11% artır. Mədəniyyət və Turizm Nazirliyinin məlumatına görə 2010-cu ildə Azərbaycana ümumilikdə 1,326 mln xarici vətəndaş gəlib ki, onun da 1,01 mln nəfəri turist olub. Bu il isə ölkəyə gələcək turistlərin bu göstəricidən də çox olacağı proqnozlaşdırılır.

1994-cü il sentyabrın 20-də imzalanmış "Əsrin müqaviləsi"ndə "Türk petrolları" şirkətinin xarici neft şirkətləri konsorsiumunda təmsil olunması Türkiyə ilə Azərbaycan arasında strateji əməkdaşlığın inkişafının real təzahürü idi. Ümumiyyətlə, Azərbaycanın neft-qaz sektoru ilə bağlı 5 müqavilədə Türkiyənin payı var: Bakı-Tbilisi-Ceyhan layihəsində - 6,53 faiz; "Azəri"- "Çıraq"- "Günəşli" layihəsində - 6,75 faiz; "Şahdəniz" layihəsində - 9 faiz; "Kürdaşi" layihəsində - 5 faiz; "Araz"- "Alov"- "Şərqi" layihəsində - 10 faiz. 13 iyul 2006-cı il tarixində Aralıq dənizinin Türkiyə sahilindəki Ceyhan terminalında Bakı-Tbilisi-Ceyhan neft ixracı boru kəməri işə salınmış və bununla iki ölkənin iştirak etdiyi beynəlxalq transkontinental layihə həyata keçirilmişdir.

Türkiyə və Azərbaycanın təşəbbüsü ilə ölkələrimiz və bütövlükdə bölgə üçün önəmli bir sıra layihələr həyata keçirilir. Onlardan biri də Bakı-Tbilisi-Qars dəmir yolunun tikilməsidir. Uzun illər ərzində bu məsələ iki ölkə arasında, beynəlxalq maliyyə qurumlarında, sadəcə, müzakirə olunurdu. Bu önəmli layihə faktiki olaraq, icra edilmirdi. Türkiyə, Gürcüstan və Azərbaycan rəhbərliklərinin iradəsi nəticəsində bu məsələnin həllinə nail olunub. Layihənin uğurla reallaşdırılması Azərbaycanı Türkiyə ilə dəmir yolu vasitəsilə birləşdirəcəkdir. Şübhəsiz ki, bu layihənin çox böyük, həm iqtisadi, həm də siyasi önəmi var. Yolun tikilməsi Azərbaycanla Türkiyə arasında ticarət dövriyyəsinin 10 mlrd. dollaradək yüksəldilməsi üçün real imkanlar açacaq. 2012-ci ildə başa çatdırılmasını planlaşdırılan xəttin istifadəyə verilməsindən sonra 2012-ci ildə 1,2 mln. sərnişin və 3,5 mln. ton yük daşınacaq. 2034-cü ildə isə dəmiryolu xəttinin üzərində 7,8 mln. sərnişin və 21,5 mln. ton yük daşınması təxmin edilir. Bakı-Tiflis-Qars xətti, Marmaray və tikintisi davam edən sürətli qatar layihələri ilə yalnız Türkiyə deyil, Gürcüstan və Azərbaycan da Asiya-Avropa dəhlizinin ən sərfəli və etibarlı variantı halına gələcək.

İqtisadiyyata yönəldilən xarici investisiyalar sahəsində Türkiyə Azərbaycanın əsas tərəfdaşlarından biridir. Türkiyənin iş adamları və şirkətləri 2002-2010-cu illər ərzində Azərbaycanın neft və qeyri-neft sektoruna 1,653 mlrd. AZN həcmində investisiya yönəlmişlər, bu da həmin dövr ərzində ölkəyə yatırılan sərmayələrin 7% təşkil etmişdir. Təkcə 2010-cü ildə Türkiyə Azərbaycana 94,8 mln. AZN (120,0 mln. dollar) həcmində sərmayə (neft və qeyri-neft sektorlarına) qoymuşdur ki, bu da həmin dövrdə əsas kapitalla yönəldilən ümumi xarici investisiyaların 3,9%-ni təşkil etmişdir.

2010-cu ildə Azərbaycan Respublikasının Türkiyə Respublikası ilə xarici ticarət dövriyyəsinin həcmi 942,08 mln. dollar, o cümlədən idxalın həcmi 771,19 mln.dollar, ixracın həcmi 170,89 mln. dollar təşkil etmişdir.

2010-cu ildə Türkiyə Respublikasının Azərbaycan Respublikasının xarici ticarət dövriyyəsidəki payı 3,37%, o cümlədən idxalda 11,69%, ixracda isə 0,8% olmuşdur.

2010-cu ildə iki ölkə arasında əmtəə dövriyyəsi 1,4 mlrd. dollar təşkil edib və ilin sonunda 3 mlrd. dollara çatacağı gözlənilir. Türkiyə Azərbaycanın əsas ticarət tərəfdaşlarından biri olsa da, son illər ərzində iki ölkə arasında ticarət dövriyyəsinin göstəricilərində azalma müşahidə olunur. 2010-cu ildə Türkiyədə Azərbaycan kapitalının iştirakı ilə 136 şirkət qeydə alınıb. Onların 74-ü İstanbulda yaradılıb. 2010-cu ildə Azərbaycan kapitalının iştirakı ilə 6 səhmdar cəmiyyət və 130 məhdud məsuliyyətli cəmiyyət yaradılıb. Azərbaycan kapitalının iştirak etdiyi şirkətlərin çoxu tikinti sektorunda fəaliyyət göstərir. 2010-cu ildə Azərbaycan investisiyaları ilə yaradılan səhmdar cəmiyyətlərdə Azərbaycan kapitalının iştirak payı kapitalın ümumi həcmnin 25 faizini təşkil edir, məhdud məsuliyyətli şirkətlərdə isə iştirakın 50 faizə yaxını Azərbaycan kapitalının hesabına təmin edilib. 2010-cu ildə Türkiyədə xarici iştirakla yaradılan məhdud məsuliyyətli cəmiyyətlər arasında Azərbaycan dördüncü, səhmdar cəmiyyətlər arasında isə 14-cü yerdədir. Azərbaycan şirkətləri indiyə qədər Türkiyə iqtisadiyyatına 4 milyard dollardan çox vəsait qoymuşdur. Növbəti illərdə təkcə neft kimyası sənayesinə 6 milyard dollar əlavə sərmayə qoyulması nəzərdə tutulur.

2008-ci ilin iyun ayının 5-də neft-kimya sahəsində Türkiyənin ən böyük şirkəti olan "Petkim"nin dövlətə məxsus 51 faizlik səhm paketinin satılması üzrə investisiya müsabiqəsində ARDNŞ-nin Türkiyədə təsis etdiyi "SOCAR&Turcas" birgə müəssisəsi və Səudiyyə Ərəbistanını təmsil edən "İnjas" şirkətindən ibarət "SOCAR&Turcas/Injas" alyansı 2 miyard 40 mln. dollarlıq təkliflə qalib gəlmişdir. 2010-cu ildə "Petkim"nin ümumi

istehsal, gəlir, mənfəət və ixracat üzrə rekord göstəricilərə nail olmuş və 2011-ci ildə şirkətin inkişafı üçün 130 mln. dollarlıq sərmayə qoyuluşu nəzərdə tutulur.

İqtisadi sahədə əməkdaşlıq haqqında indiyədək iki dövlət arasında 23 sənəd imzalanmışdır. Azərbaycanın sosial-iqtisadi inkişafında əvəzsiz rolu olan türk şirkətlərinin (sayı 1000-dən artıqdır) ölkədə neft və qeyri-neft sektoruna qoyduğu investisiyaların ümumi həcmi 6 milyard dollardan çoxdur. Bunun yarısı qeyri-neft sektorunun payına düşür ki, son məlumatlara əsasən, bu rəqəm 3 milyard dollardan artıqdır. Türkiyə sərmayəli şirkətlərdə ümumilikdə 50.000 işçi çalışır. Azərbaycanda fəaliyyət göstərən Türkiyə şirkətlərini digər ölkələrin şirkətlərindən fərqləndirən əsas cəhət odur ki, bu şirkətlər iqtisadiyyatın, demək olar ki, bütün sektorlarında fəaliyyət göstərir. Türkiyə şirkətləri qeyri-neft sektorunun inkişafında xüsusi rol oynayır. Türkiyə şirkətlərinin inşaat, xidmət, kənd təsərrüfatı və qida sektoru, bank və sığorta sahəsi, tekstil və yüngül sənayedə mövqeləri kifayət qədər güclüdür. Son zamanlar yerli Azərbaycan şirkətləri idarəetməyə türkiyəli menecerləri geniş şəkildə cəlb etməkdədirlər ki, bu da ölkələrimiz arasında sosial-iqtisadi əlaqələrin inkişafına müsbət töhfə verir. Son illərin mühüm tendensiyalarından biri də ondan ibarətdir ki, Azərbaycan əsas etibarilə Dövlət Neft Şirkətinin (ARDNŞ/SOCAR) timsalında Türkiyəyə dəyəri milyard dollarla ölçülən sərmayələr yatırır. Daha da konkretləşdirsək, hazırda Türkiyədə 850 Azərbaycan şirkəti fəaliyyət göstərir və son illər həmin şirkətlər Türkiyə iqtisadiyyatına 4.5 milyard dollar investisiya qoyub.

ARDNŞ-in Türkiyədə investisiya yatırımlarının intensivliyini artırması, iki ölkənin neft-kimya komplekslərini inteqrasiya etmək niyyətini açıqlaması gələcəkdə mühüm nəticələrə gətirib çıxara bilər. Bu inteqrasiya iki qardaş ölkə iqtisadiyyatlarının ümumi bir vəhdət halında çalışması istiqamətində ciddi bir addım olacaq. Bütün bunlar göstərir ki, artıq ölkələrimiz arasında investisiya axınları qarşılıqlı xarakter alır. Əgər bir neçə il bundan əvvələ qədər, adətən, Türkiyənin Azərbaycana investisiya qoyuluşlarından danışılırdısa, artıq Azərbaycan da Türkiyəyə irihəcmli investisiya qoyuluşları həyata keçirməyə başlayıb. Türkiyənin hazırda Azərbaycan iqtisadiyyatına sərmayəsinin həcmi 10 milyard dollar yaxınlaşmaqdadır. Türkiyə, həmçinin, Azərbaycanın qeyri-neft sektoruna investisiyaların həcminə görə liderliyini qoruyur. Azərbaycandakı 1000-dən çox türk şirkətinin (Azərbaycandakı bütün xarici sərmayəli şirkətlərin üçdə biri) ümumi sərmayəsi Türk Petrolları Anonim Ortaqlığının (TPAO) enerji sektoruna sərmayələri daxil olmaqla 6 milyard dollar həcmindədir. Türk şirkətlərinin (əsasən tikinti sektorunda) 2010-cu ilin əvvəlinə Azərbaycanda üzərlərinə götürdükleri 198 layihənin ümumi dəyəri 3.3 milyard dolları ötüb. Hazırda Azərbaycanda türk kapitalı ilə 5 bank da fəaliyyət göstərir (40).

Azərbaycan tərəfi də son illər Türkiyədə birgə müəssisələr yaratmaqla yeni-yeni sərmayə qoyuluşları həyata keçirməkdə maraqlıdır. 2008-ci ildə ARDNŞ-in SOCAR & TURCAS Enerji A.Ş. (STEAS) alyansı "PETKİM" kimya konserninin 51 faizlik səhm paketinin satışı üzrə tenderin qalibi olub və bunun üçün 2,04 milyard dollar vəsait ödənilib. PETKİM Petrokimya Holding plastik qablaşdırma, parça, yuyucu vasitələr və s. istehsal edir və Türkiyədə bu cür məhsulun yeganə istehsalçısıdır. 2011-ci ildə ARDNŞ ümumi kapitalı 2010-cu ilin əvvəlində 3.4 milyard dollar olan "SOCAR-TURCAS" birgə müəssisəsində payını artırdığını da bildirib. Türkiyənin Aksoy şirkəti ("SOCAR-TURCAS"ın təmsilçisi) ilə yeni sazişdən sonra birgə müəssisənin nizamnamə kapitalında ARDNŞ-in payı 51%-dən 74,98%-ədək artıb. Habelə, ARDNŞ İstanbul və Ankaranın qazpaylayıcı şə-

M.Ş.Ağayev

bəkələrinin özəlləşdirilməsində iştirak etmək istəyir. Beləliklə, 2012-ci ildə ARDNŞ “PETKİM”-in fəaliyyətindən artıq gəlir gözləyir. 2010-cu ildə ARDNŞ-in gəlirləri Türkiyədə 1.6 milyard manat təşkil edib.

Onu da qeyd edək ki, son illər aktiv şəkildə fəaliyyətini genişləndirən ARDNŞ-in təsis etdiyi “SOCAR-TURCAS” şirkəti Türkiyənin daxili bazarında təbii qazın topdan ticarəti hüququnu əldə edib. Türkiyənin Enerji Bazarını Tənzimləmə Qurumu “SOCAR-TURCAS Petrokimya” şirkətinə bu ölkədə təbii qazın topdan satışı üçün 30 illik lisenziya verib. “SOCAR-TURCAS”-ı ARDNŞ idarə edir və o, Azərbaycanın ən vacib xarici aktividir. ARDNŞ 2011-ci ildən Türkiyənin daxili bazarında 1,2 milyard kubmetr qaz satmağı planlaşdırır. Bu həcmə böyük hissəsi Petkim Holdingə, qalanı istilik elektrik stansiyalarına veriləcək.

2011-ci il oktyabrın 25-də hər iki ölkənin dövlət və hökumət başçılarının iştirakı ilə İzmirdə “SOCAR”-ın sərmayəsi ilə tikiləcək yeni neft-kimya kompleksinin təməlinin qoyulması ikitərəfli iqtisadi əlaqələrdə yeni mərhələnin simvoluna çevrilib. “Star Rafinerisi” adlanan kompleksi “SOCAR-TURCAS” birgə müəssisəsi müştərək inşa edir və bu layihəyə qoyulacaq sərmayələr 5.5 mlrd. dollardır. “SOCAR” və “TURCAS” şirkətlərinin sahibi olduqları “PETKİM” şirkətinə məxsus ərazidə inşa ediləcək “STAR” neft-kimya kompleksinə yönəldilən sərmayə Türkiyə özəl sektorunun tarixində tək nöqtəyə yatırılan ən böyük investisiyadır. 2015-ci ildə ilk qurğuları işə düşəcək neft-kimya kompleksində ildə 1 milyon 600 min ton nafta istehsal ediləcəkdir ki, bu da “Petkim” şirkətinin bu məhsula olan tələbatını tam ödəyəcək və onun hazırda bu məhsul üzrə idxaldan 80%-lik asılılığını sifirə endirəcək. İllik emal gücü 10 milyon ton olan zavodda “PETKİM” şirkətinin ana xam maddəsi nafta ilə yanaşı, təxminən 6 milyon ton aşağı kükürlü motorin, 500 min ton aviasiya yanacağı, 500 min ton reformat, 630 min ton petrokok və s. məhsullar istehsal ediləcəkdir ki, bunların da nəticəsində Türkiyənin illik xarici ticarət kəsiri təxminən 2 milyard dollar azalacaq. Kompleksin inşası zamanı 10 min nəfər, fəaliyyəti zamanı isə min nəfər işçi çalışacaq. Kompleksin tikintisi nəticəsində Petkim kompleksi xammalla təmin olunmalı, ARDNŞ dizel yanacağı, aviasiya kerosini və kimya sənayesi üçün xammalla Aralıq dənizi bazarına çıxmalıdır. Bütövlükdə, “SOCAR-TURCAS” birgə müəssisəsi “Petkim”ə 2023-cü ilə qədər 10 milyard dollar sərmayə qoymağı planlaşdırır.

Türkiyə və Azərbaycan arasında sarsılmaz qardaşlıq münasibətlərinin simvollarından olacaq “STAR” neft-kimya kompleksi ölkələrimiz arasındakı strateji müttəfiqliyi daha da gücləndirəcək. Azərbaycan nefti artıq xammal kimi deyil, əlavə dəyər yaradılaraq yarımfabrikatlar və hazır məhsul kimi üçüncü ölkələrə ixrac ediləcək. Eyni zamanda, istehsal edilən məhsullar Türkiyənin daxili tələbatını ödəməklə yanaşı, idxalı əhəmiyyətli dərəcədə azaldacaq. Həmçinin, hər iki ölkə iqtisadiyyatlarının əsas sektorlarından olan neft-kimya komplekslərinin inteqrasiyası digər sektorlar üçün multiplikator effekti rolunu oynayaraq onların da inteqrasiyasına gətirib çıxara bilər. Hazırkı Avropa Birliyinin əsasında Avropa Kömür və Polad Birliyi dayanır. Azərbaycan və Türkiyənin neft-kimya komplekslərinin inteqrasiyasının regionda analoji nəticəyə gətirib çıxaracağı iddiasından uzağıq. Amma bu inteqrasiya iki qardaş ölkə iqtisadiyyatlarının ümumi bir vəhdət halında çalışması istiqamətində ciddi addım olacaq. Bir sözlə, Türkiyə və Azərbaycanın strateji gücünü artıracaq bu layihə ölkələrimizin regiondakı və dünyadakı mövqelərini daha da qüvvətləndirəcək.

---

M.Ş.Ağayev

## **Ədəbiyyat**

1. İlqar İsmayılov. Azərbaycan-Türkiyə ticari əlaqələri (Azərbaycan gənc bilim adamları sempozyumu). İstanbul 2007
2. Muzaffər İsmayılov. Azərbaycan'da Daşımacılıq Sektorü və Türkiyə ilə Karşılaşdırılması. "Azərbaycan Gənc Bilim Adamları 1. Sempozyumu Bildirileri", İstanbul 2007
3. Koçak İnan, KOSGEB Küçük ve Orta Ölçekli Sanayi Geliştirme ve Destekleme İdaresi Başkanlığı. "Azərbaycan Ülke Raporu", Ağustos 2005
4. Azərbaycan-Türkiyə münasibətlərinin elmi, siyasi, mədəni və iqtisadi istiqamətləri. Qafqaz Universiteti. Elmi məqalələr. Bakı, 2008
5. Sinan Oğan. Bağımsızlığın onuncu yılında Azərbaycan ekonomisi və Türkiyə ilə ekonomik əlaqələri. İstanbul 2005
6. ATİB yayımları. Azərbaycan-Türkiyə müasir əlaqələri: mövcud vəziyyət və inkişaf perspektivləri. Bakı, 2008
7. Türkiyə-Azərbaycan Ekonomik İlişkileri. <http://www.mfa.gov.tr/turkiye-azerbaycan-ekonomik-iliskileri.tr.mfa>
8. <http://www.haberturk.com/haber.asp?id=65748&cat=130&dt=2008/04/06>
9. [http://az.wikipedia.org/wiki/Əsrin\\_Müqaviləsi](http://az.wikipedia.org/wiki/Əsrin_Müqaviləsi)
10. <http://www.gun.az/economy>
11. <http://deyerler.org/>

## **POTENTIAL DEVELOPMENT TRENDS IN INVESTMENT RELATIONSHIP BETWEEN AZERBAIJAN AND TURKEY**

**M.Sh.Aghayev**

### **SUMMARY**

The main goal of this research is to explore the current economic relationship between Azerbaijan and Turkey, to identify prospects for the development of relations between the two countries.

## **ПОТЕНЦИАЛЬНЫЕ НАПРАВЛЕНИЯ РАЗВИТИЯ ИНВЕСТИЦИОННОГО СОТРУДНИЧЕСТВА МЕЖДУ АЗЕРБАЙДЖАНОМ И ТУРЦИЕЙ**

**М.Ш.Агаев**

### **РЕЗЮМЕ**

Главная цель статьи – изучить основные особенности нынешнего состояния экономических отношений между Азербайджаном и Турцией, определить перспективы развития отношений между двумя странами.

## QAZAXISTANIN LOGİSTİKA SİSTEMİNİN İNKİŞAFI

V.M.Mirzəyev

Azərbaycan Dövlət Neft və Sənaye Universiteti

Bakı, Azadlıq prospekti 20

e-mail: [mirzayewaqif@gmail.com](mailto:mirzayewaqif@gmail.com)

**Açar sözlər:** Qazaxıstan, Logistik Performans İndeksi, Dünya İqtisadi Forumu, Qlobal rəqabət reytingi, nəqliyyat

**Keywords:** Kazakhstan, Logistics Performance Index, World Economic Forum, Global Competitiveness Rating, transport

**Ключевые слова:** Казахстан, Индекс производительности логистики, Всемирный экономический форум, Индекс глобальной конкурентоспособности, транспорт

Effektiv logistika sistemi dövlətin sabit iqtisadi inkişafı üçün mühüm amildir. Ölkənin nəqliyyat və logistika imkanlarından səmərəli istifadə iqtisadiyyatın müvafiq sənaye və sektorlarının sürətli inkişafını stimullaşdırır. Qloballaşan bir dünya iqtisadiyyatında, rəqabət iqtisadiyyatının qurulmasında Qazaxıstan iddialı bir strateji məqsəd həyata keçirməkdədir. Bu baxımdan, məqsədlərə nail olmaqda əsas rol ölkədə yüksək və səmərəli nəqliyyat əlaqələrinin təmin edilməsinə deyil, Qazaxıstanın qlobal nəqliyyat və logistika sahəsinə inteqrasiyasının təmin edilməsi üçün effektiv nəqliyyat və logistika sisteminə keçməlidir (10).

Bu gün Qazaxıstanda istehsal kompleksində logistik xərclərin səviyyəsi dünyada ən yüksək səviyyədədir. İstehsal xərclərinin logistik xərclərinin payı təxminən 20-25%-dir. Bu göstərici qlobal ortalamada 11%, Çində 14%, Avropada 11%, ABŞ və Kanadada 10% təşkil edir. Hazırda Qazaxıstanın nəqliyyat sisteminin səmərəsiz olması bütövlükdə iqtisadiyyatın inkişafı üçün problemdir. Bu baxımdan, Qazaxıstanda logistikanın tədqiqi aktual məsələdir və onun ölkənin iqtisadi artımına təsiri böyükdür. Bu məqalədə Qazaxıstanın logistika sisteminin inkişafı və onların həlli yolları, ölkənin məntiqi potensialının təhlilindən bəhs olunur.

Dünya Bankının ekspertləri müxtəlif ölkələrdə logistika inkişafını qiymətləndirmək üçün Logistik Performans İndeksi - LPI təklif etdi. 2007-ci ildən etibarən təhlil metodları bəzi dəyişikliklərə məruz qalmışdır. Logistik Performans İndeksi iki ildən bir Dünya Bankı tərəfindən açıqlanır. LPI - dövlətlərin logistika sahəsində fəaliyyətlərinin ölçülməsi üçün yaradılmış vasitədir. Bu ölçülər hər bir ölkədə fəaliyyət göstərən müxtəlif logistika şirkətlərinin işçiləri və menecerləri tərəfindən cavablandırılan sorğuların faizlərinə görə tənzimlənir və sıralanır. LPI-nin müəyyənləşdirilməsi metodu malların, o cümlədən nəqli və hərəkət qaydaları ilə məşğul olan beynəlxalq şirkətlərdən alınan məlumatların sintezinə əsaslanır. Əməliyyat zamanı şirkətlər malların çatdırılmasının ən əlverişli sxemini seçməlidirlər. 800-dən çox beynəlxalq şirkətin sorğuları keçirilir. Sorğu anketində şirkətin fəaliyyət göstərdiyi hər bir iştirakçı 8 ölkəni 6 bənd üzrə 5 ballıq sistemlə qiymətləndirir (6):

- Gömrük;
- İnfrastruktur;



- Beynəlxalq daşımalar;
- Logistik qabiliyyət;
- İzləmə;
- Zamanlama.

Cədvəl. Qazaxıstanın 2018-ci il üzrə LPI sıralaması və göstəriciləri (8)

Ümumi	Gömrük	İnfrastruktur	Beynəlxalq daşımalar	Logistik qabiliyyət	İzləmə	Zamanlama
2.81	2.66	2.55	2.73	2.58	2.78	3.53

Bu sıralamada Qazaxıstan 71-ci yeri tutur. Bəzən Logistik Performans İndeksində bəzi qeyri-uyğunluqlarla qarşılaşa bilərik, çünki göstəricilər obyektiv kəmiyyət göstəriciləri olmadan subyektiv ekspert qiymətləndirmələri əsasında hesablanır. Logistikanın inkişafına önəm verən ölkələrdə adambaşına düşən ümumi daxili məhsulun (ÜDM) yüksək olduğunu görə bilərik. LPI təhlili reytingi və adambaşına düşən ÜDM-də ölkələrin siyahısı bizə belə bir göstərici oxşarlığını tapmaq imkanı verdi: Logistik Performans sıralamasında ilk 20 ölkə adambaşına düşən ÜDM ilə ölkələrin siyahısında ən yüksək 33 mövqeyi tutur. 14 ölkə isə Logistika Performansı İndeksi, Qlobal Rəqabət İndeksi və ÜDM-də ilk 20 ölkədən biridir. G-20 qrupunun nümunəsi üzrə riyazi və statistik təhlil göstərmişdir ki, bu dəyərlər arasında aydın bir əlaqə mövcuddur: korrelyasiya əmsali 0,7-dən çox olmuşdur. Dünya İqtisadi Forumunun proseduruna əsasən, ölkənin qlobal rəqabət qabiliyyətinin indeksini hesablamaq üçün 3 qrupa bölünən 12 göstərici istifadə olunur (7):

1. Qrup 1 (iqtisadiyyatın əsas ehtiyacları):
  - müəssisələrin keyfiyyəti;
  - infrastruktur;
  - makroiqtisadi sabitlik;
  - sağlamlıq və ibtidai təhsil.
2. Qrup 2 (iqtisadi fəaliyyət göstəriciləri):
  - ali təhsil və təlim;
  - bazar mallarının və xidmətlərinin effektivliyi;
  - əmək bazarının səmərəliliyi;
  - maliyyə bazarının inkişafı;
  - texnoloji inkişaf səviyyəsi;
  - daxili bazarın həcmi.
3. Qrup 3 (biznesin innovasiya və mürəkkəbliyi):
  - şirkətlərin rəqabət qabiliyyəti;
  - yenilikçi potensial.

2017-2018-ci illərdə Dünya İqtisadi Forumu tərəfindən öyrənilən 137 ölkə arasında Qazaxıstan 57-ci yeri tutub, qlobal rəqabət qabiliyyətinin göstəricisi isə ən yüksək reyting 5.86-dan 4,35-dir (5). Digər reytinglər kimi, Qlobal rəqabət reytingi də ekspertlərin

subyektiv fikirlərinin yekun qiymətləndirilməsinə təsirləri üçün çox vaxt tənqid olunur. Ancaq indeksin və ya ölkənin eyni və ya fərqli bir reytingdə olduğu yerin deyil, həm də ölkənin bir qrup rəhbər və ya kənar şəxsiyyətə aid olduğunu nəzərə almalıyıq. İlk on və ya hətta ilk iyirmi səviyyəsində olan ölkə, subyektiv qiymətləndirməyə və onların vəziy-

yətini yaxşılaşdırmaq üçün effektiv tədbirlərin görülməsinin vacibliyinə daha az səbəb göstərməlidir. Logistika səmərəliliyi və adambaşına düşən ÜDM-in səviyyəsinin analizi, Qazaxıstanın logistikasının Türkiyə, Çin, İrlandiya, Polşa, Malayziya və Portuqaliya kimi ölkələr səviyyəsinə gəlib çıxma biləcəyi barədə hipotezə səbəb ola bilər. Əhalinin adambaşına düşən ÜDM-i iki qatına çıxdı. Belə bir nəticəyə yalnız iqtisadiyyatın digər sektorlarında heç bir dəyişiklik etmədən logistika inkişaf etdirməklə nail olmaq olar.

Qazaxıstanın logistika və nəqliyyat sahəsində imkanları ilə bu sahədə ölkənin real vəziyyəti arasındakı ziddiyyət digər ölkələrlə müqayisədə belə bir əhəmiyyətli gecikməni şərtləndirən amillərin təhlilini tələb edir. Hazırda Qazaxıstanın nəqliyyat sisteminin səmərəliliyinin olmaması bütövlükdə iqtisadiyyatın inkişafı üçün problemdir. Qazaxıstanın LPI üzrə aşağı reytingi yalnız nəqliyyat infrastrukturunun inkişafının olmaması ilə deyil, həm də dövlət və biznes strukturlarının kifayət qədər səyləri ilə - tədarük zəncirinin bütün hissələrinin fəaliyyətinin yaxşılaşdırılmasına yönəlmiş səylə izah olunur. Nəqliyyatın səmərəliliyinin artırılmasında biznesin rolu çox yüksəkdir və yalnız dövlətin tələblərinin formalaşdırılması ilə məhdudlaşmamalıdır. Məsələn, hazırda Qazaxıstanda çatdırılma sürəti Avropada və ABŞ-dan 2-3 dəfə azdır. İşin uyğunluq rejimi və sürücülərin istirahət hissəsinin pozulması global səviyyədə yayılmış bir problemdir. Bu vəziyyətin səbəbi işəgötürənlərin təhlükəsiz və səmərəli nəqliyyat və texnoloji sxemlər təşkil etməməsi və bu işə diqqətli yanaşmamasıdır.

Effektiv nəqliyyat infrastrukturunu, Qazaxıstanın iqtisadiyyatının inkişafı üçün böyük əhəmiyyətə malikdir. Burada ixrac sahəsindəki istehsalın geniş coğrafiyası nəqliyyat şəbəkəsinin kifayət qədər sıxlığı ilə birləşir. Eyni zamanda, qonşu ölkələrlə nəqliyyat əlaqələrinin genişləndirilməsi getdikcə daha vacibdir (9). Qazaxıstan ötən 10 il ərzində nəqliyyat infrastrukturunun inkişafı, maddi aktivlər və yetkinliklərə 30 milyard dollara qədər sərmayə qoymuşdur. Qazaxıstanın İnteraktivlər və İnkişaf Naziri Zhenis Kasimbek nəqliyyat və logistika infrastrukturunun səmərəliliyinin artırılması üzrə respublika konfransında bu barədə məlumat verib. Bu dövrdə 2 min km-dən çox dəmir yolu inşa edilmiş, 6,300 km yol yenidən qurulmuşdur, Xəzərdəki liman ehtiyatları 26 milyon tona qədər artırılmış və 15 hava limanında uçuşlar yenidən qurulmuşdur. "İnfrastrukturun aktiv şəkildə qurulması Qazaxıstanın beynəlxalq reytinglərdə göstərdiyi performans müsbət təsir göstərdi. 2011-ci ildən 2017-ci ilədək Qazaxıstanın Ümumdünya İqtisadi Forumunun Qlobal Rəqabətçilik İndeksində "İnfrastrukturun Keyfiyyəti" göstəricisi 14 pillə artırılıb. 2014-2016-cı illərdə Dünya Bankının Logistik Performans İndeksində biz 88-dən 77-ci yeri yüksəldik. "Nurlu Zol" dövlət proqramına əsasən, 2020-ci ildə 40-cı yeri tutmağı planlaşdırırıq" - deyən nazir əlavə etmişdir (4). Dövlət başçısı isə bildirmişdir ki, "Qazaxıstan-2050 strategiyası: qurulan dövlətin yeni siyasi kursu" vəzifəsi ilə 2020-ci ilə qədər Qazaxıstan tranzit trafikinin iki dəfə, 2050-ci ilə qədər isə 10 dəfə artırılacağı planlaşdırılır. Nəqliyyat və logistika qurğuları yaratmağın da ön planda olduğunu vurğulayıb. 2020-ci ilə qədər nəqliyyat infrastrukturunun inkişafı üzrə Dövlət Proqramı bu əsas vəzifələrin praktiki həyata keçirilməsinə yönəldilmişdir (3).

Yeni yollar salmaq və ya əlavə avtomobillər almağa ehtiyac yoxdur. Bu səlahiyyət və təşkilati tədbirlər tələb edir. Trafiklərin elektron bazaya çevrilməsi zamanı təşəbbüskarların səylərinə də ehtiyac duyulur. Bu və digər tədbirlər nəqliyyat işinin müvafiq təşkilati və texnoloji mədəniyyəti ilə mümkündür. Eyni zamanda Qazaxıstanda nəqliyyat işlərinin təxminən yarısı yük sahibləri vasitəsilə "təbii iqtisadiyyat" prinsipləri əsasında, qalan hissəsi isə fərdlərə məxsus avtomobillər tərəfindən həyata keçirilir. Qazaxıstanda yük maşın-

larının quruluşunu optimallaşdırmağı bacarmadıqlarından, ölkə bazarında rəqabətə davamlı xarici yük daşıyıcıları qazanırlar. Dövlət, biznes strukturunun cəmiyyətin uzunmüddətli strateji məqsədləri və maraqlarına cavab verəcək şəkildə fəaliyyət göstərməsi üçün yönəldən sosial institutların formalaşmasını təmin etməlidir. Biznes mühitinin və dövlət qurumlarının koordinasiyasına ehtiyac var, o cümlədən mövcud infrastrukturun və yük avtomobillərinin keyfiyyətinin yaxşılaşdırılmasına da. Yükün və nəqliyyat vasitələrinin icazə verilən yük miqdarını və maksimum çəkisini artırmaq üçün yolun yük daşıma qabiliyyətini artırmaq lazımdır. Qazaxıstan öz yollarını genişləndirməli, onların daşıma qabiliyyətini artırmalı və nəqliyyat qəzalarını azaltmalıdır. Hətta bütün bu təcili vəzifələri həll etmək üçün, mövcud nəqliyyat qabiliyyətini effektiv şəkildə necə istifadə etməyi öyrənsələr, gözlənilən təsiri ala bilərlər.

Əminliklə demək olar ki, tranzit potensialı ölkənin iqtisadi artımının önəmli bir hissəsi kimi nəzərdən keçirilməlidir. Bu məqsədlə MDB-də ən müasir nəqliyyat və logistika sisteminin cəlbediciliyini və yaradılmasını artırmaq, hər cür nəqliyyat vasitəsi ilə nəqliyyat və logistika əməliyyatlarının təkmilləşdirilməsi, xidmətlərin geniş çeşidini təmin etmək, rəqabət tariflərini təklif etmək tranzit yük axınlarının, xərclərin və sistemə istifadənin əsasını təşkil edir. Qeyd etmək lazımdır ki, bu, Qazaxıstanın tranzit potensialından ən yaxşı şəkildə istifadə etmək üçün lazım olan tapşırıqların tam siyahısıdır. Bunu edərsə, Qazaxıstan nəqliyyat logistikasının iqtisadi inkişafa qatqısından böyük fayda qazanacaq (2).

### **Ədəbiyyat**

1. Logistik yük və yük sistemləri. Dərslük / Redaktor - V.M.Nikolashin. - M.: Akademiya, 2003. - 242 s.
2. M.Kizdarbekova. Qazaxıstanda logistika inkişafının problemləri və perspektivləri // Gənc alim. - 2017. - №14. - s.363-365.
3. N.Nazarbayev. "Strateji Qazaxıstan-2050" proqramı: qurulan dövlətin yeni siyasi kursu / online.zakon.kz
4. Economic Newsletter on Kazakhstan. 2018, səh.5-7
5. ["Global Competitiveness Report 2017-2018"](#) (PDF)
6. ["International LPI Global Ranking"](#). World Bank, 2017
7. ["World Economic Forum, Leadership and Governance"](#). 2018
8. <http://lpi.worldbank.org>
9. <http://kazlogistics.kz>
10. Савенкова Т.И. Логистика. Учеб. пособие - М.: Омега, 2008. – 225 с.

## **DEVELOPMENT OF LOGISTICS SYSTEM IN KAZAKHSTAN**

**V.M.Mirzayev**

### **SUMMARY**

The analysis of development of logistics in Kazakhstan is presented in this article. Special attention is paid to the *Kazakhstan 2050 Strategy* announced by Kazakh President Nursultan Nazarbayev.

## **РАЗВИТИЕ СИСТЕМЫ ЛОГИСТИКИ КАЗАХСТАНА**

**В.М.Мирзоев**

### **РЕЗЮМЕ**

В статье представлен анализ развития логистики в Казахстане. Особое внимание уделено программе "Стратегический Казахстан-2050", инициированной президентом Казахстана Нурсултаном Назарбаевым.

2018 - № 50

## REGIONLARDAKI İSTEHSALÇI MÜƏSSİSƏLƏRDƏ İNTEQRASIYA PROSESLƏRİNİN NƏZƏRİ ASPEKTLƏRİ

**T.N.Süleymanlı**

Odlar Yurdu Universiteti  
Bakı, K.Rəhimov küçəsi 13  
e-mail: suleymanli.tural@gmail.com

*Açar sözlər:* inteqrasiya və anti-inteqrasiya prosesləri, iqtisadi inteqrasiya, sənaye müəssisələri

*Keywords:* integration and anti-integration processes, economic integration, industrial enterprises

*Ключевые слова:* интеграционные и антиинтеграционные процессы, экономическая интеграция, промышленные предприятия

Azərbaycan Respublikasının regionlarının sosial-iqtisadi inkişafına dair Dövlət Proqramına müvafiq surətdə ayrı-ayrı iqtisadi regionlarda yerləşən bütün istehsalçı müəssisələr uzunmüddətli dövrdə öz fəaliyyətinin kəmiyyət və keyfiyyət nəticələrindən birbaşa asılıdırlar. Bu qarşılıqlı asılılığı investisiya və innovasiyalarda, sosial sferanın dəstəyində, regionun resurs və infrastruktur bazasından istifadəyə görə kompensasiya ödəmələrində aydın şəkildə görmək olar [1; 2].

İqtisadi fəaliyyətin gedişində regionda əhalinin rifah halının yüksəlməsinə kömək edən mallar və xidmətlər yaradılır, bundan ötrü onun resurs potensialının əhəmiyyətli hissəsi cəlb olunur.

Lakin istehsalçı müəssisələr öz fəaliyyətlərindən mümkün olan bütün faydanı əldə edərək, çox vaxt qısamüddətli məqsədlərə doğru istiqamət götürürlər ki, bu da resurs bazasının ekstensiv şəkildə istismar edilməsi ilə ifadə olunur.

Bu problem iqtisadi və kommertiya fəaliyyətinin idarə olunmasının mürəkkəbləşməsi şəraitində xüsusi əhəmiyyət kəsb edir. Aktivlərə nəzarət hüququnun yeni mülkiyyətçilərə keçməsinə əsaslanan inteqrasiya prosesləri müasir mərhələdə iqtisadi və kommertiya fəaliyyəti üçün səciyyəvidir.

Regional hakimiyyət orqanlarının başlıca vəzifəsi uzunmüddətli prioritetlərə əsaslanmaqla ərazinin stabil inkişafının təmin edilməsidir. Lakin kifayət qədər kapitalı olmayan regionlarda tarazlaşdırılmış regional inkişaf məsələlərində hakimiyyət orqanlarının rolunun və təsir dərəcəsinin tədricən azalması baş verir. Buna görə də, xüsusilə iqtisadiyyatın sənaye və kənd təsərrüfatı kimi mühüm sahələrində inteqrasiya proseslərini regional hakimiyyət orqanlarının və istehsalçı müəssisələrin strateji qarşılıqlı əlaqəsi kontekstində nəzərdən keçirmək lazımdır. Bu səbəbdən, istehsalçı müəssisələrin və regionun iqtisadi inteqrasiya proseslərinin qarşılıqlı əlaqəsi və qarşılıqlı təsiri üsullarının, habelə regionun hakimiyyət orqanlarının bu müəssisələrin inteqrasiya proseslərinə təsir alətlərinin müəyyənləşdirilməsi aktual görünür.

Düşünürük ki, yuxarıda sadalanan problemlərin həlli üçün inteqrasiya proseslərinin kateqoriya aparatı sahəsində daha dərin tədqiqatların aparılması lazımdır. Bu məsələ bir sıra aspektlərinin mürəkkəbliyi ucubatından hal-hazırda kifayət qədər öyrənilməmiş qalır.

Hər şeydən əvvəl, kateqoriya aparatının tədqiqatının ilkin mərhələsində inteqrasiyanın əsas əlamətlərini aşkara çıxarmaq təklif olunur. Bir sıra alimlərə görə bu əlamətlərə aşağıdakılar daxildir [3; 4; 5; 6; 7]:

- İnteqrasiya – qeyri-bazar münasibətlərinin üstünlük təşkil etməsi ilə xarakterizə olunan müəssisələrin daxili təşkilidir.
- Bu, bazarın qiymət mexanizminin işinin nəticəsi deyil, firmadaxili müqavilələr formasında genişləndirilən şüurlu birlik, sıx əməkdaşlıqdır. O, iştirakçıların qarşılıqlı faydalı fəaliyyətlərin ya zəruriliyini, ya da ki, effektivliyini dərk etmələri əsasında onların məqsədlərinin, hərəkətlərinin, iqtisadi maraqlarının uzlaşdırılmasına əsaslanır.
- İnteqrasiyanın əsas komponenti menecmentdir, yəni ki, inteqrasiyada başlıca olanı - iqtisadi institutların inkişafının və təkamülünün daxili mexanizmləri və ehtiyatlarıdır.

İnteqrasiya kateqoriyasından “iqtisadi inteqrasiya”, ”inteqrasiya prosesləri” və digər bu kimi anlayışlar yaranır.

Belə ki, məsələn, ictimailəşdirmənin keyfiyyətə yeni forması kimi iqtisadi inteqrasiyanın məzmununu daha dərindən öyrənməkdən ötrü, iki cür – ümumi və ixtisaslaşdırılmış yanaşma olmalıdır. Ümumi yanaşmada *inteqrasiya* – sistemin ayrı-ayrı fərqli hissələrinin və funksiyalarının bütöv halda birləşmə vəziyyətidir, habelə belə birləşməni həyata keçirən prosesdir. Beləliklə, inteqrasiya anlayışı bir tərəfdən prosesi, dinamikani, digər tərəfdən isə nəticəni, statikanı ifadə edir.

İqtisadi inteqrasiyanın xüsusiyyəti və istehsalın ictimailəşdirilməsinin digər formalarından keyfiyyət fərqi elə bir strukturun yaradılmasından ibarətdir ki, orada keçmişdəki pərakəndə və nisbətən sadə hissələr vahid bir tama çevrilir, bu zaman tam öz daxili mürəkkəbliyini itirmir. Bu - iqtisadi inteqrasiyanın formal tərifidir.

İnteqrasiya müəyyən sistemin hərəkət və inkişaf prosesini ifadə edir, onların gedişində bu sistemin elementlərinin qarşılıqlı əlaqələrinin sayı və intensivliyi artır, onların qarşılıqlı bağlılığı güclənir və bir-birinə münasibətdə nisbi müstəqilliyi azalır. Bu zaman qarşılıqlı əlaqələrin yeni formaları, yəni əvvəllər sistemdə olmayan formalar meydana çıxır. Lakin praktikada bəzən inteqrasiya olunmuş əks proseslər gedir, onları anti-inteqrasiya prosesləri adlandırmaq olar.

Anti-inteqrasiya dedikdə, inteqrasiyaya əks olan, müəyyən sistemin elementlərinin qarşılıqlı əlaqələrinin sayının və intensivliyinin azalması prosesi – pozulma, parçalanma, dağılma, ayrılma, təcrid və s. prosesləri başa düşülür. Bu proses elementlərin nisbi müstəqilliyini və sərbəstliyini yüksəldir [8].

Beləliklə, əgər aparıcı qüvvə qismində inteqrasiya olursa, o həmişə müxtəlif anti-inteqrasiya prosesləri ilə bağlı olur, bunlar isə bir tərəfdən inteqrasiyanın ilkin şərti, digər tərəfdən isə nəticəsidir. Dezinteqrasiyanın üstünlük təşkil etdiyi halda da qarşımızda həmin mənzərə dayanır. Bu cür prosesin təhlili və proqnozu, yalnız yardım edən və maneə olan inteqrasiya proseslərinin nəzərdən keçirilməkdən ötrü daxil edilməsi şərti ilə etibarlıdır.

İnteqrasiya proseslərinin nəticəsi sistemin inteqrasiya olunması anlayışıdır, onun ifadə edilməsi üçün tez-tez mütəşəkkillik, müəyyən strukturun olması, bağlılıq və digər bu kimi terminlər işlədilir. Onlardan hər biri inteqrasiya olunmanın sistemli vəziyyətinin müəyyən tərəflərini vurğulayır.

İnteqrasiya və anti-inteqrasiya prosesləri sistemin vəziyyətini, beləliklə də onun komponentlərinin vəziyyətini dəyişdirirlər.

İqtisadi inteqrasiyanın məzmun xüsusiyyəti istehsalçı müəssisələrin əlaqələrinin xarakteridir. İqtisadi inteqrasiya dedikdə, bir sıra alimlər istehsalat strukturunun elementlə-

rinin vahid məhsuldar sistemdə birləşməsi ilə müəyyən olunan prosesi başa düşürlər, həmin prosədə zəruri istehsal əlaqələri məhsulun paralel olaraq birgə hazırlanması vasitəsilə qurulur [9; 10; 11; 12; 13].

Bir sıra tədqiqatçılar inteqrasiyanı ictimai əməyin və istehsalın inkişaf etməkdə olan keyfiyyətə yeni strukturu, birgə əmək və istehsal sistemi, yəni kooperasiyaların kooperasiyası kimi nəzərdən keçirirlər. Əgər əvvəllər birgə əmək işçiləri ayrıca bir istehsal kooperasiyasının daxilində birləşdirirdisə, indi isə o, öz sərhədlərini genişləndirir və müxtəlif istehsal-təsərrüfat kooperasiyalarının işçilərini vahid bir tamda əlaqələndirir [14; 15].

Texnoloji tədqiqatlar nöqteyi-nəzərindən, iqtisadi inteqrasiya başlıca olaraq texnoloji ixtisaslaşma əsasında istehsal-texnoloji bazanın icmailəşdirilməsinin fasiləsiz-bitkin prosesini ifadə edir, bunun nəticəsində çoxsahəli iqtisadi sistem formalaşır.

Məhsuldar qüvvələr müasir elmi-texniki tərəqqi nəticəsində elmin nailiyyətlərindən getdikcə daha çox və hərtərəfli istifadə edilməsi ilə xarakterizə olunur. Hesab edirik ki, iqtisadi inteqrasiya – əməyin və istehsalın icmailəşməsinin məhsuldar qüvvələrin inkişafı mərhələsində formalaşan çoxfunksiyalı növüdür.

Bununla belə, tədqiqatlarımız inteqrasiya proseslərinin sadəcə araşdırılmasına həsr olunmamışdır, **regional inteqrasiya proseslərinin** öyrənilməsi bura əlavə olunur.

Ədəbiyyatda regionların iqtisadi inteqrasiyasının məzmununun dərk olunmasına yanaşmaların geniş spektri təqdim olunur. Konkret alimlərin yanaşmasının spesifikasiyası bir çox cəhətlərdən ierarxik səviyyədə asılıdır. Məhz buna görə də hal-hazırda elmi dövriyyədə regional aspektdə inteqrasiya proseslərini xarakterizə edən iki termindən – “*regionların iqtisadi inteqrasiyasından*” və “*regional iqtisadi inteqrasiyadan*” istifadə olunur [4].

Regional iqtisadi inteqrasiya regional bazarlarda sahibkarlıq fəaliyyətinin həyata keçirilməsindən ötrü əlverişli şəraitin və rahat infrastrukturun yaradılması yolu ilə ayrı-ayrı ölkələrin iqtisadi potensialından səmərəli istifadə edilməsi məqsədi ilə onların əməkdaşlığını ifadə edir.

Regionların iqtisadi inteqrasiyası və yaxud regionlararası əməkdaşlıq – qanunvericilik yolu ilə müəyyən ərazi sərhədlərinə təhkim edilmiş, hakimiyyət-idarəetmə sisteminin vahidliyinə malik olan, təbii, sosial-iqtisadi, mədəni və digər şəraitin ümumiliyi ilə xarakterizə olunan milli iqtisadiyyatın altsistemləri kimi ərazi qurumlarının qarşılıqlı əlaqəsidir.

Düşünürük ki, müasir şəraitdə regionların iqtisadi inteqrasiyasını, təkcə inteqrasiya edən regionlar üçün deyil, həm də məcmu halında bütün ölkə üçün müsbət sinergetik effektlərin əldə edilməsi məqsədi ilə regionların sosial-iqtisadi sistemlərinin, onların iqtisadi siyasətinin konvergensiya, qarşılıqlı yaxınlaşma prosesi kimi nəzərdən keçirmək lazımdır.

Qeyd etmək lazımdır ki, regional iqtisadiyyat problemlərinin xarici ölkələrdən olan tədqiqatçıları ərazilərin iqtisadi inteqrasiya səviyyəsinin qiymətləndirilməsinə ənənəvi olaraq xüsusi diqqət ayırırlar.

Xarici ölkə alimlərinin ərazi inteqrasiya problemlərinin tədqiqatına yanaşmasının xüsusiyyətləri aşağıdakılardan ibarətdir [16; 17].

- Regional inteqrasiya problemləri regionların sosial-iqtisadi inkişafında xeyli fərqlərin olması xarakterik olan ölkələrdə daha fəal şəkildə öyrənilir.

- Hal-hazırda xarici elmi ədəbiyyatda regionların iqtisadi inteqrasiyasının məzmununu və nəticələrini təsvir edən faktların universal izahını verən hamı tərəfindən qəbul edilmiş vahid nəzəriyyə təqdim olunmamışdır. Xarici iqtisadi nəzəriyyədə hal-hazırda regional inteqrasiyanın öyrənilməsinə institusional yanaşma üstünlük təşkil edir.
- İnteqrasiyanın səviyyəsinin kəmiyyətə qiymətləndirilməsindən ötrü ərazilərin ticarət-iqtisadi əməkdaşlığının səviyyəsini xarakterizə edən göstəricilərdən (Qrubel-Lloyd indeksi, ticarətin örtüşməsi indeksi, Verdon indeksi, Balass indeksi və s.) istifadə olunur. Regionların iqtisadi inteqrasiyası problemlərinin Rusiyadan olan tədqiqatçıları regionların iqtisadi inteqrasiyası səviyyəsinin qiymətləndirilməsinə iki əsas yanaşmanı ifadə etmişlər. Regional inkişafın dövlət idarəetmə praktikasında həmin yanaşmalardan fəal şəkildə istifadə olunur. Birinci yanaşmanın əsasında bir neçə dövr ərzində regionlar arasındakı iqtisadi əlaqələrin intensivliyini və sıxlığını xarakterizə edən *göstəricilərin müqayisəli təhlili* dayanır. İkinci yanaşma çərçivəsində ekonometrik modellərin qurulması yolu ilə vahid qiymət qanununun şərtlərinin yerinə yetirilməsinin yoxlanması həyata keçirilir. İkinci yanaşmanın əsas üstünlüyü ekonometrik modellərin qurulması üçün tələb olunan statistik informasiyanın kifayət qədər olmasından və əlverişliliyindən ibarətdir.

Beləliklə, bir sıra ümumiləşdirilmiş nəticələri qısa şəkildə ifadə etmək olar.

1. Regionların iqtisadi inteqrasiyasının səviyyəsinin qiymətləndirilməsinin metodoloji bazisi, regionların və bütövlükdə ölkənin inkişafından ötrü onun müsbət effektlərini daha tam şəkildə əks etdirən institusional yanaşma olmalıdır.
2. Regionların iqtisadi inteqrasiyasının səviyyəsinin qiymətləndirilməsi zamanı indeks metodundan istifadə etmək məqsədəuyğundur.
3. Regionların inteqrasiyasının səviyyəsinin qiymətləndirilməsi üzrə beynəlxalq göstəricilərin tətbiqi, onların hesablanması metodikasının regional statistik uçotun xüsusiyyətlərinə uyğunlaşmasını tələb edir.

İnteqrasiya göstəricilərinin kateqoriya aparatının tədqiqatına, onların sahə yönümü də daxildir. Bu, ilk növbədə sənaye müəssisələrinə aiddir.

Müasir bazar iqtisadiyyatında sənaye inteqrasiyası təsərrüfat fəaliyyətinin korporativ təşkilinə geniş imkanlar yaradaraq, müxtəlif firmalararası münasibətləri modelləşdirməyə imkan verir. Onların arasında [18, səh. 50-51]:

- müəssisələrin əməkdaşlığının forma və metodlarının seçilməsi azadlığını;
- biznesin innovasiya-investisiya imkanlarının genişləndirilməsini;
- inteqrasiya prosesi iştirakçılarınin resurslarından birgə istifadə edilməsi hesabına müəssisənin rəqabət statusunun yüksəldilməsini;
- marketinq informasiyasının mübadiləsinin təmin edilməsini;
- ticarət markasından çevik və səmərəli şəkildə istifadə edilməsi imkanını və s. qeyd etmək olar.

İnteqrasiya prosesi yüksək elm tutumluluğu ilə fərqlənən sənaye müəssisələrinin inkişafı üçün çox vacibdir.

Sənaye müəssisələrinin inteqrasiya proseslərinin idarə edilməsi, ilk növbədə həmin prosesin iştirakçılarınin:

- idarəetmə sisteminin ayrı-ayrı altsistemləri və komponentləri arasında;
- idarəetmə obyektinin həyat tsiklinin mərhələləri arasında;
- şaquli idarəetmə səviyyələri arasında;

T.N.Süleymanlı



- horizontal üzrə idarəetmə subyektləri arasında qarşılıqlı əlaqələrin tədqiq olunmasına və gücləndirilməsinə yönəldilmişdir.

Sənaye müəssisələrinin inteqrasiya prosesi istehsalın şaxələndirilməsi ilə bilavasitə bağlıdır, bu isə indiki halda böyük şirkətin digər sahələrə nüfuz etməsindən ibarətdir.

Korporasiyaların idarəetmə sistemlərinin qurulması problemləri, bir qayda olaraq, sistemli yanaşmanın olmaması ilə xarakterizə olunur. Bütövlükdə biznes deyil, onun ayrı-ayrı tərkib hissələri təhlil olunur. Bununla bərabər, korporasiyaların istehlakçı üçün sərvətlər yaradılmasının vahid prosesində iştirak edən, ayrı-ayrı şirkətlər çərçivəsində xüsusişdirilmiş, lakin ümumi idarəetmə altında birləşdirilmiş şirkətlər qrupu kimi nəzərdən keçirilməsi idarəetmə sistemində yeni imkanlar əldə etməyi mümkün edir.

Məhsulun istehlak dəyərinin yaradılması və hərəkəti bazar iqtisadiyyatının istənilən sferasında dəyərlərin bazar mübadiləsinin ilkin şərtini və biznesin əsasını təşkil edir. Məhz istehlak dəyərinin dərk olunması, maksimum faydalı effekt əldə olunması məqsədi ilə xərclərin və nəticələrin iqtisadi əhəmiyyətini, onların kəmiyyətə müayisəyə gəlməsini aydınlaşdırır.

Əmtəənin, istehlakçının özünün deyil, onun mübadilə prosesində çatdığı cəmiyyətin digər üzvlərinin tələbatlarını ödəməsi nəzərdə tutulur. İstehlak dəyərinin mənası ondan ibarətdir ki, o, istənilən cəmiyyətin sərvətinin maddi məzmununu təşkil edir. İstehlak dəyəri ilə məhsulun keyfiyyəti, rəqabət qabiliyyətliliyi əlaqəlidir, müasir şəraitdə isə onların əhəmiyyəti artmaqdadır.

Sənaye şirkətlərinin inteqrasiya proseslərinin effektiv idarə olunması əsas fondların modernləşdirilməsi, yüksək rentabelli məhsul buraxılışı, innovasiya-investisiya və ekoloji layihələrin reallaşdırılması, cəmiyyətdə sosial yönüm nöqtəyi-nəzərindən biznesin inkişaf prioritetlərini həyata keçirməyə imkan verir. Bu, idarəetmənin vahid standartlarının və qabaqcıl texnologiyalarının tətbiq edilməsini, tərəfdaşlıq münasibətlərində işgüzar etika qaydalarına riayət edilməsini tələb edir.

Beləliklə, sənaye müəssisələrinin inteqrasiya prosesləri, sənaye korporasiyasının vahid biznes-sistemi çərçivəsində müəyyən strateji səlahiyyətlər verilmiş müstəqil biznes-qrupların fəaliyyətini ifadə edir. Biznes-tərəfdaşların inteqrasiya qarşılıqlı əlaqəsi biznesin daxili və xarici mühitindəki dəyişikliklərə adekvat reaksiya verilməsi zərurəti ilə bağlı dinamik prosesdir. Bu prosesin idarə olunması əmələ gəlmiş biznes-qrupların perspektiv məqsədlərinin müəyyənləşdirilməsindən və strategiyanın işlənilib hazırlanmasından ibarətdir. Həmin strategiyanın reallaşdırılması, qarşılıqlı əlaqədə olan biznes-tərəfdaşların qarşılıqlı şəkildə tamamlan-ması, tarazlığı, optimal yüklənməsi və sinergetik effektin əldə olunması hesabına onların potensiallarının optimallaşdırılmasına məqsədli istiqamət götürülməsi halında uğurlu ola bilər. Hazırda inteqrasiyanın daha geniş yayılmış formaları aşağıdakılardır [19, səh.12-15].

- Assosiasiyalar – oxşar funksiyaların birgə yerinə yetirilməsi və ümumi fəaliyyətin əlaqələndirilməsi üçün müəssisələrin və təşkilatların müqavilə əsasında yaradılmış birliyi.
- Ərazi klasteri – müəssisələrin, avadanlıq, komplektləşdirən, ixtisaslaşdırılmış istehsalat və servis xidmətlərinin təchizatçıların, elmi-tədqiqat və təhsil təşkilatlarının birliyi.
- Konsorsium – təsərrüfat cəhətdən müstəqil firmaların müvəqqəti ittifaqıdır. Onun məqsədi, həmin firmaların uzlaşdırılmış sahibkarlıq fəaliyyətinin müxtəlif növləri ola bilər.

T.N.Süleymanlı

- Konsern – müstəqil müəssisələrin kapitalda iştirak sistemi, maliyyə əlaqələri, maraqların ümumiliyinə dair müqavilələri, şəxsi birləşmələri, patentlisenziya sazişləri, sıx istehsalat əməkdaşlığı və digərləri vasitəsi ilə birlik formasıdır.

Müasir şəraitdə sahibkarlıq şəbəkələri – üfiqi və ya şaquli əlaqələrlə bir-biri ilə bağlanmış şirkətlər qrupu, iki və daha çox şirkətin daxil olduğu sahibkarlıq strukturlarının strateji ittifaqı daha perspektivlidir. Həmin şirkətlər sahibkarlıq fəaliyyətinin daha sərfəli istiqamətlərinin inkişafından və dayanıqlı sahibkarlıq gəlirinin əldə edilməsindən ötrü resursları birləşdirərək, tərəfdaşlıq kooperasiya şərtləri əsasında onları uyğunlaşdırırlar.

İnteqrasiya proseslərinin təsnifatının işlənilib hazırlanması, sosial-iqtisadi sistemlərin mövcudluğuna və inkişafına təsir göstərən inteqrasiyanın tədqiqat sahələrində toplanmış biliklərin sistemləşdirilməsi zərurətindən yaranır. İctimai həyatın bütün sferalarında baş verən inteqrasiya proseslərinin sistemli şəkildə izahından və diaqnostikasından ötrü, habelə ölkənin və onun regionlarının iqtisadiyyatında inteqrasiya proseslərinin tənzimlənməsi sahəsində dövlət siyasətinə dair məsələlərin həlli məqsədlərindən ötrü onların siniflərinin müəyyənləşdirilməsi son dərəcə vacibdir.

İnteqrasiya proseslərinin mövcud müxtəlifliyi inteqrasiyanın təşəbbüskarları olan çoxlu miqdarda subyektlərdən, habelə bu subyektlərin tələbatları və maraqlarındakı fərqlərdən yaranır. Müvafiq surətdə, çoxlu miqdarda inteqrasiya prosesləri vardır ki, onlar da öz növbələrində sistemin daxili məqsədləri və xarici funksiyalarına, sistemin institusional quruluşuna və s. görə fərqlənən müxtəlif inteqrasiya birliklərinin yaranmasına gətirib çıxarır [20].

Belə ki, məsələn, sosial-iqtisadi sistemlər sahəsində aşağıdakıları qeyd etmək olar.

**İnteqrasiya prosesi** – artıq mövcud olan açıq sosial-iqtisadi sistemlərin strukturlarının və funksiyalarının təşkilinin istənilən səviyyəsində onların məkanca və zamanca nizama salınması, uzlaşdırılması və birləşdirilməsi nəticəsində mühit tərəfindən verilmiş müəyyən sosial-iqtisadi funksiyaların yerinə yetirilməsindən ötrü nəzərdə tutulan yeni bir vəhdətin əmələ gəlməsi prosesidir.

## **I. İctimai həyatın əhatə edilməsi sahəsində**

### *A. İqtisadi inteqrasiya*

İqtisadi inteqrasiya nəticəsində iqtisadiyyat sferasında verilmiş funksiyaların yerinə yetirilməsini, habelə inteqrasiya subyektlərinin məqsədlərinə nail olunmasını təmin edən sistemlərin yaranması baş verir. Cədvəldə inteqrasiya birliyinin institusional quruluşundan asılı olaraq, inteqrasiya birliklərinin məqsədləri və funksiyaları göstərilmişdir.

***İnteqrasiya proseslərinin institusional quruluşlarından asılı olaraq  
funksiya və məqsədləri***

	<b>Sistemlərin xarici mühitdə funksiyaları</b>	<b>Sistemlərin məqsədləri</b>
Müəssisələr	<ul style="list-style-type: none"> <li>• Cəmiyyətin mallara, xidmətlərə olan tələbatının ödənilməsi.</li> </ul>	<ul style="list-style-type: none"> <li>- gəlirlərin artması;</li> <li>- yeni satış bazarlarından istifadə edilməsi</li> </ul>
İqtisadi zonalar	<ul style="list-style-type: none"> <li>• Regionun inkişafının dayanıqlılığının təmin olunması.</li> <li>• Dövlət iqtisadi sisteminin bütövlüyünün möhkəmlənməsi.</li> <li>• Regionda əhalinin sosial-iqtisadi inkişaf səviyyəsinin yüksəlməsi.</li> </ul>	<ul style="list-style-type: none"> <li>- ÜDM-un artımı;</li> <li>- regionun əhalisinin hər nəfərinə düşən orta gəlirlərin artması</li> <li>- büdcə gəlirlərinin artması.</li> <li>- regional əmtəə dövriyyəsinin artımı və s.</li> </ul>
Ölkə	<ul style="list-style-type: none"> <li>• Dövlətin inkişafının dayanıqlılığının təmin olunması.</li> <li>• Regionların sosial-iqtisadi inkişafında qeyri-mütənasibliyin azalması.</li> <li>• Millətin rifah halının yüksəlməsi.</li> </ul>	<ul style="list-style-type: none"> <li>- ÜDM-un artımı;</li> <li>- regionun əhalisinin hər nəfərinə düşən orta gəlirlərin artması</li> <li>- dövlət büdcəsinin gəlirlərinin artması.</li> </ul>

### *B. Siyasi inteqrasiya*

Siyasi inteqrasiyanın nəticəsi adətən ümumi problemlərin həlli məqsədilə müxtəlif siyasi blokların, ittifaqların yaradılmasıdır. Məsələn, beynəlxalq səviyyədə belə problemlər, təcavüzkar xarici mühit şəraitində hərbi təhlükəsizlik problemləri, iqtisadi problemlərin həlli və digərləri ola bilər.

### *C. Sosial inteqrasiya*

Sosial inteqrasiya sosial əhəmiyyətli hər hansı problemin həll edilməsi məqsədi ilə fərdlərin, müxtəlif təşkilatların birliyini ifadə edə bilər.

**II. İnteqrasiya proseslərinin baş verdiyi dünya sisteminin ierarxiyasının səviyyəsindən asılı olaraq**, inteqrasiya proseslərinin aşağıdakı tiplərini fərqləndirirlər.

*A. Regiondaxili inteqrasiya* – regional sosial-iqtisadi sistemin vahid məkanında konkret regionun ərazisində komponentlərin inteqrasiyası.

*B. Regionlararası inteqrasiya* – vahid milli məkanda regionların inteqrasiyası.

*C. Beynəlxalq inteqrasiya* – vahid dünya məkanında milli sistemlərin inteqrasiyası.

### **III. Seçilmiş paradiqma üzrə inteqrasiyalar**

*A. İnteqrasiya birliyinin idarəetmə altsisteminin yaradılması paradiqması əsasında inteqrasiya.*

Ümumi məqsədlərə müvafiq surətdə göstərilən altsistemə bir sıra funksiyalar, vəzifələr və səlahiyyətlər həvalə olunur. Bu paradiqma adətən simmetrik (yekcins) obyektlərin inteqrasiyası zamanı seçilir.

*B. “Müqavilə inteqrasiyası” paradiqması əsasında inteqrasiya.*

“Müqavilə inteqrasiyası” paradiqması nəzərdə tutulur, ona müvafiq olaraq bu və ya digər sferada subyektlərin qarşılıqlı öhdəliklərinin nizama salınması baş verir.

### **IV. İnteqrasiya obyektlərinin oxşarlıq dərəcəsi üzrə**

Qeyd edək ki, bəzən inteqrasiya obyektləri, eyni zamanda onun subyektləri olur. Buna görə də bu əlamət üzrə daha sonra həm inteqrasiya obyektləri, həm də subyektləri başa düşülə bilər.

*A. Oxşar obyektlərin inteqrasiyası*

Bu halda obyektlərin oxşarlığı dedikdə aşağıdakılar başa düşülür. İnteqrasiya olunan obyektlər təxminən eyni xassələr dəstinə və bu xassələrin oxşar kəmiyyətlərinə malik olurlar.

*B. Fərqli obyektlərin inteqrasiyası*

Asimmetrik obyektlərin inteqrasiyası, əsasən öz xassələrinə və əlamətlərinə görə fərqlənən, lakin hər hansı idarəetmə təsiri, məsələn, ümumi məqsəd formasında və ya digər formada öz aralarında birləşmiş obyektlərin inteqrasiyasını ifadə edir.

### **V. İnteqrasiya obyektləri arasındakı əlaqələrin xarakterinə görə**

*A. Üfqi inteqrasiya*

Əlaqələrin bu tipi sistemin bir ierarxiyasında yerləşən, əlaqələndirmə münasibətləri ilə bir-biri ilə bağlı olan obyektlərin inteqrasiyası üçün xarakterikdir.

Horizontal əlaqələrin həyata keçirilməsi sistemin komponentləri arasında əlaqələrin güclənməsinə, habelə onun bütövlüyünün qorunub saxlanmasına imkan yaradır.

*B. Şaquli inteqrasiya*

Subordinasiya münasibətləri ilə öz aralarında əlaqəli olan obyektlərin inteqrasiyası üçün xarakterikdir.

Oxşar (eynincinsli) obyektlərin şaquli inteqrasiyası, sistemin ierarxiyasının müxtəlif səviyyələrində yerləşən funksional əlamətlərinə görə oxşar obyektlər arasında subordinasiya münasibətlərini xarakterizə edə bilər.

Fərqli (müxtəlif cinsli) obyektlərin şaquli inteqrasiyası, inteqrasiya birliyinin idarəedici altsisteminin yaradılması ilə, həmişə keyfiyyətcə yeni vəhdətin qəti təşəkkülünü ifadə edir. Onun yaradılmasından əldə olunan effekt sinergetik effektini ifadə edir.

T.N.Süleymanlı

## Ədəbiyyat

1. Azərbaycan Respublikası regionlarının 2014–2018-ci illərdə sosial–iqtisadi Dövlət Proqramı. AR Prezidenti, Bakı, 27 fevral 2014, № 118
2. Milli iqtisadiyyat və iqtisadiyyatın əsas sektorları üzrə strateji yol xəritəsinin başlıca istiqamətləri. AR Prezidentinin 2016-cı il 16 mart tarixli Sərəncamı ilə təstiqlənmişdir.
3. Абрамов Р.А. и др. Межрегиональное сотрудничество в интеграционных процессах союзного государства // Пространственная экономика. № 4, 2016, с.153-173
4. Белявская–Плотник Л.А. и др. Подходы к оценке уровня экономической интеграции регионов в системе НЭБ // Экономические науки, №6 (151), 2017, с.39
5. Бедакова М.С. Управление интеграционными и дезинтеграционными процессами промышленных предприятий и комплексов. Авт. кон. дис. Курс; ЮЗГУ. 2016, - 24 с.
6. Белобородова А.П. Управление эффективностью конгломератно-интегрированных структур // Экономический анализ, 2010, № 15 (180)
7. Богданова О.П. Развитие межрегиональных интеграционных процессов в условиях реализации стратегических интересов участников. Авт. канд.дис. Улан-Удэ: ВСГУТУ. 2010, 20 с.
8. Румянцев К.Н. Новейшие проявления интеграционных процессов // [www.riep.ru](http://www.riep.ru)
9. Бурак П.И. Инфраструктура межрегионального экономического сотрудничества и императивы инновационного развития. М.: Экономика. 2009, 367 с.
10. Бренделева Е.А. и др. Теория отраслевых рынков. М.: КНОРУС 2019, 192 с.
11. Голева О.Г. и др. Интеграционные процессы в условиях формирования экономики инновационного типа // Аудит и финансовый анализ. ДОМ-ПРЕСС, 2010, № 2
12. Жемчужников С.Н. Направление совершенствования взаимодействия предприятий их основа интеграции экономических процессов // Инновационный вестник России. 2011, №1, с.83-88
13. Зевин Л. Как измерять прогресс региональной экономической интеграции // Мир перемен, 2017, № 1, с.151-14.
14. Кружиков Н.А. Развитие интеграционных процессов в инновационной среде промышленных корпораций // Наукоеведение. Т., № 1, 2015
15. Кудрова Н.А., Дик А.Э. Направление исследования и комплексного анализа взаимодействия элементов в интегрированных структурах // Наукоеведение, т.7, № 1, 2015
16. Грант Р. Современный стратегический анализ. Пер. с англ. СПб.: Питер. 2018, 670 с.
17. Гейден Д. Партнерское соглашение. Как построить бизнес на научной основе. Пер. с англ. М. Альпина Паблишер. 2018, 253 с.
18. Могилевская О.Ю. Формирование системы управления промышленной интегрированной бизнес–структурой // Економічна наука. № 51, 2014, с.48-52
19. Богданов Г.Е. Формы интеграции предприятий пищевой промышленности // [www.dspace.susu.ru/](http://www.dspace.susu.ru/)
20. Ермакова Е.А. Классификация интеграционных процессов: социально–экономические аспекты // [www.e-rej.ru/](http://www.e-rej.ru/)

## **THEORETICAL ASPECTS OF INTEGRATION PROCESSES IN REGIONAL INDUSTRIAL ENTERPRISES**

**T.N.Suleymanli**

### **SUMMARY**

This work is focused on theoretical aspects of regional integration as a process providing strategic development of regional socio-economic infrastructure: methodological and methodical approaches, conceptual provisions of the theory of regional economy, researches by domestic and foreign scientists dealing with regional integration problems, etc.

## **ТЕОРЕТИЧЕСКИЕ АСПЕКТЫ ИНТЕГРАЦИОННЫХ ПРОЦЕССОВ НА РЕГИОНАЛЬНЫХ ПРОИЗВОДСТВЕННЫХ ПРЕДПРИЯТИЯХ**

**Т.Н.Сулейманлы**

### **РЕЗЮМЕ**

В статье рассматриваются теоретические аспекты региональной интеграции как процесса, позволяющего обеспечить стратегическое развитие социально-экономической инфраструктуры регионов: методологические и методические подходы, концептуальные положения теории региональной экономики, исследования отечественных и зарубежных ученых, занимающихся проблемами региональной интеграции, а также другие вопросы.

## XARİCİ İQTİSADI ƏLAQƏLƏRİN DÖVLƏT TƏNZİMLƏNMƏSİNİN ZƏRURİLİYİ VƏ XÜSUSİYYƏTLƏRİ

**M.A.Mikayılov**

Azərbaycan Dövlət Neft və Sənaye Universiteti  
Bakı, Azadlıq prospekti 20  
e-mail: [miraga.mikayilov@mail.ru](mailto:miraga.mikayilov@mail.ru)

**Açar sözlər:** xarici əlaqələr, ticarət, tənzimləmə, gömrük tarifi

**Keywords:** international relations, trade, regulation, customs tariff

**Ключевые слова:** международные отношения, торговля, регулирование, таможенный тариф

Ölkəmizin müxtəlif sahələr üzrə iqtisadi əlaqələrinin təhlili göstərir ki, Azərbaycanın XIƏ-də İtaliya ilə əlaqələr xüsusi əhəmiyyət kəsb edir. Bizim üçün çox mühüm əhəmiyyətli məhsulların idxal və ixracında əsas tərəfdaşlardan olan bu yarımada ölkəsi həm də ölkəmizin strateji müttəfiqidir. 20 ildən artıq müddət ərzində yaradılan sıx münasibətlərə rəğmən qeyd etmək lazımdır ki, əlaqələrin inkişaf etdirilməsinin və daha da yaxşılaşdırılmasının mümkün olduğu bir sıra sahələrdə hələ də ciddi irəliləyiş yoxdur. İtaliya ilə Azərbaycan arasında iqtisadi əlaqələrin potensialını nəzərə alaraq, əmtəə strukturunun təhlili və təkmilləşdirilməsi üçün tədbirlər planının hazırlanması zəruridir və bu səbəbdən mövzu aktualdır.

Xarici iqtisadi münasibətlərin dövlət tənzimlənməsinin zəruriliyi iqtisadi münasibətlərin mühüm tərkib hissəsidir. Müasir beynəlxalq təcrübə göstərir ki, ölkələrarası xarici əlaqələr olmadan dünyanın heç bir ölkəsi öz milli iqtisadiyyatının normal inkişafını təmin edə bilməz. Ölkələr arasında mövcud olan beynəlxalq iqtisadi əlaqələr çox sahəlidir və onların hər biri ölkənin iqtisadi inkişafında, xüsusilə dünya iqtisadiyyatına inteqrasiyada mühüm yer tutur.

Bazar iqtisadiyatı tələblərinin kəskin və sürətlə dəyişdiyi şəraitdə XIƏ-nin qarşısında duran başlıca məsələ elmi-texniki tərəqqinin (ETT) inkişafı ilə əlaqədardır. Artıq ETT-nin nailiyyətləri (innovasiyalar, ixtiralar, kəşflər, mütərəqqi menecment metodları, texnologiyaların transferi, ekonometrik modellər və s.) milli mövqedən beynəlxalq miqyasda çıxmış və XIƏ-nin tənzimlənməsi prosesinin üzvü tərkib hissəsinə çevrilmişdir. Nəticədə həmin proses ölkələrin bir-biri ilə əməkdaşlığının yenidən qurulması zərurətini ön plana çəkir. Bütünlükdə XIƏ beynəlxalq hüquq normaları əsasında həyata keçirilir və ölkələrin beynəlxalq arenada iştirakı material, əmək, maliyyə və təbii resursların beynəlxalq iqtisadi münasibətlərdə iştirakını səfərbər etmişdir. Odur ki, XIƏ-nin tənzimlənməsi üçün dövlət qarşısında inteqral məqsədlər, vəzifələr qoyulmalı, müvafiq siyasət formalaşdırılmalı, həmin siyasətin strateji və prioritet istiqamətləri müəyyən edilməlidir. XIƏ-nin inkişafının dövlət tənzimlənməsinin məqsəd və vəzifələri və bu sahədə uğurlu hesab edilən siyasətin məzmununu tərəfimizdən sxem şəklində tərtib edilmişdir (bax Cədvəl):

## Xarici iqtisadi əlaqələrin inkişafının dövlət tənzimlənməsi

İnteqral məqsədlər	Vəzifələr	XİƏ sahəsindəki siyasət
<ul style="list-style-type: none"> <li>- İqtisadi müstəqilliyin qorunması;</li> <li>- İqtisadi təhlükəsizliyin təmin olunması;</li> <li>- Milli iqtisadiyyatın inkişafının stimullaşdırılması;</li> <li>- Dünya iqtisadi sisteminə səmərəli inteqrasiyasının təmin edilməsi</li> </ul>	<ul style="list-style-type: none"> <li>- XİƏ-nin hüquqi prinsiplərini müəyyən edən normaların işlənilib hazırlanması və tənzimlənməsi;</li> <li>- XİƏ-ni tənzim edən icra orqanlarının statusunun müəyyən edilməsi;</li> <li>- XİƏ-nin dövlət tənzimlənməsinin forma və metodlarının müəyyən edilməsi;</li> <li>- İxrac rejiminin müəyyən edilməsi və həyata keçirilməsi qaydalarının formalaşdırılması;</li> <li>- Valyuta, gömrük tənzimlənməsinin təşkili;</li> <li>- XİƏ-də iştirak edən dövlətlərin maraqlarının qorunması tədbirlərinin həyata keçirilməsi</li> </ul>	<p>Strateji istiqamətlər</p> <ul style="list-style-type: none"> <li>- Xarici ticarət dövriyyəsinin artırılması və onun ÜDM-də xüsusi çəkisinin yüksəldilməsi;</li> <li>- İdxal-ixrac balansının tənzimlənməsi;</li> <li>- Ölkənin dünya iqtisadi sistemində inteqrasiyasının güclənməsi;</li> <li>- Xarici inteqrasiyaların qeyri-neft sektoruna istiqamətləndirilməsi;</li> <li>- BİT-də təmsilçiliyin güclənməsi və ÜTT-yə üzv qəbul edilməsi;</li> <li>- BVT ilə fəaliyyətin səmərəliliyinin artırılması;</li> <li>- Beynəlxalq global və regional iqtisadi layihələrdə fəal iştirak;</li> <li>- Dünya bazarında enerji daşıyıcıları ixrac edən ölkə kimi təmsil olunması;</li> <li>- Xarici ölkələrin iqtisadiyyatına investisiya qoyuluşu və kreditlərin yerləşdirilməsi;</li> <li>- Xarici ölkələrdə istehsal və xidmət müəssisələrinin yaradılması və s.</li> </ul>

Dövlətin xarici iqtisadi fəaliyyəti tənzimləmə istiqamətlərinin əsas hissəsi daxili bazarın xarici rəqabətin arzuolunmaz təsirindən mühafizəsinə yönəldiyindən bu vəzifələr əsasən xarici iqtisadi fəaliyyətin tarif tənzimlənməsi vasitəsilə həyata keçirilir. Tarif tənzimlənməsi xarici iqtisadi fəaliyyətin tənzimlənməsinin həm ənənəvi, eyni zamanda aktiv istifadə edilən vasitələrindən hesab edilir. Tarif tənzimlənməsi mallara idxal və ixrac rüsum dərəcələrinin müəyyən edilməsi yolu ilə həyata keçirilir və dövlət həmin rüsum dərəcələrini qaldıraraq-endirməklə xarici iqtisadi fəaliyyəti, bir sözlə xarici ticarəti tənzimləyir.

Xarici iqtisadi fəaliyyətin tarif tənzimlənməsinin əsas məqsədləri aşağıdakılardır:

- Azərbaycan Respublikası üzrə idxalın əmtəə strukturunu səmərəliləşdirmək;
- Azərbaycan Respublikası ərazisində malların gətirilməsi və çıxarılmasının, valyuta gəlirlərinin və xərclərinin əlverişli nisbətini təmin etmək;
- valyuta sərvətlərinin Azərbaycan Respublikasının gömrük ərazisinə gətirilməsi və bu ərazidən çıxarılması üzərində səmərəli nəzarət etmək;
- Azərbaycan Respublikasında malların istehsal və istehlak strukturunda mütərəqqi dəyişikliklər üçün şərait yaratmaq;
- Azərbaycan Respublikasının iqtisadiyyatını xarici rəqabətin mənfi təsirindən qorumaq;



- Azərbaycan Respublikası iqtisadiyyatının dünya təsərrüfatı ilə səmərəli inteqrasiyasına şərait yaratmaq.

Müasir dövlətin gömrük tarifi ticarət münasibətlərinin tənzimlənməsinin əsas vasitəsidir. Tarif təşkil edilməsində bir neçə əsas istiqamətlər vardır ki, onlar tarifi kəsərli olmasına təsir edir. Bunlar əsasən tətbiq edilən gömrük rüsumları növlərinin seçilməsi, tariflərin strukturunun formalaşdırılması, tarif təsnifatı sisteminin işlənməsi, gömrük rüsumu tutulması məqsədilə idxal olunan malların mənşə ölkəsinin müəyyənləşdirilməsi metodikasının hazırlanması istiqamətləridir. Gömrük tarifi iqtisadi rolu onunla bağlıdır ki, rüsumlar, malın qiymətinə təsir edərək və milli bazarı qoruyaraq, kapital yığıma, iqtisadiyyatın ayrı-ayrı sahələrində mənfəətin normasına və yaranma templərinə aktiv təsir göstərir, istehsalın milli və beynəlxalq şəraitlərindəki fərqləri tarazlaşdırır.

“Gömrük tarifi haqqında” Azərbaycan Respublikasının qanunu Azərbaycan Respublikasında daxili bazarın xarici bazarla səmərəli əlaqəsini təmin etməklə xarici ticarətin dövlət tənzimlənməsinin mühüm vasitəsi olan gömrük tarifi formalaşdırılması və tətbiqi, həmçinin Azərbaycan Respublikasının gömrük sərhədindən keçən mallardan rüsum tutulması qaydalarını müəyyən edir. Qanunda gömrük tarifi aşağıdakı kimi tərif verilmişdir:

Tarif - Azərbaycan Respublikasının gömrük sərhədindən keçirilən mallara tətbiq edilən və xarici iqtisadi fəaliyyətin Əmtəə nomenklaturasına uyğun olaraq sistemləşdirilmiş gömrük rüsumu dərəcələrinin məcmusudur.

Gömrük tarifi bir qayda olaraq aşağıdakı əsas funksiyaları yerinə yetirir:

– müxtəlif malların idxalına rüsum dərəcələrinin differensiasiyası yolu ilə idxalın optimal əmtəə strukturunu formalaşdırır;

– qiymətqoyma mexanizminin tərkib hissəsi kimi sosial mühitə və müəssisələrin fəaliyyətinin təsərrüfat nəticələrinə təsir göstərir;

– xarici rəqabətin əhəmiyyətli zərər vurabiləcəyi iqtisadiyyatın ayrı-ayrı milli sahələrini müdafiə edir;

– aktiv xarici ticarət siyasəti aparılmasına, ölkə mallarının bazarlara çıxarılmasını asanlaşdırmaq haqqında ticarət danışıqları zamanı qarşı tərəfə təzyiq göstərməyə, azad ticarət zonaları, gömrük ittifaqları yaratmağa imkan verir;

– idxal və ixracın nisbətlərinin, valyuta xərclərinin və daxilolmalarının nisbətlərinin optimallaşdırılmasına, əlverişli ticarət balansının yaranmasına kömək edir.

Gömrük tarifi qiymətyaradıcı rolu (idxal malının qiymətini artıran dəyər bariyerinin yaradılması) daha çox nəzərə çarpır. Bu rol mallar üzrə müxtəlifdir. Bəziləri (xammal, yarım fabrikatların bəzi növləri) üzrə az əhəmiyyətli, digərləri (hazır sənaye məmulatları və kənd təsərrüfatı malları) üzrə isə çox əhəmiyyətlidir.

Gömrük rüsumu – mallar (Azərbaycan Respublikasının gömrük sərhədindən keçirilən istənilən əmlak, o cümlədən, istilik, elektrik enerjisi və energinin digər növləri) Azərbaycan Respublikasının gömrük ərazisinə gətirilərkən və ya bu ərazidən çıxarılanda Azərbaycan Respublikasının gömrük orqanları tərəfindən tutulan haqq olmaqla yanaşı, həm də bu cür idxal və ixracın mühüm şərtidir.

Gömrük rüsumları üç əsas funksiyayı yerinə yetirir:

1. Fiskal funksiya. Bu funksiya həm idxal, həm də ixrac rüsumlarına aiddir, çünki onlar dövlət büdcəsinin gəlir maddələrindən biri kimi çıxış edirlər. Bu funksiyanın mahiyyəti dövlət xərclərinin maliyyələşdirilməsini təmin etmək üçün ayrı-ayrı fiziki və hüquqi şəxslərin gəlirlərinin müəyyən hissəsinin dövlət xəzinəsinə cəlb edilməsidir. Ümumdövlət pro-

qramlarının həyata keçirilməsi üçün vəsaitlərin dövlət büdcəsinə toplanması, məhz bu funksiya vasitəsilə həyata keçirilir.

2. Proteksionist funksiya. Bu funksiya idxal rüsumlarına aiddir, çünki onların köməyi ilə dövlət yerli istehsalçıları arzuolunmaz xarici rəqabətdən qoruyur. Daxili bazarı qorumaq üçün idxal rüsumlarının artırılmasının əsas səbəbi yerli malların rəqabət qabiliyyətinin aşağı olmasından irəli gəlir. Eyni zamanda ölkəni xarici mallardan asılı vəziyyətə salmaq, nəinki iqtisadi təhlükəsizliyə, həm də milli təhlükəsizliyə ciddi problemlər yarada bilər.

3. Balanslaşdırıcı funksiya. Bu funksiya ixrac rüsumlarına aiddir, çünki onların köməyi ilə daxili qiymətləri bu və ya digər səbəbdən dünya qiymətlərindən aşağı olan malların ixracının qarşısını alır.

XİF-in dövlət tənzimlənməsi bir neçə mühüm iqtisadi proseslərin tənzimlənməsi vasitəsi ilə aparılır və aşağıdakı elementlərin səmərəli təşkilinə söykənir: xarici ticarət siyasəti, maliyyə kredit, valyuta və tədiyyə balansı siyasəti, ixrac siyasəti, valyuta ehtiyatlarının idarə olunması siyasəti və xarici kreditlərin institusional tənzimlənməsi siyasəti.

Azərbaycan iqtisadiyyatının müasir inkişaf mərhələsində onun xarici iqtisadi siyasətinin strateji hədəfləri ilk növbədə ölkə iqtisadiyyatının müasir durumu, onun dünya iqtisadiyyatında mövqeylərinin möhkəmlənməsi və ümumi iqtisadi inkişaf strategiyasının reallaşdırılması fonunda formalaşır.

Artıq məlumdur ki, Azərbaycanın mövcud iqtisadi potensialı bu problemləri həll etmək imkanlarına malikdir, xüsusilə dünya bazarlarına qeyri-neft əmtələri ilə çıxış imkanları daha da genişləndirilməli, bu sahədə dövlət dəstəyi və tənzimlənməsi daha güclü olmalıdır. Doğrudur bu sahədə son illərdə, nəzərə çarpacaq işlər görülmüşdür. Xüsusilə idxal ixrac əməliyyatlarında "bir pəncərə" prinsiplərinin tətbiqinə başlanılması olduqca tədqirə layiqdir. Bu sistemin tətbiqi, eləcə də digər gömrük proseduralarının sadələşdirilməsi, vergi sisteminin təkmilləşdirilməsi nəticəsində ölkədə xarici iqtisadi fəaliyyətin sürətlə artması, idxal-ixracatın strukturunun xeyli genişlənməsi müşahidə olunur. Nəticədə idxalın və ixracatın strukturunun məqsədyönlü şəkildə dəyişməsi, ölkə sahibkarlarının xarici bazarlara çıxış imkanlarının artırılmasına nail olunmuş və artıq Azərbaycan sahibkarlarının 30-dan çox Avropa ölkəsi və ABŞ bazarlarına rüsumsuz və ya çox aşağı gömrük vergiləri ilə ixrac imkanları yaranmışdır. Bütün bunlar dünya bazarlarına Azərbaycanın qeyri-neft məhsullarının çıxarılması sahəsində əlavə tədbirlərin görülməsi zərurətini daha da artırır. Bu sahədə qarşıda duran əsas məsələlərdən biri ayrı-ayrı ölkələrlə iqtisadi əlaqələri genişləndirməklə bərabər dünya iqtisadi məkanında xüsusi nüfuza malik olan beynəlxalq təşkilatlarla əlaqələri genişləndirmək və onlarda təmsil olunmaqdır.

### **Ədəbiyyat**

1. Əliyev T.Q. Azərbaycan iqtisadiyyatının mövcud vəziyyəti və inkişaf yolları "Keçid dövründə müəssisələrin iqtisadi potensialından istifadə problemləri (elmi məqalələr toplusu)" Bakı, ADNA, 2003, 5 səh.
2. Kərimov C.H., Orucov A.İ., İbrahimov H.A. Beynəlxalq iqtisadi münasibətlərin tənzimlənməsi. Beynəlxalq iqtisadi təşkilatlar. Dərs vəsaiti. Bakı, 2012, 387 səh.
3. Ələkbərov Ə.H., Vəliyev M.Ə., Məmmədov S.M. Beynəlxalq iqtisadi münasibətlər. Dərslik. Bakı, Çavuşoğlu, 2010, 652 səh.
4. Ələkbərov Ə., İbrahimov F. Menecement. Bakı, 2005, 356 səh.

M.A.Mikayılov

## **IMPORTANCE AND CHARACTERISTICS OF GOVERNMENTAL REGULATIONS OF FOREIGN ECONOMIC RELATIONS**

**M.A.Mikhailov**

### **SUMMARY**

This article considers the matter of state factor in foreign economic relations and its interference in national economy. The goals, forms and types of regulatory intervention of the state in the economy are discussed. The author arrives at the conclusion that the existence and development of economy without state intervention is impossible in most cases.

## **НЕОБХОДИМОСТЬ И ОСОБЕННОСТИ ГОСУДАРСТВЕННОГО РЕГУЛИРОВАНИЯ ВНЕШНЕЭКОНОМИЧЕСКИХ СВЯЗЕЙ**

**М.А.Микаилов**

### **РЕЗЮМЕ**

В статье рассматривается вопрос государственного фактора во внешнеэкономических отношениях и его вмешательство в экономику страны. Исследуются цели, формы и типы регулирующего вмешательства государства в экономику. Автор приходит к выводу, что существование и развитие экономики без вмешательства государства в большинстве случаев невозможно.

## QLOBALLAŞMA VƏ BEYNƏLXALQ SABİTLİYİN OLMAMASI ŞƏRAİTİNDƏ DÖVLƏTİN İQTİSADİ TƏHLÜKƏSİZLİYİNİN XÜSUSİYYƏTLƏRİ

**T.A.Aslanov**

Odlar Yurdu Universiteti  
Bakı, K.Rəhimov küçəsi 13  
e-mail: oyu-asp@mail.ru

*Açar sözlər:* iqtisadi təhlükəsizlik, idarəetmə, qloballaşma

*Keywords:* economic security, management, globalization

*Ключевые слова:* экономическая безопасность, менеджмент, глобализация

Dünyanın bir çox ölkəsinin iqtisadi təhlükəsizliyi qloballaşma şəraitində formalaşır və beynəlxalq iqtisadi qeyri-sabitliyin təsiri altındadır. Bütün bunlar bütövlükdə iqtisadi sistemdə islahat aparılması zərurətini yaradır, iqtisadi təhlükəsizliyin dərk olunması və iqtisadi təhlükəsizliyin təmin olunmasını tələb edir.

Qloballaşma şəraitində iqtisadi təhlükəsizliyin diaqnostikasının əsasında dünya bazarlarının dəyişən seqmentlərində: kapital, əmtəə, xidmətlər, intellektual mülkiyyət məhsulları bazarlarında risk və təhdidlərin aradan qaldırılmasına yanaşmanın tədqiqatı dayanır. Beynəlxalq iqtisadiyyatın iqtisadi qloballaşmanın əsas amillərindən birinə çevrilməsi və iqtisadi təhlükəsizlik nöqteyi-nəzərindən onun dəyişkən xarakteri beynəlxalq ticarət münasibətlərinin dövlət və dövlətlərarası tənzimlənməsi vasitələrinin tətbiq edilməsi zərurətini şərtləndirmişdir. Müasir çoxtərəfli ticarət sistemi Ümumdünya Ticarət Təşkilatının normativlərinə və rəqlamentlərinə əsaslanır. Bunlar isə investorlar, istehsalçılar və istehlakçılar üçün istehsal-kommersiya sferasının siyasi-ticarət mühiti ilə yanaşı, həm də qlobal mühitin yaradılmasından ötrü 150-dən artıq dövlətin hökumətləri tərəfindən investisiyaları, kapital ixracını, intellektual inkişafı motivasiya edən ilkin ümumi əsaslardır. Bununla yanaşı, ÜTT çərçivəsində dövlətlər öz iqtisadi və xarici ticarət maraqlarını etibarlı şəkildə təmin etmək üçün mövcud tənzimləmə alətlərini heç də həmişə tətbiq edə bilmirlər.

Qlobal iqtisadiyyat sferasında iqtisadi təhlükəsizlik ölkənin, onun iqtisadi sisteminin qeyri-sabit qlobal xarici amillər şəraitində yaşamaq qabiliyyətini əks etdirir. Bu amillərə

- qlobal rəqabətin xarici və daxili bazarlarda yerli malların rəqabət qabiliyyətliliyinin təmin olunmasına təsiri;
- qlobal dünya böhranlarının və iqtisadi böhranların milli iqtisadiyyatların böhran təhlükəsinə dayanıqlılığı dərəcəsinə təsiri;
- milli iqtisadiyyatın regional və subregional ticari-iqtisadi strukturlara inteqrasiya olunması səviyyəsi aid edilir.

İqtisadi təhlükəsizlik sistemi dayanıqlılıq, uyğunlaşma, müstəqillik, özünü inkişaf etdirmə qabiliyyəti, məqsədyönlülük, idarə oluna bilmək və digər bu kimi xeyli sayda xüsusiyyətlər əsasında formalaşır.

Belə şəraitdə iqtisadi təhlükəsizliyin təmin olunmasının fundamental şərtini ifadə edən, ölkənin sabitliyinin ən mühüm xarakteristikası olan strateji idarəetmə problemlərinə

əhəmiyyətli yer ayrılır. Müasir şəraitdə strateji idarəetmə prinsiplərinə:

- strateji idarəetmənin təhlilinə və konsepsiyasına olan tələblərin işlənilib hazırlanması, onun prinsiplərinin müəyyən edilməsi, strukturunun yaradılması;
- müasir yanaşmaların və digər analitik texnologiyaların tətbiqi ilə iqtisadiyyatın strateji proqnozlaşdırılmasının aparılması;
- strategiyanın həyata keçirilməsi üçün zəruri şəraitin yaradılması və əldə olunmuş son nəticələrin monitorinqinin aparılması;
- qərarların hazırlanması zamanı iqtisadiyyatın spesifikasiyasını nəzərə almaqla strategiyanın işlənilib hazırlanması üsullarının və metodikasının təkmilləşdirilməsi aiddir [1].

İqtisadi kateqoriya kimi “qloballaşma şəraitində iqtisadi təhlükəsizlik” anlayışı, tətbiqinin xüsusiyyətləri nəzərə alınmaqla, aşağıdakı sistemləri oraya daxil etməklə dürüst şəkildə ifadə edilə bilər.

- Qloballaşma proseslərinin dərinləşməsinin gedişatında risklərin yüksək artımı şəraitində iqtisadi münasibətlərin subyektlərinin maraqlarını nəzərə almaqla, onların inteqrasiya olunmuş preventiv strateji fəaliyyəti hesabına əldə olunan dövlət maraqlarının qorunması vəziyyətinin saxlanması.
- İstehsal-kommersiya subyektlərinin iqtisadi maraqlarını nəzərə almaqla onların birləşməsi yolu ilə dövlətin qlobal rəqabət qabiliyyətli iqtisadi kompleksinin əldə olunması.
- İqtisadi münasibətlərin subyektləri üçün qloballaşma prosesində risklərin və təhlükələrin artımını üstələyən inkişaf imkanlarının təmin olunması.
- Bazarın fəaliyyətdə olan subyektləri sisteminin imkanlarından istifadə olunması və iqtisadi inkişafa qloballaşma prosesində meydana çıxan mənfi təsirdən onların mühafizə olunması.
- İqtisadi münasibətlərin lokal subyektlərinin maraqlarının dünya təhlükələ-rindən və risklərindən strateji mühafizəsinə nail olunması.
- Qloballaşma proseslərinin dərinləşməsi şəraitində menecmentin müstəqil-liyinə nail olunması və iqtisadi münasibətlərin lokal subyektlərinin dayanıqlı inkişafı imkanlarının əldə olunması.
- Münaqişələrə və destruktiv davranışa gətirib çıxara bilən əsas problemlərin həlli üzrə tədbirlər kompleksi hesabına qlobal rəqabət qabiliyyətliliyinə nail olunması.
- Qlobal rəqabət qabiliyyətli məhsulların yaradılması ilə inkişaf imkanlarının reallaşdırılması.
- Struktur və funksional irəliləyişlər hesabına dəyişikliklərə qarşı çeviklik və qlobal iqtisadiyyatda iştiraka təsir imkanlarının artırılması.
- Kooperasiya mexanizmlərinin genişləndirilmə sferalarında dəyişikliklər hesabına çeviklik.
- Menecmentin və auditin intellektual sistemlərinin inkişafını nəzərə almaqla, belə sistemlərin yenilərinin yaradılması.
- Dünya üzərində köklü dəyişikliklər və iqtisadi fəaliyyətin əsaslarındakı əhəmiyyətli dəyişikliklər şəraitində davam gətirmək qabiliyyəti.
- Daha sərfəli investisiyaların axtarılmasının, reallaşdırılmasının və qlobal bazarlarda iqtisadi subyektin fəaliyyətinin genişləndirilməsini təmin edən mövcud resursların transformasiyalarının fasiləsiz prosesi;

- Dünya bazarlarının sürətlə artan seqmentlərində: kapital bazarlarında, əmtəə bazarlarında, xidmətlər bazarında və digər yerlərdə risklərin və təhlükələrin aradan qaldırılmasının mahiyyətinin araşdırılması.
- İnformasiya resurslarının idarə olunması və məqsədyönlü köklü dəyişikliklər hesabına inkişafın xarici və daxili potensiallarının artırılması üçün onun tətbiqi.
- Cəlbədiçi investisiyaların axtarılması və reallaşdırılması, qlobal sferada iqtisadi subyektin fəaliyyətinin genişləndirilməsini təmin edən mövcud resursların transformasiyası.
- Dayanıqlılıq, uyğunlaşma, ətalətlilik, kumulyativlik, müstəqillik, özünü inkişaf etdirmək qabiliyyəti, məqsədyönlülük və digər xüsusiyyətlərin kompleksi.

Yuxarıda deyilənlərə əsaslanaraq qeyd etmək lazımdır ki, dünyanın çox ölkələrini bürüyən iqtisadi böhran son illərdə növbəti dəfə göstərdi ki, əgər müvafiq tənzimləmə olmasa, o, özündə ciddi təhlükələri daşıyır. Oxşar qlobal böhranların qarşısında milli iqtisadiyyatların aşkar zəifliyi bütün ölkələr üçün onların mənfi nəticələrinin minimuma endirilməsi problemini meydana çıxarır. Dünya maliyyə sisteminin qeyri-sabitliyi bütün ölkələr üçün iqtisadi təhlükədir, bu da “iqtisadi təhlükəsizlik” anlayışına yeni aktualıq gətirir [2, səh.118].

Bunu nəzərə alaraq, dövlətin iqtisadi təhlükəsizliyinin dərk olunmasında beynəlxalq təcrübəni daha ətraflı öyrənmək lazımdır.

**Qərbi ölkələrində** iqtisadi təhlükəsizliyin dərk olunmasına yanaşmalardan biri, yüksək dərəcədə inkişaf etmiş ölkələrin xammal idxalından, ilk növbədə də enerji daşıyıcılarından asılılığıdır. Bu problemin vacibliyi şübhə doğurmasa da mütəxəssislərin qarşısında belə bir sual yaranır: bunun iqtisadi təhlükəsizliyə aiddiyyəti varmı və onun həlli üçün qüvvə tətbiq edilməsi mümkündürmü? Bu suala cavab verərkən hesab edirlər ki, problem xalis iqtisadi xarakter daşıyır və buna görə də iqtisadi metodlarla – enerji daşıyıcılarını idxal edən ölkələrin koordinasiyası, təchizatın şaxələndirilməsi və s. vasitəsi ilə həll edilməlidir.

Burada qeyd etmək lazımdır ki, **ABŞ** qanunvericilərinin xarici investisiyalara münasibəti xeyli dərəcədə təkamülə məruz qalmışdır. Əvvəllər müstəsna dərəcədə iqtisadi fayda və beynəlxalq əməkdaşlıq nöqtəyi-nəzərindən qiymət verilən məsələləri XXI əsrdə təhlükəsizlik kateqoriyalarında nəzərdən keçirməyə başlamışlar. Dünyanın yeganə superdövlətinin iqtisadiyyatına xarici kapitalın axını təkcə müsbət tərəfləri deyil, həm də mənfi tərəfləri meydana çıxarmışdır. Bu yanaşmaya dərhal etiraz edildi ki, belə bir fikir xarici investorları hürkütüb qaçırdı. İqtisadi təhlükəsizlik maraqları azad bazarlar konsepsiyası ilə birbaşa ziddiyyətə girdi. ABŞ-da olduğu kimi xarici investisiyalar üzərində nəzarət sistemi inkişaf etmiş ölkələrin əksəriyyətində mövcuddur.

Milli iqtisadi təhlükəsizliyə dair araşdırma ilk dəfə **Yaponiyada** təqdim olunmuşdur. 1982-ci ildə ölkənin xarici ticarət və sənaye nazirliyi bu mövzuya dair xüsusi məruzə hazırlamışdır. Orada iqtisadi təhlükəsizlik iqtisadiyyatın vəziyyəti kimi xarakterizə olunur. Ölkə iqtisadiyyatı beynəlxalq amillərin təsiri altında yaranan təhlükələrdən ilk növbədə iqtisadi hesablamalar aparılmaqla mühafizə olunur. Bu amillərin energetik və mineral resurslarla, ərzaq məhsulları ilə təmin olunma səviyyəsi, dəniz nəqliyyatının təhlükəsizliyi olduğu meydana çıxarılmışdır. Bir sözlə, yapon konsepsiyası təchizatların təhlükəsizliyinin ənənəvi istiqaməti nəticəsinə gəlmişdir. Yaponiyada iqtisadi təhlükəsizliyə yalnız xarici təhlükələr nöqtəyi-nəzərindən yanaşılır. İqtisadi təhlükəsizliyin təmin olunmasında bazar vasitələrindən istifadə olunmasına önəm verilməsi diqqəti cəlb

T.A.Aslanov

edir. ABŞ-dan fərqli olaraq, Yaponiya böyük hərbi potensiala sahib deyildir [2, səh.124-125].

İnkişaf etmiş ölkələrdə iqtisadi təhlükəsizliyin informasiya aspektinə getdikcə daha çox diqqət ayrılır. Belə ki, **Kanadanın** Təhlükəsizlik və Kəşfiyyat Xidməti 2004-cü ildə dərc etdiyi arayışda ölkənin iqtisadi təhlükəsizliyinə əsas təhdidlərdən birinin, adı çəkilməyən xarici dövlətlər tərəfindən tez-tez birbaşa təşkil olunan iqtisadi casusluq olduğu bildirilmişdir. **Fransanın** Milli Məclisinin maliyyə, iqtisadiyyat və planlaşdırma üzrə komissiyası da milli iqtisadi təhlükəsizliyin strategiyasına dair xüsusi məruzə hazırlayarkən oxşar yanaşmadan istifadə etmişdir. Bu yanaşmanın əsasında informasiya cəmiyyəti dövründə Fransanın iqtisadi təhlükəsizliyinin başlıca elementlərinin biri kimi nəzərdən keçirilən fransız şirkətlərinin kommersiya və texniki informasiyalarının mühafizəsi dayanır.

**İnkişaf etməkdə olan iqtisadiyyata malik olan ölkələrdə** iqtisadi təhlükəsizlik anlayışının iqtisadi mahiyyətinin dəyişməsinin özünəməxsus xüsusiyyətləri vardır.

Asiya ölkələri arasında ən böyük iqtisadi potensiala malik olan ölkə **Çindir**. Son illərdə ÇXR təkcə regional səviyyədə deyil, həm də dünya miqyasında əhəmiyyətli amilə çevrilməkdədir. Bununla belə, beynəlxalq arenada Çin inkişaf etməkdə olan ölkələrin sırasında yer alır. ÇXR iqtisadiyyatının xüsusiyyətləri, dünya təsərrüfat əlaqələrində həmin ölkənin nöqtəyi-nəzərindən bütün dünya üçün ümumi olan iqtisadi məsələlərə əhəmiyyətli yanaşmanın yaranmasına səbəb olmuşdur. Bu, ÇXR üçün xeyli aktual olan iqtisadi təhlükəsizlik probleminə də aiddir. Bu ölkədə iqtisadi təhlükəsizliyin əsası iqtisadi suverenlik, xüsusən də qərarların qəbulu zamanı müstəqillik hesab edilir. Bununla bərabər, iqtisadi suverenlik ayrı-ayrı maraqlar qrupunun, xüsusən də xarici maraqların təzyiqi altındadır. Məsələn, sənaye, onun mənfəətini sıxışdırıb çıxaran xarici maliyyə kapitalından asılı mövqe tutur. Bir çox Çin müəssisələri transmilli şirkətlərdən asılıdırlar və onların istehsalat sistemində yalnız element rolunu oynayırlar.

Buna görə də ən mühüm təhlükələrin məhz iqtisadi suverenlik sahəsində olduğu hesab edilir.

Çin kimi inkişaf etməkdə olan ölkələr üçün iqtisadi təhlükəsizlik, daha çox, iqtisadi müstəqillik qorunub saxlanılmaqla milli iqtisadi inkişaf yolu ilə bütün əhalinin həyat standartlarının tədricən yüksəlməsini təmin etmək qabiliyyəti kimi müəyyənləşdirilir. Bir sözlə, iqtisadi təhlükəsizliyinin iki tərəfi var: rəqabət qabiliyyətliliyi və iqtisadi suverenlik.

Göründüyü kimi, xarici təcrübədə iqtisadi təhlükəsizliyinin və ya milli təhlükəsizliyin iqtisadi aspektlərinin vahid izahı yoxdur. Bu sahədə dövlətin əsas məqsədi, adətən sabit iqtisadi inkişafdan ibarət olur.

**Postsovet məkanı ölkələrində** də, o cümlədən **Rusiyada** iqtisadi təhlükəsizlik problemlərinin dərin araşdırmaları mövcuddur. Qeyd edək ki, iqtisadi təhlükəsizliyin Rusiya konsepsiyaları, nadir istisnalarla qərb konsepsiyalarından tamamilə müstəqil şəkildə inkişaf etdirilmişdir.

Bu problem üzrə ilkin tədqiqatlar 90-cı ilərin əvvəllərində Rusiya Elmlər Akademiyasının İqtisadiyyat İnstitutunda akademik L.Abalkinin rəhbərliyi altında başlanmışdır. Aparılmış tədqiqatların nəticələri bir çox iqtisadiyyat jurnallarında öz əksini tapmışdır. Bu “intellektual hücum cəhdi” hakimiyyət dairələrinin aşkar razılığı ilə edilmişdir, belə ki, 1995-ci ilin əvvəllərində Rusiyanın Təhlükəsizlik Şurası “İqtisadi təhlükəsizliyin təmin olunması sahəsində dövlət strategiyasının əsas müddəaları” adlı sə-

T.A.Aslanov

nəd qəbul etmişdir. Sonra isə prezident fərmanı ilə hal-hazırda da fəaliyyətdə olan Rusiyanın iqtisadi təhlükəsizlik konsepsiyası rəsmi qaydada təsdiq olunmuşdur.

Bununla belə, **Avropa İttifaqında** iqtisadi təhlükəsizlik sferasında bir sıra mürəkkəb məsələləri həll etməyə cəhd edirlər. O cümlədən, Avropa İttifaqında elmi-texniki siyasət əsas istiqamətlər dərəcəsinə çatdırılmışdır. Bu da elmi-tədqiqat işləri sahəsində birgə fəaliyyəti həyata keçirən firmalar üçün zəruri infrastrukturun və lazımı qaydada investisiya iqliminin yaradılmasını təmin etməyə imkan verir. Bu halda Aİ milli maraqları deyil, yalnız ümumi maraqları əks etdirən elmi tədqiqat növlərini, elmi və texnoloji proqramları maliyyələşdirir. Ən geniş yayılmış elmi-texniki proqrama İKT, emal sənayesində yeni texnologiyaların tətbiqi, telekommunikasiyaların inkişafı, Avropanın 19 ölkəsinin müstəqil irimiqyaslı çoxməqsədli əməkdaşlıq proqramı və s. aiddir. İqtisadi təhlükəsizliyə gəldikdə isə deyə bilərik ki, bölünməzlik və hər şeyi əhatə edən baza prinsipləri ilə Avropa İttifaqının çərçivəsində bu, vahid sistem – Avropada Təhlükəsizlik və Əməkdaşlıq Təşkilatı (ATƏT) vasitəsilə həyata keçirilir. ATƏT-ə üzv olan ölkələrin iqtisadi təhlükəsizliyinin təminatının əsas istiqamətlərinə aşağıdakılar aid edilir:

- Dayanıqlı iqtisadi inkişaf;
- Bərabərhüquqlu əsaslarla iqtisadi və elmi-texniki əməkdaşlığın və ticarətin inkişafı;
- Keçid iqtisadiyyatına malik olan ölkələrdə islahatlara və demokratiyanın möhkəmləndirilməsinə yardım;
- Keçid iqtisadiyyatına malik olan ölkələrin dünya təsərrüfatına inteqrasiyası prosesinə yardım;
- Malların və texnologiyaların dünya bazarına çıxışının asanlaşdırılması, keçid iqtisadiyyatına malik olan ölkələrdə malların istehsalının müqyisəli üstünlüklərinin tanınması;
- Keçid iqtisadiyyatına malik olan ölkələrin borc problemlərinin həlli və bir tərəfdən, ağlabatan hədlərdə borca nəzarət etmək imkanı verilməklə; digər tərəfdən isə dünya maliyyə resurslarına və birbaşa investisiyalara girişi genişləndirməyə imkan verən prinsiplərlə onların borcuna baxılması;
- Qlobal borc probleminin (xüsusən də keçid iqtisadiyyatına malik olan ölkələrlə bağlı) həlli məsələlərində Beynəlxalq Valyuta Fondu və Dünya Bankı başda olmaqla beynəlxalq maliyyə təşkilatlarının aktiv fəaliyyəti;
- İnteqrasiya proseslərinin inkişafı;
- Azadlıq prinsipləri ilə ölkələr arasında yeni qarşılıqlı münasibətlərin yaradılması, köhnə və yeni ayırıcı xətlərin aradan qaldırılması;
- Hərbi sənayenin konversiyasına kömək göstərilməsi, universal tədqiqatların səmərəli tətbiqi;
- Keçid iqtisadiyyatına malik olan ölkələrdə elmi potensialın və elmi məktəblərin formalaşdırılması;
- Ətraf mühitin mühafizəsi, ekoloji problemlərin həllində və fəlakətlərin nəticələrinin aradan qaldırılmasında əməkdaşlıq [3, səh. 12-13].

Qeyd etmək lazımdır ki, SSRİ-nin dağılması keçmiş müttəfiq respublikalar arasında vahid iqtisadi məkanın və qarşılıqlı iqtisadi əlaqələrin dağılması prosesi ilə nəticələndi. Buna görə də 1992-ci ildə yaradılmış **MDB-nin** başlıca vəzifələri onun iştirakçılarının iqtisadi və siyasi inteqrasiyasıdır, yəni əvvəllər mövcud olmuş qarşılıqlı əlaqələrin yeni,

T.A.Aslanov



bazar mexanizmləri əsasında, dünya bazarı ilə sıx əlaqəli şəkildə yenidən inteqrasiyasıdır. Lakin indiyədək keçmiş müttəfiq respublikaların gələcək inkişafının vahid modeli formalaşdırılmamışdır. Mövcud şəraitdə:

- yaradılmış MDB mexanizmi vasitəsi ilə keçmiş müttəfiq respublikaların sonrakı inteqrasiyası;
- yeni inteqrasiya birliklərinin yaradılması;
- ölkələrin onlarla inteqrasiya proseslərinin yaradılması istiqamətində daha çox fəallıq göstərən dövlətlərlə yaxınlaşması kimi bir neçə vahid model təklif olunur.

*I variant* diqqəti daha çox cəlb edir, bu variant üzrə MDB ölkələrini yaxınlaşdırmağa gətirib çıxaran bir sıra qərarlar (ilk növbədə, hərbi sahədə və terrorizmlə mübarizə sahəsində) artıq qəbul olunmuşdur. Bununla belə, MDB-nin neçə illərdir ki, mövcud olmasına, onun iştirakçıları arasında onlarla sazişin imzalanmasına və qəbul edilməsinə baxmayaraq, belə strukturun təşəkkül tapması prosesləri yavaş gedir.

Modelin *II variantında* postsovet məkanında dövlətlərarası və millətlərarası münasibətlərin inkişafı üçün keyfiyyətə yeni şəraitin formalaşması nəzərdə tutulur.

Modelin *III variantını* MDB çərçivəsində inteqrasiyanın episentrinə çevrilmiş Rusiya, Belarus və Qazaxıstan artıq həyata keçirir.

Tədqiqatlar göstərmişdir ki, dövlətin iqtisadi təhlükəsizliyi kateqoriyası məkan və zaman xaricində fəaliyyət göstərmir. O, həmişə ayrı-ayrı iqtisadi amillər tərəfindən ölkənin rifahına olan təhlükələrə dair geniş yayılmış təsəvvürlərin dəyişilmiş forması olur. Bu amillər isə öz növbəsində, ölkənin dünya əmək bölgüsündə vəziyyətini əks etdirir. 1990-cı illərdə mövcud olan ağır iqtisadi vəziyyət elm dünyasını iqtisadi təhlükəsizliyin kifayət qədər geniş şəkildə dərk olunan çoxsaylı konsepsiyalarını işləyib hazırlamağa təşviq etdi. Öz növbəsində, hakimiyyət dairələri hər şeydən əvvəl öz iqtisadi suverenliklərinə görə ehtiyatlanırdılar. İqtisadi böhran bir sıra ölkələrin dünya prosesləri qarşısında zəifliyini göstərdi. Bu zəiflik isə xammal qiymətlərinin konyukturundan asılı olaraq xeyli dərəcədə özünü büruzə verirdi [2, səh.131].

Beləliklə, dünyanın ən müxtəlif ölkələrində həm elmi cəmiyyətdə, həm də hökumət dairələrində iqtisadi məsələlər iqtisadi təhlükəsizliyə dair təsəvvürlərin ayrılmaz hissəsinə çevrilmişdir. Bəzi ölkələrdə xammal və enerji daşıyıcılarının təchizatının iqtisadi təhlükəsizliyi, digərlərində isə iqtisadi casusluq təhlükəsi ön plana keçir, ölkələrin üçüncü qrupunda isə “iqtisadi suverenliyə” söykənir. XXI əsrin əvvəllərindən bəri ölkələrin iqtisadi təhlükəsizlik sistemindəki siyasətində iqtisadi təhlükəsizliyə dair onların öz təsəvvürləri rəhbər tutulur. Bu təsəvvürlərdə dövlətin iqtisadiyyatın ən mühüm sahələri üzərində ali nəzarəti və ölkənin dünya iqtisadi katalizmlərindən asılılığının azaldılması kimi başa düşülən iqtisadi suverenlik mərkəzi yer tutur.

Müasir şəraitdə dünyanın xeyli sayda ölkələrinin iqtisadiyyatı maliyyə böhranının növbəti mərhələsini yaşayır, buna görə də ölkələrin iqtisadi təhlükəsizliyi problemlərinə dair məsələlər heç vaxt bu qədər aktual olmamışdır. İqtisadi təhlükəsizlik iqtisadi sistemin ən mühüm xarakteristikalarından biridir.

Müasir mərhələdə iqtisadi təhlükəsizliyi, iqtisadiyyat sferasında milli maraqların, təhlükələrin, iqtisadi təhlükəsizliyin indikatorlarının yol verilə bilən qiymətlərinin daxil olduğu mürəkkəb indikativ sistem kimi xarakterizə etmək lazımdır [4].

İqtisadi təhlükəsizliyin indikativ sisteminə, onun əsas kateqoriyalarına və anlayışlarına müvafiq gələn yeddi blok daxildir .

İndikativ iqtisadi təhlükəsizliyin hər bir altsistemi müvafiq elementlərdən ibarətdir.

T.A.Aslanov

Bu konsepsiyanın bazasında dövlətin bütövlükdə dünya birliyində yeri və roluna dair təsəvvür yaradılır. Son dövrdə siyasi vəziyyətin dayanıqlı olmaması ilə əlaqədar olaraq iqtisadi təhlükəsizliyə təhdidlərə dair məsələ kəskinləşmişdir. Bu günkü gündə yol verilə bilən bəzi minimal hədlərin əhəmiyyətli dərəcədə azalması (onlardan biri də ümumi daxili məhsulun həcmi ilə bağlıdır) iqtisadiyyatın və ölkə əhalisinin rifah halının dayanıqlı olmamasında əks olunur.

İndikativ sistem dövlətlərin milli maraqlarına təhlükələrin qiymətləndirilmə-sinə və proqnozlaşdırılmasına, dövlət idarəetmə orqanlarının müasir xarici dünyada yaranan yeni şəraitlə bağlı çeviklik göstərməsi yolu ilə bu təhlükələri dəf etmək bacarığına yönəldilmişdir.

Dövlətin, regionun, sahənin iqtisadi təhlükəsizliyinin təmin olunması üçün müxtəlif təzahür formalarına malik olan və həm şəxsiyyətin, həm də bütövlükdə dövlətin həyati əhəmiyyətli zəruri iqtisadi maraqlarına təhdid yaradan təhlükəsizlik amillərini dəf etmək lazımdır. **Azərbaycan Respublikasının** hökuməti tərəfindən 2020-ci ilə qədər iqtisadi təhlükəsizlik strategiyası işlənib hazırlanmış, orada iqtisadi təhlükəsizliyə təhdidlərin etibarlı şəkildə aradan qaldırılması üçün ilkin şərtlər qısa şəkildə ifadə edilmişdir. Daha əhəmiyyətli təhdidləri ümumi halda xarici və daxili təhdidlərə bölmək olar.

Xarici təhlükələr dünya iqtisadiyyatının cari vəziyyətini ifadə edir. Bu gün üçün malların aşağı rəqabət qabiliyyətliliyi, korporativ xarici borcun artması, qeyri-sabit investisiya aktivliyi, əhalinin əmlak əlamətinə görə paylanması və s. iqtisadi təhlükəsizliyə əhəmiyyətli təhdidlər olaraq qalır. Dünya iqtisadiyyatının qeyri-stabilliyi ilə əlaqədar olaraq, birbaşa hərbi təcavüz təhlükəsini və beynəlxalq terrorizmi istisna etmək olmaz.

Daxili təhlükələr – özünü qorumağa və özünü inkişaf etdirməyə qadir olmamaq, inkişafda innovasiya mənbəyinin zəifliyi, iqtisadiyyatın dövlət tərəfindən formalaşdırılması sisteminin qeyri-rasionallığı, iqtisadiyyatın daha səmərəli inkişaf yollarının müəyyənləşdirilməsi üçün ziddiyyətlərin və sosial münafişələrin aradan qaldırılmasında maraqların ağıllı şəkildə balansını tapmağı bacarmamaqdır. Daxili təhlükələr, onların azaldılmasına cəhd edilmədən nə qədər çox qalsa dövlət bir o qədər xarici təhlükələrə qarşı zəif olacaqdır.

Göstəricilər kompleksi sabit deyildir, onlar xarici mühitdən asılı olaraq dəyişirlər. Göstəricilərin uzlaşması onların kombinasiyalarından istifadə etməyə, böyük analitik əhəmiyyət kəsb edən müxtəlif törəmə əmsalları hesablamağa imkan verir.

Yuxarıda dediyimiz kimi, hal-hazırda iqtisadi təhlükəsizlik ilə bağlı 150-yə yaxın göstəricini qeyd etmək olar. Onları:

- istehsal-iqtisadi;
- maliyyə-iqtisadi;
- sosial-iqtisadi;
- siyasi qruplar olmaqla, 4 qrupda birləşdirmək olar.

#### **A. İstehsal-iqtisadi göstəricilərə:**

- ÜDM-u, yəni müəyyən dövr ərzində istehsal olunmuş bütün malların və xidmətlərin son dəyərini;
- ÜDM deflyatorunu (yəni qiymət indeksini);
- xalis milli məhsulu;
- milli gəliri;
- istifadə olunmuş milli gəliri;

T.A.Aslanov

- iqtisadi artımı aid etmək olar.

**B. Maliyyə-iqtisadi göstəricilərə:**

- tədiyyə balansı;
- dövlət büdcəsi;
- büdcə kəsiri;
- investisiyalar (dövr ərzində əsas kapitalın və ya ehtiyatların artırılmasına yönəldilmiş kapitalın ümumi məbləği);
- əsas pul-kredit göstəriciləri aid edilir.

**C. Sosial-iqtisadi göstəricilərə:**

- məşğulluq səviyyəsini;
- işsizliyin səviyyəsini;
- yaşayış minimumunu;
- yoxsulluq səviyyəsini;
- yoxsulluğun yuxarı həddini;
- yoxsulluğun aşağı həddini;
- gəlirlər arasındakı fərqlərin desil əmsalını (yəni 10% ən çox təmin olunmuş əhalinin gəlirlərinin 10% ən az təmin olunmuş əhalinin gəlirlərinə nisbətini);
- istehlak qiymətləri indeksini;
- inflyasiya tempini aid etmək olar.

**Ç. Siyasi göstəricilərdən:**

- hakimiyyətin legitimlik səviyyəsini göstərmək olar.

İqtisadi təhlükəsizliyin səviyyəsinin müəyyən edilməsi üçün göstəricilərin özləri deyil, onların son həddə çatdırılmış və ya yol verilə bilən qiymətləri daha vacibdir, bu hədləri aşmaq iqtisadiyyat üçün təhlükəli olan meyllərin yaranmasına səbəb olur.

Beləliklə, yol verilə bilən qiymətlər istehsal-kommersiya fəaliyyətinin proporsiyalarının iqtisadi maraqlar nöqtəyi-nəzərindən yol verilə bilən ən son həddə olan əlaqəsini əks etdirən kəmiyyət indikatorlarıdır. Bunlara riayət olunmaması təkrar istehsalın müxtəlif elementlərinin iqtisadi inkişafının normal gedişinə mane olur, bu isə ölkənin iqtisadi təhlükəsizliyinə təhdid yaradır.

İqtisadi təhlükəsizliyin kəmiyyət göstəricilərinin onların yol verilə bilən qiymətlərinə yaxınlaşması cəmiyyətdə sosial gərginliyin artmasından, yol verilə bilən qiymətlərin həddindən də yüksək olması isə cəmiyyətin mümkün sosial munaqişələr vəziyyətinə keçməsindən xəbər verir.

Dünya təcrübəsi göstərir ki, gəlirləri yaşayış minimumundan az olan əhalinin xüsusi çəkisi 7-10%, varlılarla kasıblar arasındakı fərq isə 8 dəfədən çox olmadıqda sosial sferada təhlükələrin yaranması ehtimalı minimal səviyyədə olacaqdır [8, səh.109].

Monetizasiyanın (orta illik pul kütləsinin ümumi daxili məhsulun dəyərinin həcminə olan nisbəti) aşağı səviyyəsində maliyyə qeyri-sabitliyi halında ölkənin iqtisadi təhlükəsizliyinə təhdid artır. İqtisadiyyatın monetizasiyası səviyyəsinin dinamikası inflyasiya ilə sıx əlaqəlidir.

Ölkənin iqtisadi təhlükəsizliyinin möhkəmləndirilməsi yolundakı fəaliyyət istiqmətlərindən biri regionların sosial-iqtisadi inkişaf səviyyəsinin bərabərləşdirilməsidir. Bu, büdcə vəsaitləri və büdcədən kənar vəsaitlər hesabına ayrı-ayrı regionlara dəstək göstərilməsi yolu ilə mümkündür.

### **Әдәбиyyат**

1. Ворожихин В.В. Об определении экономической безопасности в условиях глобализации // Безопасность бизнеса. № 3, 2014, с.3-7
2. Фомин А. Экономическая безопасность государства // Мировой бизнес и политическая власть. №2, 2016, с.118-132
3. Булавко В.Г. и др. Экономическая безопасность. Мн: Право и экономика. 2009, 394 с.
4. Молчанов А.С., Саенко С.В. Экономическая безопасность государства: современное состояние, угрозы и пороговые значения // Научные труды КубГТУ, №2, 2016, с.1-12

### **FEATURES OF STATE ECONOMIC SECURITY UNDER GLOBALIZATION AND LACK OF INTERNATIONAL STABILITY**

**T.A.Aslanov**

#### **SUMMARY**

This work deals with the development of [methods](#) for providing economic security of the state, regions and enterprises. The following problems are also considered:

- on theoretical foundations of economic security of the state (international and national aspects);
- on economic security of the state under globalization and international instability;
- development of methods to assess the level of economic security of the state, regions and enterprises.

### **ОСОБЕННОСТИ ГОСУДАРСТВЕННОЙ ЭКОНОМИЧЕСКОЙ БЕЗОПАСНОСТИ В УСЛОВИЯХ ГЛОБАЛИЗАЦИИ И ОТСУТСТВИЯ МЕЖДУНАРОДНОЙ СТАБИЛЬНОСТИ**

**Т.А.Асланов**

#### **РЕЗЮМЕ**

В статье исследуются вопросы разработки методов по обеспечению экономической безопасности государства, регионов и предприятий. Также в статье рассматриваются задачи:

- о теоретических основах экономической безопасности государства (международные и национальные аспекты);
- об экономической безопасности государства в условиях глобализации и международной нестабильности;
- разработки методов оценки уровня экономической безопасности государства, регионов и предприятий.

## BANK SEKTORUNDA RİSKLƏR: YENİ ÇAĞIRIŞLAR VƏ İMKANLAR

**N.N.Muradlı**

Azərbaycan Dövlət İqtisad Universiteti  
Bakı, İstiqlaliyyət küçəsi 6  
e-mail: nazrin.m95@mail.ru

**Açar sözlər:** risk, bank sektoru, kredit riski, problemlı kreditlər, risk-menecment

**Keywords:** risk, banking sector, credit risk, problem loans, risk management

**Ключевые слова:** риск, банковский сектор, кредитный риск, проблемные кредиты, риск-менеджмент

### Giriş

Müasir iqtisadiyyatda rəqabətin kəskinləşdiyi bir şəraitdə bank risklərinə xüsusi diqqət yetirilir. Risk – gözlənilməz hadisələrin bankın kapitalına mənfi təsir göstərə bilməsi və bankın biznes məqsədlərini həyata keçirmək imkanlarının məhdudlaşması ehtimalıdır. Maliyyə-kredit lüğətində bank riski kredit müəssisələri tərəfindən həyata keçirilən bank əməliyyatlarının xüsusiyyətlərindən irəli gələn «itkilər təhlükəsi» kimi şərh edilir.

Risklərin idarə edilməsi funksiyasını həyata keçirən təşkilati struktur ümumi bank<sup>1</sup> səviyyəsində gözlənilməz hadisələrin bankın kapitalına mənfi təsir göstərə bilməsi və bankın biznes məqsədlərini həyata keçirmək imkanlarının məhdudlaşdırmasının qarşını almaqla bərabər, həmçinin bankın daxilindən qaynaqlanan, yəni ayrı-ayrı fərdi əməliyyat səviyyəsində<sup>2</sup> ortaya çıxan riskləri minimizə etmək məcburiyyətindədir.

Kredit riski, aktivin dəyərini itirməsinə və yaxud dəyərsiz hala düşməsinə səbəb olan, borcalanın maliyyə vəziyyətinin pisləşməsi kimi hadisədən (balansdankənar hadisələr daxil olmaqla) yaranan zərər ehtimalıdır. Kredit risklərinin idarə edilməsində məqsəd belə kredit hadisələrini aradan qaldırmaq, kredit riski təhlükəsini məqbul olan parametrlər daxilində saxlamaq, bank aktivlərinin sağlamlığını qorumaq və onlardan əldə olunacaq gəlirlərin itkiləri örtəcəyini təmin etməkdən ibarətdir. Banklar bütün kredit portfelinin riskini, eləcə də ayrı-ayrı kreditlərdə və ya əməliyyatlarda mövcud olan riskləri idarə edə bilməlidir.

### İqtisadi ədəbiyyatda bank kredit riskinin mahiyyəti

Hal-hazırda iqtisadi ədəbiyyatda bank kredit riskinin mahiyyəti ilə bağlı vahid fikir yoxdur. Bank Kredit risklərinin hamı tərəfindən qəbul olunmuş tam təsnifatı verilməmişdir. Kredit riskləri nəzəriyyəsinin anlayışlar aparatı da yetərli dərəcədə işlənməmişdir. Kredit riskinə yanaşmalar “risk” kateqoriyasını müəyyən edən yanaşmalara uyğun gəlir. Yeganə fərq bundadır ki, müəlliflərin əksəriyyəti kredit riskini kredit əməliyyatı üzrə mümkün itkilərlə əlaqələndirirlər.

Bank riskləri sistemində kredit riskləri daha əhəmiyyətlidir. Belə ki, M.Bakanov ya-

<sup>1</sup> bazar riski: faiz dərəcəsi riski, valyuta riski, kapital riski, əmtəə riski

<sup>2</sup> kredit riski, əməliyyat riski, nüfuz riski, strateji risk, likvidlik riski

zır ki, kredit riskini “bank fəaliyyətinə məxsus ən iri risk kimi nəzərdən keçirmək olar” (1, s.29).

A.V.Belyakov və Y.V.Lomakina isə qeyd edirlər ki, “bir çox bank riskləri arasında kredit riski ən əhəmiyyətliyədir”(2, s.20).

Bank fəaliyyətinə nəzarət üzrə Bazel komitəsinin sənədində (1997) kredit riski maliyyə institutlarının öz fəaliyyətində üzləşdikləri maliyyə risklərinin əsas növü adlandırılır [3, s.18]. 1980-cı və 1990-cu illərdə kredit risklərinin yetərincə qiymətləndirilməməsi üzündən dünyada baş vermiş korporativ müflisliklər dalğası bunun əyani sübutudur.

Belə ki, Y.A.Babiçevanın redaksiyası ilə məlumat kitabçasında kredit riski “kreditor üçün borcalan tərəfindən əsas borcun və faizlərin ödənilməməsi riskinin mövcudluğu” kimi təyin edilir” (4, s.77).

"Rusiyanın bank sistemi" adlı bankirin stolüstü kitabında kredit riski "verilmiş ssuda üzrə əsas borcun və faizlərin bağlanmaması riski" kimi təqdim edilir (5, s.104).

Rusiya bank ensiklopediyasında kredit riskinə aşağıdakı kimi tərif verilir: “Bank riskləri” adlı məqalədə deyilir ki, kredit riski “əsas borcun və faizlərin bağlanmaması ehtimalı ilə kommersiya bankının aktiv ssuda əməliyyatları üzrə risk” kimi səciyyələndirilir (6, s.162).

C.Sinki kredit riskinə aşağıdakı kimi tərif verir: “Kredit riski borcalan tərəfindən götürülmüş ssudanın qaytarılmaması ehtimalıdır” (7, s.62).

V.Platonovun redaksiyası altında nəşr edilən “Bank işi” kitabında kredit riski aşağıdakı kimi səciyyələndirilir: “Kredit riski bank kontragentləri tərəfindən öz öhdəliklərinin yerinə yetirməməsi riskidir ki, bu da bir qayda olaraq, müqavilə ilə təyin edilmiş müddətdə borcun əsas məbləğinin və/və ya faizlərin qaytarılmamasında (tamamilə və ya qismən), habelə müqavilənin uzadılması yaxud ödəmələrə möhlət haqqında əlavə razılışmada özünü büruzə verir” (8, s.45).

Kredit riski dedikdə, professor Q.S.Panova qeyd edir: borcalanın kredit müqaviləsinin ilkin şərtlərinə əməl etməməsi riskini, yəni müqavilə ilə təyin edilmiş müddətdə borcun əsas məbləğinin və faizlərin qaytarılmamasını (tamamilə və ya qismən) başa düşür (9, s.9).

Yuxarıda göstərilənlərdən başqa, Qərb ədəbiyyatında kredit riski həm də “bir tərəfin müqavilə üzrə öhdəliklərini yerinə yetirməməsi riski və bununla əlaqədar digər tərəfdə maliyyə itkilərinin yaranması” kimi şərh olunur (10).

Zənnimizcə, kredit riskinə bu cür yanaşma bu anlayışı xeyli daraldır və onun mahiyyətini açmağa imkan vermir, çünki yuxarıda göstərilən tərifləri rəhbər tutmuş olsaq, onda belə nəticəyə gəlmiş olarıq ki, kredit riskinin idarə edilməsi müstəsna olaraq borcalan və onun bank qarşısındakı öhdəliklərinə əməl etməsi üzərində nəzarətdən ibarətdir. Bundan başqa, yuxarıda gətirilən təriflərdən belə bir nəticə hasil olunur ki, kredit riski yalnız kredit münasibətləri üçün səciyyəvidir. Bu zaman kredit riskinin faiz aktivlərinin dəyərinin və gəlirliliyinin dəyişməsi kimi aspektləri kölgədə qalmış olur. Halbuki kredit riskləri ilə bankın digər riskləri arasındakı səbəb-nəticə əlaqələrində məhz bu aspektlər başlıca rol oynayır.

### **Problemlı kredit anlayışı**

Problemlı termini “şübhəli”, “etibarsız”, “narahatlıq doğuran” mənasını verir. Bank təcrübəsində bu, əksər hallarda gecikdirilmiş kreditlərlə assosiasiya edilir. Problemlı

ditlər qeyri-standart, şübhəli və ümitsiz ssudalardır, yəni gecikdirilməmiş ssudalar (təminatından asılı olmayaraq) kimi müəyyən edilən cari ssudalardan başqa, bütün ssudalar, həmçinin əsas borc və ssuda faizlərinin ödənilməsi üzrə qısamüddətli (5-ci gün daxil olmaqla, 5 günə qədər) gecikdirilmiş ssudalar, habelə kredit razılaşmasının şərtləri dəyişdirilmədən yalnız bir dəfə yenidən rəsmiləşdirirlən ssudalardır. Eyni zamanda gecikdirilmiş krediti sözün əsl mənasında problemlə adlandırmaq olmaz, çünki bir sıra hallarda qısamüddətli qaytarmama ssudanın geri qaytarılmamasının təhlükəlilik dərəcəsi xəbər verə bilməz. O da doğrudur ki, ssudanın bağlanması üzrə gecikdirilmiş ödənişin yoxluğu onun etibarlılığına zəmanət verir: bu an gecikdirilməmiş ssuda gələcəkdə ümitsiz borclar kateqoriyasına keçid edə bilər. Bununla belə, kreditləşdirmə prinsiplərinin pozulması bank üçün ciddi siqnal, bir növ kreditləşdirmə prosesinin təşkili zamanı həll edilməli olan tapmacadır. Problemlə kredit bankda subyekt, obyekt və təminatı barəsində şübhələrin yarandığı kreditdir.

Problemlə kreditlərlə bağlı itkinin miqyasını bilmək üçün nəzərə almaq lazımdır ki, problemlə kreditlərin yaranması hansı təzadlara yol açır: qeyri-məhsuldar aktivlərdə bankın vəsaitlərini "dondurur"; kredit müəssisəsinin reputasiyasının, əmanətçilərin və investorların etibarının zəifləməsinə gətirib çıxarır; bankın inzibati xərclərini artırır, çünki təcrübədə kredit bölmələri tərəfindən xüsusi diqqət və əlavə nəzarət tələb edir; kredit əməliyyatlarının gəlirliliyinin azalmasına görə maddi həfəsləndirmənin zəifləməsi nəticəsində ixtisaslaşdırılmış kadrların bankdan axını güclənə bilər.

Problemlə kreditlərlərin yaranma səbəbləri aşağıdakılar ola bilər: kreditin açılması iqtisadi əsaslandırılma baxımından deyil, borcalanla dostluq münasibətləri əsasında təklif edilir; kredit sifarişinin zəif və ya qeyri-peşəkar təhlili; risk nöqtəyi-nəzərdən kreditin pis strukturlaşdırılması ki, bu da müəssisənin spesifik sahəvi xüsusiyyətləri, onun əsl ehtiyac-ları haqqında səthi təsəvvürlərin nəticəsi kimi çıxış edir; kreditin yetərli təminatının olma-ması (məsələn, girovun artırılmış şəkildə qiymətləndirilməsinə görə); kreditin yanlış sənədləşdirilməsi, məsələn, kredit müqaviləsində kreditor bankın maraqlarını müdafiə edən şərtlərin olmaması ssudadan istifadə dövründə borcalanın işinə nəzarətin zəifliyi və s..

Bütün bunlar və başqa səbəblər hər halda kreditləşdirmə prosesinin pozulmasına gətirib çıxarır, həm borcalanın, həm də kreditor bankın davamlılığını pozur.

Praktikada bankın problemlə kreditlərlə işi əsasən problemlə ssudaları idarəetmə bölməsində təşkil olunur. Məqsədə uyğun olmayan hallarda (problemlə kreditlə portfelinin kiçik olması), banklar kredit bölməsinin, hüquq bölməsinin, təhlükəsizlik bölməsinin əməkdaşları sırasından xüsusi işçi qrupları yaradır,

Bu işin metodik təminatını əksər hallarda bank tərəfindən hazırlanan "Problemlə kreditlərlə iş haqqında Təlimat" təşkil edir. Bu iş hərtərəfli xarakter daşmalıdır. Artıq qeyd edildiyi kimi, cari ssudaların problemlə kreditlər sırasına keçməsi müxtəlif mərhələlərdə kredit prosesinin yanlış təşkili ilə bağlıdır. Bu, həm pis analizin, həm də girova yüksək qiymətin qoyulmasının nəticəsi ola bilər. Ssudalar həm kredit portfelində risklərin həddindən artıq təmərkləşməsi, kredit sənədləşməsinin qeyri-peşəkar aparılması üzündən, həm də kredit prosesinə səmərəli nəzarət etmək, auditori təşkil etmək bacarığının olmaması səbəbindən potensial problemlə ola bilər.

Problemlə kreditlərlə işin effektivliyi bir çox mənada bank heyətinin peşəkarlığı, informasiya və metodik təminatın keyfiyyəti, bankın pisləşən kredit qoyuluşları haqqında siqnallara operativ reaksiya vermə bacarığı ilə şərtlənir.

### **Kredit risklərini müəyyən etmək üçün istifadə olunan ölçülər**

Bazel Komitəsi kredit riskinin hesablanması üçün iki yanaşmadan birini istifadə etməyi tövsiyə edir: standartlaşdırılmış yanaşma (*standardized*) və daxili reyting sistemindən istifadə əsasında yanaşma (*internal rating based system — IRB*).

Kredit riskin qiymətləndirilməsinə standartlaşdırılmış yanaşma daxili reyting sistemindən istifadə əsasında yanaşmadan daha asandır. Bu, çətin hesablamalar tələb etmədən, fərqli risk çəkiləri sistemindən istifadə edilməsini nəzərdə tutur. 1988-ci ilin sənədində olduğu kimi, kredit riski dövlətlərə, banklara və müəssisələrə ssudaların verilməsi kontekstində nəzərdən keçirilir, lakin məqbul risk sərhədləri xeyli genişləndirilir. Kredit riskinin ölçüsünün müəyyən edilməsinin əsasında kredit reytinginin mənimsənilməsində ixtisaslaşan kənar təşkilat (bundan sonra – kredit agentliyi) tərəfindən həmin borcalana/öhdəliyə verilən kredit reytingi durur.

Bank nəzarəti orqanları reytingləri hesablamalarda istifadə edilə bilən kredit agentliklərinin siyahılarını tərtib edir. Agentlik tərəfindən kapitalın yetərliliyinin tanınması üçün meyarlara aşağıdakılar aiddir: reytingin verilməsi metodologiyasının obyektivliyi; agentliyin fəaliyyətinin ona təzyiqlə edilə bilən siyasi və iqtisadi institutlardan asılı olmaması; şəffaflıq və verilmiş reytinglərə çıxışın rahatlığı; kredit reytinginin verilməsi metodologiyasının açıqlanması - reytingin göstəricilərinə təsir edən kəmiyyət və keyfiyyət amillərinin təsviri, faktiki defolt səviyyələrinin dərc edilməsi (default rates); borcalanın fəaliyyəti haqqında etibarlı informasiya mənbələrin olması; agentliyin nüfuzu və verilmiş reytingin etibarlılığı.

Bazel komitəsi tərəfindən belə sistemlərin təhlili göstərir ki, Qərbin əksər komməriya bankları daxili qiymətləndirmə sistemlərinin əsasında kredit ödəmə qabiliyyətinin və kredit risklərinin göstəricilərini müvəffəqiyyətlə hesablayırlar.

Lakin Azərbaycanda milli reyting agentliklərinin olmaması ilə əlaqədar bu xidmətlər yalnız beynəlxalq reyting agentlikləri tərəfindən göstərilir. Nəticədə, az sayda iri şirkət qeyd edilmiş xidmətlərə çıxış əldə edə bilər.

Daxili reyting qiymətləndirmə sistemlərinin bir neçə tipləri mövcuddur: borcalanın kredit qabiliyyətinin təhlilinə əsaslanan sistemlər; fəal əməliyyatların konkret alətlərinin təhlilinə əsaslanan sistemlər və borcalanın kredit qabiliyyətinin təhlili ilə fəal əməliyyatlar alətlərinin təhlilini özündə birləşdirən sistemlər.

Risk komponentlərinin qeyd edilməsi. Təşkilatların kreditləşdirilməsi zamanı riskin aşağıdakı elementləri mövcud olur:

Defolt ehtimalı (*Probability of default — PD*). PD borcalanın kredit qabiliyyətini xarakterizə edən əsas göstəricidir. Bu göstərici müəssisənin bütün öhdəlikləri üzrə defolt ehtimalının mümkünliyünü əks etdirir, çünki PD-nın hesablanması əsasında borcalanın maliyyə durumu dayanır. Məlum olduğu kimi, reyting qiymətləndirməsinin həyata keçirilməsi zamanı borcalana kreditqabiliyyətlik dərəcəsi verilir. Bir dərəcədən olan təşkilatların fəaliyyətində müəyyən oxşarıqlar var. Aydın ki, eyni kreditqabiliyyətlik dərəcəsi olan təşkilatlar üzrə PD üst-üstə düşməlidir.

Kredit risklərini müəyyən etmək üçün aşağıdakı ölçülər hesablanıla bilər:

- qabaqcadan ödənilmə riski: bu risk müştərinin və ya əks tərəfin krediti ödəyə bilməməsi nəticəsində yaranan zərər riskidir. Bu zaman zərərin ölçüsü qüvvədə olan bazar dərəcələrindən asılı olur. Qabaqcadan ödənilmə riski, kredit ekvivalentliyi prinsipinə görə ölçülməlidir və riskin vəziyyətinin cari bərpa dəyərinin bazaradakı dəyişikliklərin nəticəsi kimi müəssisənin gələcək potensial risk təhlükəsinin bəzi çoxsaylı təxminlərinin cəmini



əks etdirməlidir;

- cari təhlükə: bu əks tərəfin bu gün krediti ödəyə bilmədiyi və vəziyyətin cari bazar şəraitində yenidənqiymətləndirilməsinə ekvivalent olduqda yaranan zərər növüdür;
- potensial risk təhlükəsi: əks tərəf gələcəkdə müəyyən olunmuş müddət ərzində krediti ödəyə bilmədikdə nəyin itiriləcəyini əks etdirən əməliyyatın, gələcək cari bərpa dəyərinin qiymətləndirilməsidir. Mükəmməl təcrübəyə əsasən, bu dəyər simulyasiya vasitəsilə əldə olunmalıdır və bazarın dəyişkənliyi, portfelin təsiri, əvəzləşdirmə müqavilələri, girov və digər kredit vasitələrini (zəmanətlər, akkreditivlər və s.) nəzərə almaqla, Riskə məruz Dəyəərə görə bazar riski simulyasiyasına analoji olmalıdır. Nisbətən mürəkkəbləşdirilmiş alternativ təcrübəyə görə, potensial risk təhlükəsini hesablamaq üçün qiymətləndirmələrdən etibarlı şəkildə istifadə oluna bilər;
- gözlənilən zərər, mövcud məlumatla əsasən bankın üzləşəcəyi ehtimal edilən zərərlərin səviyyəsini əks etdirir. Bu, gələcək potensial təhlükənin əks tərəfin krediti ödəyə bilməməsi ehtimalı və nəzərə alınmış yığılma dərəcələri ilə riyazi ehtimaldır. Gəlirlərə tətbiq edilən kredit riski dəyəri kimi istifadə edilən gözlənilən kredit itkisi ölçüləri, bankı uzun müddətli istifadə olunan kredit zərərlərindən qorumaq üçün bir vasitədir;
- gözlənilməyən zərər, faktiki zərərin gözlənilən zərərdən yuxarı və ya aşağı olacağı ehtimalını əks etdirir. Gözlənilməyən zərərin səviyyəsi, müəyyən edilmiş etibarlılıq səviyyəsi çərçivəsində ən pis kredit zərərinə ölçməklə qiymətləndirilir. Müəyyən edilmiş etibarlılıq səviyyəsi çərçivəsində gözlənilməyən zərərləri hasil etmək üçün kifayət risk kapitalının bölüşdürülməsi ilə gözlənilməyən zərər ölçüləri, bankı gözlənilən kredit zərərlərindən xeyli yüksək olan qısamüddətli zərərlərdən qoruyan vasitədir;
- hesablaşma riski: əks tərəfdən gözlənilən ödənilməmiş məbləğlərdən ki, burada dəyər artıq bank tərəfindən əks tərəfə göndərilmişdir. Məsələn, hesablaşma riski xarici valyuta əməliyyatları ilə və ya qiymətli kağızların sərbəst təchiz edilməsi zamanı (ödəniş qəbul edilməzdən əvvəlki təchizat) yarana bilər. Spot xarici valyuta əməliyyatları baş verdiyi halda, bu riskin saat qurşağındakı fərqlər, valyutanın ödənilməsi və onun benefisiarının hesabına göndərilməsi zamanı yaranan vaxt fərqlərinə görə meydana çıxması ehtimal edilir.

Likvidlik riski, bankın aktivlərində olan artımı maliyyələşdirə bilməməsi və öz öhdəliklərini vaxtılı-vaxtında yerinə yetirə bilməməsi riskidir. Banklara təsir göstərə biləcək üç növ likvidlik riski vardır: qısamüddətli nağd vəsaitlərə olan tələbləri yerinə yetirmək üçün kifayət qədər pul və qiymətli kağızları saxlaya bilməməsi; əlavə maliyyələşdirmənin əldə edə bilməməsi və bazar mövqeyini bağlaya və ya ləğv edə bilməməsi.

Gələcək maliyyələşdirmə tələblərini müəyyənləşdirmək məqsədi ilə Risklərin İdarə Edilməsi Departamenti hər bir valyuta üzrə proqnozlaşdırılan nağd vəsaitlərin axınını qiymətləndirməli və nəzarət altında saxlamalıdır. Bazar və ya bazar likvidliyinin itirilməsindən alternativ strategiyalar bankın gözlənilməyən hallar üzrə likvidliyin planlaşdırılması prosesinə daxil edilməlidir.

Bankın fəaliyyət göstərdiyi bazarlardakı likvidlik riskləri müntəzəm olaraq qiymətləndirilməlidir.

### **Risklərin idarə edilməsi**

Banklarda Risklərin İdarə Edilməsi üzrə bölmə kredit risklərinin idarə edilməsində aşağıdakı funksiyaları yerinə yetirməlidir:

1. əks tərəfin kredit sazişinin şərtlərinə riayət etməsinə nəzarət etmək;
2. mütəmadi olaraq müştərinin fəaliyyətindəki dəyişiklikləri qiymətləndirmək üçün onunla görüşlər təşkil etmək;
3. davamlı olaraq kreditin yalnız kredit sazişində göstərilən məqsədlər üçün istifadə olunmasını yoxlamaq;
4. mövcud olan bütün məlumatlar (kütləvi informasiya vasitələrinin nəşrləri daxil olmaqla) vasitəsilə müştərinin, eləcə də onun zamanətçilərinin maliyyə vəziyyətinə nəzarət etmək;
5. lazım gəldikdə vaxtı ötmüş kreditlərlə əlaqədar müvafiq prosedurlardan istifadə etmək.

Risqlərin idarə edilməsi sistemi qurularkən aşağıdakılar nəzərə alınmalıdır: bankın missiyası, strateji və taktiki hədəfləri; bankın əməliyyat və fəaliyyət növləri; bankın menecment və əməliyyat prosesləri; bankdaxili təşkilati struktur; daxili, xarici və tənzimləyici mühit; risklərarası əlaqə və onların bir-birinə təsiri; böhran vəziyyətlərində bankın dəstəklənməsi tədbirləri.

Risqlərin idarə edilməsi sistemi mütəmadi olaraq bankın daxili audit bölməsi tərəfindən qiymətləndirilməli və nəticələr barədə bankın Audit Komitəsinə hesabat verilməlidir.

Bank fəaliyyətində mövcud olan risklərin idarə edilməsi məqsədilə bankda kredit riskinin səmərəli idarə edilməsi ilə bağlı Kredit komitəsi, likvidlik və bazar risklərinin idarə edilməsi bağlı Aktiv və passivləri idarəetmə komitəsi yaradılır.

Bankdaxili komitələrin səlahiyyətləri Azərbaycan Respublikasının Mərkəzi Bankının normativ xarakterli aktları, korporativ idarəetmə standartları və bankın daxili sənədləri ilə tənzimlənir.

Banklarda risklərin idarə edilməsi funksiyasını həyata keçirən təşkilati struktur yaradılarkən aşağıdakılar təmin edilməlidir:

1. təşkilati strukturun bütün səviyyələri arasında effektiv əlaqə və informasiya axını;
2. maraqlar münaqişəsinin yaranmaması;
3. məsuliyyət və səlahiyyətlərin dəqiq müəyyənləşdirilməsi;
4. müstəqil və şəffaf qərar qəbul etmə prosesini;
5. bankın məruz qala biləcəyi risklər barədə daimi olaraq bank rəhbərliyi və struktur bölmələrinin məlumatlandırılması;
6. bankdaxili risk mədəniyyətinin formalaşdırılması.

Müşahidə Şurası bankın fəaliyyəti nəticəsində məruz qala biləcəyi bütün riskləri anlamalı, onlar barədə tam məlumat əldə etməli, bütün risklərin adekvat səviyyələrini, onları idarə etmə imkanlarını müəyyən etməli və riskləri düzgün müəyyənləşdirən, qiymətləndirən, onlara nəzarət edən səmərəli risklərin idarə edilməsi sisteminin yaradılmasını təmin etməlidir.

İdarə Heyəti Müşahidə Şurası tərəfindən təsdiq edilən və risklərin idarə edilməsini həyata keçirən təşkilati strukturu yaradır və risklərin idarə edilməsi üzrə bütün qayda və prosedurların hazırlanmasını təmin edir.

Beləliklə, risklərin idarə edilməsi sistemi bankın fəaliyyətinə xas olan risklərin müəyyən edilməsi, qiymətləndirməsi, onlar barədə hesabatların hazırlanması, məqbul risk limitlərinin müəyyən edilməsi və onlara nəzarət edilməsi və risklərin azaldılmasını təmin etməlidir. Bankda risklərin idarə olunması üzrə daxili siyasət, qaydalar, təşkilati struktur və

hesabat sistemlərini, habelə risklərin müəyyənləşdirilməsi, qiymətləndirilməsi, idarə edilməsi, monitorinqi və hesabatlığa dair minimum tələblər Mərkəzi Bankın müvafiq normativ xarakterli aktları ilə tənzimlənir.

### **Azərbaycan bank sektorunun riskləri və buna qarşı preventiv tədbirlər**

Azərbaycan Respublikası Prezidentinin “Milli iqtisadiyyat və iqtisadiyyatın əsas sektorları üzrə strateji yol xəritəsinin başlıca istiqamətləri”nin təsdiqi və bundan irəli gələn məsələlər haqqında” 2016-cı il 16 mart tarixli 1897 nömrəli Sərəncamı ilə müəyyən edilmiş vəzifələrin icra edilməsi məqsədilə “Azərbaycan Respublikasında maliyyə xidmətlərinin inkişafına dair Strateji Yol Xəritəsi” hazırlanmış və bu Strateji Yol Xəritəsi qlobal iqtisadiyyat və maliyyə bazarlarında müşahidə edilən proseslərə çevik adaptasiya və postneft iqtisadi inkişaf modelinin dəstəklənməsi üçün maliyyə sektoru qarşısında duran yeni çağırışlar və imkanlar nəzərə alınmaqla hazırlanmışdır. Sənəd maliyyə xidmətləri sektorunun çevikliyi, rəqabətqabiliyyətliliyi, innovativliyi və iqtisadi inkişafı dəstəkləməsi prinsipləri əsasında hazırlanmışdır.

2015-ci ildən etibarən xarici iqtisadi şoklar və milli pul vahidi manatın devalvasiyası şəraitində maliyyə sisteminin risk həssaslığı artmış və maliyyə göstəriciləri pisləşmişdir. Lakin artan risklər fonunda bəzi maliyyə institutlarının dayanıqlı və uzunmüddətli hədəflərə fokuslanmış biznes modeli və strateji menecment sisteminin olmaması, habelə bəsit risk idarəetməsi maliyyə sisteminin yeni iqtisadi konyunktura və bazar şərtlərinə uyğunlaşmasını çətinləşdirmiş və maliyyə vasitəçiliyini məhdudlaşdırmışdır. Mövcud iqtisadi mühitdə maliyyə institutlarının risklərə həssaslığının artması və yeni risk zonalarının yaranması sektorda risklərin idarə edilməsi təcrübələrinin təkmilləşdirilməsini zəruri etmişdir.

Birinci devalvasiyadan sonra depozit və kredit portfelinin dollarlaşması milli valyutaya inamın azalmasını göstərirdi halda, ikinci devalvasiyadan sonra maliyyə vəsaitlərinin bank sistemindən kənarlaşması sektorda risk ehtimalını gücləndirmişdir. Manatın ucuzlaşması borcalanların xarici valyutada kreditləri üzrə ödəmə qabiliyyətinə təsir etmiş və bankların kredit portfelinin keyfiyyətinin pisləşməsinə səbəb olmuşdur. Bu isə öz növbəsində borcalanların ödəmə qabiliyyətinin zəifləməsi kredit risklərinin artmasını şərtləndirmişdir. Mövcud risklərin idarə edilməsi, o cümlədən borcalanların borc yükünün azaldılması məqsədilə banklar kreditlərin restrukturizasiyasına start verilmiş və görülmüş tədbirlərin müəyyən müsbət nəticələri olsa da, makroiqtisadi qeyri-müəyyənliklərin davam etməsi bankların kredit riskləri üzrə ehtiyatlanma xərclərini yüksəltmişdir. Nəticədə, iqtisadi artım dövründə yaradılmış kapital yastığının bir hissəsi itirilmiş, məcmu kapitalın adekvatlıq əmsalı müəyyən olunmuş minimum normativlərə yaxınlaşmış və AMB-nin məlumatına əsasən, 2015-ci ildə ötən illə müqayisədə 4,2 faiz bəndi azalaraq 14,7 faiz təşkil etmişdir.

Bankların kredit risklərinin operativ və dolğun qiymətləndirilməsini, eləcə də iqtisadi subyektlərin maliyyə intizamının gücləndirilməsini təşviq etmək məqsədilə kredit məlumatlarının mübadiləsi sisteminin ilkin elementləri formalaşdırılmışdır. Kredit risklərini qiymətləndirmə mexanizmlərinin, skoring modellərinin, korporativ idarəetmə strukturunun və risklərin idarə edilməsi proseslərinin beynəlxalq standartlara uyğunlaşdırılması maliyyə institutlarında risklərin idarə edilməsi bacarıqlarını artıracaqdır.

Bazar risklərinin, xüsusən məzənnə risklərinin idarə edilməsi üçün hedcinq alətlərinin məhdud olması bankların risklərə həssaslığını yüksəltmişdir. Nəticədə, öhdəlik-

lərin aktivlərlə müqayisədə daha sürətlə dollarlaşması 2015-ci ildə baş vermiş devalvasiyalar zamanı sektorun böyük zərərlə üzləşməsinə səbəb olmuşdur. Bu isə bazar risklərinə görə əlavə kapital buferinin tələb edilməsini aktuallaşdırır. Banklarda sağlam risk idarəetmə təcrübələrinin tətbiq edilməsinin 2020-ci ildə real ÜDM-ə təsiri 205 milyon manat birbaşa və 30 milyon manat dolaylı olmaqla, ümumilikdə 235 milyon manat həcmində qiymətləndirilir (11).

### Nəticə

Mövcud iqtisadi şəraitdə bankların risklərə həssaslığının artması və yeni risk zonalarının yaranması risklərin idarə edilməsi ilə bağlı təcrübələrin təkmilləşdirilməsini zəruri edir. Banklarda risklərin idarə edilməsinin təkmilləşdirilməsi üçün mövcud prudensial tələblərin mərhələli şəkildə Bazel Komitəsinin müəyyən etdiyi tənzimləmə prinsiplərinə uyğunlaşdırılması, habelə korporativ idarəetmə ənənələrinin təkmilləşdirilməsi məsələsini aktuallaşdırır.

Beləliklə, hər bir bankda onun əməliyyatlarının növünə, həcminə, fəaliyyətinin xüsusiyyətlərinə və mühitinə, mürəkkəbliyinə və üzləşdiyi risklərə adekvat risklərin idarə edilməsi sistemi yaradılmalıdır.

Bazel III standartlarına uyğunlaşma və yüksək keyfiyyətli məlumatlar təklif edən kredit bürosunun mövcud olması maliyyə institutlarına qeyri-işlək və gecikdirilmiş kreditlər üzrə potensial itkiləri qabaqcadan qiymətləndirməyə, anderrayting və monitoring sistemlərini təkmilləşdirməyə imkan verəcəkdir. Nəticədə, sağlam kredit portfelinin həcmi xeyli artacaq və qeyri-işlək kreditlərin (QİK) xüsusi çəkisi azalacaqdır.

### Ədəbiyyat

1. Баканов М.И. Основы управления кредитными рисками в коммерческом банке // Финансист. – 1997. - №10, с.28-35
2. Беляков А.В., Ломакина Е.В. Кредитный риск: оценка, анализ, управление // Финансы и кредит. – 2000. - № 9 (69), с.20
3. Core Principles for Effective Banking Supervision. Basel Committee on Banking Supervision/ - 1997/- April
4. Банковское дело: справ. пособие / Под ред. Ю.А.Бабичевой. – М.: Экономика, 1994, с.77-78
5. Банковская система России. Настольная книга банкира. – Кн. 2. – М.:ДЕКА, 1995, с.104
6. Российская банковская энциклопедия / Под ред. О.И.Лаврушина. – М.: Энциклопедическая Творческая Ассоциация, 1995, с.362, 219
7. Синки Дж.Ф. Управление финансами в коммерческих банках. Издательство Catallaxy, 1994
8. Банковское дело: стратегическое руководство. Под ред. В.Платонова. М., Кронсалтбанкир, 1998
9. Словарь современной экономической теории Макмиллана. – М.: ИНФРА – М, 1997
10. Z.F. Məmmədov. Bank işi. Bakı, UNEC, 2016
11. Azərbaycan Respublikasında maliyyə xidmətlərinin inkişafına dair Strateji Yol Xəritəsi (<https://azertag.az/store/files/news/MALIYYE%20STRATEJI%20YOL.pdf>)

**RISKS IN BANKING SECTOR:  
NEW CHALLENGES AND OPPORTUNITIES**

**N.N.Muradli**

**SUMMARY**

This article considers the risk factors in banking sector in Azerbaijan in the context of the impact of external "shocks" on its development. The most relevant and necessary measures are suggested for managing risks and overcoming difficulties by commercial banks. The author has systematized the factors of bank credit risk. Methods of credit risks analysis are described.

**РИСКИ В БАНКОВСКОМ СЕКТОРЕ:  
НОВЫЕ ВЫЗОВЫ И ВОЗМОЖНОСТИ**

**Н.Н.Мурадли**

**РЕЗЮМЕ**

В статье рассматриваются факторы риска банковского сектора в Азербайджане в контексте влияния внешних «шоков» на его развитие. Предлагаются наиболее актуальные и необходимые меры по управлению рисками и преодолению сложностей коммерческими банками. Автор систематизировала факторы банковского кредитного риска. Описываются методики анализа кредитных рисков.

**AQRAR SAHƏDƏ TİCARƏT ƏLAQƏLƏRİNİN  
MÜASİR VƏZİYYƏTİ**

**Z.Q.Quliyev**

Bakı Biznes Universiteti  
Bakı AZ1122, H.Zərdabi küçəsi 88a  
e-mail: [zakirquliyev@inbox.ru](mailto:zakirquliyev@inbox.ru)

**Açar sözlər:** ticarət əlaqələri, ixrac/idxal, investor, xarici ticarət, rəqabətqabiliyyətlik

**Keywords:** trade relations, export/import, investor, foreign trade, competitiveness

**Ключевые слова:** торговые отношения, экспорт/импорт, инвестор, внешняя торговля, конкурентоспособность

Yeni iqtisadi münasibətlər dövründə aqrar sahə yeni məzmunlu sosial-iqtisadi şəraitdə fəaliyyət göstərməsi ilə xarakterizə edilir. Belə ki, iqtisadiyyatın bazar münasibətləri əsasında inkişafı, kənddə aqrar islahatların həyata keçirilməsi, ənənəvi təsərrüfatçılıq, idarəçilik formaları, sovxoz və kolxozlara məxsus torpaq, əmlak və mal-qaranın özəlləşdirilməsi, kənd təsərrüfatı istehsalı sahəsində mərkəzi planlaşdırma sistemi və məhsul üzrə dövlət sifarişlərinin ləğv edilməsi, məhsulun alış və satış qiymətlərinin sərbəstləşdirilməsi və s. bu kimi məsələlər köklü ticarət strukturlarına da ciddi təsir göstərmişdir (3, s.3).

2006-cı illə müqayisədə Azərbaycanda 2016-cı ildə kənd təsərrüfatında məşğul olanların sayı 1.3 dəfə, kapital qoyuluşu 3.7 dəfə, orta əmək haqqı isə 3.9 dəfə artmışdır. Lakin ümumi artım görüntülərinə baxmayaraq, aqrar sahənin əsas makroiqtisadi göstəricilərinin mövcud səviyyəsi bazar münasibətlərinin sürətlə formalaşmasına, eləcə də onun qarşısında duran strateji məqsədlərə çatmaq üçün hələ də yetərli deyil.

Aqrar sahədə köklü islahatların başlanması normativ-hüquqi bazanın yaradılması, torpaq islahatının həyata keçirilməsi, yeni mülkiyyət formalarının inkişaf etdirilməsi, məhsulun satış kanallarının çoxalması, iqtisadiyyatın digər sahələrinə nisbətən kənd təsərrüfatında bazar münasibətlərinin sürətlə formalaşmasına səbəb olmuşdur. Lakin qeyd olunan irəliləyişlərə baxmayaraq, hələlik bu sahənin tam normal fəaliyyəti yetərincə təmin edilməmişdir.

Dövlət mülkiyyətinin özəlləşdirilməsi aqrar sektorda çoxsaylı əmtəə istehsalçıları üçün formalaşması və məhsul istehsalının həcmində qismən stabilləşdirilməsi ilə nəticələnmişdir.

Aqrar sahədə bazar münasibətlərinə əsaslanan ərazi və ticarətin idarəetmə strukturunun tam formalaşmaması, daxili bazarın lazimi səviyyədə qorunmaması əksər hallarda kənd təsərrüfatı müəssisələrinin maliyyə təsərrüfat fəaliyyətinin zərərlə başa çatmasına gətirib çıxarmışdır.

Məhz buna görə aqrar sahədə ticarətə idarəçilik baxımından bazar münasibətlərinin inkişaf etdirilməsi, onun formalaşmasının başlıca prinsiplərinin müəyyənləşdirilməsi daha geniş şəkildə aparılmalıdır. Burada bazar münasibətlərinin formalaşmasında çoxnövlü sahibkarlıq formalarının inkişafı və onların fəaliyyətinin iqtisadi mexanizminin təkmilləşdirilməsinə, yeni idarəetmə sisteminin yaradılmasına və aqroservis xidməti bazarının təş-

kili mexanizmi kimi proseslərin təkmilləşdirilməsinə əsas istiqamətlər kimi baxılmalıdır (6, s.96-105).

Respublikamız öz müstəqilliyini əldə etdikdən sonra qısa bir müddət ərzində iqtisadi durğunluqla üzləşmişdir. Lakin 1993-cü ildə möhtərəm prezidentimiz Heydər Əliyev yenidən hakimiyyətə gəldikdən sonra mövcud durğunluq iqtisadi inkişafı əvəz olunmağa başladı. Beləki respublikada özəlləşmə prosesinə başlanılması, aqrar sahədə zəruri islahatların aparılması, əcnəbi investorların həmin proseslərə birbaşa cəlb olunması bu inkişafa təkan verən əsas amillərdən oldu. Azərbaycanın iqtisadi potensialı, onun yerləşdiyi əlverişli coğrafi mövqeyi iqtisadi əlaqələrin formalaşdırılmasında mühüm rol oynayır. Zəngin təbii sərvətləri, ixtisaslı işçi qüvvəsi bütünlükdə ölkə iqtisadiyyatının, o cümlədən aqrar sahə ilə bağlı intensiv inkişafa hərtərəfli imkanlar yaratmış olur. Respublikanın müxtəlif regionlarında yaradılan aqrar-sənaye məhsulları emalı mərkəzləri arasında qarşılıqlı mübadilə prosesi qismən də olsa öz reallığını tapdı. Rəqabətə davamlı məhsullar istehsalı dünya bazarı tələblərinə cavab verməyə başladı və qismən də olsa xarici bazarlara ixrac olundu.

Aqrar sahənin inkişafı hər bir ölkədə olduğu kimi respublikamızda da ilk növbədə daxili tələbatı ödəməyə yönəldilmişdir. Lakin, bəzi regionlarımıza daxili istehsal məhsulların çatdırılmasında müəyyən dərəcədə problemlər yarandığına görə (regionun coğrafi mövqeyi, istehsal mərkəzindən uzaq olması, qonşu dövlətlərlə daha sərfəli ticarət əlaqələri qurulması) həmin məhsulları yaxın ölkələrdən idxal etmək daha ucuz başa gəlir.

Qeyd etmək lazımdır ki, 15 noyabr 1995-ci il tarixli “Azərbaycan Respublikasında xarici ticarətin sərbəstləşdirilməsi haqqında” Azərbaycan Respublikasının Prezidentinin 23 Oktyabr 2004-cü il tarixli “Aqrar bölmədə idarəetmənin təkmilləşdirilməsi haqqında” Azərbaycan Respublikasının Prezidentinin sərəncamı aqrar ticarət əlaqələrinin inkişafında önəmli rol oynamışdır. Həmin fərmanlarda bazar mexanizmlərinin geniş tətbiqi əsasında ölkə iqtisadiyyatının yenidən qurulması və inkişafında dönüş yaratmaq, xarici bazar subyektləri ilə qarşılıqlı faydalı ticarət və iqtisadi əlaqələri genişləndirmək, onların səmərəliliyinin yüksəldilməsi, xarici bazarlara məhsul satışında və idxalda daxili bazar subyektlərinin fəaliyyətinin sərbəstləşdirilməsi, ölkədə idxal-ixrac əməliyyatlarının tənzimlənməsi qaydaları, respublikanın valyuta ehtiyatlarının və ixrac potensialının artırılmasında onların marağının gücləndirilməsi və s. qərarlar qəbul edilmişdir. Qeyd edilən fərmanlarda məhsulların ticarətində məhdudiyyətlər aradan qaldırılmış, bütün hüquqi şəxslərə strateji məhsullar üzrə ticarət fəaliyyətini həyata keçirmək səlahiyyəti verilmişdir (2, s.77-84).

Bütün qeyd edilənlər və əlavə tədbirlər sistemi aqrar sahədə də, ticarət fəaliyyətinin inkişafına geniş təkan verdi. Belə ki, aqrar sahədə ticarət əlaqələrinin sərbəstləşdirilməsi nəticəsində ölkədə real sərbəst bazar münasibətlərinin təşəkkülü paralel olaraq artmağa başladı ki, bu da bir çox problemlərin səmərəli həllinə imkan yaratdı (4, s.2).

Qeyd etmək lazımdır ki, Azərbaycan Respublikasının dünya aqrar iqtisadiyyatına inteqrasiya olunması, ilk növbədə idxal-ixracın həcmi və strukturunun daxili iqtisadiyyata təsiri ilə xarakterizə edilir. Bu baxımdan kənd təsərrüfatı məhsullarının ixracının təşkilisi dövlətin aqrar-iqtisadi strategiyası mexanizminin mühüm tərkib hissəsidir. Respublikanın pambıq, çay, meyvə, potensialının xarici şirkətlərin imkanlarından istifadə etməklə və onun inkişafına üstünlük verməklə dünya bazarına daxil olması mümkündür.

Kənd təsərrüfatı məhsullarının artırılması və dünya bazarına çıxarılması respublikanın perspektivli struktur sahələrindən biridir. Bu məqsədlə ölkəmizdə "Azərbaycanda ərzaq məhsullarının bölgüsü sektorunun özəlləşdirilməsi" layihəsi həyata keçirilmişdir. Bu layihənin əsas məqsədi, bazar məhsullarının istehsalçıdan istehlakçıyadək çatdırılması, yəni istehsal, bölgü, mübadilə və satış sferalarının qərb stilində fəaliyyət göstərməsinə nail olunmasından ibarətdir.

Azərbaycan gömrük statistikasının məlumatlarına görə ölkəmizin kənd təsərrüfatı və ərzaq məhsulları ixracı artmaqdadır. Respublikamız (1991-ci ilədək) kənd təsərrüfatı ərzaq məhsulları yalnız Rusiya Federasiyasına və digər respublikalara göndərirdisə, son dövrlərdə ixrac məhsullarının coğrafiyası genişlənmişdir. Bu dövrdə (2006-2016-cı illər) bir sıra məhsulların ixrac potensialında dəyişikliklər əmələ gəlmişdir. Əsas ixrac məhsullarından sayılan pambıq keçən on illikdə xeyli tənəzzülə məruz qalmış, xam pambığın ixracatda gəlirinin həcmi 2016-cı ildə 39 mln. ABŞ dolları təşkil etmişdir. Eyni zamanda fındıq məhsulu ixracı 9,23 MLN. ABŞ dollarından 2016-cı ildə 11.78 mln. ABŞ dolları həcmində artmışdır (1, s.16-21).

"Azərbaycan və Ukrayna arasında iqtisadiyyatın müxtəlif sahələrində əlaqələr uğurla davam edir, ticarət əlaqələri genişlənir. Azərbaycanın bir sıra kənd təsərrüfatı məhsulları – fındıq, tütün, meyvə-tərəvəz, pambıq lifi, çay Ukraynaya ixrac oluna, kənd təsərrüfatı məhsullarının emalı sahəsində əməkdaşlıq həyata keçirilə bilər". İqtisadiyyat Nazirliyindən verilən məlumata görə, bunu Ukrayna Baş nazirinin birinci müavini, iqtisadi inkişaf və ticarət naziri Stepan Kubivin rəhbərlik etdiyi nümayəndə heyəti ilə görüşdə nazir Şahin Mustafayev bildirib.

Sənaye sahəsində əməkdaşlığın genişləndirilməsi imkanlarının müzakirəsi zamanı qida sənayesi, gəmiqayırma, əczaçılıq, kimya, maşınqayırma, tikinti materiallarının istehsalı sahələrində əməkdaşlıq, Ukrayna şirkətlərinin Azərbaycanda yaradılan sənaye parklarında iştirakı imkanları diqqətə çatdırılıb. İqtisadiyyat naziri Azərbaycanda əczaçılıq sənayesinin yaradılması sahəsində görülən işləri, o cümlədən ixtisaslaşmış Pirallahı Sənaye Parkını, kimya sahəsində ölkəmizin zəngin təcrübəsini, Ukrayna ilə bu sahələrdə əməkdaşlıq imkanlarını vurğulayıb.

Qeyd edilib ki, qeyri-neft məhsullarının Ukraynaya ixracının artmasında və satışının genişlənməsində əhəmiyyətli olacaq Ukraynada Azərbaycanın Ticarət Evinin açılması istiqamətində işlər davam etdirilir. Vurğulanıb ki, Azərbaycan regionun tranzit qovşağıdır və bu sahədə iri layihələr həyata keçirilir, tranzit daşımalarda səmərəliliyini artırmaq üçün Tranzit Yükdəşimələr üzrə Koordinasiya Şurası fəaliyyət göstərir. Ukrayna Azərbaycanın tranzit imkanlarından istifadə edə, limanlar arasında qarşılıqlı əməkdaşlıq həyata keçirilə bilər.

S.Kubiv ölkələrimiz arasında əməkdaşlığın inkişaf etdiyini, son zamanlar ticarət əlaqələrinin genişləndiyini qeyd edib, energetika, maşınqayırma, kimya, əczaçılıq və s. sahələrdə əməkdaşlıq perspektivlərinə dair fikirlərini bölüşüb. Stepan Kubiv ölkələrimiz arasında əlaqələrin genişləndirilməsi baxımından Azərbaycanla Ukrayna arasında iqtisadi əməkdaşlıq məsələləri üzrə Hökumət Komissiyasının və işçi qruplarının fəaliyyətini qeyd edib, birgə sərğilərin və yarmarkaların təşkilinin əhəmiyyətini vurğulayıb. Qarşılıqlı maraq doğuran digər məsələlərin də müzakirə edildiyi görüşdə Ukrayna nümayəndə heyətinin tərkibində təmsil olunan energetika, metallurgiya, kimya sənayesi, əczaçılıq, poliqrafiya və s. sahələrdə fəaliyyət göstərən şirkətlərin nümayəndələri fəaliyyət sahələri barədə məlumat verib, əməkdaşlığa dair təkliflər səsləndiriblər (7, s.64).

Z.Q.Quliyev



Son illərdə kənd təsərrüfatı məhsullarının ixracı-idxal struktunda heyvandarlıq məhsullarının dövrüyyəsi müəyyən mənada tarazlaşmışdır. Quş ətinin idxal heyvandarlıq məhsulları idxalının 40%-ni əhatə edir. Ölkəmiz 2006-2016-cı illər ərzində süd məhsullarının xalis idxalçısı olaraq qalmış, həmin dördən etibarən idxal və ixracın həcmində artım müşahidə olunmuşdur. Bunun da əsas səbəbi respublika daxilində süd məhsulları istehsalının artması və buna uyğun olaraq daxili tələbatın artması olmuşdur.

Araşdırmalar nəticəsində məlum olur ki, Azərbaycanın aqrar bazarı yalnız daxili resurslar hesabına deyil, məhsulların idxal hesabına formalaşır. Bununla da, aqrar bazarın seqmentləri üzrə idxal-ixrac arasındakı nisbi tarazlığın pozulması baş verir. Respublikanın idxal-ixrac əməliyyatları əsasən MDB ölkələri ilə aparılır. Məsələn, 2015-ci ildə MDB ölkələrindən ölkəmizə idxal olunan süd və süd məhsulları 18,3%-i Rusiya, 62,1%-i Ukrayna respublikasının payına düşmüşdür.

Statistik məlumatların təhlili göstərir ki, respublikaya idxal olunan (2016-cı il) kənd təsərrüfatı və ərzaq məhsullarının 23%-i yaxın və uzaq xarici ölkələrdən (İran, Pakistan, Sinqapur, Çexiya, BƏƏ, Türkiyə, ABŞ və s.) gətirilmişdir.

Son illərdə yeni yaradılmış kənd təsərrüfatı məhsulları emal edən müəssisələrin məhsulları həm daxili bazarda, həm də xarici bazarda reallaşır. Respublikanın çay, şərab, tütün, balıq konservləri istehsal edən “Şampan şərəbləri”, “Azersun Holding”, “Caspian Fish”, “Miri Pak”, “European Tobacco Baku” müəssisələrinin məhsulları xarici bazarlarda iştirak edirlər.

Ölkədə ərzaq islahatlarının həyata keçirilməsi və makro iqtisadiyyatın təmin edilməsi artım meyillərinin qərarlaşmasına imkan yaratmış, bəzi sahələrdə istehsalın enmə meylli uzunmüddətli xarakter almışdır. Belə bir vəziyyət ixrac yönümlü istehsal sahələrini də əhatə etmişdir. Keçid iqtisadiyyatı ilə bağlı olaraq yaranmış böhranın dayandırılması xarici ticarətin inkişafına imkan yaradan kənd təsərrüfatı məhsullarının (xüsusilə buğda unu ixracı) inkişafı sahəsində müəyyən irəliləyişlərə imkan yaratmışdır.

Lakin son illərdə əldə olunan bu irəliləyişləri heç də qənaətbəxş hesab etmək olmaz. Təkcə onu qeyd etmək kifayətdir ki, təkcə üzüm istehsalını artırıb emal olunaraq son məhsula çatdırmaq və xarici ölkələrə sataraq ölkədə hər ildə küllü miqdarda vəsaitin əldə edilməsinə imkan yaradıla bilər. Digər sahələrdə inkişafa nail olmaqla, ölkənin iqtisadi inkişafına şərait yaradıb Azərbaycanı iqtisadi cəhətdən qüdrətli inkişaf etmiş ölkələr sırasına çıxarmaq mümkündür. Bu problemin reallığına hər cür əsas var və zənnimizcə yaxın gələcəkdə bu problem həll ediləcəkdir (5, s.112-120).

Respublikada kənd təsərrüfatı istehsalının və onunla bağlı olan ticarət əlaqələrinin genişləndirilməsinə mənfi təsir göstərən bir çox amillər aqrar istehsalın artırılmasına da mənfi təsir göstərir. İlk növbədə vacib olan aqrar texniki qaydalara əməl olunmaması məhsul istehsalının artım sürətinə və keyfiyyət səviyyəsinə mənfi təsir göstərdiyinə görə xarici bazarda məhsulun rəqabətaparma qabiliyyətinin aşağı olmasına və ucuz qiymətə satılmasına səbəb olaraq ticarət əlaqələrinin inkişafı üçün maddi marağı azaldır. Digər tərəfdən, məhsulun emal olunaraq son həddə çatdırılması üçün emal sənaye müəssisələrinin sıradan çıxması, mövcud emal müəssisələrinin isə köhnə texnologiya yolu ilə məhsul istehsal etməsi, dünya standartlarından geri qalması məhsulların bazarda aşağı qiymətə satılmasına səbəb olur. Kənd təsərrüfatı məhsullarının istehsalının bazarlarda aşağı qiymətə satılması istehsalçılara zərərli başa gələrək məhsul istehsalının artırılmasında maraqlarına mənfi təsir göstərir. Bütün qeyd edilənləri nəzərə alaraq, dövlət tərəfindən tədbirlər sisteminin işlənərək həyata keçirilməsi, ilk növbədə sahibkarlığın inkişafına kre-

Z.Q.Quliyev

ditlərin ayrılması, xarici ölkələrdən texniki vəsaitlərin gətirilərək sahibkarlara ucuz qiymətlərlə satılması, məhsulların satış qiymətlərinin artırılması (xüsusə ixrac məhsullarının) kənd təsərrüfatı məhsulları istehsalının artırılması sahəsində həm maddi marağı, həm də istehsalın artırılmasına da stimül yaratmış olar.

Ticarət sistemində mövcud olan çatışmamazlıqların aradan qaldırılması yolu ilə ölkədə rəqabət qabliyyətli məhsullar istehsalına nail olunmasına, xarici ixracdan yüksək gəlirin əldə edilməsinə və bu yolla ölkədə sahibkarlıq fəaliyyətinin yüksəldilməsinə nail olmaq olar. Fikrimizcə, bu problem öz həllini yaxın gələcəkdə tapacaq.

### **Ədəbiyyat**

1. “Azərbaycan Respublikası DSK-sı, Azərbaycanın statistik göstəriciləri”. Bakı, 2017, səh.16-21
2. Alıyev İ.H. “Milli iqtisadiyyat və aqrar sahənin inkişaf problemləri”. Bakı, 2006, səh.77-84
3. “Xalq qəzeti”, 5 dekabr 2007-ci il, səh.3
4. “Respublika” qəzeti, 30 oktyabr 2007-ci il, səh.2
5. Q.H.Həsənov. Sahibkarlığın inkişafı və iqtisadi səmərəliliyin yüksəldilməsi. Bakı, 2011, səh.112-120
6. İbrahimov İ.H. Kənd təsərrüfatının inkişafı və sahibkarlığın formalaşması problemləri. Bakı, 2005, səh.26-35
7. Ущачев Н.Г. Стратегия продовольственной безопасности России. Пищевая промышленность, 2002, 2-3 (64)

## **CURRENT SITUATION WITH TRADE RELATIONS IN AGRARIAN SECTOR**

**Z.G.Guliyev**

### **SUMMARY**

This paper studies some issues of agrarian sector development in Azerbaijan, as well as current situation with the trade relations in this field. The analysis of main items of agricultural and food production is made, the ways to improve the export of agricultural products are suggested.

## **СОВРЕМЕННОЕ СОСТОЯНИЕ ТОРГОВЫХ ОТНОШЕНИЙ В АГРАРНОМ СЕКТОРЕ**

**З.Г.Гулиев**

### **РЕЗЮМЕ**

В статье исследуются некоторые вопросы развития аграрного сектора в Азербайджане, а также современное состояние торговых отношений в этом секторе. Проведен анализ по основным видам сельскохозяйственных и продовольственных продуктов, указаны пути улучшения экспорта сельскохозяйственной продукции.

MEHMANXANA SƏNAYESİ  
TURİZM BAZARININ TƏRKİB HİSSƏSİ KİMİ

**İ.İ.Qəhrəmanov**

Odlar Yurdu Universiteti

Bakı, K.Rəhimov küçəsi, 13

e-mail: [ilkin.gahramanov@wbc.az](mailto:ilkin.gahramanov@wbc.az)

*Açar sözlər:* mehmanxana bazarı, mehmanxana sənayesi, turizm

*Keywords:* hotel market, hotel industry, tourism

*Ключевые слова:* гостиничный рынок, гостиничная индустрия, туризм

Mehmanxana biznesinin əsas tərkib hissəsi **mehmanxanadır**. İqtisadi ədəbiyyatda *mehmanxana istirahət, əyləncə, ticarət, habelə müxtəlif növ sağlamlıq və idman tədbirləri kimi sahələrdə turistləri (qonaqları) qəbul etmək imkanında olan komfortlu sistem (ev) kimi ifadə edilir*.

Mehmanxananın baza qiymətləndirilməsi nömrələrin olması və əlaqədar xidmətlərin göstərilməsi ilə bağlıdır. Belə xidmətlərə:

- qonaqlara gecələməyə yer verilməsini;
- qonaqlara iaşə xidməti göstərilməsini;
- yaxşı istirahət üçün şərait yaradılmasını;
- müştərilərin rahatlığı üçün əlavə xidmətlərin göstərilməsini aid etmək olar.

Mehmanxanada yaradılan əlavə şəraitə idman mərkəzləri və qurğuları, sağlamlıq kompleksləri, kimyəvi təmizləmə xidmətləri, məişət, əyləncə xidmətləri aid edilir.

Mehmanxanaların iş prinsiplərinə aşağıdakıları aid etmək olar:

- Erqonomiklik, yəni rahatlıq və komfortluluq, xidmətlərin müştərinin fiziki və psixi tələbatlarına uyğunluğu;
- Estetiklik, yəni bina yaraşığı olmalı və müasir moda təmayüllərinin, müştəri tələbatının nəzərə alınması ilə tərtib olunmalıdır;
- Mehmanxana yerləşdiyi sahənin ümumi ansamblını qoruyub saxlayaraq, ətraf mühitlə uyğunluq təşkil etməlidir;
- Mehmanxananın prestijliyini nəzərə çarpdıran reklam yaradılması, mehmanxanadakı ticarət mərkəzlərinin, vitrinlərin yerləşdirilməsi;
- Binanın planlaşdırılması xidmətlərin rəşional təşkilini və qonaqların müvafiq komfortunu təmin etməli, uyğun standartlara cavab verməlidir;
- Mehmanxanalar texniki, sanitariya-gigiyenik, ekoloji normativlərə və beynəlxalq standartlara müvafiq olmalıdırlar [1].

Mehmanxanaların funksional sxemini aşağıdakı kimi təsvir etmək olar. Göründüyü kimi, mehmanxananın əsas funksiyaları gecələmə, yaşama və qidalanma funksiyalarıdır. Digər funksiyalar əhəmiyyətlik dərəcəsinə uyğun olaraq ikinci və üçüncü dərəcələrə bölünüb.

### Əsas funksiyalar

I dərəcə	Gecələmə	Yaşama	İctimai iaşə
II dərəcə	İstirahət	Asudə vaxtın keçirilməsi	Məişət xidmətləri
III dərəcə	Sağlamlıq xidmətləri	Bədən tərbiyəsi	İşgüzar xidmətlər

Mehmanxananın funksional sferasına, həmçinin mehmanxana binasına yanaşı olan rayonlar daxildir. Bu sfera müştərilərin və mehmanxananın personalının xarici aləmdən təcrid edilməsini təmin edir. Bu nöqtəyi-nəzərdən mehmanxananın nəqliyyat qovşaqlarına nəzərən əlverişli mövqedə yerləşməsi, binanın müvafiq reklam tərtibatı vacibdir. Mehmanxananın yanında qonaqların dincəlməsi üçün yerlər, nəqliyyat vasitələrinin dayanacağı nəzərdə tutulur. Təklif olunan əsas xidmətlərdən başqa, mehmanxanada əlavə xidmətlər də göstərilə bilər.

Mehmanxana təsərrüfatının əsas xüsusiyyəti müştərilərlə münasibətlərin yaradılması vasitəsilə mehmanxananın özünə olan tələbatın genişləndirilməsidir. Müştərilərlə münasibətlərdə mühüm məsələ funksional qonaqpərvərlik keyfiyyətidir və müştərilərin sabit sosial-mədəni əhval-ruhiyyəsinin yaradılmasının subyektləri və obyektləri olan təşkilati strukturların inkişafında əks olunur. Mehmanxana təsərrüfatının subyekti – servis istiqamətli strukturun realizasiyası sahəsində peşəkar təşkilatçıdır. Mehmanxana təsərrüfatının obyektı mehmanxana nömrəsində müvəqqəti yaşayan müştəridir. Mehmanxanada yaradılan zəruri şərait, müştərinin həyat qabiliyyətli keyfiyyətlərinin möhkəmlənməsinə yönəlmiş mədəni-psixoloji sabitliyin təminatları sisteminə çevrilir.

Mehmanxana sənayesində xüsusi yeri yerləşdirmə məsələləri tutur. Yerləşdirmə məsələləri dedikdə, gecələmək üçün müntəzəm olaraq yer verən istənilən obyekt başa düşülür. Onların xüsusi çəkisi turizm sahəsində məşğul olan şəxslərin 70%-nə qədərini və turizmdən daxil olan bütün mədaxilin təqribən 70%-ni təşkil edir. Yeni yerləşdirmə vasitələrinin yaradılması turizm istiqamətinin cəlbediciliyini xeyli dərəcədə yüksəldir, müştərilərin axını artırır. Yerləşdirmə üzrə xidmətlərin göstərilməsinin yüksək servisi, turizmin səyahətdən məmnunluq və turistlərin ayrı-ayrı turizm bazalarında qalmasının təşkilinin yüksək qiymətləndirilməsi kimi sferalarını müəyyənləşdirir [2]. Yerləşdirmə vasitələrinin böyük kəmiyyətində mehmanxana sənayesinə xüsusi yer ayrılır, buraya mehmanxana xidmətlərinin göstərilməsi və mehmanxanalarda, kempinqlərdə, motellərdə, qonaq evlərində və digər yerlərdə qısamüddətli yaşayışın təşkil edilməsi daxildir.

Hal-hazırda mehmanxana sənayesinin müasir inkişaf meyilləri böyük birliklərin və mehmanxana silsilələrinin yaradılmasına əsaslanan beynəlxalq qloballaşma proseslərinə söykənir. Praktikada bu proses müxtəlif formada, o cümlədən, mehmanxana şirkətlərinin vahid assosiasiyada təmərküzləşməsi yolu ilə həyata keçirilir. Nümunə olaraq iki növ mehmanxana silsilələsini: mehmanxana konsorsiumunu və yekcins inteqrasiya olunmuş silsilələrin məcmusunu qeyd etmək olar. Bu birliklərin əsas məqsədi təmərküzləşmələrin qarşılıqlı və rəqabət üstünlüyünün saxlanılmasıdır.

Yuxarıda şərh olunanları nəzərə alaraq, bu günkü gündə dünya praktikasında mehmanxana konsorsiumu konsepsiyası mehmanxana sənayesi bazarında və təbii olaraq turizm bazarında xeyli sanballı yer tutmuşdur.

Bir sıra iri dünya mehmanxana konsorsiumlarını, o cümlədən:

- 3500 mehmanxanadan və təqribən 300 min nömrədən ibarət olan *Best Western International* Amerika assosiasiyasını;
- ölkədəki otellərin təxminən 70%-ni birləşdirən və nömrələrin ümumi sayının 60%-ni təmin edən "*La Loge de France*" fransız konsorsiumunu qeyd edək. Böyük Britaniya mehmanxanalarının konsorsiumu mehmanxana bazarında nömrələrin 60%-ni təmin edir.

Beləliklə, bazar iqtisadiyyatı şəraitində fəaliyyətin spesifikasiyası səbəbindən, optimal təşkil olunmuş mehmanxana silsilələri resursların birləşdirilməsi hesabına ayrı-ayrı mehmanxanalarla müqayisədə daha yüksək rəqabət qabiliyyətlidir. Lakin ölkə iqtisadiyyatı çərçivəsində onların fəaliyyətinin qanunvericilik bazasının işlənilməsi, hazırlanması, mehmanxana biznesinin subyektlərinin bazarda vəziyyətinin və sahibkarlıq riskinin qeyri-müəyyənliyi şəraitində mehmanxana silsilələrinin menecment və marketing sisteminin yaradılması tələb olunur.

Mehmanxana biznesinin inkişaf meyilləri:

- əvvəllər digər sahələrin şirkətləri tərəfindən təqdim olunan malları və xidmətləri mehmanxana biznesinin maraq dairəsinin əhatə etməsi;
- mehmanxana sənayesində bütün müştərilər üçün mehmanxana xidmətlərinin əlverişli olmasına imkan verən demokratikləşmənin inkişafı;
- müxtəlif əlamətləri nəzərə almaqla müştərilərin bir sıra seqmentlərinə doğru dəqiq səmərəliliyə imkan verən mehmanxana biznesinin ixtisaslaşmasının güclənməsi;
- mehmanxana biznesinin təmərküzləşməsinin genişləndirilməsi;
- xidmətlərin ixtisaslaşması və müştərilərin sorğularına və tələbatlarına diqqətin tam şəkildə cəmləndirilməsi;
- dərin sistemli təhlil aparmağa imkan verən yeni İKT vasitələrinin tətbiqi;
- mehmanxana şirkətlərinin işgüzar strategiyasında yeni texnologiyaların tətbiqi, o cümlədən, mehmanxana məhsulları və xidmətlərinin tanınması məqsədilə İnternetdən geniş istifadə olunması ilə bağlıdır.

Rəqabət üstünlüklərinin yaradılması və rəqabət qabiliyyətliliyinin yüksəldilməsi mehmanxana biznesi sahəsində başlıca vəzifələrə çevrilir.

Mehmanxana biznesinin rəqabət qabiliyyətliliyinin yüksəldilməsi problemləri arasında ümumi şəkildə:

- bazar iqtisadiyyatı şəraitində mehmanxana biznesinin idarə olunması prinsiplərinin yaradılmasından ötrü tədqiqatların aparılmasını;
- idarəetmədə və idarəetmə qərarlarının işlənilməsi və hazırlanmasında əsas elmi ya-naşmaların tətbiqini;
- mehmanxana biznesinin başlıca olaraq innovasiya inkişaf yoluna doğru is-tiqamətini və s. qeyd etmək olar [3].

Turizm bazarında olduğu kimi, mehmanxana xidmətləri bazarının özünün turizm xidmətləri bazarı ilə sıx qarşılıqlı əlaqədə olan spesifik xüsusiyyətləri vardır. Bu təsəvvürə əsaslanaraq ki, müasir mehmanxana sənayesi regional təsərrüfat sistemi və ya turizm mərkəzidir və turizm iqtisadiyyatının tərkib hissəsi kimi təzahür edir.

Mehmanxana sənayesi bazarı mehmanxana məhsulunun verilmiş vaxtda və yerdə alqı-satqısını təmin edən tələb və təklifin tarazlaşdırılması prosesi kimi müəyyən olunur. Lakin burada qeyd etmək lazımdır ki, mehmanxana məhsulunun tələb və təklif kateqoriyaları bir tərəfdən turizm məhsulunun tələb və təklifi ilə üst-üstə düşür, digər tərəfdən isə tamamilə fərdi xarakter daşıyır. Bu səbəbdən düşünürük ki, mehmanxana məhsulu bazarının

tələb və təklif kateqoriyalarının tədqiq olunması zamanı turizm məhsulunun tələb və təkli-

I.I.Qəhrəmanov

fini nəzərə almaq, onların optimal nisbətini tapmaq, tələb və təklifin tarazlaşdırılmasının ümumi sistemində onların yerini müəyyən etmək lazımdır.

Bu əsas xarakteristikalara aşağıdakıları aid etmək olar:

I. Bazarda mehmanxana biznesi sferasında işləyən şirkətlər tərəfindən göstərilən xidmətlərə dair az məlumata malik olan xeyli sayda alıcılar iştirak edir. Buna görə də, potensial müştərilərin mehmanxana və onun göstərdiyi xidmətlər kompleksi barədə məlumatlandırılmasına yönəldilmiş tədbirlər mütləq aparılmalıdır.

II. Bazarda xeyli sayda satıcılar fəaliyyət göstərir ki, onların xidmətləri fərqlənir, lakin bu zaman fərqlər prinsip etibarilə əhəmiyyətsizdir. Belə ki, digər şirkətlərdən heç biri dəqiq olaraq belə bir məhsulu satmadığına görə, həmin şirkət qiymət üzərində müəyyən hakimiyyətə malik olur.

III. Yüksək giriş baryerləri bazara oliqopoliya komponentləri daxil edir: sahəyə daxil ol-

maq üçün böyük kapitalla sahib olmaq lazımdır, çünki tikinti və mehmanxana üçün zəruri avadanlıq kifayət qədər baha başa gəlir. Eyni zamanda, sahədən çıxış heç bir maneə ilə məhdudlaşmır: mehmanxana binasını yenidən təchiz etmək nisbətən çətin deyildir, nömrələri ofislər adı altında icarəyə vermək olar və s. Çıxış baryerlərinin belə nisbəti biznesin müəyyən qədər sığortalanmasına səbəb olur.

Mehmanxana tədqiqatının spesifikasiyası mehmanxana məhsulunun xüsusiyyətlərindən, onun zamanca və məkanca hərəkətsizliyindən irəli gəlir. Nömrələrin sayını qısa müddət ərzində əhəmiyyətli dərəcədə dəyişmək, onları gələcəkdə satmaqdan ötrü saxlamaq və ya onlarla müştərilərin ardınca getmək çətindir [4].

Mehmanxana xidmətlərinə tələb dəyişkən olur, ilin fəsilələrindən asılı olur, mövsümi dəyişikliklərə məruz qalır. Mehmanxana məhsulunun istehsalı (dəyişən xərclərin xeyli dərəcədə az olması ilə) böyük xərclər tələb edir. Sabit xərclər xidmət göstərilən müştərilərin sayından asılı olmur, dəyişən xərclərsə asılı olur. Bu, mövsümdə böyük sayda əlavə personalın cəlb olunmasını tələb edir, bunlar isə çox vaxt mehmanxana üçün dəyərli işçilər ola bilmirlər.

Mehmanxana xidmətini tam şəkildə qoruyub saxlamaq olmur. Mehmanxana xidməti müştərinin permoment tələbini daşıyır. Əgər bu xidmət göstərilməzsə, mehmanxananın potensial mənfəəti itirilir, bərpa oluna bilmir.

Mehmanxana məhsulunun satışı təkcə mehmanxananın personalından deyil, həm də mehmanxana məhsulunun daxili keyfiyyətindən asılı olur.

Mehmanxana məhsulunun və turizm məhsulunun tələb və təklifinin tarazlaşdırılmasının daha konkret qarşılıqlı əlaqəsi üçün Bakı şəhərində mehmanxana bazarında tələbin strukturu nümunəsini nəzərdən keçirək.

O cümlədən, qeyd edək ki, əsasən iki seqment: şəhərlə tanış olmaq məqsədi ilə Bakıya gələn turistlər, habelə biznes-turistlər Bakı şəhərinin mehmanxanalarına böyük axını təmin edir.

Hal-hazırda paytaxtımızı Avropanın turizm mərkəzi adlandırmaq dəbdədir. Respublika paytaxtında keçirilən beynəlxalq səviyyəli tədbirlər bunu təsdiq edir (Asiya və Avropa oyunları, Formula-1). Buna görə də hökumət turistlərin Bakıya cəlb olunması üzrə kompleks tədbirlər işləyib hazırlayır, bu qəbildən turizm infrastrukturunun müxtəlif obyektləri təkmilləşdirilir və genişləndirilir. Bakı şəhərində 2020-ci ilədək olan dövrdə turiz-

min inkişaf proqramının məqsədlərindən biri paytaxta ekskursiya-tanışlıq məqsədləri ilə gələn turistlərin axınının artmasıdır. Lakin məhz bu kateqoriyalı turistlər orta qiymət seqmentində mehmanxana xidmətlərinin əsas müştəriləridir. Amma Bakı şəhərinin ümumi

---

I.I.Qəhrəmanov

nömrə fondunun strukturunda üçulduzlu otellərin xüsusi çəkisinin ən böyük olmasına baxmayaraq, hal-hazırda onlar kifayət etmir. Beləliklə, bu kateqoriyalı turistlərin axınının artmasını 2-3 ulduz kateqoriyalı mehmanxanaların sayının artmasına müvafiq şəkildə gözləmək lazımdır.

Çox vaxt turistlər Bakıya turist qrupunun tərkibində gəlməyi üstün tuturlar, bu da səfəri daha sərfəli edir, lakin xarici turistlərin böyük hissəsi öz seçimlərini fərdi şəkildə təşkil edilmiş turlarla bağlayırlar. Ekskursiya məqsədləri ilə paytaxta gələn turistlərin şəhərdə bu cür qalma müddəti bir neçə gün təşkil edir.

Son illərdə biznes-turistlər turist axınında böyük hissəni təşkil edirlər, bu isə xarici şirkətlərin nümayəndələrinin işgüzar fəallığının daim artması, habelə Azərbaycanla digər ölkələr arasında beynəlxalq əlaqələrin güclənməsi ilə bağlıdır. Bakı şəhərində müxtəlif sahələrə aid xarici şirkətlərin getdikcə daha çox nümayəndəlikləri fəaliyyət göstərilir. Bütün bunlar işgüzar turist axınının artmasına gətirib çıxarır. Bu zaman biznes-turistlər, çox vaxt məhz xaricilər 4-5 ulduz seqmentində mehmanxana xidmətlərinin əsas müştəriləri olurlar və məhz bu kateqoriyadan olan turistlərin gəlməsindən yaranan gəlirlər sırayı turistlərə nisbətən xeyli dərəcədə çoxdur, bu da böyük investorlar tərəfindən dördulduzlu və beşulduzlu otellərin seqmentinin seçilməsinin səbəblərindən biridir.

Bakıya işgüzar məqsədlərlə gələn turistlərin şəhərdə qalmasının orta müddəti təqribən 3-5 gün təşkil edir. Bu halda biznes-turistlərin gəlməsi ilə bağlı əsas yük iş həftəsinin əvvəlinə düşür [5].

Konqres turizminin axınının artmasını qeyd etmək lazımdır, bu, Bakı şəhərində iqtisadiyyatın, elmin, istehsalatın və s. müxtəlif sahələrinə həsr olunmuş sərgilərin, konfransların və qurultayların sayının daim artması ilə əlaqədardır. Çoxlu sərgi tədbirləri hər il daha çox iştirakçıları cəlb edir. Bakının daha böyük sərgi komplekslərində H.Əliyev adına idman kompleksində keçirilən sərgilərdir. Paytaxta xarici konfrans-turistlərin böyük axını cəlb olunmaqla, orada praktiki olaraq hər ay həm regional, həm də beynəlxalq sərgilər keçirilir.

Mehmanxana bazarının inkişafı turizm sahəsinin inkişafından birbaşa asılıdır. Paytaxta xarici turistlərin axınının artım templərinin Bakı şəhərində turizmin inkişaf proqramında nəzərdə tutulmuş göstəriciləri ötüb keçməsinə baxmayaraq, ekspertlər hesab edirlər ki, bu fakt bazarda real vəziyyəti əks etdirmir, çünki hal-hazırda turist axınının artımı üzrə liderlik edən yerləri işgüzar turizm seqmentini formalaşdıran ölkələr tutur.

Bütün elmi tədqiqatlarda olduğu kimi, burada da təsnifat yanaşması məsələlərinə xüsusi yer ayırmaq lazımdır. Lakin mehmanxana sənayesi sistemində bu proses mehmanxanaların müxtəlifliyi ucbatından xeyli mürəkkəbdir. Buna baxmayaraq, onları aşağıdakı kimi qruplaşdırmaq olar:

I. *Ölçülərinə görə* mehmanxanalar 150-dək; 150-300; 300-600; 600-dan artıq nömrəsi olan mehmanxanalara bölünür.

II. *Məqsədli bazara görə* mehmanxanalar kommersiya mehmanxanalarına; aeroportların nəzdindəki otellərə; super-otellərə; otel-kurortlara; yolüstü mehmanxanalara; otel-kazinolara bölünür.

III. *Göstərilən xidmətlərin səviyyəsinə və sayına görə* mehmanxanalar:

- xidmətlərin I səviyyəsi – yüksək siyasi və idarəetmə dairələrini təmsil edən qonaqların qəbulu üçün nəzərdə tutulmuş otellərə;
- xidmətlərin II səviyyəsi – turistlərin daha böyük segmenti üçün nəzərdə tutulmuş otellərə;

I.İ.Qəhrəmanov

- xidmətlərin məhdud səviyyəsi – aztəminatlı şəxslərin qəbulu üçün nəzərdə tutulmuş otellərə bölünür.

IV. Binaanın formasına və göstərilən xidmətlərin tiplərinə görə mehmanxanalar aşağıdakı növlərə ayrılır.

- **Flaytel** – böyük ölçülərinə, yüksək keyfiyyətli xidmətlərin göstərilməsinə, habelə öz strukturunda miniaeroport və ya təyyarə üçün enmə meydançası olmasına görə fərqlənən aeromehmanxanadır.
- **Botel** – suda olan kiçik mehmanxanadır, ondan ötrü kiçik ölçülü gəmidən istifadə olunur və o adətən minimal, ən zəruri xidmətləri təqdim edir.
- **Flotel** – gəmidə böyük mehmanxanayı ifadə edir və boteldən fərqli olaraq, burada əlavə xidmətlərin (çox vaxt idman və əyləncə xidmətlərinin) geniş spektri təqdim olunur.
- **Motel** – ən zəruri xidmətləri təklif edən yol qırağındakı kiçik mehmanxanadır.
- **Kempinq** – minimal miqdarda xidmətlərin göstərildiyi çadır və ya kiçik kottec formasında mehmanxanadır.

Müqayisə üçün mehmanxanaların standart təsnifatını və xarici təsnifatını göstərək (Cədvəl 1).

*Cədvəl 1*

*Mehmanxanaların standart təsnifatı*

<b>Növlər</b>	<b>Kateqoriyalar</b>	<b>Sektorlar</b>
Kollektiv yerləşmə vasitələri	Mehmanxanalar və analoji yerləşmə vasitələri	Mehmanxanalar Analoji tiplər
	İxtisaslaşdırılmış mehmanxanalar	Sağlamlıq müəssisələri Əmək və istirahət düşərgələri İctimai nəqliyyat vasitələri Konqres-mərkəzlər
	Digər kollektiv mehmanxanalar	İstirahət üçün nəzərdə tutulmuş mənzillər Kempinq üçün zonalar Digər kollektiv mərkəzlər
Fərdi yerləşmə vasitələri	Fərdi yerləşmə vasitələri	Şəxsi mənzillər Ailə evlərində icarəyə verilən otaqlar Xüsusi şəxslərdən və ya agentliklərdən icarəyə götürülən mənzillər Qohumlar və ya tanışlar tərəfindən pulsuz yerləşmə Personal fərdi əsasda digər yerləşmələr

Bu, hamılıqla qəbul olunmuş təsnifatdır və Beynəlxalq Turizm Təşkilatı tərəfindən istifadə üçün tövsiyə olunmuşdur.

Onu da qeyd etmək lazımdır ki, mehmanxana biznesində qonaq qəbulu sənayesi kimi anlayış da müzakirə obyektidir.



“Qonaq qəbulu sənayesi” müştərilərin qəbulu və onlara xidmət göstərilməsi ilə bağlı xidmətlər bazarında ixtisaslaşan müxtəlif sahibkarlıq formaları üçün toplum anlayışdır. Bu sahədə bütün fəaliyyət növlərini əhatə edən siyahı mövcud deyildir. Lakin ictimai iaşə, yerləşdirmə, daşıma və istirahət kimi əsas istiqamətləri qeyd etmək olar.

I.I.Qəhrəmanov

Mehmanxana qonaq qəbulu sənayesinin tərkib hissəsidir, o da öz növbəsində daha böyük olan turizm sənayesinə aiddir. Mehmanxanaların əsas funksiyası müvəqqəti yaşayış yeri verilməsidir.

Xidmətlər sferasının bu istiqamətləri, şübhəsiz ki, Azərbaycan Respublikasının qonaq qəbulu sənayesinin təcəssümüdür. Həm də ki, “qonaq qəbulu” prinsipi bütün bu sferaların ümumi determinantı olaraq, onları vahid bir tamda birləşdirir. Müəyyən yaxınlaşma dərəcəsi ilə sahibkarlığın bu istiqamətləri aşağıda Cədvəl 2-də olduğu kimi əks oluna bilər. Yerləşdirmə sahəsində sahibkarlıq fəaliyyəti əksər adamların adətən düşündüyündən xeyli dərəcədə daha rəngarəngdir. Hər il kütləvi informasiya vasitələri bu xidmət sferasında yeni fəaliyyət formalarına dair məlumatlar verirlər.

*Cədvəl 2*

***Qonaq qəbulu sənayesinin sektorları***

<b>Sfera və şirkətlərin tipləri</b>	<b>Məzmun</b>
<b>İaşə</b>	
Şirkətlərin növləri	Restoran Kafeteriya Yeməxana Pitseriya Bufet Kofe dükanı Tezhazırlanan qida müəssisələri
Restoran xidmətlərinin tipləri	Kompleks xidmət Tematik menyu stolu Milli mətbəx Banket
Müxtəlif tədbirlərin keçirilməsi üçün otaqları icarəyə götürən təşkilatlarının tipləri	Mehmanxanalar Kolleclər Məktəblər Xəstəxanalar Poliklinikalar Hərbi hissələr Məhkəmə orqanları Klublar Bədən tərbiyəsi və idman təşkilatları Digər təşkilatlar
<b>Əməkdaşlar</b>	
Şirkətlərin növləri	Logistika şirkəti Turizm agentliyi Turizm operatoru
<b>İstirahət</b>	
Şirkətlərin növləri	Tematik parklar Sağlamlıq klubu İctimai park

<b>Yerləşmə</b>	
Şirkətlərin növləri	Otel-lüks Mehmanxana Mehmanxana-apartment Motel / Yolüstü mehmanxana Ekonomklass mehmanxana / motel

I.I.Qəhrəmanov

Beləliklə, mehmanxana bazarının kompleks tədqiqatı üçün mehmanxana biznesi, mehmanxana sənayesi, mehmanxanada qonaq qəbulu kimi anlayışları dürüst müəyyənləşdirmək lazımdır. Tədqiqatların belə istiqaməti mehmanxana sferasını turizm bazarının tərkib hissəsi kimi daha effektiv şəkildə öyrənməyə kömək edər.

### **Ədəbiyyat**

1. Лойко О.Т. Туризм и гостиничное хозяйство. Томск: ТПУ. 2007, 152 с.
2. Рогачев А.Ф. Повышение конкурентоспособности гостиничного бизнеса в рыночных условиях // Маркетинг в России и за рубежом. 2004, №5, с.37-45
3. Филипповский Е.Е., Шмарова Л.В. Экономика и организация гостиничного хозяйства. М.: Финансы и статистика. 2006, 176 с.
4. Хашир Б.О. и др. Инновационные технологии эффективного регионального развития предпринимательства. Краснодар: КубГТУ. 2008
5. Чудновский А.Д. Менеджмент туризма. М.: ФАТ. 2014, 576 с.

## **HOTEL INDUSTRY AS A COMPONENT OF TOURISM MARKET**

**I.I.Gahramanov**

### **SUMMARY**

The market of tourism services and hotel business is increasing every year all over the world, including Azerbaijan. Some new fields of tourism services and hotel business emerged such as investment, innovation, finances, credits, etc. The condition and development trends of tourism market and hotel business enterprises are analyzed in this article.

## **ГОСТИНИЧНАЯ ИНДУСТРИЯ КАК СОСТАВНАЯ ЧАСТЬ ТУРИСТИЧЕСКОГО РЫНКА**

**И.И.Гахраманов**

### **РЕЗЮМЕ**

Рынок туристических услуг и гостиничного бизнеса ежегодно расширяется во всех странах мира, включая Азербайджан. Появились новые сферы туристических услуг и гостиничного бизнеса, среди которых можно отметить инвестиционную, инновационную, финансово-кредитную и многие другие. В статье проанализированы состояние и тенденции развития рынка туризма и предприятий гостиничного бизнеса.

MÜƏSSİSƏLƏRİN MENECMENTİNDƏ APARILAN İSLAHATLAR  
SİSTEMİNDƏ MARKETİNG TƏDQİQATININ ROLU

**Ç.M.Köçəriyeva**

Odlar Yurdu Universiteti

Bakı, K.Rəhimov küçəsi 13

e-mail: [cinare.kocariyeva@gmail.com](mailto:cinare.kocariyeva@gmail.com)

**Açar sözlər:** marketing arxitekturası, innovasiya marketingi, menecment kateqoriyası

**Keywords:** marketing architecture, innovation marketing, management category

**Ключевые слова:** маркетинговая архитектура, инновационный маркетинг, категория менедж-  
мента

Bazar münasibətlərinin təşəkkül tapması dövründə iqtisadiyyatı keçid dövrü yaşayan bir çox ölkədə marketing və menecment sahəsində fundamental elmi-praktik tədqiqatlar aparılır. Əgər keçid dövrünə qədər bu kateqoriyalardan praktiki olaraq istifadə olunmamışdısa, müasir şəraitdə marketing və menecment kateqoriyaları son dərəcə lazımlı kateqoriyalara çevrilmişlər.

**Marketing** anlayışının iqtisadi ədəbiyyatda geniş ifadə olunmasına baxmayaraq [1; 2; 3; 4; 5; 6; 7], ona birmənalı tərif verilməsinə nail olunmamışdır və bu mümkün deyildi, çünki marketing xeyli dərəcədə mürəkkəb kateqoriyadır və fəaliyyəti bir-birindən əhəmiyyətli dərəcədə fərqlənən bir çox iqtisadi sistemlərdə tətbiq olunur. Bununla bərabər, bir sıra alimlər müasir marketingə ümumiləşmiş tərif verməyə cəhd göstərirlər. Məsələn, Y.X.Balaxanova hesab edir ki, *marketing – ayrı-ayrı şəxslərin və müəssisələrin məqsədlərini təmin edən niyyətin planlaşdırılması və təcassüm etdirilməsi prosesidir, ideyalara, əmtəələrə və xidmətlərə qiymət qoyulması, onların tanınması və mübadilə vasitəsilə realizasiya olunmasıdır* [8, səh. 122].

Eyni zamanda hesab olunur ki, marketing sisteminin məzmunu və mahiyyəti bir sıra iqtisadi, habelə sosial kateqoriyaların məcmusu vasitəsilə meydana çıxır, onları isə

**EHTİYAC**

→TƏLƏBAT→TƏLƏB→ƏMTƏƏ→MÜBADİLƏ→SÖVDƏLƏŞMƏ→BAZAR→MARKETİNG

ardıcılığı ilə sıralamaq olar. Bu kateqoriyaları daha ətraflı şəkildə nəzərdən keçirək.

**Tələbat** – fərdin mədəni səviyyəsinə və şəxsiyyətinə uyğun gələn ehtiyacın spesifik təmin olunması formasıdır.

Elmi-texniki tərəqqi insan tələbatlarının inkişafını sürətləndirir. İstehsalçılar bu tələbatları ödəməyə qadir olan malların yaradılması, habelə onları əldə etmək arzusunun stimullaşdırılması üzrə məqsədyönlü fəaliyyətə başlayırlar. İnsan tələbatı praktiki olaraq hüdudsuzdur, amma onun təmin edilməsi imkanları müxtəlif dərəcədə məhduddur.

Tələbatı ödəmək imkanı növbəti baza kateqoriyası olan **tələb** kateqoriyasına gətirib çıxarır, bu isə alıcılıq qabiliyyəti ilə əsaslandırılan tələbat kimi başa düşülür. İndiki dövrdə cəmiyyətin, yaxud regionun tələblərini nisbətən dəqiq müəyyən etmək olar: statistika bu və ya digər malların istehlak həcməsinə dair informasiya verir. Lakin əhalinin tələbləri

Ç.M.Köçəriyeva

xeyli dərəcədə dəyişə bilər; məsələn, istehlak üstünlüklərinə qiymətlərin və gəlirlərin səviyyələrindəki dəyişikliklər də təsir göstərə bilər.

Bir sözlə, tələb əmtədən ötrü irəli sürülür. **Əmtə** dedikdə isə, ehtiyacı və ya tələbatı ödəyə bilən və diqqətin cəlb olunması, əldə olunma, istifadə və ya istehlak məqsədi ilə bazara təklif olunan hər şey başa düşülür. Əmtə maddi məhsul, xidmətlər, ideyalar, təşkilatlar, fəaliyyət növləri, adamlar və yerlər ola bilər. Burada qeyd etmək lazımdır ki, tələbat və əmtə arasında uyğunluğun müxtəlif dərəcələri ola bilər, başqa cür desək, əmtə potensial istehlakçıya müxtəlif dərəcədə məmnunluq gətirə bilər (tələbat ödənilməmişdir; tələbat cüzi ödənilmişdir; tələbat tamamilə ödənilmişdir).

Əmtə istehlakçının arzularına nə qədər çox uyğun olarsa, həmin əmtənin istehsalçısının və satıcısının uğur qazanmağa şansı bir o qədər yüksək olur. Bu və ya digər tələbatı tam şəkildə ödəyən əmtə - ideal əmtədir.

Ona görə də, marketoloqların vəzifəsi ondan ibarətdir ki, adamların real ehtiyaclarının və tələbatlarının tam ödənilməsinə təmin edən şərait yaratsınlar. Bu məqsədlə hər bir konkret halda müştəriləri axtarıb tapmaq və müvafiq tələbatların yaranmasına təsir edən amilləri müəyyənləşdirmək, təhlil aparmaq və onların həm səmərəliliyini, həm də effektivliyini müəyyən etmək lazımdır.

Düşünürük ki, marketing kateqoriyasının daha dərinə tədqiq olunması və təyin edilməsi üçün bütövlükdə müəssisənin marketinginin arxitekturasını yaratmaq və dərinə öyrənmək lazımdır.

Müəssisənin marketinginin arxitekturasının tədqiqatı, ilk növbədə müəssisənin marketing sferasının müəyyən edilməsindən başlanır. Bunu isə, müəssisə həddlərindən kənar fəaliyyət göstərən və rəhbərliyin məqsədli müştərilərlə səmərəli iqtisadi-idarəetmə əməkdaşlıq münasibətlərini yaratmaq və saxlamaq imkanlarına marketing xidməti tərəfindən təsir göstərən aktiv subyektlərin və qüvvələrin məcmusu kimi başa düşmək lazımdır [8, səh. 17-25].

V.Q.Vlasyukun fikrincə, müəssisənin marketing mühitini aşağıdakı kimi təsvir etmək olar; makromühit və mikromühit.

Müəssisənin makromühiti – global xarakter daşıyan, yəni bütövlükdə mikromühitə təsir göstərən xarici amillərdir, müəssisənin mikromühit isə təşkilatın özünə və onun səmərəli işləmək imkanlarına bilavasitə əlaqəsi olan qüvvələrdir. Onlara: müəssisənin özü; müştərilər; təchizatçılar; rəqiblər; vasitəçilər; əhali aiddir.

Müəssisənin marketinginin mühüm makromühiti və mikromühiti, istehlakçıların istehlak bazarında davranışlarıdır. İstehlakçıl dedikdə, şəxsi istifadə üçün əmtələri və xidmətləri satın alan və ya digər üsulla əldə edən ayrı-ayrı şəxslər və ya ev təsərrüfatları başa düşülür.

Ümumi halda, alıcının davranışı, marketingin sövqedicisi amilləri (əmtə, qiymət, yayılma və tanılma metodları) də daxil olmaqla, xarici mühit amillərinə onun cavab reaksiyası kimi ifadə olunur.

Alıcının şüurunun formalaşmasını, alıcının davranışına təsir edən amillərdən və alış barədə qərarın qəbul edilməsi prosesindən ibarət olan iki qrup üzrə ifadə etmək olar. Alıcının davranışına təsir edən amillərə:

- mədəni amillər (mədəniyyət, submədəniyyət və sosial vəziyyət);
- sosial amillər (referent qruplar, ailə, rollar, statuslar);
- şəxsiyyət amilləri (cins, yaş, ailə vəziyyəti və ailənin həyat tsiklinin mərhələsi, məşğuliyyət növü, həyat tərz, şəxsiyyətin tipi və özü haqqında təsəvvür);

Ç.M.Köçəriyeva

- psixoloji amilləri (motivasiya, qavrayış, mənimsəmə, əqidə və rəy) aid etmək olar.

İstehlak bazarının məqsədi - müəssisənin səmərəli marketinq proqramının yaradılması üçün alış prosesinin müxtəlif iştirakçıları başa düşmək və alıcının davranışına təsir edən əsas amillərdən baş çıxarmaqdır.

Düşünürük ki, marketinqin arxitekturasını dərindən öyrənməkdən ötrü, ilk növbədə müəssisənin strateji marketinqinə istinad etmək lazımdır. Bu nəticə oradan alınır ki, marketinq kateqoriyası menecment kateqoriyası ilə ayrılmaz surətdə bağlıdır. O cümlədən, strateji marketinq məsələlərinə dair ədəbiyyatın icmalı bir çox alimlərin təriflərini:

- strateji marketinq menecmentin və idarəetmənin hissəsi kimi;
- menecmentin hər hansı bir məqsədə nail olmağa yönəldilmiş hissəsi kimi;
- qərarların və tədbirlərin siyahısı kimi;
- müəyyən obyektə nəzərən hərəkət kimi;
- müəyyən məqsədlərə nail olma üsulu kimi;
- operativ hərəkətlərin əlaqələndirilmə vasitəsi kimi;
- təhlil kimi;
- istehlakçıların cəlb edilməsi və onlarla iş üzrə fəaliyyət kimi;
- tanınılma ilə, ETTKİ ilə əlaqə və digər bu kimi bir sıra qruplara bölmək üzrə sistemləşdirməyə imkan vermişdir.

Nəticə etibarilə, biz Q.R.Suzdalyovanın nöqteyi-nəzərini dəstəkləyirik. O, **strateji marketinqin** kateqoriyasını aşağıdakı kimi təqdim etmişdir [9, səh. 195-200]:

- strateji marketinq daimi, dövrü prosesdir – ümumi menecmentin bir hissəsidir;
- strateji marketinq rəqabət qabiliyyətliliyinə, mənfəətliliyin yüksəlməsinə, bazarda paya, məqsədli nəticələrin əldə edilməsinə aid ola bilən məqsədlərə nail olunması ilə bağlıdır;
- marketinq strategiyasının işlənilib hazırlanması zamanı makromühitin, mikro-mühitin və müəssisənin daxili mühitinin təsirinə bərabər diqqət ayırmaq lazımdır;
- strateji marketinq prosesində strateji təhlilin müxtəlif alətlərindən istifadə olunur;
- marketinq strategiyası marketinq alətləri kompleksinin kəsimində bazarın hər bir seqmenti üçün işlənilib hazırlanır;
- strateji marketinq bir sıra tədbirlərin əlaqələndirilməsinə yönəldilmişdir.

Strateji marketinq kateqoriyasının tərkibinə, adətən taktiki marketinq və operativ marketinq kimi alt kateqoriyalarını daxil edirlər, onların tərifləri aşağıda verilmişdir. O cümlədən, *taktiki marketinqə* aşağıdakı xüsusiyyətlər aiddir:

- “konkret, ortamüddətli” sözləri ilə əlaqəlidir;
- fəaliyyətlər strategiyaya müvafiq surətdə qurulur;
- fəaliyyətlər kiçik miqyasda malikdir və daha dəqiq, qısa müddətləri əhatə edir;
- makromühiti, mikromühiti və müəssisənin daxili mühitini nəzərə almaqla formalaşır;
- taktiki marketinq məqsədlər və onlara nail olma müddətlərinə dair planda strategiya ilə dəqiq surətdə əlaqəli olmalıdır.

Eyni zamanda, *operativ marketinqə* aşağıdakı xüsusiyyətlər aiddir:

- operativ marketinq strateji və taktiki səviyyələrin davamı və vasitəsidir.
- operativ marketinq üzrə fəaliyyət konkret hərəkətlərlə xarakterizə olunur.
- operativ marketinq strategiyasının konkret hərəkətlərə çevrilməsidir.

Beləliklə, marketinqin kateqoriyasının müəyyənləşdirilməsi üzrə aparılan tədqiqatlar marketinqin səviyyələrinin tərifini dürüst ifadə etməyə imkan vermişdir.

Ç.M.Köçəriyeva

- *Strateji marketing* – bazarın hər bir segmentinə nəzərən marketingin və bütövlükdə müəssisənin məqsədlərinə nail olunmasına yönəlmiş, marketingin makromühitini, mikromühitini və daxili mühitini nəzərə almaqla marketing fəaliyyətinin oriyentirlərinin tədqiq edilməsi üzrə daimi, dövrü prosesdir.
- *Taktiki marketing* – ümumi halda marketingin alt məqsədlərinə nail olmağa yönəlmiş, marketing strategiyasına müvafiq surətdə marketingin makromühitini, mikromühitini və daxili mühitini nəzərə almaqla alətlərin və qərarların hazırlanması üzrə daim fəaliyyətdə olan prosesdir.
- *Operativ marketing* – son nəticədə strategiyanın məqsədlərinə nail olunmasına və strateji marketinglə əks əlaqənin təmin olunmasına yönəldilmiş taktiki və strateji səviyyələrdə hazırlanmış tədbirlər çərçivəsində bir-biri ilə qarşılıqlı əlaqədə olan konkret fəaliyyətlər sistemidir.

Bundan əlavə, qeyd etmək lazımdır ki, məhz marketingin strateji və operativ səviyyələrinin qarşılıqlı əlaqə və harmonizasiya məsələləri menecment kateqoriyası ilə daha sıx bağlıdır.

Bu səbəbdən, marketing və menecment kimi sistemin uğurlu fəaliyyətindən ötrü:

- məqsədlərin seçilməsi - marketing və menecment səviyyələrinin məqsədlərinin uzlaşmasının təmin olunması;
- strategiyanın və əməliyyatların məcmusu kimi marketing xidmətinin xarakteristikası ilə yanaşı, informasiya təminatının bu sisteminə qoşulması;
- əks əlaqə, ierarxiya, öz biliyini inkişaf etdirmə prinsipləri əsasında ”strateji marketing – operativ marketing” sisteminin yaradılması;
- marketing və menecment səviyyələri arasında funksiyaların konkret şəkildə dürüst müəy-yən edilməsi, hər bir əməliyyata qədər funksional uzlaşmanın təmin olunması;
- çeviklik və dəyişikliklərdən ötrü açıq olma;
- fəaliyyətin dəqiq göstəricilərinin olması, əks əlaqə prinsipinin reallaşdırılması üçün işçi heyətin öz aralarında ünsiyyətinin stimullaşdırılması;
- strateji məqsədlərin operativ hərəkətlərə çevrilməsi alətlərinin tətbiqi;
- operativ marketingdən strateji marketingə və menecmentə əks əlaqə alətlərinin tətbiqi kimi şərtləri göstərmək olar.

Müəssisələrdə uyğun marketing və menecment modellərinin tətbiqi (onun səviyyələrinin mahiyyətinin yuxarıda təsvir olunmuş təhlilini nəzərə almaqla) məqsəduyğundur və zəruridir. Çünki strateji və operativ marketingin qarşılıqlı təsiri və qarşılıqlı əlaqəsi, müəssisənin yenilikçiliyinin və rəqabət qabiliyyətliliyinin artmasına imkan yaradaraq, sinerjiya effektlərinin və səmərəliliyin yüksək potensialına malikdir. Bütün bunlar **innovasiya marketingi** kimi kateqoriyanın meydana çıxmasına səbəb olur.

V.D.Markova hesab edir ki, innovasiya marketinginin müəyyənləşdirilməsi ilə əlaqədar həmin anlayışın iki real tipologiyası mövcuddur [10, səh. 2-5]. Birinci yanaşmada innovasiyalar marketing kompleksinin komponentlərində tədqiq olunur, ona görə də həmin istiqaməti, marketingin səmərəliliyinin yüksəldilməsi üçün nəzərdə tutulan onun yeni yanaşmaları və alətləri kimi başa düşərək, innovasiya marketingi adlandırmaq olar.

İkinci yanaşmada marketingin spesifikasını xüsusi sferaya - innovasiyalar sferasına nəzərən öyrənirlər. Bu halda marketingin obyektini innovasiya malları, xidmətləri və texnologiyaları, habelə onların yaradılması və kommersionlaşdırılması prosesləri olur. Müvafiq olaraq, bu istiqaməti innovasiya mallarının marketingi və ya daha doğrusu, innovasiya

marketingi adlandırmaq məntiqə uyğundur.

Ç.M.Köçəriyeva

---

İnnovasiya marketinginin nəzəriyyəsinin və praktikasının ikinci yanaşma çərçivəsində tədqiqatını apararkən:

- marketingin çərçivələrini və fəaliyyət istiqamətini dəqiqləşdirərək, onun bu sferasının problemlə sahəsinin yaradılması;
- innovasiya sferasında marketingin vəzifələrinin təsnifatlaşdırılması, dəqiqləşdirilməsi və marketingin yeni üsullarının, yanaşmalarının, alətlərinin onlarla əlaqələndirilməsi;
- müəssisələrin innovasiya fəaliyyətinin praktikasında marketing alətlərindən istifadə olunması sahəsində problemlərin və çətinliklərin aşkara çıxarılması kimi bir neçə vəzifə qarşıya qoyulur.

Tədqiqatlar ölkədə və xaricdə aparılan tədqiqatların öyrənilməsi prosesinin, yerli innovasiya müəssisələrinin praktik təcrübəsinin və marketing problemlərinin müşahidə edilməsi və empirik təhlil ilə uyğunlaşdırılmasına əsaslanır.

Belə yanaşma, bir tərəfdən, nəzərdən keçirilən predmet sahəsində nəzəri biliklərin əhəmiyyətini göstərmək, digər tərəfdən isə innovasiya marketinginin nəzəriyyəsi və praktikası arasında körpü yaratmağa cəhd etmək imkanı verir.

Ənənəvi marketingin əsas alətlərinin və metodlarının müxtəlifliyini qeyd etmək lazımdır. Onların arasında əmtəənin çoxatributlu modeli və onun həyat tsiklinin əyrisi, M.Porterin rəqabətin beş qüvvəsi modeli və Q.Assilin matrisi, istehlakçıların davranış modeli və reklam modeli, bazarın və rəqiblərin tədqiq olunmasının müxtəlif metodları və digərləri vardır [11;12].

Bundan başqa:

- Q.Armstronqun və F.Kotlerin sxemini [13;14;15];
- *DART* sistemini;
- lateral marketingin metodlarını;
- bazar testlərini;
- əmtəənin qavranılan dəyərinin bazasında qiymət qoyma metodlarını;
- minimal dərəcədə faydalı əmtəə və bütöv məhsul konsepsiyasını;
- açıq innovasiyalar konsepsiyasının çərçivəsində tərəfdaşlıq mexanizmlərini;
- istehlakçılar tərəfindən yeniliklərin qavranılmasındakı baryerlərin dəf edilməsi metodlarını və digər alətləri də buraya əlavə etmək olar.

Həmçinin əlavə etmək lazımdır ki, bütün mərhələlərdə daxili marketing metodları tətbiq olunur. Bu metodlar işçi heyətin biliklərinin tətbiq edilməsini təmin etmək, onların yeni malların yaradılması və bazarda tanınması prosesinə cəlb edilməsi üçün nəzərdə tutulmuşdur.

Bununla belə, innovasiya marketinginin vəzifələrinin, metodlarının və alətlərinin tərkibi bitmiş deyildir, o, daim genişlənir. Bu isə bazarların və innovasiya sferasının özünün dinamikliyi, habelə müasir bazar məkanında innovasiyalara və onların həyata keçirilməsi mexanizmlərinə dair biliklərin genişlənməsi ilə əlaqədardır.

İnnovasiyalar marketinginin vəzifələrinin təsnif edilməsindəki mürəkkəblilər, onun effektivliyi, innovasiyaların menecmenti və strateji menecmentlə qarşılıqlı şəkildə kəsişməsi, kommunikasiyalar nəzəriyyəsi, koqnitiv psixologiya, neyroiqtisadiyyat və digər predmet sahələri ilə bağlıdır.

Marketing və menecment kateqoriyaları arasındakı qarşılıqlı əlaqəni daha öncə qeyd etmişdik, indi isə əks əlaqəni – menecment və marketing kateqoriyalarını nəzərdən keçirək. Müasir nəzəriyyədə və praktikada **menecment** dedikdə, ayrıca bir işçinin, işçilər

kateqoriyası çox vaxt “təşkilatın idarə olunması” anlayışına identik olaraq nəzərdən keçirilir. Həmçinin belə bir fikir vardır ki, idarəetmə bütövlükdə insan fəaliyyətinə aid olan daha ümumi anlayışdır, menecment isə onun spesifik sahəsidir, müəssisələrin uğurlu fəaliyyətinin təmin olunması üzrə peşəkarların fəaliyyəti buraya daxildir.

Q.S.Miroljubova menecment anlayışını aşağıdakı kimi qruplaşdırır [16, səh. 4-5]:

- Menecment – təşkilatın məqsədlərini dürüst ifadə etmək və onlara nail olmaq üçün zəruri olan planlaşdırma, təşkil etmə, motivasiya və nəzarət prosesidir.
- Menecment – qeyri-mütəşəkkil kütləni səmərəli, məqsədyönlü və məhsuldar qrupa çevirən xüsusi fəaliyyət növüdür.
- Menecment - müəssisədə işləyən digər adamların əməyindən, intellektindən və davranış motivlərindən istifadə etməklə qarşıya qoyulmuş məqsədlərə nail olunması bacarığıdır.

“Menecment” kateqoriyası, onun mahiyyətini və məzmununu təşkil edən *bilik sahəsi; peşəkar fəaliyyət növü; idarəetmə prosesi; peşəkarların kateqoriyası; idarəetmə aparatı* mənalarında istifadə olunur.

Marketinq kimi, menecment kateqoriyası da bazar münasibətlərinin yaranması şəraitində formalaşmışdır.

**A.** Keçən yüzillikdə **menecment** xüsusi bilik sahəsi, öz predmeti, spesifik problemləri və onların həllinə yanaşmaları olan **elm kimi** ayrılmışdır. Onun elmi əsasları idarəetmə konsepsiyaları, nəzəriyyələri, prinsipləri, üsulları və sistemləri formasında ifadə olunmuşdur. Elm kimi menecment, öz söylərini idarəetmə əməyinin təbiətinin öyrənilməsinə, səbəb və nəticə arasındakı əlaqələrin müəyyənləşdirilməsinə, insanların birgə əməyinin daha faydalı, daha səmərəli olmasına zəmin yaradan amillərin və şərtlərin aşkara çıxarılmasına yönəldir. Menecmentin elm kimi tərifində idarəetməyə dair nizam salınmış biliklərin vacibliyi qeyd olunur. Bu biliklər təkə cari işləri vaxtında və keyfiyyətlə idarə etməyə deyil, həm də hadisələrin inkişafını proqnozlaşdırmağa və buna müvafiq surətdə təşkilatların strategiyasını və siyasətini işləyib hazırlamağa imkan verir. Buna görə də idarəetmə elmi, məzmunu insanların məqsədyönlü fəaliyyətinin və idarəetmə proseslərinin qanunları və qanunauyğunluqları, prinsipləri, funksiyaları, forma və metodları olan öz nəzəriyyəsinə hazırlayır.

**B. Fəaliyyət növü kimi, menecment** idarəetmə funksiyası adını alan bir sıra idarəetmə hərəkətlərinin yerinə yetirilməsi prizması vasitəsilə reallaşır. Onlara: proqnozlaşdırma, planlaşdırma, təşkilat, əlaqələndirmə və tənzimləmə, fəallaşdırma və stimullaşdırma, uçot və nəzarət aiddir. İdarəetmənin funksiya kimi nəzərdən keçirilməsi, idarəetmə fəaliyyətinin bütün növlərinin tərkibinin, məzmununun işlənilib hazırlanması və onların məkan və zaman çərçivəsində qarşılıqlı əlaqələri ilə bağlıdır.

**C. Proses kimi menecmentdə** planlaşdırma, təşkil, koordinasiya, motivasiya, uçot və nəzarət funksiyalarının yerinə yetirilməsini nəzərdə tutulur. Menecerlər bu funksiyaları həyata keçirərək, müəssisədə məşğul olan işçilərin məhsuldar və səmərəli əməyi və məqsədlərə müvafiq gələn nəticələrin əldə olunması üçün şərait yaradırlar. Beləliklə, idarəetmə prosesinin məzmunu, onun funksiyalarının reallaşmasında təzahür edir.

**Ç. İdarəetmə ilə məşğul olan adamların kateqoriyası kimi menecment.** Qarşıya məsədlər qoymaq və onları ən yaxşı və ucuz vasitə ilə həyata keçirmək bacarığı – adamların müəyyən kateqoriyasının – menecerlərin əsas bacarığıdır. Onların işi, məqsədlərə nail olmaqdan ötrü insanların söylərini təşkil etməkdən və buna rəhbərlik etməkdən ibarətdir.



olan işçilərin məhsuldar və səmərəli əməyi üçün şəraiti və məqsədlərə müvafiq nəticələrin əldə olunmasını təmin edirlər. Menecer müəssisələrdə işləyən insanların əməyini, intellektini, davranış motivlərini istiqamətləndirərək, qarşıya qoyulmuş məqsədlərə nail olurlar. İdarəçilərin başlıca vəzifəsi məqsədlərə çatmaqdan ötrü müəssisənin bütün resurslarından səmərəli istifadə olunması və onların əlaqələndirilməsidir.

**D. Menecment idarəetmə orqanı və ya aparatı ilə eyniləşdirilir.** Bunsuz müəssisə bütöv təşkilat kimi mövcud ola və səmərəli işləyə bilməz. Buna görə də idarəetmə aparatı istənilən müəssisənin tərkib hissəsidir və onun menecmenti anlayışı ilə assosiasiya olunur. İdarəetmə aparatının ierarxiyası müəssisənin idarə olunması sxemində konkret əksini tapır. Bir sözlə, idarəetmə strukturu – idarəetmə qərarlarının qəbul edilməsi və həyata keçirilməsi üzrə əmək bölgüsünün təşkilati formasıdır.

Menecmentin əsas tiplərinə, menecmentin müəyyən vəzifələrinin həlli ilə bağlı idarəetmə fəaliyyətinin konkret sferalarını aid etmək olar. Funksional aidiyyətdən – təşkilatın və ya onun həlqələrinin müəyyən fəaliyyət sahəsindən asılı olaraq menecment:

- strateji menecment;
- innovasiya menecmenti;
- fərdi menecment;
- təchizatın menecmenti;
- istehsalat menecmenti;
- marketinq menecmenti;
- keyfiyyət menecmenti;
- maliyyə menecmenti;
- beynəlxalq menecment;
- ekoloji menecment növlərinə bölünür.

Göründüyü kimi, menecment kateqoriyası praktiki olaraq marketinq kateqoriyası ilə birgə fəaliyyət göstərir.

Düşünürük ki, marketinq və menecment kateqoriyalarının daha sıx əlaqəsindən ötrü inteqrasiya marketinqi kimi anlayışı nəzərdən keçirmək lazımdır. Belə ki, O.A.Şevçenkonun fikrincə [17], müasir inteqrasiya menecmenti – mürəkkəb açıq sistemlərin idarə olunması üzrə sivilizasiyanın nailiyyətləri kompleksidir və fənlərarası sahə kimi idarəetmə nəzəriyyəsinin, iqtisadi nəzəriyyənin, marketinqin, sosiologiyanın, psixologiyanın, kibernetikanın, informasiya nəzəriyyəsinin, sistemlər nəzəriyyəsinin, sinergetikanın və digər elmlərin nailiyyətlərini özündə birləşdirir.

Müasir menecment sistemli yanaşma prinsiplərinə əsaslanır və bütövlükdə cəmiyyətdəki insanların iqtisadi tələbatlarının təmin olunması üçün resurslarda köklü dəyişikliklər edilməsini təmin edən proseslərin bütün kompleksinin inteqrasiyası problemləri ilə məşğul olur.

İnteqrasiya metodu situasiya yanaşmasının bazasında reallaşır, çünki müəssisənin ətraf mühitinin bütün amillərinin cari sinergiya qarşılıqlı əlaqəsini özündə birləşdirir.

Əvvəllər qeyd olunduğu kimi, ədəbiyyatda “menecment” anlayışının ən müxtəlif təriflərinə rast gəlmək olur, bu da onun əhəmiyyətli statusu və idarəetmə nəzəriyyəsinin işgüzar praktika ilə sıx şəkildə bağlılığı ilə izah olunur. Bundan əlavə, menecment – daim inkişaf edən və təkmilləşən sistemdir. Ona dair bir sıra təriflər göstərək. Onların məcmusu menecment fenomeni haqqında təsəvvür yaradır.

- İdarəetmə elmi, praktikasına və məharəti.

- İqtisadiyyatın funksional aspekti.

Ç.M.Köçəriyeva

---

- Adamların əməyindən və davranış motivlərindən istifadə edərək təşkilat qarşısında qoyulmuş məqsədlərə nail olunması bacarığı.
- Bazarda fəaliyyət göstərən təşkilatların məqsədlərin seçilməsindən, adamların təşkilatda bu məqsədlər ətrafında birləşdirilməsindən, fəaliyyətin planlaşdırılmasından, kommunikasiyaların təşkilindən, təşkilat üzvlərinin təlimindən, onların fəaliyyətlərinin yönəldilməsindən və əlaqələndirilməsindən, davranışların stimullaşdırılmasından və motivasiyasından, nəticələrə nəzarət edilməsindən və idarəetmə prosesində düzəliş edilməsindən ibarət olan idarəetmə prosesi.
- Resurslardan və vaxtdan rəşional istifadə edilməsini təmin edən fəaliyyət.

Menecmentin marketinqlə əlaqəsini başa düşməkdən ötrü, bu anlayışın da bəzi təriflərini göstərək.

- Əmtəələrin və xidmətlərin istehsalçı tərəfindən istehlakçıya tanıtılması üzrə sahibkarlıq fəaliyyəti.
- Alqı-atqı sövdələşməsinin iştirakçılarının davranışının təhlili.
- Bazarda davranışın metodologiyası.
- Bazar fəaliyyəti.
- Rəqabət şəraitində firmanın strategiyasını və taktikasını müəyyənləşdirən biznesin fəlsəfi.
- Bu, marketinq konsepsiyasının işlənilib hazırlanmasını və həyata keçirilməsini, qiymət qoymanı əhatə edən prosesdir, ideyaların, əmtəələrin və xidmətlərin bazarda ayrı-ayrı şəxslərin və təşkilatların məqsədlərinə uyğun şəkildə tanıtılması və satışıdır.

Göründüyü kimi, menecment və marketinq kateqoriyalarının qarşılıqlı əlaqəsi göz qabağındadır. Müəssisənin müasir təkamül mərhələsində menecment və marketinq arasında sərhəd praktiki olaraq yoxa çıxmışdır, ona görə ki, marketinq menecmentin əsas funksiyalarından birinə çevrilərək, menecmentin bütün digər funksional sahələrinin inteqrasiyaedici mənbəyinə çevrilmişdir.

Beləliklə, menecment və marketinq iqtisadiyyatın funksional şəkildə qarşılıqlı əlaqəli aspektləridirlər. İqtisadi fəaliyyəti, nadir resursların kiməsə lazım olan məhsula və xidmətə ictimai yolla çevrilməsi, onların, məsələn, bazar vasitəsilə sonrakı bölgüsü və fərdi üstünlüklər nəzərə alınmaqla iqtisadi tələbatların ödənilməsi üçün istehlakı kimi təsəvvür etmək olar. Menecmentin vəzifəsi – resurslardan rəşional və səmərəli şəkildə istifadə olunmasını təmin etməkdir. Marketinqin vəzifəsi isə iqtisadi fəaliyyəti və o cümlədən, menecmenti alıcıların, onların tələbatları, habelə əmtəələrin və xidmətlərin təklifi ilə formalaşan ödəniş qabiliyyətli tələbinin təmin olunmasına yönəltməkdir.

Hesab edirik ki, marketinq və menecment kateqoriyalarının qarşılıqlı əlaqəsini təsdiq etmək üçün onların metrikalarının müəyyən təsnifatını vermək lazımdır. Məsələn, hal-hazırda qeyd olunan marketinq metrikalarının sayı bir çox göstəricilərlə hesablanır. Marketinqdə yeni istiqamətlərin inkişafı yeni metrikaların meydana gəlməsinə gətirib çıxarır. Marketinq metrikalarının sayının ildən-ilə artdığı şəraitdə marketoloqlar mürəkkəb vəziyyətə düşürlər: onlara marketinq metrikalarının mövcud spektrindən öz şirkətləri üçün daha mühüm olanları seçmək lazımdır. Nəticə etibarlı ilə praktik fəaliyyətdə menecerlər ayrı-ayrı səmərəlilik göstəricilərindən istifadə etməyə həvəs göstərirlər, halbuki tədqiqatçı-

lar portfolioya və ya marketing metrikalarının dəstinə (*dashboard*) əsaslanaraq, marketingin səmərəliliyini qiymətləndirməyi tövsiyə edirlər [18, səh. 114-119].

С.М.Көчəriyeva

---

Müasir şəraitdə marketing metrikalarının bir çox müxtəlif təsnifatları mövcuddur. Onlardan ən ümumilərinə, metrikalarının bölündüyü: maliyyə və qeyri-maliyyə; strateji və əməliyyat; nisbi və mütləq; qısamüddətli və uzun-müddətli nəticələri qiymətləndirən təsnifatları aid etmək olar.

Bundan əlavə, tədqiqatçılar marketing fəaliyyətinin müxtəlif aspektlərini qiymətləndirən metrikaların qruplarını qeyd edirlər, məsələn: müştərilərlə qarşılıqlı təsir, yeni məhsulların yaradılması, şirkətin personalının işi, tanılma və s. Bu zaman təklif olunmuş təsnifatlardan bəziləri, özündə göstəricilərin kifayət qədər geniş dairəsini birləşdirir, öz təsnifatına ya satış şöbəsinin səmərəliliyi vasitəsilə, ya da bütövlükdə müəssisənin maliyyə göstəriciləri vasitəsilə marketing fəaliyyətini qiymətləndirən metrikaların qruplarını daxil edir.

Beləliklə, bir çox hallarda marketing metrikaları müəssisənin menecment metrikaları ilə birləşir.

#### Ədəbiyyat

1. Беляевский И.К. Маркетинговое исследование. М.: МГУЭСИ. 2004, 414 с.
2. Жариков Р.В., Краснянская С.М. Планирование маркетинга на предприятиях в рыночных условиях // Вестник Университета им. Вернадского. №1(63), 2017, с. 55-60.
3. Киреенко Н.В. и др. Маркетинг в системе управления малых и средних предприятий. Минск: Мисацта. 2015, 211 с.
4. Коротков А.В. Маркетинговые исследования. М.: Юрайт. 2016, 595 с.
5. Лукин В.П. Проблемы организации и управления маркетинговой деятельности с учетом требований системы менеджмента качества // Управление общественными и экономическими системами. №2, 2009, с. 1-12.
6. Маркетинговый анализ интернет-компаний // сборник научных статей под ред. Е.М.Сепенковой. М.: МГУ. 2017, 250 с.
7. Маркетинг. Под ред. И.М.Синяевой. М.: ИНФРА-М. 2014, 217 с.
8. Власюк Г.В., Письменная А.В. Маркетинг – менеджмент. М.: МГУПС. 2016, 236 с.
9. Суздалева Г.Р. Подходы к сущности иерархических уровней маркетинга // Вопросы современной науки и практики. Университет им. В.И.Вернадского. №2(40), 2012, с. 194-200.
10. Маркова В.Д. Маркетинг в сфере инноваций: классификация задач и инструментов / [www.markovavera@ngs.ru](http://www.markovavera@ngs.ru)
11. Портер М. Международная конкуренция. Пер. с англ. М.: ООО «Интеллектуальная литература». 2016, 740 с.
12. Ассель Г. Маркетинг: принципы и стратегия. Пер. с англ. М.: ИНФРА-М. 2000, 804 с.
13. Армстронг Г., Котлер Ф. Введение в маркетинг. Пер. с англ. М.: Вильямс. 2000, 640 с.
14. Котлер Ф. Маркетинг менеджмент. Пер. с англ. СПб.: Питер. 2006, 464 с.

15. Котлер Ф., Келлер К.П. Маркетинг менеджмент. Пер. с англ. СПб.:Питер. 2018, 780 с.
  16. Миролюбова Г.С. Менеджмент. Екатеринбург: УФУ. 2013, 126 с.  
С.М.Кочариева
- 

17. Шевченко О.А. Интегрированный менеджмент – путь повышения эффективности, продуктивности и адаптивности // Международная научно-практическая конференция «Инновационные проблемы и корпоративное управление», Минск: 15-30 марта, 2010 г.
18. Ребязина В.А. и др. Анализ использования маркетинговых метрик российскими компаниями-производителями // Вестник МГУ, сер.6, Экономика. 2016, № 1, 108-128 с.

## **THE ROLE OF MARKETING RESEARCH IN THE SYSTEM OF REFORMS IN BUSINESS MANAGEMENT**

**Ch.M.Kochariyeva**

### **SUMMARY**

Integrated mechanisms and instruments is a concept that brings together all techniques and methods of the management of the enterprise (such as logistics, advertising, personal sales, motivation of sales, Internet marketing channels, direct marketing set) into a single set. When doing so, enterprises usually face a number of obstacles (such as different interests and targets of the participants of industrial-commercial process). The development of the balanced scorecard, coordination, strategic and tactical elements of different directions in the administrative hierarchy of the enterprises aimed at integrating common objectives and their role in addressing this problem are analyzed in this article.

## **РОЛЬ МАРКЕТИНГОВЫХ ИССЛЕДОВАНИЙ В СИСТЕМЕ РЕФОРМ В УПРАВЛЕНИИ БИЗНЕСОМ**

**Ч.М.Кочариева**

### **РЕЗЮМЕ**

Интегрированные маркетинговые механизмы и инструменты – концепция, которая объединяет все приемы и методы менеджмента предприятия в единый комплекс: логистику, рекламу, персональные продажи, мотивация сбыта, каналы интернет-маркетинга, комплекс директ-маркетинга. При этом, пытаясь интегрировать маркетинговые механизма и инструменты предприятия обычно сталкиваются с рядом препятствий, например, различные интересы и целевые показатели участников производственно-коммерческого процесса. В статье проанализированы разработка системы сбалансированных показателей, координация, стратегические и тактические элементы различных направлений в иерархии управления предприятий с целью интегрирования общих целей и их роль в решении этой проблемы.

**IAS 36 - AKTİVLƏRİN QIYMƏTDƏN DÜŞMƏSİ STANDARTI  
VƏ ONUN MÜHASİBAT UÇOTUNDA ƏKS ETDİRİLMƏSİ**

**E.S.Abdullayev**

Azərbaycan Dövlət İqtisad Universiteti  
Bakı, İstiqlaliyyət küçəsi 6  
e-mail: [elvin06@bk.ru](mailto:elvin06@bk.ru)

**Açar sözlər:** uzunmüddətli aktivlər, aktivin balans dəyəri, aktivin bərpa edilə bilən dəyəri, qiymətdən düşmə zərəri

**Keywords:** long-term assets, carrying amount of the asset, recoverable amount of the asset, loss in markdown

**Ключевые слова:** долгосрочные активы, балансовая стоимость актива, возмещаемая стоимость актива, убыток от уценки

Müəssisələrdə maliyyə hesabatlarının tərtib edilməsinin əsas məqsədi iqtisadi qərarlar qəbul edən müxtəlif istifadəçiləri müəssisənin maliyyə vəziyyəti və maliyyə nəticələri haqqında faydalı olan məlumatla təmin etməkdən ibarətdir. Məhz maliyyə hesabatların şəffaflığı və düzgünlüyü istifadəçilərə müəssisə haqqında tam və dolğun məlumatların verilməsində böyük əhəmiyyət kəsb edir. Maliyyə hesabatlarının əsas elementlərindən biri olan uzunmüddətli aktivlərin maliyyə hesabatlarında real bazar dəyəri ilə əks etdirilməsi hər bir müəssisə üçün ən önəmli məsələlərdən biri hesab olunur. Müxtəlif səbəblərdən uzunmüddətli aktivlərin dəyərində azalmalar müşahidə edilməsi maliyyə hesabatlarında onların balans dəyəri ilə bərpa oluna bilən dəyəri arasında fərqin əmələ gəlməsinə səbəb olur. Məhz bu cür vəziyyət sonda maliyyə hesabatları istifadəçiləri üçün düzgün olmayan iqtisadi qərarların verilməsi ilə nəticələnə bilər. Bu məqsədlə biz bu məqalədə “IAS 36 - Aktivlərin qiymətdən düşməsi” standartı və onun mühasibat uçotunda əks etdirilməsinin əhəmiyyətliyinə xüsusi diqqət yetirəcəyik.

Bu standartın məqsədi uzunmüddətli aktivlərin maliyyə hesabatlarında bərpa edilə bilən dəyərdən artıq dəyərlə uçota alınmamasına əmin olmaq üçün müəssisə tərəfindən tətbiq ediləcək prosedurların müəyyən edilməsidir.

Bu Standart, aşağıda qeyd olunanlar istisna olmaqla bütün aktivlərin qiymətdən düşməsinin uçotu zamanı tətbiq edilməlidir:

- ehtiyatlar;
- debitor borclar;
- ədalətli dəyəri ilə qiymətləndirilən investisiya mülkiyyəti;
- satış üçün nəzərdə tutulmuş uzunmüddətli aktivlər.

Müəssisə aktivin qiymətdən düşmə biləcəyini göstərən hər hansı daxili və ya xarici əlamətin mövcud olub-olmadığını hər bir hesabat tarixində nəzərdən keçirməli və qiymətləndirməlidir.

Qiymətdən düşmə olacağını göstərən daxili əlamətlərə aşağıdakılar aid edilir:

- (a) aktivin mənəvi cəhətdən köhnəlməsi və ya fiziki cəhətdən korlanması;

(b) dövr ərzində aktivin istifadə edildiyi və ya istifadə ediləcəyinin gözləndiyi həcmdə və ya qaydada müəssisə üçün mənfəət təsirə malik əhəmiyyətli dəyişikliklər baş vermiş və ya yaxın gələcəkdə baş verəcəyi gözlənilir. Bu cür dəyişikliklərə aktivin istifadəsiz qalması, aktivin aid olduğu əməliyyatın dayandırılması və ya yenidən təşkili planları, aktivin ilkin olaraq gözlənilən tarixdən əvvəl xaric olması planları və aktivin faydalı istifadə müddətinin qeyri-müəyyəndən daha çox məhdud kimi yenidən qiymətləndirilməsi daxildir;

(c) daxili hesabatlarda aktivin iqtisadi göstəricilərinin gözləniləndən daha pis olduğunu və ya olacağını göstərən sübutlar mövcuddur.

Qiymətdən düşmə olacağını göstərən xarici əlamətlərə aşağıdakılar aid edilir:

- (a) dövr ərzində aktivin bazar dəyəri vaxtının keçməsi və ya adi istifadə nəticəsində gözləniləndən də əhəmiyyətli dərəcədə daha çox aşağı düşmüşdür;
- (b) dövr ərzində müəssisənin fəaliyyət göstərdiyi texnoloji, bazar, iqtisadi və ya hüquqi mühitdə və ya aktivin yönəldiyi bazarda müəssisə üçün mənfəət təsirə malik əhəmiyyətli dəyişikliklər baş vermiş və ya yaxın gələcəkdə baş verəcəyi gözlənilir;
- (c) bazar faiz dərəcələri və investisiya rentabelliyyəsinin digər bazar dərəcələri dövr ərzində artmış və bu artım aktivin istifadə dəyərinin hesablanmasında istifadə olunan diskont dərəcəsinə təsir edə və aktivin bərpa edilə bilən məbləğini əhəmiyyətli dərəcədə aşağı sala bilər;
- (d) müəssisənin xalis aktivlərinin balans dəyəri onun bazar kapitallaşdırılmasından daha çoxdur.

Lakin aşağıda qeyd edilən aktivlər hər il daxili və xarici əlamətin olub-olmamasından asılı olmayaraq, hər zaman qiymətdən düşmə üçün yoxlanılmalıdır.

- İstifadə müddəti qeyri-müəyyən olan qeyri-maddi aktivlər. IAS 38 - "Qeyri-maddi aktivlər" standartının tələbinə əsasən istifadə müddəti qeyri-müəyyən olan qeyri-maddi aktivlər hər hesabat dövrünün sonunda qiymətdən düşmə halı yoxlanılmalıdır.
- Qudvil - IAS 38-"Qeyri-maddi aktivlər" standartının tələbinə əsasən Qudvil də amortizasiya edilmədiyi üçün hər hesabat dövrünün sonunda qiymətdən düşmə halı yoxlanılmalıdır.

Bəs aktiv nə zaman qiymətdən düşmüş hesab edilir?

Aktiv, onun balans dəyəri bərpa edilə bilən dəyərindən artıq olduğu zaman qiymətdən düşmüş hesab edilir.

Aktivin balans dəyəri – yığılmış amortizasiya və qiymətdən düşmə zərərləri çıxıldıqdan sonra aktivin balans hesabatında tanınan dəyəridir.

Aktivin bərpa edilə bilən dəyər - aktivin satış xərcləri çıxılmaqla ədalətli dəyəri ilə onun istifadə dəyəri müqayisə edildikdə, onların arasında daha böyük olan dəyər kimi müəyyən edilir.

- Aktivin satış xərcləri çıxılmaqla ədalətli dəyəri - xaric olma xərcləri çıxılmaqla, müstəqil, yaxşı məlumatlandırılmış və bu cür əməliyyatın həyata keçirilməsində maraqlı olan tərəflər arasında əməliyyat nəticəsində aktivin satışından əldə edilən bilən məbləğdir.
- Aktivin istifadə dəyəri - aktivdən və ya pul vəsaitlərini yaradan vahiddən hasil olunacağı gözlənilən gələcək nağd pul vəsaitlərinin hazırkı dəyəridir. Yəni müəssisənin aktivdən əldə etməyi gözlədiyi gələcək pul vəsaitləri axınlarının qiymətləndirilmiş məbləği kimi başa düşülür.

Aktivin satış xərcləri çıxılmaqla ədalətli dəyərinin və istifadə dəyərinin hər ikisinin müəyyən edilməsi hər zaman tələb olunmur. Əgər bu məbləğlərdən istənilən biri aktivin

balans dəyərindən artıq olarsa, o zaman aktiv qiymətdən düşmüş hesab edilmir və digər məbləğin müəyyən edilməsinə ehtiyac qalmır.

Əgər aktivin bərpa edilə bilən məbləği onun balans dəyərindən az olduqda, bu balans dəyəri bərpa edilə bilən məbləğə qədər azaldılmalıdır. Həmin azalma məbləği qiymətdən düşmə zərəri hesab olunur. Bu zərər məbləği Milli hesablar planının 731-3 Nəli “Qiymətdən düşmə üzrə xərclər” subhesabında əks etdirilir. 731-3 Nəli “Qiymətdən düşmə üzrə xərclər” subhesabında mühasibat uçotu subyektinin aktivlərinin qiymətdən düşməsi nəticəsində yaranan xərcləri barədə ümumiləşdirilmiş məlumatlar əks etdirilir.

Əməliyyat aşağıdakı şəkildə muhasibat yazılışı ilə uçotda əks etdirilir.

Debet 731-3 (Qiymətdən düşmə üzrə xərclər)

Kredit 102-2,112-2 (Qeyri-maddi aktivlər və ya TTA üzrə qiymətdən düşmə zərərləri)

Hesabat ilinin sonunda 731-3 Nəli “Qiymətdən düşmə üzrə xərclər” subhesabında yığılmış məbləğlər hesabat dövrünün zərəri kimi 801 Nəli hesabın müvafiq subhesablarının debetində və 731-3 Nəli subhesabın kreditində əks etdirilməklə mühasibat yazılışı verilir.

Nəticədə aktiv yeni dəyər ilə balansda əks etdirilərək amortizasiya olunacaqdır.

Bu dediklərimizi daha rahat başa düşmək üçün aşağıdakı nümunəyə nəzər salaq.

**Nümunə 1.**

A şirkətinin hesabat dövrü 31.12.2017-ci ildə bitir. Hesabat ilinin sonun A şirkəti istehsal avadanlığının fiziki korlanması halını müəyyən etmişdir. Bu da öz növbəsində həmin avadanlığın istehsal gücünə də mənfi təsir göstərmişdir. Ona görə A şirkəti hesabat ilinin sonuna həmin aktivinin qiymətdən düşmə halına baxmışdır. Müəyyən edilmişdir ki, aktivin 31.12.2017-ci il tarixinə balans dəyəri 500 000 manatdır. Aktivin Satış xərcləri çıxılmaqla ədalətli dəyəri 350 000 manatdır. Aktivin istifadə dəyəri isə 400 000 manat təşkil edir. İndi isə bu məsələnin həllinə diqqət yetirək.

Bu məsələdə aktivin dəyərdən düşməsi məhz daxili əlamtlər hesabına baş vermişdir və bu əlamət istehsal avadanlığının fiziki cəhətdən korlanması hesab olunur. Ona görə də qiymətdən düşmə zərərinə tapmaq üçün biz aktivin balans dəyəri ilə onun bərpa dəyərini müqayisə etməliyik. Əgər aktivin balans dəyəri onun bərpa dəyərindən artıq olarsa deməli aktiv qiymətdən düşmüş hesab olunacaqdır. Bu məsələdə aktivin balans dəyəri 500 000 manat, bərpa oluna bilən dəyəri 400 000 manat təşkil edir. Çünki bərpa edilə bilən dəyər qeyd etdiyimiz kimi ən yüksək dəyər ilə - aktivin satış xərci çıxılmaqla ədalətli dəyər (350 000 manat) və ya aktivin istifadə dəyəri (400 000 manat) ilə ölçülür. Ona görə də bu halda aktivin bərpa oluna bilən dəyəri məhz 400 000 manat olacaqdır. Nəticədə aktivin balans dəyəri onun bərpa oluna bilən dəyərindən yüksək olduğu üçün o qiymətdən düşmüş hesab olunacaqdır. Nəticədə 100 000 manat (500 000 - 400 000) aktivin dəyərindən azaldılaraq mənfəət və zərər hesabatında qiymətdən düşmə zərəri kimi tanınacaqdır. İlin sonunda həmin zərər məbləği mənfəət və zərər haqqında hesabatda öz əksini tapacaqdır. Aktiv sonda balansda 400 000 manat olaraq əks olunacaqdır. Növbəti ildə avadanlığa amortizasiya 400 000 manatdan hesablanacaqdır.

Bu əməliyyat mühasibat uçotunda Milli hesablar planından istifadə etməklə aşağıdakı kimi əks etdiriləcəkdir.

Debet 731-3 ( Qiymətdən düşmə üzrə xərclər)	100 000 manat
Kredit 112-1 (TTA üzrə qiymətdən düşmə zərəri)	100 000 manat

Debet 801 (Ümumi mənfəət və zərər) 100 000 manat  
 Kredit 731-3 ( Qiymətdən düşmə üzrə xərclər) 100 000 manat

Biz yuxarıda fərdi aktivin qiymətdən düşmə halına baxdıq. Əgər aktiv ayrıca olaraq qiymətdən düşmə üçün yoxlanıla bilmirsə, o zaman müəssisə aktivləri ümumi şəkildə qiymətdən düşmə halına baxacaqdır.

Ümumi aktivin qiymətdən düşmə biləcəyini göstərən hər hansı əlamət mövcud olduqda, həmin ümumi aktivinin bərpa edilə bilən məbləği müəyyən edilərək onun balans dəyəri ilə müqayisə edilir. Əgər ümumi aktivin balans dəyəri onun bərpa oluna bilən dəyərindən azdırsa o zaman, ümumi aktiv dəyərdən düşmüş hesab edilir. Bu halda qiymətdən düşmə zərəri ardıcıl olaraq aşağıdakı kimi aktivlərin arasında bölüşdürüləcəkdir:

- birinci növbədə sıradan çıxmış və ya zədələnmiş aktiv üzərində;
- ikinci növbədə qudvilin üzərində;
- sonrakı növbələrdə isə proposional şəkildə digər aktivlər üzərində bölüşdürüləcəkdir.

Ümumi aktivlərin qiymətdən düşmə halını daha aydın başa düşmək üçün aşağıdakı nümunəyə nəzər salaq.

**Nümunə 2.**

Omricon şirkəti taksi biznesi ilə məşğul olan şirkətdir. Hesabat ilinin sonu 31.12.2017-ci ildir.

Müəssisənin 31.12.2017-ci il tarixinə aktivlərin qalıq dəyərləri aşağıdakı kimidir:

Binalar - 300 000 manat  
 Qudvil - 10 000 manat  
 Avtomobil - 50 000 manat  
 Ehtiyatlar - 15 000 manat  
 Cəmi ümumi aktivlər - 370 000 manat

Hesabat ilinin sonu yəni 31.12.2017-ci ildə müəyyən edilmişdir ki, ümumi aktivlərin bərpa dəyəri 350 000 manat təşkil etmişdir. Belə olan halda ümumi aktivlərin balans dəyəri onun bərpa edilə bilən dəyərindən artıq olduğu üçün aktivlər qiymətdən düşmüş hesab edilir. Qiymətdən düşmə zərəri 20 000 manat (370 000 manat- 350 000 manat) olacaqdır. 20 000 manat məbləği ilk öncə qudvilə aid olacaqdır. Sonrakı növbələrdə isə proposional şəkildə digər aktivlər üzərində bölüşdürüləcəkdir. Nəzərə almaq lazımdır ki, qiymətdən düşmə zərəri məbləği yalnız uzunmüddətli aktivlər üzərində bölüşdürüləcəkdir. Ona görə də ehtiyatlar qısamüddətli aktivlər olduğu üçün bu zərər məbləği ehtiyatlara şamil edilməyəcəkdir. Qiymətdən düşmə zərəri aşağıdakı şəkildə aktivlərin üzərində bölüşdürüləcəkdir.

Aktivin adı	31.12.2017-ci ilə qalıq dəyəri	Qiymətdən düşmə zərəri	01.01.2018-ci ilə qalıq dəyəri
Binalar	300 000 manat	(12857 manat)	287 143 manat
Qudvil	5 000 manat	(5000 manat)	0 manat
Avtomobil	50 000 manat	(2143 manat)	47 587 manat
Ehtiyatlar	15 000 manat	-	15 000 manat
<b>Cəmi</b>	<b>370 000 manat</b>	<b>(20 000 manat)</b>	<b>350 000 manat</b>

E.S.Abdullayev



Yuxarıdakı əməliyyatların ikili yazılışı aşağıdakı şəkildə olacaqdır:

Dt 731-3 ( Qiymətdən düşmə üzrə xərclər)	- 20 000 manat
Kt 112-2 (TTA üzrə qiymətdən düşmə zərərləri)	- 12 857 manat
Kt 102-2 (Qeyri-maddi aktiv üzrə qiymətdən düşmə zərərləri)	- 5 000 manat
Kt 112-2 (TTA üzrə qiymətdən düşmə zərərləri)	- 2 143 manat
Debet 801 (Ümumi mənfəət və zərər)	- 20 000 manat
Kredit 731-3 ( Qiymətdən düşmə üzrə xərclər)	- 20 000 manat

Nəticədə aktivlərin 01.01.2018-ci ildən etibarən yeni qalıq dəyərləri məbləğlərindən amortizasiya hesabalanacaqdır.

### **Nəticə**

Məqalədə IAS 36 – “Aktivlərin qiymətdən düşməsi” standartı və onun mühasibat uçotunda əks etdirilməsinin bəzi məsələlərinə xüsusi diqqət yetirilmişdir. Məlum olduğu kimi maliyyə hesabatları istifadəçiləri üçün ən başlıca məqam məhz hesabatlarda əks etdirilən rəqəmlərin tam və düzgün olmasıdır. Bu məqalədə uzunmüddətli aktivlərin dəyərinin maliyyə hesabatlarında ədalətli dəyər ilə əks etdirilməsinin vacibliyi nəzərə alınmışdır. Məqalədə uzunmüddətli aktivlərin hesabatlarda ədalətli dəyəri ilə əks etdirilməsi üçün onun balans dəyəri ilə bərpa edilə bilən dəyəri arasındakı fərqlərin müəyyən edilməsi və onun mühasibat uçotunda qiymətdən düşmə zərəri kimi əks etdirilməsinin vacibliyi qeyd edilmişdir. Eyni zamanda IAS 36 standartının xüsusi əhəmiyyəti müzakirə edilmiş və eyni zamanda standartın rahat anlaşılması üçün bir neçə praktik məsələlər də həll edilmişdir. Praktiki məsələlərin həllərini Milli Hesabalar Planına uyğun olaraq hesablarda əks etdirilmişdir.

### **Ədəbiyyat**

1. Wiley IFRS 2017 Interpretation and Application of IFRS Standards. PKF International Ltd. 2017, 700 p.
2. ACCA DipIFR Diploma in International Reporting. BPP Learning, 2017, London, 567 p.
3. Диплом по международной финансовой отчетности - Материал для подготовки к экзамену PWC. 2016, Москва, 320 с.
4. A guide to IFRS. 16.Deloite, June 2016, London, 500 p.
5. Supporting materials for IFRS 16. IFRS 2016, London, 450 p.
6. Kommersiya təşkilatları üçün milli mühasibat uçotunun konseptual əsasları. Azərbaycan Respublikası Maliyyə Nazirliyi, Bakı, 2009, 600 s.
7. Beynəlxalq Maliyyə Hesabatları Standartları (MBHS). Praktik vəsait. Bakı, 2007, 283 s.

**IAS 36, “IMPAIRMENT OF ASSETS” STANDARD,  
AND ITS REFLECTION IN REPORTS**

**E.S.Abdullayev**

**SUMMARY**

This article deals with the IAS 36 standard "Impairment of assets", and also with some issues of its reflection in accounting. The importance of reflecting long-term assets at fair value in financial reports is stressed.

**СТАНДАРТ IAS 36 «ОБЕСЦЕНЕНИЕ АКТИВОВ»  
И ЕГО ОТРАЖЕНИЕ В ОТЧЕТАХ**

**Э.С.Абдуллаев**

**РЕЗЮМЕ**

В статье речь идет о стандарте IAS 36 “Обесценение активов”, а также о некоторых вопросах его отражения в бухгалтерском учете. Отмечается важность отражения в финансовой отчетности долгосрочных активов по справедливой стоимости.

## TİCARƏT VƏ İCTİMAİ İAŞƏDƏ UÇOTUN TƏKMİLLƏŞDİRİLMƏSİNİN YENİ QAYDALARI

**C.H.Hacıyev**

Odlar Yurdu Universiteti

Bakı, Koroğlu Rəhimov küçəsi 13

e-mail: [haciyev.cavansir@oyu.edu.az](mailto:haciyev.cavansir@oyu.edu.az)

*Açar sözlər:* pərakəndə ticarət, ictimai iaşə, qaimə-faktura, POS-terminal

*Keywords:* retail trade, public catering, invoice, POS-terminal

*Ключевые слова:* розничная торговля, общественное питание, накладная, POS-терминал

Keçən il vergi qanunvericiliyinə edilmiş dəyişikliklərdə ticarət və ictimai iaşə sahələrində fəaliyyətlə bağlı uçotun aparılmasının yeni qaydaları verilmişdir. Məqsəd topdan, pərakəndə ticarət və iaşə xidməti ilə məşğul olan vergi ödəyicilərini fərqləndirən meyarların müəyyən edilməsi, uçotu təsdiq edən sənədlərin dəqiq və düzgün tətbiqidir ki, bu da sahibkarlar ilə vergi orqanları arasında yarana biləcək fikir ayrılıqlarının qarşısının alınmasına, gəlir və xərclərin uçotunun aparılması qaydalarının müəyyən edilməsinə, sənədləşmənin düzgünlüyünə səbəb olmaqla vergidən yayınmanın qarşısının alınmasıdır. Ticarət fəaliyyəti malların təqdim edilməsi, ictimai iaşə isə istehlak məqsədilə hazırlanmış qida məhsullarının təqdim edilməsi ilə əlaqədar sahibkarlıq fəaliyyətləridir. Əvvəllər pərakəndə satışda və ictimai iaşə xidmətində tətbiq olunan nəzarət-kassa aparatının çeki və ya qəbz verilərkən, bunlar malların alınması ilə bağlı çəkilən xərcləri təsdiq edən sənəd sayılırdı. Lakin hal-hazırda, dəyişikliklərə əsasən, sahibkarlıq fəaliyyəti göstərən fiziki və hüquqi şəxslərin tələbi ilə onlara verilən ciddi uçot sənədi olan qaimə-faktura və ya elektron-qaimə faktura malların alınmasına görə xərcləri təsdiq edən sənəd sayılır. Eyni zamanda göstərilən iş və xidmətlərdə də qaimə-fakturanın verilməsi xərcləri təsdiq edən sənəd sayılır. Qeyd edilməlidir ki, əvvəllər mallara qaimə-faktura təqdim olunurdu ki, bu da malların qəbul sənədi sayılırdı. Alıcı çek və ya qəbz almaqla onu xərcə daxil edə bilmirdi. Hazırda tələb olunan təqdirdə qaimə-faktura, elektron qaimə-faktura və ya elektron vergi hesab-fakturası verilir ki, bu da xərcləri təsdiq edən sənəd kimi qəbul olunur. Əvvəllər mallara, işə və xidmətə görə müqavilə əsasında təhvil-təslim aktı bağlanırdı. Hal-hazırda isə, dəyişikliklərə əsasən, mal, iş və xidmət üçün qaimə-faktura, elektron qaimə-faktura, və ya elektron vergi hesab-fakturası təqdim olunur.

Topdansatış malların alıcıya satışının sahibkarlıq fəaliyyəti məqsədləri üçün qaimə-faktura və ya elektron qaimə-faktura, ƏDV ödəyiciləri üçün isə elektron vergi hesab-fakturası verilməklə həyata keçirilən ticarət fəaliyyətidir.

Bu sənədlər həm mühasibat uçotu, həm də vergi uçotu baxımından əməliyyatların rəsmi sənədi hesab olunur.

Qeyd olunmalıdır ki, ötən ildən qüvvəyə minmiş dəyişikliklərə görə ƏDV və sadələşdirilmiş vergi ödəyiciləri elektron qaimə-fakturanın tətbiqinə başlamışlar. Bütün bu görülən tədbirlər sahibkarların xərclərini təsdiq edən sənədlərə malik olmaları üçün aparılan çox mühüm dəyişikliklərdir.

Azərbaycan Respublikası Prezidentinin 2017-ci il 19 aprel tarixli fərmanı ilə “Pərakəndə ticarət və ictimai işə fəaliyyəti sahəsində vergitutma məqsədləri üçün gəlirlərin və xərclərin uçotunun aparılması Qaydası” təsdiq edilmişdir. Qaydalara görə pərakəndə ticarət və ictimai işə ilə məşğul olan vergi ödəyiciləri satın aldıkları malları ƏDV qeydiyyatından keçməyən şəxslərdən aldıqda, belə malların anbara təhvil verilməsi. “Malların təhvil-qəbul aktı” ilə sənədləşdirilir. Eyni zamanda mallar ƏDV qeydiyyatından keçən şəxslərdən alındıqda, malların alışına dair elektron qaimə-faktura ilə yanaşı elektron vergi hesab-fakturası da tələb olunmaqla “Malların təhvil qəbul aktı” ilə anbarda sənədləşdirilir.

Mallar vergi orqanında uçotda olmayan şəxslərdən alındıqda “Malların alış aktı” tərtib edilir. Malların alış aktında satıcının şəxsiyyətini təsdiq edən məlumatlar göstərilməlidir. Belə malların anbara təhvil verilməsi “Malların təhvil-qəbul aktı” ilə sənədləşdirilir. Vergi ödəyicisi malları təhtəhsab şəxs vasitəsilə aldıqda, satıcı vəkalətnamə əsasında təhtəhsab şəxsə elektron qaimə-faktura təqdim edir. Təhtəhsab şəxsin malları anbara təhsil verməsi “Malların təhvil-qəbul aktı” ilə təsdiqlənir.

İdxal mallarının anbara mədaxili isə alış dəyərini təsdiq edən sənəd və malların anbara təhvil verilməsi aktı ilə sənədləşdirilir. İdxal malları uçota alınarkən həmin malların idxalına dair gömrük bəyamnaməsi, faktura (invoys) və müqavilə əsas götürülür. İstehsalçı müəssisə tərəfindən istehsal olunan məhsulların özünə məxsus obyektlərdə pərakəndə satışı “Malların təsərrüfatdaxili yerdəyişməsi qaimə-fakturası” ilə rəsmiləşdirilir.

İstehsalçı müəssisə tərəfindən istehsal olunan məhsulların istehsalçıya məxsus təsərrüfat obyektlərində (subyektlərində) pərakəndə qaydada satışının həyata keçirilməsi məqsədilə həmin məhsullar istehsal müəssisəsindən pərakəndə satış fəaliyyətində istifadə üçün götürülməsi və ya qaytarılması “Malların təsərrüfatdaxili yerdəyişməsi qaimə-fakturası” ilə sənədləşdirilməklə rəsmiləşdirilir.

Vergi ödəyicisinə məxsus anbarlar və ya təsərrüfat subyektləri (obyektlər) topdansatış ticarət fəaliyyəti həyata keçirilən təsərrüfat subyektinin (obyektinin) hüdudlarından kənarında yerləşdikdə və malların daşınması nəqliyyat vasitəsilə həyata keçirildikdə, həmin nəqliyyat vasitəsinə, əlavə olaraq “Yük avtonəqliyyatı üçün yol vərəqəsi” verilir.

“Topdansatış ticarət sahəsində fəaliyyət göstərən vergi ödəyicisinin mədaxil etdiyi mallar, həmin malların alqı-satqısına dair müqaviləyə uyğun olaraq, yararlılıq müddətinin bitməsinə və ya digər səbəblərə görə geri qaytarıldıqda, tərəflər arasında “Malların qaytarılması aktı” tərtib edilir.

Topdansatış ticarət sahəsində fəaliyyət göstərən şəxslər komissiyaya və ya məsuliyyətli mühafizəyə qəbul edilmiş malları “Malların təhvil-qəbul aktı” ilə sənədləşdirir və həmin sənədlərdə göstərilən qiymətlərlə uçota alırlar. Malların komissiyaya qəbul edilməsi ilə bağlı tərəflər arasında müqavilə bağlanır. Malların anbara mədaxilinin uçotu məsul şəxslər, malların adları (növləri, partiyaları və s.), miqdarı və ya digər kəmiyyət göstəriciləri və saxlanma yerləri üzrə aparılır.

Vergi ödəyicisi topdansatış ticarətlə yanaşı, digər fəaliyyət növləri həyata keçirildikdə, alınmış malları təyinatına uyğun olaraq ayrıca uçota almalıdır. Bu zaman həmin mallar “anbarda olan mallar”, “topdansatış ticarətdə olan mallar”, “dolu və boş taraflar”, “satın alınan məmulatlar”, “kirayə (yolda olan) mallar” və digər təyinatlar üzrə mədaxil edilir.

Malların satışının təşkilinə dair tələblərlə bağlı yenilik bundan ibarətdir ki, topdansatış ticarət sahəsində fəaliyyət göstərən təsərrüfat subyektlərində (obyektlərdə) malların təqdim edilməsi (satışı) Azərbaycan Respublikasının vergi Məcəlləsi ilə müəyyən edilmiş qaimə-faktura və ya elektron qaimə-faktura, yaxud elektron vergi hesab-fakturası tərtib edilməklə həyata keçirilir.

Vergi ödəyicisinin təsərrüfat subyektində (obyektdə) mallar pərakəndə və topdansatış qaydasında təqdim edildikdə, bu fəaliyyətlər üzrə malların mədaxilinin və məxaricinin (satışının) uçotu ayrılıqda aparılır. İtən, əskik gələn və xarab olan malların uçotuna dair tələblər bundan ibarətdir ki, idxal mallarının və təhtəhisab şəxsin aldığı malların anbara təhvil verilməsi, habelə topdansatış ticarət fəaliyyətində malların itməsi, əskik gəlməsi, xarab olması, zay olması və oğurlanması “İtməmiş, əskik gəlmiş, xarab və ya zay olmuş və oğurlanmış mallar barədə akt”la sənədləşdirilir. Həmin akt vergi ödəyicisinin (və ya onun səlahiyyətli nümayəndəsinin), məsul şəxsin və malları anbara təhvil verən şəxsin imzaları ilə təsdiqlənir.

Malların itməsi, əskik gəlməsi, xarab və ya zay olması fəvqəladə hal nəticəsində baş verdikdə, aidiyyəti dövlət orqanlarının verdikləri arayışlar əsasında həmin mallar məsul şəxslərin hesabından silinə bilər. Bu zaman “Fəvqəladə hallarda malların itməsi, əskik gəlməsi, xarab və ya zay olması barədə akt” tərtib olunur”.

Vergi Məcəlləsinə əsasən vergi ödəyicisinə məxsus anbarlar və ya təsərrüfat subyektləri (obyektlər) ictimai iaşə fəaliyyəti üzrə təsərrüfat subyektinin (obyektin) hüduqlarından kənarında yerləşdikdə və malların daşınması nəqliyyat vasitəsilə həyata keçirildikdə, həmin nəqliyyat vasitəsinə, əvəz olaraq, “Yük avtonəqliyyatı üçün yol vərəqi” verilir.

Əmtələrin (xidmətlərin) alqı-satqısı ölkə daxilində və beynəlxalq kommərsiya fəaliyyətində ən geniş yayılmış təsərrüfat əlaqələri formalarından biridir. Alqı-satqı müqaviləsi tərəflər məhsul ilə bağlı razılığa gəlmiş andan etibarən bağlanmış hesab olunur. Lakin məhsulun mülkiyyət hüququ satıcıdan alıcıya onun ötürülməsi zamanı keçir. Burada daşınmaz əmlak alqı-satqısı istisna təşkil edir. Əvvəlcədən, yaxud daha sonradan ödəniş, nişyə ödəniş mümkündür. Bu hallarda mülkiyyət hüququ, bir qayda olaraq, (müqavilədə fərqli qayda müəyyən edilə bilər) ödəniş tam başa çatana qədər satıcıda qalır.

İstənilən əşyanı, hətta hələ istehsal olunacaq məhsulu satmaq mümkündür. Bundan əlavə, heyvanlar və intellektual mülkiyyət də məhsul sayılır. Həm daşınmaz (torpaq, bina və s.), həm də daşınan (bütün digər məhsullar, həmçinin nəqliyyat vasitələri) əmlak alıb-satmaq mümkündür. Silah, dərman, zinət əşyaları və dövriyyədə məhdud şəkildə iştirak edən məhsulları xüsusi icazə çərçivəsində alıb-satmaq olar.

Alqı-satqı müqavilələri üzrə əmtəə kimi dövriyyəsi məhdudlaşdırılmayan, yaxud dövriyyədən çıxarılmayan istənilən əşya iştirak edə bilər. Müqavilə yalnız müqavilə bağlanan anda satıcıya məxsus olan, eləcə də gələcəkdə satıcı tərəfindən yaradıla və ya əldə oluna biləcək əmtəənin alqı-satqısı üzrə bağlana bilər. Əgər alqı-satqı müqaviləsində başqa qayda nəzərdə tutulmayıbsa, satıcı əşyanı alıcıya verməklə eyni vaxtda onun ləvazimatını, habelə əşyaya aid olan, qanunvericilikdə və ya müqavilədə nəzərdə tutulan sənədləri də (texniki pasportu, keyfiyyət sertifikatı, istismar təlimatını və s.) verməyə borcludur.

Həm fiziki, həm də hüquqi şəxslər, eləcə də dövlət və bələdiyyə qurumları alıcı və satıcı qismində çıxış edə bilərlər.

ƏDV-nin məqsədləri üçün qeydiyyatda alınmış şəxslər tərəfindən sahibkarlıq fəaliyyəti ilə əlaqədar təqdim edilmiş (yola salınmış) mallara, görülmüş işlərə və göstərilmiş xidmətlərə görə malların (işlərin, xidmətlərin) alıcısı olan hüquqi şəxslərə və fərdi sahibkarlara (malların, işlərin, xidmətlərin sifarişçisinə) elektron vergi hesab-fakturası ilə yanaşı, elektron qaimə-faktura da verilməlidir.

Alqı-satqı müqaviləsinin mahiyyəti mülkiyyətin satıcıdan alıcıya keçməsidir. Satıcı müqavilədə müəyyən edilmiş müddət çərçivəsində malı bütün aksesuarlar və sənədlərlə birgə alıcıya ötürür. Alıcı isə bu məhsulu qəbul edir və qarşılığında müəyyən məbləğ ödəməyi öhdəsinə götürür.

Qeyd etməliyik ki, ictimai iaşə fəaliyyəti göstərən vergi ödəyicisi malları mərasimlərin təşkili ilə bağlı həmin mərasimlərin təşkilatçılarna malların istifadə edilməyən hissəsinin sonradan geri qaytarılmasını nəzərdə tutan müqavilə əsasında təqdim etdikdə, istifadə olunmayan mallar müqavilə şərtlərinə uyğun olaraq geri qaytarıldığı zaman vergi ödəyicisi onları anbara və ya malların saxlandığı digər təsərrüfat subyektlərinə (obyektlərə) mədaxil edir və malların mərasimlərin təşkilatçılarna təqdim edilməsi 3.7-ci maddənin 3.1-ci bəndində nəzərdə tutulmuş sənədlərlə, malların istifadə edilməmiş hissəsinin geri qaytarılması isə tərəflər arasında imzalanmış “Malların qaytarılması aktı” ilə sənədləşdirilir. Məcəllənin 3.8-ci maddəsinə görə, ictimai iaşə fəaliyyəti göstərən vergi ödəyicisi malları malgöndərənlərlə bağlanmış müqavilələrə uyğun olaraq “Alış sifarişi” təqdim etməklə əldə olduqda, həmin malların sənədləşdirilməsi bu Qaydanın 3.1-ci və 3.4-cü bəndlərində nəzərdə tutulmuş qaydada həyata keçirilir. Malların anbara mədaxilinin uçuotu məsul şəxslər, malların adları (növləri, partiyaları və s.), miqdarı və ya digər kəmiyyət göstəriciləri və saxlanma yerləri üzrə aparılır.

Onu da qeyd etmək ki, ölkəmizdə malların sənədsiz satılması qanuna ziddir. Pərakəndə satış və ictimai iaşədə nəzarət kassa aparatının tətbiqi dövrüyyəyə nəzarəti, POS-terminal isə nağdsız ödənişin həyata keçirilməsini təmin edir. Bunlar “Nağdsız hesablaşmalar haqqında” Qanuna əməl olunması, pul dövrüyyəsinin tənzimlənməsi, büdcə vəsaitlərinin xərclənməsində şəffaflığın artırılması, vergitutma bazasının genişləndirilməsi məqsədini daşıyır. Odur ki, maliyyə sanksiyalarına məruz qalmamaq üçün vergi ödəyiciləri malları ciddi hesabat blankları əsasında almalıdırlar. Əgər satılan malın sənədi yoxdursa, deməli, o, ölkəyə ya qaçaqmal kimi gətirilib, ya da qanunsuz istehsalatı aiddir. Hər bir mal ya ölkədə istehsal olunur, ya da xaricdən idxal olunur. Hər iki halda onlar qanunamüvafiq qaydada sənədləşdirilməlidirlər.

Pərakəndə satış və ictimai iaşə obyektlərində xidmət göstərilməsi nəzarət-kassa aparatı və POS-terminallar vasitəsilə həyata keçirilir. Bu zaman xidmətlərin dəyəri nağd qaydada ödənildikdə müştəriyə nəzarət-kassa aparatının çeki, POS-terminalla nağdsız ödənildikdə isə çeklə yanaşı POS-terminaldan çıxarış verilir.

Malların, xidmətlərin təqdim edilməsi zamanı tərəflər arasında aparılan bütün əməliyyatların rəsmi olaraq qeydə alınması “kölgə iqtisadiyyatı”nın qarşısının alınmasına, vergilərin tam həcmdə dövlət büdcəsinə yığılmasına və nəticə etibarilə iqtisadiyyatın inkişafına, əhəlinin rifah halının yaxşılaşmasına şərait yaradır.

“Azərbaycan Respublikasının Vergi Məcəlləsində dəyişikliklər edilməsi haqqında” 16 dekabr 2016-cı il tarixli qanununa əsasən ƏDV-nin məqsədləri üçün qeydiyyatda alınmış şəxslər tərəfindən sahibkarlıq fəaliyyəti ilə əlaqədar təqdim edilmiş mallara, görülmüş işlərə və göstərilmiş xidmətlərə görə malların alıcısı olan hüquqi şəxslərə və fərdi sahibkarlara elektron vergi hesab-fakturası ilə yanaşı elektron qaimə-faktura da veril-

məlidir. Qanuna əsasən pərakəndə ticarət və ictimai iaşə fəaliyyəti göstərən obyektlərdə malların təqdim edilməsi nəzarət kassa aparatı və POS-terminal tətbiq edilməklə həyata keçirilir. Belə təsərrüfat obyektlərində malların təqdim edilməsi zamanı alıcıya nəzarət-kassa aparatının çeki ilə yanaşı elektron qaimə faktura da təqdim edilir (sahibkarlıq fəaliyyətini həyata keçirən hüquqi və fiziki şəxslərin tələbi ilə). Pərakəndə ticarət fəaliyyəti göstərən təsərrüfat subyektlərində alıcı tərəfindən malların dəyəri nağdsız qaydada POS-terminal vasitəsi ilə ödənildikdə isə alıcıya POS-terminaldan çıxarış ilə yanaşı, həmin məbləğ nəzarət kassa aparatına mədaxil edilərək nəzarət kassa aparatının çekidə təqdim edilməlidir. İctimai iaşə obyektlərində xidmətlərin dəyəri nağd qaydada ödənildikdə isə müştəriyə nəzarət kassa aparatının çeki, POS-terminal vasitəsi ilə ödənildikdə isə nəzarət kassa aparatının çeki ilə yanaşı POS-terminaldan çıxarışda verilir.

### **Ədəbiyyat**

1. Azərbaycan Respublikasının Vergi Məcəlləsi. Bakı, 2018
2. “Azərbaycanın Vergi Jurnalı”. N3, N4; 2018
3. F.Ə.Məmmədov və başqaları. Vergilər və vergitutma. Bakı, 2010

## **NEW RULES TO IMPROVE ACCOUNTING IN TRADE AND PUBLIC CATERING**

**J.H.Hajiyev**

### **SUMMARY**

This article is focused on the recent amendments and additions to the Tax Code of the Republic of Azerbaijan. Specifically, the rules for accounting and accountability, the use of cash-in-payments confirming the purchase of commodities, the use of POS-terminals in the sale of goods are discussed.

## **НОВЫЕ ПРАВИЛА УСОВЕРШЕНСТВОВАНИЯ УЧЕТА В ТОРГОВЛЕ И ОБЩЕСТВЕННОМ ПИТАНИИ**

**Дж.Г.Гаджиев**

### **РЕЗЮМЕ**

В статье нашли свое отражение недавние дополнения и изменения в Налоговый Кодекс Азербайджанской Республики. В основном рассмотрены уточнение учета и отчетности, применение счета-фактуры, подтверждающей покупку товаров, использование POS-терминалов во время покупки товаров.

## AQRO-ƏRZAQ BAZARININ İNKİŞAFININ ƏRZAQ TƏHLÜKƏSİZLİYİNİN SƏVİYYƏSİNƏ TƏSİR EDƏN AMİLLƏRİ

**Ə.İ.Əmirov**

Odlar Yurdu Universiteti  
Bakı, Koroğlu Rəhimov küçəsi 13  
e-mail: alizamin\_amirov@mail.ru

**Açar sözlər:** ərzaq təhlükəsizliyi, aqro-ərzaq bazarı, alıcılıq qabiliyyəti, ərzaq resursları

**Keywords:** food security, agrifood market, purchasing power, food resources

**Ключевые слова:** продовольственная безопасность, агропродовольственный рынок, покупательная способность, продовольственные ресурсы

Etibarlı ərzaq təminatı hər bir ölkənin iqtisadi sabitliyinin və sosial dayanıqlılığının başlıca şərtidir. Ərzaq təhlükəsizliyinin rolu insan varlığının baza göstəricisidir. Çünki ərzağın yoxluğu aclıq və ölümün əsasını qoyur. Hər bir insan üçün gündəlik yüksək keyfiyyətli və müxtəlif növlü ərzaq istehlakı vacibdir. Əhalinin qidalanma səviyyəsi ölkənin ümumi iqtisadi inkişafının səviyyəsini xarakterizə edir. Ölkəmizdə əhalinin zəruri ərzaq məhsulları ilə təmin edilməsi dövlətin iqtisadi siyasətində mərkəzi yer tutur. Möhtərəm prezident İlham Əliyev strateji məhsulların Azərbaycanda istehsal olunması zərurətini dəfələrlə vurğulamışdır: «Biz elə etməliyik ki, Azərbaycan maksimum dərəcədə özünü ərzaq məhsulları ilə təmin edə bilsin». Belə ki, ərzaq məhsullarının istehsalı istənilən istehsal növünün ilkin sərtidir. Əhalinin ərzaq məhsulları ilə təminatı sosial həyatın vacib amili və müəyyənələdirici meyarıdır. Ərzaq problemi insanın yarandığı gündən mövcud olmuş və insanın inkisafı ilə öz xüsusiyyət və miqyasını dəyişmişdir. Artıq XX əsrin ikinci yarısından başlayaraq isə dünya probleminə çevrilmişdir. Ərzaq təhlükəsizliyi nəinki dövlətin iqtisadi təhlükəsizliyinin, eləcə də siyasi və ekoloji təhlükəsizliyinin əsas elementidir. Bu isə ərzaq təhlükəsizliyinin milli təhlükəsizliyin tərkibində aparıcı rol oynadığını göstərir. Ərzaq təhlükəsizliyinin mahiyyəti “ərzaq təhlükəsizliyi” anlayışının daha dəqiq tərifində ifadə olunmalıdır. Qeyd etmək lazımdır ki, ilk dəfə “ərzaq təhlükəsizliyi” bir termin kimi 1974-cü ildə Romada taxılın qiymətinin kəskin artması ilə bağlı ƏKTT (FAO)-nin təşkil etdiyi ərzaq problemləri ilə bağlı Ümumdünya Konfransında qəbul edilmişdir. Bu anlayışın mahiyyəti 20 il sonra analoji konfransda aydınlaşdırılmışdır. ƏKTT-yə görə, “ərzaq təhlükəsizliyi - bütün insanların öz sağlamlıqlarını təmin etmək üçün lazımı həcmdə təhlükəsiz və qidalı ərzaq məhsullarına fiziki və iqtisadi əlçatanlığının mümkünlüyüdür”.

Ərzaq təhlükəsizliyi iqtisadiyyatın elə bir vəziyyətini özündə əks etdirir ki, mövcud imkanlar hesabına əhalinin fəal sağlam həyat tərzini keçirməsi üçün zəruri həcmdə ərzaq məhsullarına olan tələbatını təmin etmək mümkün olsun. Ərzaq təhlükəsizliyi hər bir vətəndaşın ərzaq istehlakı səviyyəsindən bilavasitə asılı olmaqla həm mikro-makro, həm də global səciyyə dásıyır. Ərzaq təhlükəsizliyi ilk növbədə hər bir ölkənin milli ərzaq müstəqilliyinə əsaslanır. Hər hansı bir dövlətin siyasi suverenliyi hələ onun ərzaq suverenliyinin təmin edilməsi demək deyildir. Ölkənin milli ərzaq suverenliyi o deməkdir ki, bas verə biləcək hər hansı ekstremal fəvqəladə vəziyyət zamanı dövlət əhalini ərzaq və qida



məhsulları ilə təmin etmək məqsədilə xarici ölkəyə üz tutmur. Yaranmış tələbatı xüsusi mənbələr hesabına ödəmək iqtidarında olur və ölkənin ərzaq böhranı yaşamasına imkan vermir.

Ərzaq təhlükəsizliyinin, eyni zamanda ölkənin milli ərzaq müstəqilliyinin təmin edilməsinə təsir edən əsas amillərə aşağıdakıları aid etmək olar:

- Ölkədə ərzaq və yeyinti məhsullarının istehsal səviyyəsi;
- Qida məhsullarının istehsalının iqtisadi cəhətdən sərfəliliyi;
- Qida məhsullarının qiymətliliyinin səviyyəsi;
- Ölkə əhalisinin alıcılıq qabiliyyəti;
- Əhalinin gəlirləri və əmək haqqının orta aylıq səviyyəsi;
- Dövlət tərəfindən aztəminatlı əhali təbəqələrinə verilən güzəştlər və müavinətlər;
- Dövlətin ərzaq resursları.

Müasir təsərrüfatçılıq şəraitində ölkənin ərzaq təhlükəsizliyinin səviyyəsinə təsir edən aqro-ərzaq bazarının inkişaf amillərinin əsaslandırılması üçün istehsalın regional xüsusiyyətlərini, ərzağın sonrakı bölüşdürülməsi və istehlakını, aqro-ərzaq bazarının inkişafının milli xüsusiyyətlərini nəzərə alan kompleks yanaşmadan istifadə etmək lazımdır.

Azərbaycan Respublikasının ərzaq təhlükəsizliyinin əsas təminat məsələləri daxili və xarici amillərdən asılı olmayaraq aşağıdakılardan ibarətdir:

- Ölkənin hər bir vətəndaşının müəyyən edilmiş rəşional istehlak normasına əsasən fəal, sağlam həyat tərzi üçün lazımi təhlükəsiz və keyfiyyətli yeyinti məhsulları ilə fiziki və iqtisadi cəhətcə təmin edilməsinə nail olunması və onun yüksək səviyyədə saxlanılmasının təmin edilməsi;
- Ölkənin ərzaq məhsulları ilə təmin edilməsinə əsas daxili ərzaq növlərinin dayanıqlı istehsalının inkişaf etdirilməsi ilə nail olunması;
- İstehlak edilən yeyinti məhsullarının təhlükəsizliyinə və keyfiyyətinə nail olunması;
- Təbii fəlakətlər və digər fəvqəladə hallarda vətəndaşların yeyinti məhsulları ilə müntəzəm təmin edilməsi hesabına, yarana biləcək neqativ halların minimuma endirilməsi və təhlükəsiz yeyinti məhsullarının istehsalının və ərzaq təhlükəsizliyində daxili və xarici amillərin aradan qaldırılmasının təmin edilməsi.

Ərzaq təhlükəsizliyi və tam qidalanmanı xarakterizə edən məsələlər aşağıdakı aspektdə təsnifləndirilir:

**Mövcudluq** – keyfiyyət və kəmiyyət baxımından yeməyə yararlı və sağlamlıq üçün təhlükəsiz olan ərzaq məhsullarının hazır olması, ölkə səviyyəsində ərzaq mövcudluğu ehtiyatlar, idxal, humanitar yardımlar və yerli istehsaldan əldə edilən məhsulları özündə əks etdirir.

**Əldə etmək imkanları** – ailənin (ev təsərrüfatının) və onların hər üzvünün tam qidalanması məqsədilə, tələb edilən ərzaq məhsulları əldə etmək üçün kifayət qədər resurslara malik olmasını nəzərdə tutur. Resurslar dedikdə isə ailənin (ev təsərrüfatının) sərəncamında olan kapital, işçi qüvvəsi, bilik, bacarıq, habelə qiymətlərin səviyyəsi nəzərdə tutulur. Ailənin (ev təsərrüfatının) əldə etmək imkanlarında olan gəlirlərə daha çox əhəmiyyət verilir.

**İstifadə (istehlak)** - onun iki aspekti nəzərdə tutulur: sosial - iqtisadi və bioloji. ərzaq məhsulları kəmiyyət və keyfiyyətcə mövcud olduqda və əldə etmək imkanına malik olduğu hallarda ailə(ev təsərrüfatını) hansı məhsullardan istifadə edilməsinin məqsədə uyğunluğu seçimini edir.

Ərzaq təminatı bütün hallarda ölkənin təbii - iqtisadi şəraitindən və dövlətin həyata

keçirdiyi siyasətin xüsusiyyətlərindən asılı olaraq iki istiqamətdə reallaşdırılır:

- birincisi, ərzaq məhsullarına olan tələbatın yerli istehsal hesabına ödənilməsi;
- ikincisi, ərzaq məhsullarına olan tələbatın idxal kanalları hesabına ödənilməsi.

Yerli istehsalın ərzaq təminatında yetərli xüsusi çəkiyə malik olması, təbiidir ki, ölkənin milli ərzaq təhlükəsizliyinin təmin edilməsi imkanlarını şərtləndirir. Yerli istehsal faktoru ərzaq təminatında o halda önəmli faktor kimi çıxış edir ki, müvafiq ölkədə istehsal potensialı əsas növ kənd təsərrüfatı məhsullarını ucuz və keyfiyyətli şəkildə istehsal etməyə imkan versin. Bundan əlavə aqrar-ərzaq kompleksində intensiv texnologiyanın tətbiqi, daxili bazarın çevik və effektiv surətdə qorunması yerli istehsalın dayanıqlı inkişafını stimullaşdırmaqla ərzaq təhlükəsizliyinin təmin edilməsinə əlverişli şərait yaradır. Yerli istehsalın ildən ilə artımı aşağıdakı cədvəldə əks etdirilmişdir (Cədvəl 1).

Cədvəl 1

Azərbaycan Respublikasında istehsal olunan əsas növ ərzaq məhsulları  
(bütün təsərrüfat kateqoriyaları üzrə, min ton)

Məhsulun adı	2005	2014	2015	2016	2017	2017-ci il 2005-ci ilə nisbətən,%
Taxıl	2126,7	2383.3	2999.4	3065.1	2928.8	37.7
Kartof	1083,1	819.3	839.8	902.4	913.9	-15.6
Tərəvəz	1127,3	1187.7	1275.3	1270.6	1405.6	24.7
Meyvə, giləmeyvə	625,7	850.8	888.4	882.8	954.8	52.6
Şəkər çuğunduru	36,6	173.3	184.3	312.6	410.1	11,2 dəfə
Bostan bitkiləri	363,8	440.9	484.5	464.8	438.1	20.4
Üzüm	79,7	147.7	157.1	136.5	152.8	91.7
Ət, kəsilmiş	198,0	291.2	298.6	302.2	316.8	60.0
Süd	1251,9	1855.8	1924.5	2009.9	2024.1	61.7
Yumurta, mln. ədəd	874,6	1562.7	1552.9	1609.8	1714.0	95.9
Kənd təsərrüfatı məhsulu - cəmi	1844.8	5225.8	5635.3	5632.4	6580.0	3,6 dəfə

Mənbə: Azərbaycanın statistik göstəriciləri, 2018

Cədvəl 1-in təhlili göstərir ki, kartof istisna olmaqla qalan bitkiçilik və heyvandarlıq məhsullarının istehsalı 2005-ci illə müqayisədə 2017-ci ildə artmışdır. 2005-ci illə müqayisədə 2011-ci ildə kartofun ümumi yığımı 15,6% azalaraq 913,9 min tona enmişdir. Taxılın ümumi yığımı 37,7 % artaraq 2928,8 min ton, tərəvəz 24,7 % artaraq 1405,6 min ton olmuşdur. Meyvə və giləmeyvə 52,6% artaraq 954,8 min tona, bostan bitkiləri 20,4 % artaraq 438,1 min tona, üzüm istehsalı isə 91,7% artaraq 152,8 min tona çatmışdır. 2005-ci illə müqayisədə 2017-ci ildə ət istehsalı 60,0 % artaraq 316,8 min tona, süd istehsalı 61,7% artaraq 2024,1 min tona çatmış, yumurta istehsalı isə 95,9 % artaraq 1714,0 mln.ədədə çatmışdır. Şəkər çuğundurunun istehsalı sahəsində yüksək göstəricilər əldə edilmişdir. Belə ki, 2005-ci illə müqayisədə şəkər çuğunduru 11 dəfə artaraq 2017-ci ildə 410,1 min tona qalxmışdır. Cədvəlin təhlilindən belə qənaətə gəlmək olar ki, heyvandarlıqda məhsul istehsalının artımı əsas etibarilə mal-qaranın baş sayının artırılmasına əsaslanan ekstensiv faktorların hesabına təmin edilmişdir. Yağışlı havalar nəticəsində otlaq və biçənəklərdə ot bitkiləri yaxşı inkişaf etmişdir ki, bu da öz növbəsində heyvandar-

lıqın bol yemlə təmin olunmasına şərait yaratmış və nəticədə ət və süd istehsalının artımına müsbət təsir etmişdir. Əvvəlki illərdə olduğu kimi, ötən il də kənd təsərrüfatına xüsusi diqqətin yetirilməsi və həyata keçirilən məqsədyönlü tədbirlər (fermerlərə subsidiyaların, güzəştli şərtlərlə toxum və texnikanın, yanacaqın verilməsi və s.) nəticəsində kənd təsərrüfatının real orta artım tempi 2005-ci illə müqayisədə yüksələrək 3,6% təşkil etmişdir. Kənd təsərrüfatı məhsullarının ümumi həcmi 2005-2017-ci illər ərzində faktiki qiymətlərlə 3,6 dəfə artmışdır. O cümlədən bitkiçilik məhsulları istehsalında faktiki artım həmin dövrlərə müvafiq olaraq 3,1 dəfə, heyvandarlıq məhsulları istehsalında müvafiq olaraq 4,1 dəfə olmuşdur. Bələliklə, bir sıra məhsulların istehsalının artırılmasında mühüm nailiyyətlər qazanılmış taxıl, tərəvəz, bostan məhsulları, habelə meyvə və giləmeyvə istehsalı sahəsində yüksək göstəricilər əldə edilmişdir. Araşdırmalar göstərir ki, ərzaq təhlükəsizliyi yalnız və yalnız dayanıqlı kənd təsərrüfatı istehsalının həyata keçirilməsi hesabına edilə bilər. ərzaq təhlükəsizliyi əhalinin fizioloji normalar çərçivəsində ərzaq məhsullarına olan tələbatının yerli resurs potensialı hesabına ödənilməsinə nəzərdə tutur.

Azərbaycan Respublikasında ərzaq məhsullarına olan tələbat və onun ödənilmə səviyyəsi təhlili belə qənaətə gəlməyə əsas verir ki, son illər yerli istehsalın artması ölkənin ərzaq məhsulları ilə özünütəminat səviyyəsinin yüksəlməsinə gətirib çıxarmışdır. Belə ki, kartof, bütün növ tərəvəz məhsulları ilə özünütəminat səviyyəsi tələbatı müvafiq olaraq 89,2 və 115,2 % üstələmişdir. Son illər taxıl istehsalının artımı tələbatda yerli istehsalın xüsusi çəkisinin artımı ilə müşayət olunursa da, hələlik bu göstərici ərzaq təhlükəsizliyi baxımından məqbul səviyyəyə çatmamışdır. Heyvandarlıq məhsulları üzrə özünütəminat səviyyəsi kifayət qədər aşağıdır ki, bu da istehsalın daha çox ekstensiv faktorlarından istifadəyə əsaslanmasının nəticəsi kimi qiymətləndirilməlidir.

Ölkədə ərzaq məhsullarının istehsalının artırılması, ilk növbədə, bu sahədə mövcud olan aqrar potensialdan dolğun istifadə ilə bağlıdır. Məlum olduğu kimi, hazırda kənd təsərrüfatında zəruri ərzaq məhsullarının istehsal miqyasları real imkanlardan əhəmiyyətli dərəcədə geri qalır. Belə bir vəziyyət, hər şeydən əvvəl, aqrar istehsalın strukturundakı uyğunsuzluqlardan irəli gəlir. Yerli istehsal hesabına daxili bazarı ərzaq məhsulları ilə təmin etmək imkanları hərtərəfli araşdırılmalıdır. Bu zaman marketing istiqamətli tədqiqatlar xüsusi önəm daşıyır. İdxala münasibətdə aqrar sahibkarların zəif cəhətləri araşdırmalı, rəqabət qabiliyyətini dəstəkləmək üçün nəzəri-metodoloji və instutisional tövsiyələr hazırlanmalıdır.

İqtisad elmləri doktoru, professor İ.H.İbrahimov qeyd edir ki, «yeni mülkiyyət münasibətləri şəraitində əhalinin ərzaq məhsullarına, emal sənayesinin isə kənd təsərrüfatı xammalına tələbatının ödənilməsində məhsul istehsalının artırılması və keyfiyyətinin yüksəldilməsi iqtisadi imkanların tərkib hissəsi və səmərəliliyinin yüksəldilməsinin mühüm amillərindəndir. Ona görə də kənd təsərrüfatı məhsulları istehsalının artırılması, keyfiyyətin yüksəldilməsi müasir iqtisadi inkişafın öz mahiyyətindən irəli gəlir və keyfiyyət istehsalın səmərəliliyinin yüksəldilməsinin mühüm ehtiyat mənbəyi kimi çıxış edir» (1).

ərzaq təhlükəsizliyi nöqtəyi-nəzərdən kənd təsərrüfatı məhsullarının istehsalının artması çox müsbət haldır. Amma burada əsas məsələ sadəcə məhsul istehsalının artması deyil, hər nəfərə düşən məhsul istehsalının artmasıdır. Belə ki, əgər məhsul istehsalındakı artım əhalinin sayındakı artımdan geri qalırsa, bu hal ərzaq təhlükəsizliyinin təmini baxımından inkişaf kimi qiymətləndirilə bilməz. Bu səbəblə, Azərbaycanda ərzaq məhsul-

larının hər nəfərə düşən istehsalı haqqında məlumat ehtiyac vardır (Cədvəl 2).

Məlumatlardan görünür ki, 2005-ci ilə nisbətən 2011-ci ildə hər nəfərə düşən əsas ərzaq məhsullarının istehsalında artım heç də bütün ərzaq məhsullarına şamil edilmir. Belə ki, 2005-ci ilə nisbətən 2017-ci ildə kartofun il ərzində hər nəfərə düşən istehsalı azalmışdır. Cədvəl 2-nin təhlilinə əsasən demək olar ki, il ərzində hər nəfərə düşən kartof istehsalı 2005-ci ilə nisbətən 2017-ci ildə 27,1 %, azalaraq müvafiq dövr ərzində 129 kq-dan, 94 kq olmuşdur.

Cədvəl 2

Hər nəfərə düşən əsas ərzaq məhsullarının istehsalı (il ərzində, kq)

Məhsulun adı	2005	2014	2015	2016	2017	2017-ci il 2005-ci ilə nisbətən, %
Taxıl	248	247	307	310	293	18,6
Kartof	129	87	88	94	94	-27.1
Tərəvəz	135	126	134	132	144	6.7
Meyvə, giləmeyvə	75	90	93	92	98	30.6
Şəkər çuğunduru	4	18	19	32	42	10 dəfə
Bostan bitkiləri	43	47	51	48	45	0.5
Balıq	3,2	5.2	5.3	6.6	6.7	2 dəfə
Ət (kəsilmiş çəki)	24	30.7	31.5	31.1	32.2	34.2
Süd	149	196	201	207	206	38.2
Yumurta, ədəd	104	165	162	166	175	68.3

Mənbə: [www.azstat.org](http://www.azstat.org) Cədvəl Azərbaycan Respublikası Dövlət Statistika Komitəsinin 2017-ci ilin statistik məlumatları əsasında müəllif tərəfindən tərtib edilmişdir

Araşdırmalar göstərir ki, artıq Azərbaycanda istehsal olunan ərzaq məhsulları dünya bazarlarında rəqabət aparmaq qabiliyyəti qazanmış və ildən-ildə ərzaq məhsullarının xarici ölkələrə ixracı artırmaqda davam edir. Bu baxımdan, yüksək rəqabət qabiliyyətli ərzaq məhsullarının istehsalını artırmaq və daxili bazarın tələbatını yerli istehsal hesabına ödəmək lazımdır.

Ərzaq malları üzrə tələbatın kifayət qədər geniş kompleksliyi və bir məhsulun o biri ilə qarşılıqlı tamamlanması mövcuddur. Ərzaq mallarına tələbatın həcmnin fizioloji tələblərlə şərtləndirən öz hədləri vardır. Ərzaq məhsullarına olan tələbatın ödənilməsində idxal kanallarının üstünlük təşkil etməsi, bir qayda olaraq müxtəlif faktorların təsiri nəticəsində baş verir: məhsul istehsalı üçün mövcud potensialın yetərli olmaması; yerli istehsalda kənd təsərrüfatı məhsullarının yüksək məsariflər hesabına başa gəlməsi; liberel xarici ticarət siyasətinin həyata keçirilməsi; dayanıqlı kənd təsərrüfatı istehsalının həyata keçirilməsi üçün zəruri olan aqrar bazar infrastrukturunun formalaşdırılması və s.

Hazırda Azərbaycanda əsas istehlak mallarını davamlı iqtisadi inkişafa və cəmiyyətdə sosial-siyasi sabitliyə təminat ola biləcək həcmdə istehsal etmək üçün kifayət qədər zəngin təbii-iqtisadi, o cümlədən əmək ehtiyatları və zəruri istehsal-texniki potensial vardır. Buna görə də, ölkədə normal ərzaq bazarı formalaşması baxımından daha yüksək özünü təminat dərəcəsinə nail olunması vəzifəsinin əsas hədəf götürülməsi məqsədə uyğundur. Şübhəsiz ki, həmin istiqamət üzrə məqsədlərin reallaşdırılması istehlak malları, xüsusilə ərzaq məhsulları istehsalının artırılması, onların saxlanması, daşınması və satışı sisteminin yaxşılaşdırılması istiqamətində istehsalçıların və dövlətin səylərinin birləşdirilməsi, xarici tərəfdaşlarla, habelə beynəlxalq təşkilatlarla səmərəli əlaqələrin qurulması zəruri

rətini yaradır.

Əhalinin hər nəfərə düşən ərzaq məhsulları üzrə istehlak tələbatını daxili istehsal hesabına ödəmək mümkündür. İstehsalın artımı hər nəfərə düşən ərzaq məhsulları istehsalının artımına, ərzaq istehlakının strukturunda dəyişikliklərin baş verməsinə təsir etmişdir (Cədvəl 3).

Cədvəl 3

Azərbaycan Respublikasında hər nəfərə düşən əsas ərzaq məhsulları istehlakı  
(il ərzində, kq)

Məhsulun adı	2007	2014	2015	2016	2017	2017-ci il 2007-ci ilə nisbətən, %
Ət və ət məhsulları	29,2	33.4	335	35.5	37.4	28.1
Süd, süd məhsulları	280,2	246.5	246.2	236.2	238.1	-15.0
Yumurta,ədəd	123	152	154	156	158	28.4
Qənd və qənnadı məmulatları	31,0	36.8	32.0	34.3	38.1	22.9
Bitki yağları	8,4	10.8	12.6	15.9	16.0	90.5
Balıq və balıq məhsulları	6,6	7.2	7.0	7.6	7.9	19.7
Kartof	50,8	72.5	71.6	74.9	75.2	48.0
Tərəvəz və bostan məhsulu	78,6	148.0	154.0	146.4	143.2	82.2
Meyvə və giləmeyvə	55,5	66.9	72.7	70.4	71.2	28.3
Çörək və un məmulatları	158,9	182.2	182.4	196.8	197.5	24.3

Mənbə: Azərbaycanın statistik göçtərciləri, 2017

Azərbaycan Respublikası Dövlət Statistika Komitəsinin məlumatları əsasında müəllif tərəfindən tərtib edilmişdir

Cədvəl 3-dən görünür ki, il ərzində hər nəfərə düşən əsas ərzaq məhsullarının istehlakı daim artmışdır. Belə ki, 2007-ci ilə nisbətən 2017-ci ildə ət və ət məhsulları 28,1 % artmış, süd və süd məhsulları 15,0 % azalmışdır. Digər ərzaq məhsullarının istehlakı müvafiq dövr ərzində qənd və qənnadı məmulatları 22,9%, bitki yağları 10,7%, balıq və balıq məhsulları 4,5%, kartof 16,7%, tərəvəz və bostan məhsulları 90,5%, meyvə və giləmeyvə 28,3% artmışdır. Müvafiq dövrdə il ərzində hər nəfərə düşən yumurta istehlakı 28,4% artaraq 123 ədəddən 158 ədədə çatmış, çörək, un məmulatı 24,3% artaraq 158,9 kq-dan 197,5 kq çatmışdır.

Yerli istehsal sahələrinin yenidən qurulması və uğurla həyata keçirilən aqrar islahatların aparılması bir sıra yerli qida məhsullarının istehsalının artmasına və ölkəmizə idxalın azalmasına səbəb olmuşdur. Yerli məhsullar daxili bazarı zənginləşdirmiş, əsas qida məhsullarına idxaldan asılılığı azaltmışdır. Kənd təsərrüfatında həyata keçirilən aqrar islahatlar öz müsbət nəticələrini vermiş, son 10 il ərzində bütün təsərrüfat kateqoriyalarında faktiki mövcud qiymətlərlə kənd təsərrüfatının ümumi məhsulu artmışdır. 2005-2017-ci illərdə kənd təsərrüfatının ümumi məhsulunun dinamikası aşağıdakı Cədvəl 4-də göstərilmişdir.

Kənd təsərrüfatının ümumi məhsulunun dinamikası  
(faktiki mövcud qiymətlərlə, mln. man.)

Məhsulun adı	2005	20014	2015	2016	2017	2011-ci il 2005-ci ilə nisbətən, dəfə
Bütün təsərrüfat kateqoriyaları:	1844,8	5225.9	5635.3	5632.4	6580.0	3.6
Bitkiçilik	988,2	2449.4	2761.1	2577.2	3019.0	3.1
Heyvandarlıq	856,6	2776.4	2874.2	3055.2	3561.0	4.2
Kənd təsərrüfatı müəssisələri:	68,8	404.5	410.1	449.2	645.4	9.4
Bitkiçilik	13,9	111.8	132.5	145.8	238.5	17.1
Heyvandarlıq	54,9	292.7	277.6	303.4	406.9	7.4
Fərdi sahibkar, ailə, kəndli və ev təsərrüfatları	1776,0	4821.3	5225.2	5183.2	5934.6	3.3
Bitkiçilik	974,3	2337.6	2628.6	2431.4	2780.5	2.8
Heyvandarlıq	801,7	2483.7	2596.6	5751.8	3154.1	3.9

*Mənbə: Azərbaycanın kənd təsərrüfatı. Cədvəl Azərbaycan Respublikası Dövlət Statistika Komitəsinin məlumatları əsasında müəllif tərəfindən tərtib edilmişdir*

Azərbaycan Respublikası Dövlət Statistika Komitəsinin Azərbaycanın kənd təsərrüfatı 2017-ci ilin statistik məlumatlarına əsasən qeyd etmək olar ki, 2017-ci ildə bütün təsərrüfat kateqoriyaları üzrə kənd təsərrüfatının ümumi məhsulunun faktiki qiymətlərlə dəyəri 6580,0 mln. manat təşkil etmişdir ki, bundan 645,4 mln. manatlıq kənd təsərrüfatı müəssisələrinin, 5934,6 mln. manatlıq isə fərdi sahibkarlar, ailə, kəndli və ev təsərrüfatlarının payına düşür.

Kənd təsərrüfatının ümumi məhsulunun strukturuna nəzər salsaq qeyd etmək olar ki, 2017-ci ildə bütün təsərrüfat kateqoriyaları üzrə ümumi məhsulun tərkibində bitkiçilik məhsulları 45,9%, heyvandarlıq məhsulları 54,1%, o cümlədən, kənd təsərrüfatı müəssisələri və sair təşkilatlar üzrə 9,8 %, fərdi sahibkarlar, ailə kəndli və ev təsərrüfatları üzrə 90,2% təşkil edir. Bitkiçilik məhsulları kənd təsərrüfatı müəssisələri və sair təşkilatlar üzrə 7,9%, fərdi sahibkarlar, ailə kəndli və ev təsərrüfatları üzrə 92,1%, heyvandarlıq məhsulları isə kənd təsərrüfatı müəssisələri və sair təşkilatlar üzrə 11,4%, fərdi sahibkarlar, ailə kəndli və ev təsərrüfatları üzrə 88,6% təşkil edir.

Cədvəl 4-dəki göstəricilərə əsasən, 2005-ci illə müqayisədə 2017-ci ildəki kənd, meşə və balıqçılıq təsərrüfatları üzrə ümumi məhsulun dinamikasının təhlilindən görünür ki, 2017-ci ildə bütün təsərrüfat kateqoriyaları üzrə kənd təsərrüfatının ümumi məhsulunun faktiki qiymətlərlə dəyəri 3,6 dəfə artaraq 6580,0 mln. manat, bitkiçilik məhsullarının dəyəri 3,1 dəfə artaraq 3019,0 mln. man., heyvandarlıq məhsullarının dəyəri isə 4,2 dəfə artaraq 3561,0 mln. manata çatmışdır. Müqayisə olunan dövrdə kənd təsərrüfatı müəssisələrində də ümumi məhsulun həcmnin artımı müşahidə edilmişdir. Belə ki, kənd təsərrüfatı müəssisələri üzrə ümumi məhsulun faktiki qiymətlərlə dəyəri 9,4 dəfə artaraq 645,4 mln. manat, o cümlədən kənd təsərrüfatı müəssisələrində bitkiçilik məhsulla-

rının faktiki qiymətlərlə dəyəri 17,1 dəfə artaraq 238,5 mln. manat, heyvandarlıq məhsullarının dəyəri 7,4 dəfə artaraq 406,9 mln. manat təşkil etmişdir. Fərdi sahibkarlar, ailə, kəndli və ev təsərrüfatları üzrə də məhsulun faktiki qiymətlərlə dəyəri də artmışdır.

Optimal təşkil edilmiş ərzaq sistemi olmadan cəmiyyətin normal iqtisadi həyatı mümkün deyildir. Ona görə də Azərbaycan öz daxili potensialı imkanları hesabına ərzaq sistemlərinin təşkili və idarə olunmasına nail olma probleminin həll edilməsi zəruriyyəti vardır. Bahalaşma meyillərinin qarşısını almaq məqsədilə yerli istehsalın stimullaşdırılması, qiymətlərin süni şəkildə artırılması halları ilə mübarizənin gücləndirilməsi, haqlı rəqabətin və sahibkarlığın inkişafı ilə bağlı işlər daha da genişləndirilməlidir. Hesablamalar göstərir ki, hər bir növ ərzaq məhsullarını dəfələrlə artırmaq mümkündür. Ona görə də regionlarda əkin sahəsinin quruluşunun təkmilləşdirilməsi, heyvanların saxlanılmasının optimal səviyyəsinin müəyyənləşdirilməsi, ehtiyatlardan düzgün və səmərəli istifadə edilməsini təmin edən kompleks tədbirlər həyata keçirilməlidir.

Azərbaycan Respublikasında məhsulun altında olan əkin sahələrinin strukturu aşağıdakı Cədvəl 5-də göstərilmişdir.

Cədvəl 5

Azərbaycan Respublikası üzrə kənd təsərrüfatı bitkilərinin əkin sahələri  
(*təsərrüfatın bütün kateqoriyalarında, min ha*)

İllər	Cəmi əkin sahəsi	dənli və dənli paxlalılar	tərəvəz	kartof	ərzaqlıq bostan bitkiləri	Meyvə, giləmeyvə	şəkər çuğun duru
2005	1327,9	802,3	78,9	70,7	30,1	93,0	3,0
2014	1613.8	1001.4	76.0	61.7	28.0	138.5	5.7
2015	1585.4	952.2	77.2	61.0	27.8	144.1	4.9
2016	1628.3	997.5	73.9	62.8	26.4	171.8	7.1
2017	1665.7	977.2	69.3	58.8	23.4	186.4	13.9
2017-ci il 2005-ci ilə nisbətən, %	25.4	21.7	-12.2	-16.7	-22.3	2 dəfə	4.6 dəfə

*Mənbə: Azərbaycanın kənd təsərrüfatı. Cədvəl Azərbaycan Respublikası Dövlət Statistika Komitəsinin məlumatları əsasında müəllif tərəfindən tərtib edilmişdir*

Ümumi əkin sahəsinin çox hissəsini isə dənli və dənli paxlalılar 58,7% təşkil edir ki, bu da əhalinin taxıla olan tələbatının daxili istehsal hesabına təmin olunmasını müəyyən etmişdir. Ümumi əkin sahəsinin 11,2%-də meyvə və giləmeyvə, üzüm, 0,8%-də texniki bitkilərdən şəkər çuğunduru əkilmişdir.

Cədvəl 5-in təhlilindən aydın olur ki, Azərbaycan Respublikası üzrə kənd təsərrüfatı bitkilərinin əkin sahələri 2005-ci ilə nisbətən 2017-ci ildə 25,4% artaraq 1665,7 min hektara çatmışdır. Belə ki, dənli və dənli paxlalılar üçün əkin sahəsi müvafiq dövr ərzində 21,8% artaraq 977,2 min ha, tərəvəz üçün əkin sahəsi 12,2% azalaraq 69,3 min ha, kartof üçün əkin sahəsi 12,8% azalaraq 58,8 min ha, ərzaqlıq bostan bitkiləri isə 22,3% azalaraq 23,4 min ha olmuşdur. Meyvə və giləmeyvənin əkin sahəsi 2005-ci ilə nisbətən 2017-ci ildə 2 dəfə artaraq 186,4 min hektara, şəkər çuğunduru isə 4,6 dəfə artaraq 13,9 min hektara çatmışdır.

Qeyd etmək lazımdır ki, məhsul istehsalının artımına kənd təsərrüfatı bitkilərinin məhsuldarlığının səviyyəsi də müəyyən dərəcədə təsir göstərmişdir.

Ə.İ.Əmirov

Cədvəl 6

Kənd təsərrüfatı bitkilərinin məhsuldarlığı, sent/ha (bütün təsərrüfat kateqoriyalarında)

İllər	dənli paxlalı	tərəvəz	kartof	bostan bitkiləri	Meyvə, gilə-meyvə	Pambıq
2005	26,5	140	149	121	73,9	17,5
2013	27,5	150	152	151	74,3	19,3
2014	24,0	152	133	157	72,0	17,9
2015	31,5	158	136	174	71,4	18,8
2016	30,6	159	140	176	65,7	17,3
2017	29,8	155	150	187	68,4	15,3
2017-ci il 2005-ci ilə nisbətən, %	11,2	10,7	0,6	54,5	-7,4	-12,6

Mənbə: Azərbaycanın kənd təsərrüfatı. Cədvəl Azərbaycan Respublikası Dövlət Statistika Komitəsinin məlumatları əsasında müəllif tərəfindən tərtib edilmişdir

Cədvəldən göründüyü kimi, 2005-ci illə müqayisədə 2017-ci ildə taxılın məhsuldarlığı 26,5 sent/ha-dan 29,8 sent/ha-dək 11,2%, kartofun məhsuldarlığı 149 sent/ha-dan 150 sent/ha-dək 0,6% artmış, tərəvəzin məhsuldarlığı 140 sent/ha-dan 155 sent/ha-dək 10,7%, bostan məhsullarının məhsuldarlığı 121 sent/ha-dan 187,0 sent/ha-dək 54,5% yüksəlmişdir. Heç şübhəsiz ki, bu, Azərbaycanın mövcud potensial imkanlarını tam əks etdirmir. Ona görə də regionların başlıca iqtisadi fəaliyyət növü hesab olunan kənd təsərrüfatının inkişaf etdirilməsinə dövlət qayğısı ilbəl artırılır.

Beynəlxalq təcrübə göstərir ki, etibarlı ərzaq təminatı sisteminin ən mühüm elementlərindən biri ehtimal olunan risklərin səmərəli şəkildə idarə edilməsindən ibarətdir. Bununla əlaqədar olaraq, qarşıdakı illərdə zəruri həcmdə dövlət ərzaq ehtiyatının yaradılması və onun müasir tələblər səviyyəsində idarə edilməsi təmin olunacaq, qabaqcıl sığorta mexanizmlərinin tətbiqi genişləndiriləcəkdir. Eyni zamanda, ərzaq təminatı sisteminin institusional inkişafı diqqət mərkəzində saxlanılacaq, aqrar bölmənin elmi və kadr potensialı gücləndiriləcək və sahibkarlığın inkişafı üçün qabaqcıl modellərin tətbiqi və dövlət tərəfindən maliyyə dəstəyi genişləndiriləcəkdir. Ölkənin ərzaq təhlükəsizliyinin təmin edilməsi baxımından, ilk növbədə, aşağıdakılar nəzərə alınmalıdır: ərzaq təhlükəsizliyi ilə bağlı FAO tərəfindən qəbul edilən konseptual yanaşma əsas götürülməli; ərzaq təhlükəsizliyinə ölkənin təbii-iqlim şəraitinin verdiyi imkanlar çərçivəsində, aqrar istehsal üzrə malik olduğumuz müqayisəli üstünlüklər və bu üstünlüklərin daha da gücləndirilməsi əsasında və ölkənin kənd təsərrüfatı istehsalının optimal strukturunun təmin edilməsi şəraitində baxılmalı; ölkənin müvafiq ərzaq məhsulları üzrə ehtiyatlarının yaradılması üçün zəruri infrastruktur formalaşdırılmalıdır.

Ərzaq təminatının daha da gücləndirilməsi məqsədilə həyata keçirilən müvafiq siyasət mexanizmləri təkmilləşdirilməlidir. Əldə edilmiş nailiyyətlərlə yanaşı, ərzaq təminatı sahəsində sahibkarlıq fəaliyyətinin genişləndirilməsinə, bununla bağlı əlavə həvəsləndirici tədbirlərin görülməsinə, aqrar sektorun kreditləşdirilməsinin artırılmasına ciddi ehtiyac vardır. Xüsusilə ərzaq məhsullarının saxlanması üçün anbarların, soyuducu kameraların, elevatorların, eləcə də kənd təsərrüfatı texnikası və gübrə istehsalı, qablaşdır-



ma müəssisələrinin yaradılması, taxıl, yem, ət və süd məhsulları, meyvə-tərəvəz və digər ərzaq məhsullarının istehsalının genişləndirilməsi, emal sənayesinin inkişafı ilə bağlı təd-  
Ə.I.Əmirov

---

birlərin görülməsi zəruridir. Yeni şəraitdə ölkənin ərzaq təminatının yaxşılaşdırılmasına yönəldilən struktur siyasəti hazırlanmış və reallaşdırılmışdır. Həmin siyasət çərçivəsində bir tərəfdən keçmiş ümumittifaq əmək bölgüsü sistemində planlı surətdə məhdudlaşdırılmış olan məhsulların, o cümlədən taxıl və heyvandarlıq məhsulları istehsalının artırılması, digər tərəfdən isə ölkənin malik olduğu əlverişli şəraitdən səmərəli istifadə etməklə bir sıra ərzaq məhsullarının istehsalının qaydaya salınması üzrə tədbirlər kompleksinə həyata keçirilmişdir.

Aparılan tədqiqatlar göstərir ki, ölkənin ərzaq məhsulları ilə etibarlı və davamlı şəkildə təmin edilməsi üçün bir sıra tədbirlərin həyata keçirilməsi məqsədəuyğundur. Ölkəmizdə qloballaşan dünyanın reallıqlarına adekvat, əsaslandırılmış tədbirlər görülür. Son 5 ildə Azərbaycanda regionların sosial-iqtisadi inkişafının sürətlənməsi, işgüzar fəallığın artması, qeyri-neft sektorunun, infrastruktur sahələrin inkişafının sürətləndirilməsi respublika əhalisinin ərzaq məhsulları ilə etibarlı təminatı və kənd təsərrüfatının inkişaf etdirilməsi sahəsində daha geniş miqyaslı və təsirli tədbirlər sisteminin həyata keçirilməsi üçün imkanları genişləndirmişdir. Həmin tədbirlər sistemi Azərbaycan Respublikası Prezidentinin 25 avqust 2008-ci il tarixli sərəncamı ilə təsdiq edilmiş “2008-2015-ci illərdə Azərbaycan Respublikasında əhalinin ərzaq məhsulları ilə etibarlı təminatına dair Dövlət Proqramı”nda nəzərdə tutulmuşdur.

Dövlət Proqramının əsas məqsədi ölkənin hər bir vətəndaşının sağlam və məhsuldar həyat tərzini üçün onun qəbul edilmiş normalara uyğun ərzaq məhsulları ilə tam təmin olunmasına nail olmaqdır. Bu məqsədə nail olmaq üçün Dövlət Proqramı çərçivəsində aşağıdakı vəzifələrin yerinə yetirilməsi nəzərdə tutulur:

- ölkədə ərzaq məhsulları istehsalını artırmaq; əhalini təhlükəsiz və keyfiyyətli ərzaq məhsulları ilə təmin etmək;
- ərzaq təminatı sahəsində risklərin idarə olunmasını təmin etmək;
- ərzaq təminatı sisteminin institusional inkişafını həyata keçirmək,
- sahibkarlıq mühitini yaxşılaşdırmaq və s.

Ölkə iqtisadiyyatının mühüm sahələrindən sayılan kənd təsərrüfatının inkişaf etdirilməsi istiqamətində tədbirlər davam etdirilir. Son illər aqrar bölmənin davamlı inkişafı, ənənəvi kənd təsərrüfatı sahələrinin dirçəldilməsi üzrə həyata keçirilmiş tədbirlər müsbət nəticələr verir. Aqrar bölmənin maddi-texniki bazasının və maliyyə təminatının yaxşılaşdırılması ilə bağlı dövlət səviyyəsində görülmüş işlər adı çəkilən sahənin xeyli canlanmasına, yerlərdə iqtisadi fəallığın artmasına səbəb olur. Azərbaycan Respublikasında əhalinin etibarlı ərzaq təminatı dövlətin iqtisadi siyasətinin başlıca istiqamətlərindən birini təşkil edir.

Azərbaycan Respublikasında əhalinin zəruri ərzaq məhsulları ilə təmin edilməsi məqsədilə aqrar bölmədə aparılan köklü islahatlar bu sahənin daha sürətlə inkişafına əlverişli zəmin yaratmışdır. Dövlət tərəfindən kənd təsərrüfatı istehsalatçılarına və emal müəssisələrinə geniş texniki və maliyyə dəstəyi aqrar bölmənin inkişafında mühüm rol oynayır.

Ölkənin ərzaq təhlükəsizliyinin gücləndirilməsi istiqamətində həyata keçirilən məqsədyönlü tədbirlər sayəsində 2007-2017-ci ildə əsas ərzaq məhsulları ilə özünü təminatmə səviyyəsi yüksəlmişdir (Cədvəl 7).

Azərbaycan Respublikasında ərzaq məhsulları ilə özünün təminatmə səviyyəsi

№	Məhsulların adı	Özünü təminatmə səviyyəsi (%)					
		2007	2013	2014	2015	2016	2017
1	Buğda	48,0	55,9	54,1	54,8	52,9	58,1
2	Kartof	98,0	97,6	89,7	89,1	85,5	89,2
3	Bütün növ tərəvəz	99,0	102,3	103,4	103,4	105,4	115,2
4	Meyvə və giləmeyvələr	138,0	121,8	120,1	113,7	116,4	122,4
5	Ət və ət məhsulları	85,0	86,3	87,7	91,8	93,5	86,3
6	Yumurta	98,0	100,0	99,7	99,7	98,8	100,5
7	Bitki yağları	40,0	74,9	67,0	60,5	36,9	37,1
8	Kərə yağı	77,0	50,5	51,9	69,2	75,6	71,0
9	Balıq və balıq məhsulları	-	71,7	72,8	77,6	82,3	81,2
10	Şəkər	619,0	177,7	170,6	192,9	114,4	60,6
11	Duz	12,0	65,6	77,5	76,9	100,3	105,8
12	Təzə çörək	-	99,98	99,99	99,99	99,99	99,99
13	Un	-	93,8	94,8	95,1	96,1	96,0
14	Çay	-	54,7	50,7	40,2	44,9	47,7

Mənbə: Azərbaycan Respublikasının statistik göstəriciləri 2007-2017-cü illər

Son 5 il ərzində əhalinin müvafiq ərzaq məhsulları istehlakında müsbət trendlər müşahidə olunur. Belə ki, bu dövr ərzində hər nəfərə düşən kartof istehlakı 21,1 faiz, tərəvəz və bostan məhsulları istehlakı 17,2 faiz, ət və ət məhsulları istehlakı 4,7 faiz, yumurta istehlakı 12,3 faiz, meyvə-giləmeyvə məhsulları istehlakı 13,9 faiz, bitki yağları və marqarin istehlakı isə 12,2 faiz artmışdır. Bunun müqabilində hər nəfərə düşən çörək və çörək məhsulları istehlakı 6,3 faiz, süd və süd məhsulları istehlakı 13,0 faiz azalmış, qənd və qənnadı məmulatlarının istehlakı isə 5,6 faiz azalmışdır. Çörək və çörək məhsulları istehlakının azalması, əhalinin qida rasionunun digər məhsullar hesabına yaxşılaşması ilə bağlıdır. Süd və süd məhsulları istehlakının azalması isə kərə yağından istifadənin bitki yağları və marqarin hesabına azalmasına görədir.<sup>2</sup>

Qlobal bazara inteqrasiya şəraitində daxili bazarda həm istehlak tələbatının, həm də emal sənayesinin kənd təsərrüfatı xammalına olan tələbatının artımı hesabına müxtəlif kənd təsərrüfatı və ərzaq məhsullarının idxalı 2015-ci ildə 2005-ci ilə nəzərən əsaslı şəkildə artsa da, 2016-2017-ci illər ərzində bu göstərici üzrə azalma trendi müşahidə olunur. Qeyd etmək lazımdır ki, 2015-ci ilin “Kənd təsərrüfatı ili” elan edilməsi 2014-cü ildən etibarən Azərbaycanda aqrar islahatların yeni mərhələsinin başlanması ilə bağlı cənab Prezident tərəfindən verilən siyasi qərarların məntiqi davamıdır.

Ölkədə aqrar sahənin yeni inkişaf mərhələsi ilə bağlı dövlət başçısı tərəfindən müəyyən olunmuş strateji vəzifələrə uyğun olaraq Kənd Təsərrüfatı Nazirliyi də aidiyyəti dövlət orqanları ilə birgə müvafiq tədbirlər planı hazırlayıb. 2015-ci ilin “Kənd təsərrüfatı ili” elan olunması ilə bağlı qəbul olunmuş tədbirlər planı 50 tədbirdən ibarət olmaqla, ümumilikdə 5 istiqamətdə prioritet vəzifələri əhatə edir. Ümumilikdə isə Azərbaycanda kənd təsərrüfatının inkişaf etdirilməsində əsas istiqamət istehsalın müasir texnologiyalar

əsasında intensivləşdirilməsidir. Bizim ölkədə kənd təsərrüfatı istehsalı üçün mövcud təbii ehtiyatlar və iqlim şərtləri əlverişlidir, ancaq çox məhduddur. Məsələn, ölkəmizdə adambaşına düşən kənd təsərrüfatına yararlı torpaq sahəsi 0,55 ha, o cümlədən əkin yerləri

Ə.İ.Əmirov

0,22 ha təşkil edir. Otlaq sahələrimiz tələbatla müqayisədə çox azdır. Əsas heyvandarlıq regionlarının işğal altında qalması bu problemi daha da kəskinləşdirir. Bizim su ehtiyatlarımız da həmçinin məhduddur. Buna görə də Azərbaycanda istehsalın intensiv texnologiyalar əsasında genişləndirilməsi üçün tədbirlər həyata keçirilir. Ötən il Azərbaycanda ilk böyük aqroparkın təməli qoyuldu. Ölkənin digər bölgələrində də aqroparkların yaradılması davam etdirilir. Hazırda ölkəmizdə Avropa İttifaqının təşəbbüsü və maliyyə yardımı ilə həyata keçirilən “Kənd təsərrüfatı və kənd yerlərinin inkişafına dəstək proqramı”nın məqsədi Azərbaycan iqtisadiyyatının çoxşaxəliliyi üçün dayanaqlı kənd təsərrüfatının və kənd ərazilərinin inkişafına, təhlükəsiz və keyfiyyətli ərzaqla təminatın artırılmasına və ərzaq təminatını stabilləşdirmək, biznes mühitini və institusional potensialı yaxşılaşdırmaqla kənd təsərrüfatının və kənd ərazilərinin inkişafı sahəsində sahibkarlığı həvəsləndirməyə dəstək verməkdən ibarətdir. Kənd təsərrüfatı sahəsində BMT-nin ixtisaslaşmış qurumu olan Ərzaq və Kənd Təsərrüfatı Təşkilatı (FAO) ilə Azərbaycan Respublikası arasında uzunmüddətli əməkdaşlıq davam edir. FAO təşkilatına üzv olduğu müddətdə Azərbaycan Hökuməti kənd təsərrüfatında məhsuldarlığın artırılması məqsədilə müxtəlif inkişaf və fəvqəladə hallara hazırlıq layihələrinin icrası, habelə kənd təsərrüfatında islahatların aparılması və sürətləndirilməsi, ölkədə ərzaq təhlükəsizliyi ilə bağlı bir çox çətinliklərin müsbət həlli üçün FAO-dan dəstək almışdır. FAO Azərbaycanda 1995-ci ildən etibarən ümumən büdcəsi 27,2 milyon ABŞ dolları dəyərində olan 31 layihə tərəfdaşı olub. Hazırda FAO tərəfindən 19 ümumi layihə icra edilib, 6-sı icradadır. 6-sı isə təsdiq mərhələsindədir. Ölkəmizin Dünya Bankı ilə əməkdaşlığı çərçivəsində Azərbaycan Hökuməti və Dünya Bankının təşəbbüsü ilə yaradılıb maliyyələşdirilən və ümumi büdcəsi 46,6 milyon ABŞ dolları olan Kənd İnvestisiya Layihəsi həyata keçirilmişdir. Sözügedən layihə çərçivəsində icma yönümlü kənd infrastrukturlarına çıxış və istifadəni yaxşılaşdırmaq və kənd yerlərində ailələrin iqtisadi fəaliyyətlərini genişləndirmək məqsədilə tədbirlər həyata keçirilmişdir. Sözügedən layihənin uğurlu icrası və dayanıqlı nəticələrini təmin etmək məqsədilə ümumi büdcəsi 53,64 milyon ABŞ dolları olan İkinci Kənd İnvestisiyaları Layihəsi və ümumi büdcəsi 50 milyon ABŞ dolları olan İkinci Kənd İnvestisiya Layihəsinə Əlavə Maliyyələşmə hazırda həyata keçirilir. Dünya Bankının dəstəyi ilə ümumi büdcəsi 53.25 milyon ABŞ dolları olan “Kənd Təsərrüfatının Rəqabət Qabiliyyətinin Gücləndirilməsi Layihəsi” icra olunur. Layihənin qeyri-neft sektorunun inkişafına töhfə verəcəyi nəzərə alınaraq, Azərbaycan Hökuməti ilə Dünya Bankı arasında aparılan müzakirələrin nəticəsində Ölkə Tərəfdaşlıq Strategiyasına daxil edilmişdir. Xüsusi olaraq, layihə aqro-ərzaq məhsullarının istehsal və təchizat zəncirlərinin (dəyər zəncirləri) təkmilləşdirilməsi vasitəsilə Tərəfdaşlıq strategiyasının rəqabətli kənd təsərrüfatı sektorunun inkişafına töhfə verəcəyi gözlənilir. Aqrar sektorun inkişafına yönələn Dövlət proqramları ərzaq təhlükəsizliyinin regionların sosial-iqtisadi inkişafına dair qəbul edilən Dövlət proqramlarında aparıcı yeri tutub.

“2003-2005-ci illər üçün Azərbaycan Respublikasında yoxsulluğun azaldılması və iqtisadi inkişaf üzrə Dövlət Proqramı”, “Azərbaycan Respublikasında kiçik və orta sahibkarlığın inkişafı üzrə Dövlət Proqramı (2002-2005-ci illər)”, “Azərbaycan Respublikası regionlarının sosial-iqtisadi inkişafı Dövlət Proqramı (2004-2008-ci illər)” və digər qəbul olunmuş sənədlərdən irəli gələn vəzifələrin yerinə yetirilməsi, o cümlədən

fermerlərə maliyyə və texniki dəstəyin göstərilməsi, sahibkarlığın inkişafı, regionlarda infrastruktur layihələrinin həyata keçirilməsi əhalinin istehlakında yerli məhsulların xüsusi çəkisinin artmasını təmin edib. Dövlət siyasətinin əsas istiqaməti həm də ona yönəlib ki,

Ə.İ.Əmirov

daxili ərzaq bazarının idxaldan asılılığı maksimum azaldılsın və ərzaq ehtiyatlarının yaradılması üçün kompleks tədbirlər həyata keçirilsin. 2008-ci ilin mayında isə ölkə prezidenti tərəfindən əhalinin ərzaq məhsulları ilə etibarlı təminatına dair ayrıca Dövlət Proqramı qəbul edilib. Bu proqram 2008-2015-ci illəri əhatə edir. Həmin Dövlət Proqramı Azərbaycanda aqrar sektorun inkişafı və ərzaq təhlükəsizliyinin təmin olunması baxımından ən mühüm sənəd hesab olunur.

Aqro-ərzaq bazarında təklif bir sıra amillərin təsirindən asılıdır. Bu amillər məhsul istehsalının həcmi və assortimenti, idxal-ixrac, məhsulun nəql edilməsinin infrastrukturundan, onun saxlanması, son istehlakçıya realizə olunması texnologiyasından ibarətdir. Öz növbəsində bu amillər bir sıra səbəblərlə şərtlənir:

- kənd təsərrüfatı istehsalı təklifi formalaşdıran zaman təbii-iqlim şərtlərinə uyğunlaşmaga məcburdur. Bunu nəzərə almadan bazarda məhsulun rəqabətqabiliyyətliliyini təmin etmək mümkün deyil;

- kənd təsərrüfatı məhsullarının emalı və saxlanması sahəsindəki texnoloji nailiyyətlər ərzaq məhsullarının uzaq məsafələrə keyfiyyətini qorumaqla nəql edilməsinə imkan yaradır.

- məhsulun saxlanması, emalı, nəql edilməsi, bölüşdürülməsi, son istehlakçıya satışını birləşdirən şaquli inteqrasiya prosesləri nəticəsində iri holdinqlər, aqro-firmalar yaradılır.

Fikrimizcə, Azərbaycan Respublikasının aqro-ərzaq bazarı iqtisadi təhlükəsizliyin müasir sistemində kifayət qədər inkişaf etmiş hesab edilə bilməz, onun tənzimlənməsinin səmərəli sistemi yoxdur. Bazar infrastrukturunun zəif inkişaf etməsi nəticəsində ərzaq məhsullarının istehsalçıları ilə istehlakçıları arasında tam əlaqə yoxdur. Təhlillər göstərir ki, aqro-ərzaq bazarının inkişafının dörd əsas amilini qeyd etmək olar:

1. siyasi;
2. sosial-iqtisadi;
3. texnoloji;
4. təbii.

### **Ədəbiyyat**

1. İbrahimov İ.H. Kənd təsərrüfatının inkişafı və sahibkarlığın formalaşması problemləri. Bakı, 2005, 360 s.
2. Azərbaycan Respublikasının Kənd Təsərrüfatı-2017. Azərbaycan Respublikası Dövlət Statistika Komitəsi. Bakı, 2017
3. Azərbaycanın Statistik Göstəriciləri-2017 / Azərbaycan Respublikası Dövlət Statistika Komitəsi. Bakı, 2017
4. Azərbaycanın ərzaq balansları-2018. Statistik məcmuə
5. Verdiyev Ə.Ç., Qarayev İ.Ş. Aqrar bazarın formalaşmasının iqtisadi problemləri. Bakı, 2000
6. Salahov S.V. Aqrar sahənin dövlət tənzimlənməsi problemləri. Bakı, 2004
7. Məmmədov M.M. Ərzaq bazarının formalaşmasının bəzi məsələləri. Azərbaycan Aqrar Elmi, 2004
8. Xəlilov H.A. Milli ərzaq təhlükəsizliyi: bazar transformasiyaları və iqtisadi qloballaşma amilləri. Bakı, 2001

9. Əliyeva A.H. Ərzaq bazarının tənzimlənməsində qiymət mexanizminin rolu. Azərbaycan Milli Elmlər Akademiyasının Xəbərləri. İqtisadiyyat elmləri seriyası, №1, Bakı, 2009
10. Abbasov A.F. Ərzaq təhlükəsizliyi. Bakı, 2007

---

Ə.İ.Əmirov

---

**FACTORS OF THE DEVELOPMENT OF AGRIFOOD MARKET  
AFFECTING THE FOOD SECURITY LEVEL**

**A.I.Amirov**

**SUMMARY**

This article discusses the current state of agricultural sector in Azerbaijan and analyzes the role of state programs in this field. Based on the assessment of agrifood market in the country, the factors affecting the level of food security are presented and the suggestions to improve the situation are made.

**ФАКТОРЫ РАЗВИТИЯ АГРОПРОДОВОЛЬСТВЕННОГО РЫНКА,  
ВЛИЯЮЩИЕ НА УРОВЕНЬ ПРОДОВОЛЬСТВЕННОЙ БЕЗОПАСНОСТИ**

**А.И.Амиров**

**РЕЗЮМЕ**

В статье рассматривается текущее состояние аграрной отрасли в Азербайджане и анализируется роль государственных программ в этой области. На основе оценки положения агропродовольственного рынка в стране, представлены факторы, влияющие на уровень продовольственной безопасности и сделаны конкретные предложения по улучшению ситуации в данной области.

## XARİCİ İNVESTİSİYALARIN AZƏRBAYCAN İQTİSADİYYATINA CƏLB EDİLMƏSİNİN DİNAMİKASI, QURULUŞU VƏ ÖLÇÜLƏRİ

**R.İ.Xəlilov**

Odlar Yurdu Universiteti  
Bakı, Koroğlu Rəhimov küçəsi 13  
e-mail: rovshankhalilov@yahoo.com

**Açar sözlər:** investisiya, kapital ixracı, iqtisadi dinamika, beynəlxalq ticarət konsepsiyası

**Keywords:** investment, capital export, economic dynamics, real investment, financial investment, international trade concept

**Ключевые слова:** инвестиции, экспорт капитала, экономическая динамика, концепция международной торговли

Dünyanın heç bir ölkəsi investisiya fəaliyyətini inkişaf etdirmədən stabil iqtisadi artıma nail ola bilməz. Buna görə də müasir şəraitdə iqtisadi fəaliyyətin coxsəkilli formalarının tərkibində müxtəlif ölkələrin iqtisadiyyatının mühüm elementinə çevrilən xarici investisiyaların həyata keçirilməsi getdikcə mühüm əhəmiyyət kəsb edir. 2017-ci ilin sonuna yığılmış xarici investisiyaların ümumi həcmi 26,7 trl. dollar təşkil edərək, 2000-ci illə müqayisədə 3,5 dəfə artmışdır. Bununla yanaşı, onun srukturunda keyfiyyət dəyişikləri baş vermişdir. Bibaşa investisiyaların ümumi həcmi 2016-cı ildə 2% azalaraq, 1.75 trln ABŞ dolları, 2017-ci ildə isə 23% azalaraq, 1,43 trln ABŞ dolları təşkil etmişdir. Qeyd etmək lazımdır ki, birbaşa xarici investisiyaların həcmi hələ də 2008-ci il maliyyə böhranından əvvəlki həcmə çatmamışdır (2008 - 1,88 trln ABŞ dolları).

XXI əsrin əvvəllərində Azərbaycan Respublikasında xarici investisiyaların həcmi və quruluşu 90-cı illərdə baş verən mürəkkəb proseslərin (SSRİ-nin dağılması və Azərbaycanın müstəqillik əldə etməsi) nəticəsi kimi formalaşmışdı. Demək olar ki, iqtisadiyyatın bütün sahələrində düşüş baş vermişdi. Sənaye müəssisələrinin fəaliyyətsizliyinin əsas səbəblərindən biri əsas istehsal fondlarının böyük bir hissəsinin aşınması və onların məhsuldarlığının aşağı düşməsi idi. Azərbaycanda əsas fondların aşınması o dövrdə 45-50% təşkil edirdi və onların yenilənməsi əmsali cox aşağı idi. Dövlətin kifayət qədər maliyyə və material resurslarına malik olmadığı bir dövrdə xarici investisiyalara iqtisadiyyatda elmi-texniki tərəqqinin və istehsalın modernizasiyasının əsas amili kimi baxılırdı. Müstəqilliyinin ilk 10 ilində iqtisadi sahədə Azərbaycan hökumətinin qarşısında duran başlıca məsələlərdən biri həmin dövr üçün xarakterik olan son dərəcə məhdud imkanlar daxilində ölkədə iqtisadi canlanmanı təmin edə biləcək investisiya fəallığını yaratmaq üçün, nəyin bahasına olursa olsun, ölkəyə xarici investisiyaların cəlb edilməsinə nail olmaq idi. Hökumətin cavab tapmalı olduğu başlıca sual belə idi: *investisiyanı haradan cəlb etməli?* O zaman ölkənin müstəqilliyinə olan təhdidlər xarici investisiyanın cəlb edilməsində başlıca məhdudiyət kimi çıxış edirdi. Buna görə, hökumət əsas diqqətini o zaman xarici investorların maraqları baxımından ölkəmizdə yeganə cəlbedici sahə olan neftqaz ehtiyatlarına yönəltdi və qısa müddətdə böyük həcmə xarici investisiyanın ölkəyə cəlb edilməsinə nail oldu.

Bütövlükdə Azərbaycan Respublikasında 90-ci illərin sonundan başlayan iqtisadi artım əhəmiyyətli dərəcədə xarici maliyyələşmənin hesabına daxili tələbatın artması ilə əlaqədar idi. İqtisadi inkişafın əldə edilməsində, səmərəli investisiya siyasətinin aparılmasına əsas vasitə kimi baxılması Azərbaycan dövlətinə xarici investisiyaların cəlb edilməsinə xüsusi diqqət verməsinə gətirib çıxartdı. Xarici investisiyaların ölkə iqtisadiyyatına cəlb edilməsi Azərbaycan dövlətinin müəyyən etdiyi iqtisadi inkişaf strategiyasının mühüm tərkib hissəsinə çevrildi. Son dövrlər ölkədəki siyasi sabitlik və iqtisadi inkişaf xarici dövlətlərin Azərbaycan iqtisadiyyatına uzunmüddətli sərmayə qoymaq üçün marağını daha da artırmışdır.

İndiyə qədər respublikada investorların hüquq və mənafelərinin qorunması, mülkiyyətin toxunulmazlığı, yerli və xarici sahibkarlara eyni iş şəraitinin yaradılması, əldə edilmiş mənfəətdən maneəsiz istifadə olunması ilə bağlı mühüm qanunlar qəbul edilərək hüquqi baza yaradılmışdır. Hazırda Azərbaycan Respublikasında investisiya fəaliyyətini tənzimləyən iki qanun mövcuddur: Azərbaycan Respublikası Prezidentinin 13 yanvar 1995-ci il tarixli 952 nömrəli Sərəncamı ilə təsdiq olunmuş “İnvestisiya fəaliyyəti haqqında Azərbaycan Respublikasının Qanunu” və Azərbaycan Respublikası Prezidentinin 15 yanvar 1992-ci il tarixli 57 nömrəli Sərəncamı ilə təsdiq olunmuş “Xarici investisiyaların qorunması haqqında Azərbaycan Respublikası Qanunu”. Bundan başqa, Azərbaycan hökuməti bir sıra xarici ölkələrlə ikiqat vergi tutmanın aradan qaldırılması, investisiyaların təşviqi və qarşılıqlı qorunması haqqında sazişlər imzalamışdır.

Mənfəətin başqa valyutalara konvertasiya edilməsi, xarici ölkələrə köçürülməsi, yaxud reinvestisiya edilməsi ilə bağlı bütün məhdudiyyətlər ləğv edilmiş, bazar iqtisadiyyatı prinsipləri əsasında vahid valyuta məzənnəsi formalaşmışdır. Bu tədbirlər xarici investorların, beynəlxalq maliyyə qurumlarının və iqtisadi təşkilatların Azərbaycana olan marağını daha da artırmışdır.

Səmərəli investisiya siyasətinin həyata keçirilməsi nəticəsində xarici investisiyaların artması 2000-ci ildən başlayaraq respublikada stabil iqtisadi artıma gətirib çıxartdı (Cədvəl 1).

**Cədvəl 1**

**2000-2017-ci illərdə ÜDM və xarici investisiyaların dinamikası (mlrd dol)**

İl	Xarici investisiyalar mlrd dol.	İllik artım tempi %-lə	ÜDM mlrd dol	İllik artım tempi %-lə	ÜDM-də xarici investisiyaların payı %-lə
2000	927.0	-	5272.8	-	17.6
2001	1091.8	117.8	5707.7	108.2	19.1
2002	2234.9	204.7	6235.9	109.2	35.8
2003	3371.0	150.8	7276.0	116.7	46.3
2004	4575.5	135.7	8680.4	139.2	52.7
2005	4893.2	106.9	13238.7	152.5	37.0
2006	5052.8	103.3	20983.0	158.5	24.0
2007	6674.3	132.0	33050.3	157.5	20.1
2008	6847.4	102.6	48852.5	147.8	14.0

R.İ.Xəlilov

2009	5468.6	79.9	44297.0	90.7	12.3
2010	8247.8	150.8	52909.3	119.4	15.6
2011	8673.9	105.2	65951.6	124.6	13.1
2012	10314.0	118.9	69683.9	105.6	14.8
2013	10540.9	102.2	74164.4	106.4	14.2
2014	11697.7	111.0	75234.7	101.4	15.5
2015	10719.1	91.2	52996.5	70.4	20.2
2016	10161.1	94.5	37862.8	71.4	26.8
2017	9120.5	89.7	40750.2	107.6	22.4

Cədvəl 1-dən göründüyü kimi, xarici investisiyaların artım tempi 2000-2017-ci illər ərzində stabilliyi ilə fərqlənmir. Belə ki, ən çox artım tempi 2014-cü ili əhatə edir. Son dövrlərdə xarici investisiyaların ÜDM-də xüsusi çəkisinin artımı baş vermişdir. Son dövrlərdə xarici investisiyaların Ümumi Daxili Məhsuldakı xüsusi çəkisi 20-26% diapazonunda dəyişmişdir.

**Qrafik 1. Ölkə iqtisadiyyatına bütün maliyyə mənbələrindən investisiya qoyuluşları (mln. man)**

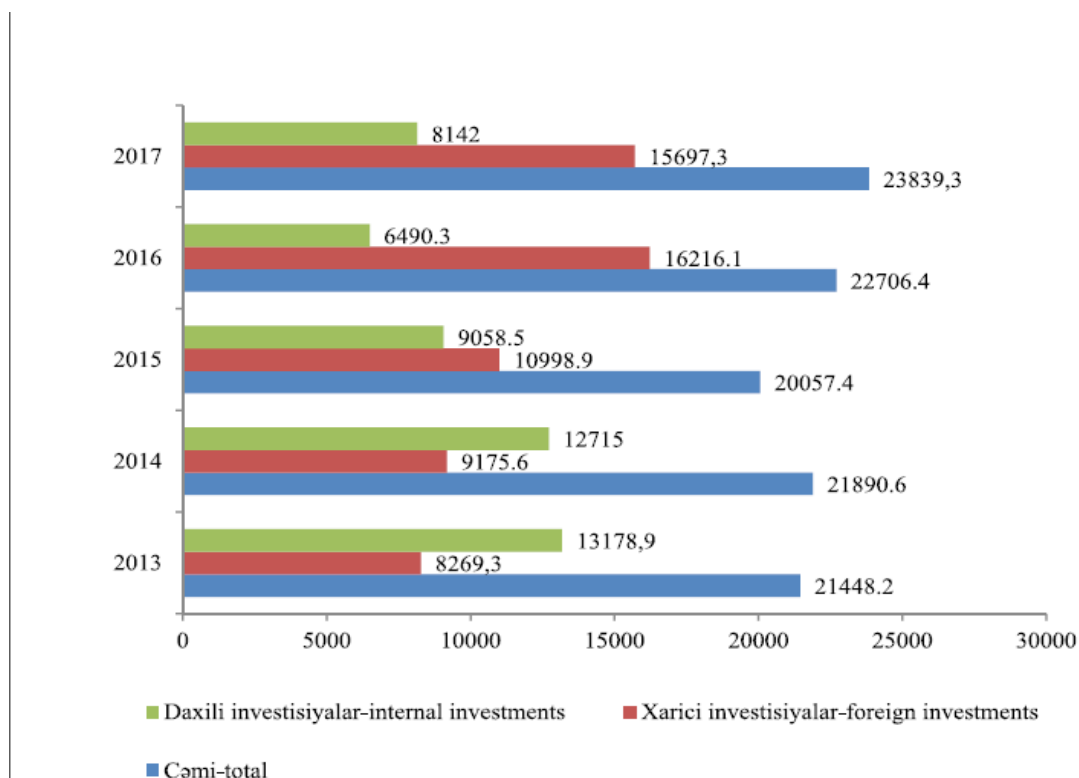

R.İ.Xəlilov



Qrafik 1-dən göründüyü kimi, ölkə iqtisadiyyatına 2017-ci ildə cəmi 23839.3 mln. manat investisiya qoyulmuşdur ki. Buda 2016-cı illə müqayisədə 5,0%, 2015-ci illə müqayisədə isə 18.8% coxdur. 2017-ci ildə Azərbaycan iqtisadiyyatına qoyulan investisiyaların tərkibində xarici investisiyaların xüsusi çəkisi 65,8%, daxili investisiyaların xüsusu çəkisi isə 34,2% olmuşdur. 2016-cı ildə isə bu rəqəm müvafiq olaraq 71,4% və 28,6% olmuşdur. 2013-2017 illər ərzində ümumi investisiyaların həcmində xarici investisiyaların xüsusi çəkisi 2013-ci ildə 38,5%, 2014-cü ildə 41,9%, 2015-ci ildə 54,8%, 2016-cı ildə 71,4%, 2017-ci ildə 65,8% olmaqla artan dinamika göstərmişdir.

**Cədvəl 2**

**Ölkə iqtisadiyyatına yönəldilmiş investisiyalar (mln. ABŞ dolları)**

	1995-2002	2003-2017	1995-2017 (ümumi)
<b>Cəmi investisiyalar</b>	12473,6	206820,3	<b>219293,9</b>
<b>Daxili investisiyalar</b>	3353,9	90462,4	<b>93816,3</b>
<b>Xarici investisiyalar</b>	9119,8	116357,8	<b>125477,6</b>
<i>Neft sektoru</i>	6105,4	58606,3	<b>64711,7</b>
<i>Qeyri-neft sektoru</i>	3014,4	57751,5	<b>60765,9</b>

Ölkədə formalaşdırılmış əlverişli investisiya mühiti investisiya fəallığının artmasına, bu isə öz növbəsində iqtisadiyyatın davamlı inkişafına gətirib çıxarır. 2000-2016-cı illər ərzində ölkəmizə 125.5 milyard ABŞ dollarına ekvivalent məbləğində xarici investisiya cəlb edilib: bu həmin müddət ərzində ölkə iqtisadiyyatına yönəldilən bütün investisiyanın 57,2%-i qədərdir. Bu investisiyaların əksər hissəsi (məsələn, 2000-ci ildə 58.9%-i, 2005-ci ildə 77.7%-i, 2010-cu ildə 35,8%-i, 2015--ci ildə 61,8%-i və 2016-cı ildə 55,3%-i ) hər zaman neft-qaz sektoruna yönəldilib (Diaqram 1).

Xarici investisiyaların üstünlük təşkil etdiyi digər sahə maliyyə kreditləri (beynəlxalq maliyyə qurumlarından hökumətin aldığı kreditlər, bankların xaricdən cəlb etdiyi resurslar və s.) olub: bunların məbləği 2000-ci ildə 262.9 mln. (bütün xarici investisiyaların 28.4%-i), 2010-cu ildə 3.4 milyard. (41.3%-i), 2015-ci ildə isə 2,2 milyard dol (20,6%-i) və 2016-cı ildə 2,2 mlrd dol. (21,6%) təşkil edib. Burada biz maliyyə kreditlərinin dinamikasında azalmaları görürük.

Hökumətin səmərəli investisiya siyasətinin formalaşdırılması və həyata keçirilməsi, ilk növbədə, investisiya fəallığına mane olan bütün (bazar və qeyri-bazar xarakterli) səbəblərin düzgün müəyyən edilməsini, bunların hər birinin aradan qaldırılması üçün zəruri siyasət alət və vasitələrinin düzgün seçilməsini, işlənmiş siyasətin düzgün icra edilməsini nəzərdə tutur. Həm də bu zaman nəzərə alınmalıdır ki, müxtəlif ölkələrdə və iqtisadiyyatın müxtəlif sahələrində eyni siyasət alətləri və vasitələri fərqli nəticələr verə bilər, habelə zaman keçdikcə və vəziyyət dəyişdikcə tətbiq olunan siyasət alət və vasitələrinin təsirləri də dəyişilir.

Məlumdur ki, bütün bazar prosesləri kimi, investisiya prosesinin də iki tərəfi var: tələb və təklif. Ölkədə investisiyaya tələbi iqtisadiyyatın və onun sahələrinin inkişaf səviyyəsi

R.İ.Xəlilov

yəsi, ölkədə yeni idayaların yaranması və təklif edilməsi imkanları və bunun real səviyyəsi, ayrı-ayrı sahələrin inkişaf mərhələsi, sahənin rəqabət qabiliyyəti, məhsulların bazar (daxili və xarici) miqyasları, məhsulların ixrac imkan və şərtləri, belə məhsulların ölkəyə idxalı səviyyəsi və başqa amillər müəyyən edir.

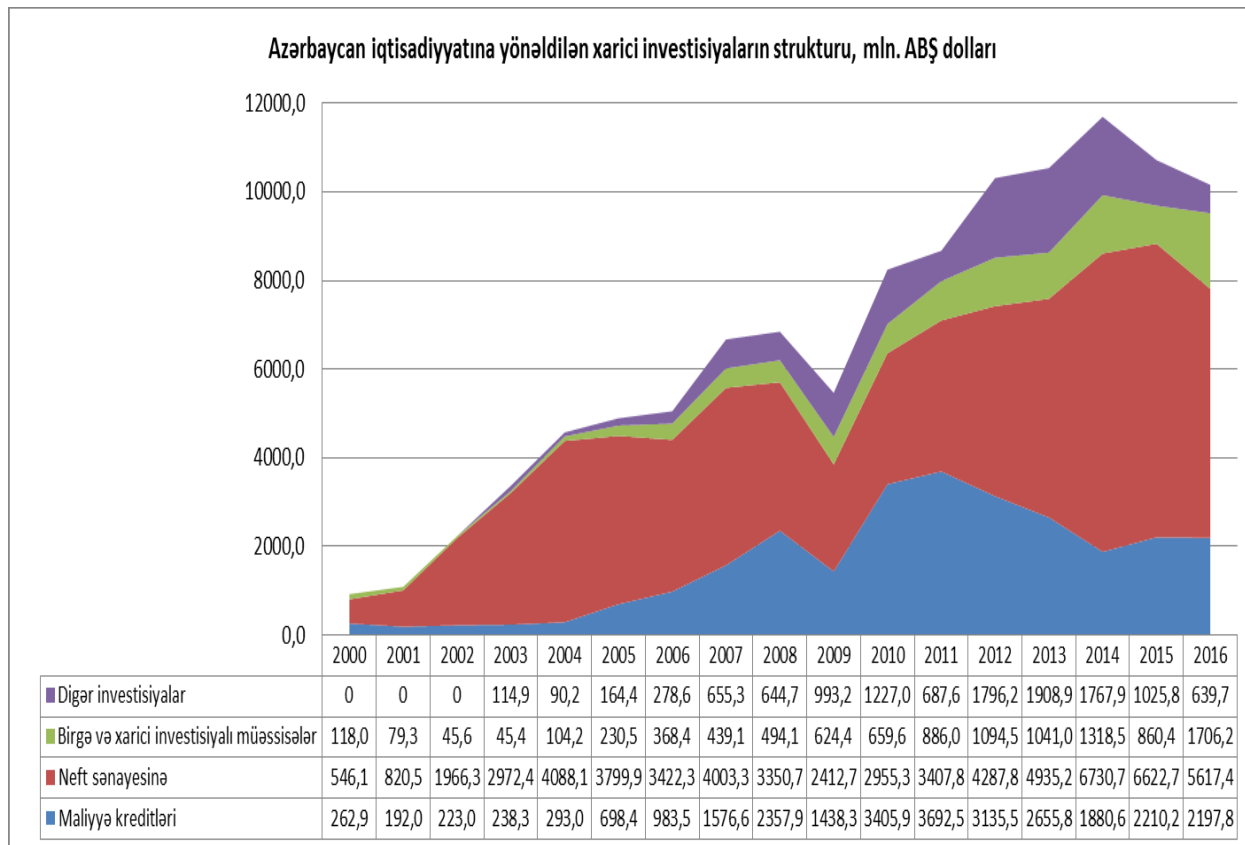

**Diagram 1. Azərbaycan iqtisadiyyatına yönəldilən xarici investisiyaların strukturu, mln. ABŞ dolları ilə (Mənbə: DSK)**

İnvestisiyanın təşviqi siyasətinin işlənməsi zamanı investisiya prosesinin həm tələb, həm də təklif amilləri üzrə mövcud maneə və problemlər (bunlar sahələr üzrə fərqli ola bilər) ortaya çıxarılmalı, investisiya risklərini qiymətləndirməli, bu maneə və risklərin azaldılması və aradan qaldırılması üzrə zəruri addımlar işlənilməlidir.

**Xarici investisiyaların stimullaşdırılması sahəsində təkliflər:**

- Ölkənin qeyri-neft sektoruna, xüsusilə ixrac yönümlü emal sənayesi sahələrinə birbaşa xarici investisiyaların cəlb edilməsinə yönəlik kompleks tədbirlər sistemi işlənilib hazırlanmalı və həyata keçirilməlidir;
- Müəyyən məhsulların istehsalı üzrə dünyaca tanınmış bir neçə şirkətin ölkəmizdə fəaliyyətinin qurulması üçün onlarla fərdi danışıqlar aparılsın və onların fəaliyyəti üçün şərait yaradılsın;
- Ölkənin qeyri-neft sektoruna xarici investorların cəlb edilməsi işinin yaxşılaşdırılması üçün AZPROMO-nun fəaliyyətində ciddi dəyişikliklər edilməlidir: onun fəaliyyəti daha konkret hədəflər üzrə qurulmalı, fəaliyyətinin nəticə göstəriciləri tətbiq edilməli, hesabatlı fəaliyyət sistemi qurulmalı, qurumun saxlanması və fəaliyyəti xərclərinin səmərəliliyi ilə

R.İ.Xəlilov

ərzində ölkəyə cəlb etdiyi investisiyaların məbləği ilə müqayisə edilməlidir. Qurumun saytı təkmilləşdirilməli, ölkənin investisiya potensialı və investisiya mühiiti ilə əlaqədar potensial investorlar maraqlandıracaq ətraflı informasiya ilə zənginləşdirilməlidir. Saytda belə informasiyaların ən azı 6 dildə (Azərbaycan, ingilis, rus, türk, ərəb, Çin və s.) olması təmin edilməlidir.

### **Ədəbiyyat**

1. Allahverdiyev H.B., Qafarov K.S., Əhmədov Ə.M. Milli iqtisadiyyatın dövlət tənzimlənməsinin əsasları. Bakı, AZDİU, 2006, 834 s.
2. Кейнс Дж. М. Избранные произведения. М.: Экономика, 1993
3. Azərbaycan Respublikasının «İnvestisiya haqqında» Qanunu. 13 yanvar 1995-ci il, № 952, 23 mart 2001-ci il tarixli, 103-IIQD nömrəli; 5 oktyabr 2001-ci il tarixli, 190-IIQD nömrəli; 23 noyabr 2001-ci il tarixli, 219-IIQD nömrəli; 23 aprel 2002-ci il tarixli, 311-IIQD nömrəli; 30 aprel 2002-ci il tarixli, 317-IIQD nömrəli; 6 dekabr 2002-ci il tarixli, 399-IIQD nömrəli; 9 mart 2004-cü il tarixli, 603-IIQD nömrəli qanunlara əsasən əlavələr və dəyişikliklərlə.
4. John Bates Clark. The Distribution of Wealth: A Theory of Wages, Interest and Profits. New York: Macmillan, 1908, 254 p.
5. J.Hirshleifer. Investment Decision under Uncertainty: Choice-Theoretic Approaches. «Quarterly Journal of Economics», 1965. Vol. 79, N 4. Nov. P. 509-536
6. Fisher I. The nature of capital and income. New York, The Macmillan Company, 1906, 427 p.
7. Харрод Р. К теории экономической динамики. Новые выводы экономической теории и их применение в экономической политике // Классики Кейнсианства. М.: Экономика, 1997, Т.1, с.39-194
8. Мэнькю Н.Г. Макроэкономика. М.: Изд-во МГУ, 1994, 736 с.

## **DYNAMICS, STRUCTURE AND SIZE OF FOREIGN INVESTMENT IN THE ECONOMY OF AZERBAIJAN**

**R.I.Halilov**

### **SUMMARY**

This article focuses on the dynamics, structure and size of foreign investment in the economy of the Republic of Azerbaijan. The impact of foreign investment on the growth of gross domestic product is shown. Suggestions are made to attract more foreign investment in national economy.

## **ДИНАМИКА, СТРУКТУРА И РАЗМЕРЫ ПРИВЛЕЧЕНИЯ ИНОСТРАННЫХ ИНВЕСТИЦИЙ В ЭКОНОМИКУ АЗЕРБАЙДЖАНА**

**Р.И.Халилов**

### **РЕЗЮМЕ**

В статье речь идет о динамике, структуре и размерах привлечения иностранных инвестиций в экономику Азербайджанской Республики. Показано влияние иностранных инвестиций на рост валового внутреннего продукта. Сделаны предложения по совершенствованию привлечения иностранных инвестиций в национальную экономику.

DÜNYA İQTİSADİYYATINDA BAŞ VERƏN DƏYİŞİKLİKLƏR FONUNDA  
AZƏRBAYCAN İQTİSADİYYATININ MÖVCUD VƏZİYYƏTİ

**M.M.Orucov**

Odlar Yurdu Universiteti  
Bakı, Koroğlu Rəhimov küçəsi 13  
e-mail: mayil\_oruc@yahoo.com

**Açar sözlər:** büdcə, neft fondu, valyuta fondu, ümumi daxili məhsul, vergi, inflyasiya, pul-kredit siyasəti

**Keywords:** budget, oil fund, currency fund, gross domestic product, taxes, inflation, monetary policy

**Ключевые слова:** бюджет, нефтяной фонд, валютный фонд, валовой внутренний продукт, налоги, инфляция, денежно-кредитная политика

Beynəlxalq Valyuta Fondunun hesabatına əsasən, 2017-ci ildə dünya iqtisadiyyatında ÜDM-in həcmi **5,8 faiz** artmaqla **79,9 trilyon ABŞ dolları** təşkil etmişdir. İqtisadi fəallıq İEÖ-lərdə nisbətən yüksəlmişdir. Qrafik 1-ə əsasən, dünyada istehsal olunmuş ÜDM-in **24,3 faizi** ABŞ-ın, **15,0 faizi** Çinin, **6,1 faizi** Yaponiyanın payına düşmüşdür. Dünyada istehsal olunmuş ÜDM-in həcmi Yaponiyada və Böyük Britaniyada azalmış, İtaliyada sabit qalmış, digər İEÖ-lərdə isə artmışdır. 2016-cı ilə nisbətən artım ən çox ABŞ-da və Çində olmuşdur (Qrafik 1).

**Qrafik 1. ÜDM ölkələr üzrə**

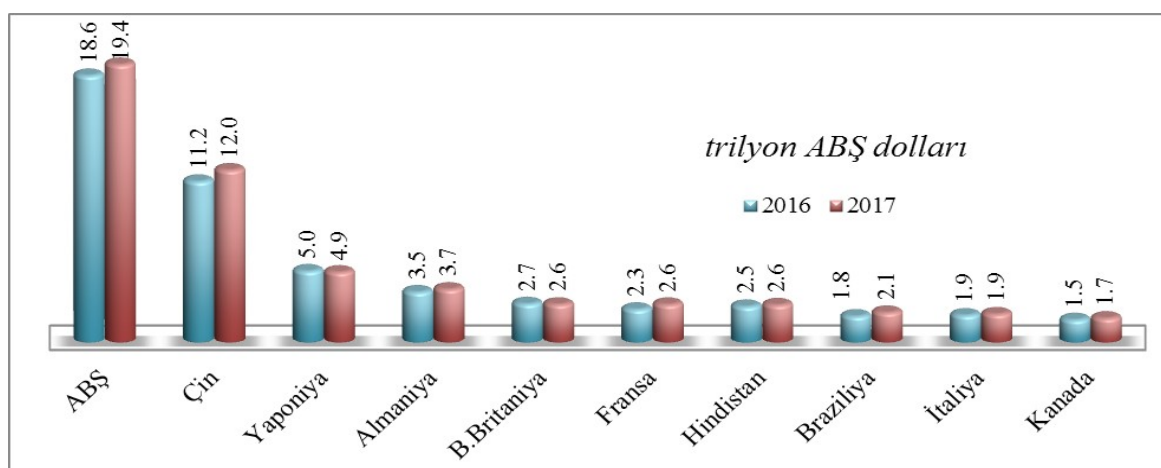

Adambaşına düşən ÜDM-ə görə dünyada ilk 3 pilləni Lixtenşteyn, Qətər və Lüksemburq tutur. Dünya nəhəngləri arasında isə ABŞ, Almaniya və Kanada öndədir. Hindistan və Çin ÜDM-in həcminə görə ilk onluğa daxil olsa da, əhalinin sayının çox olduğuna görə adambaşına düşən ÜDM-ə görə ilk onluğa düşməzlər (Qrafik 2).

Qrafik 2. Adambaşına düşən ÜDM

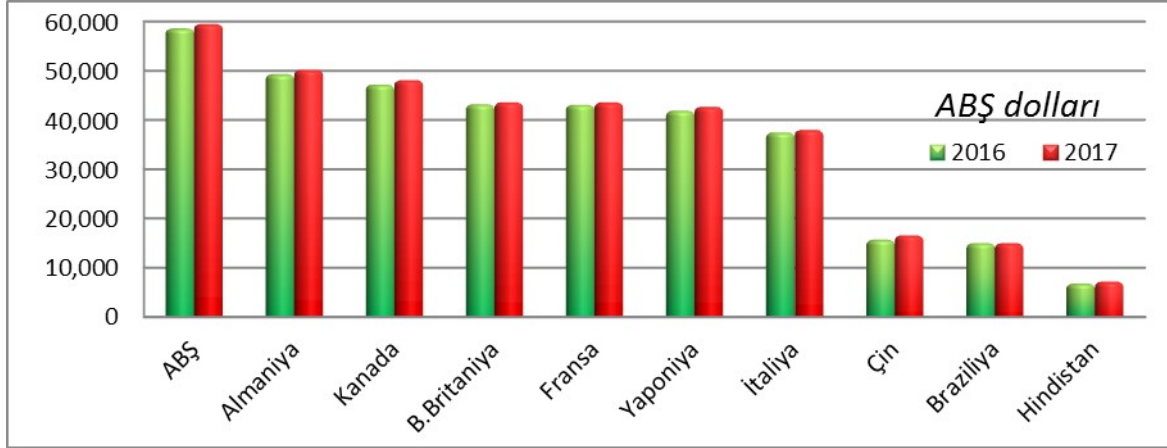

Dünya ölkələri arasında 2017-ci ildə ÜDM-in artım tempi, Qrafik 3-dən görüldüyü kimi, ən çox Çində (6,8 faiz) və Hindistanda (6,7 faiz) olmuşdur.

Qrafik 3. ÜDM-in artım dinamikası, faizlə

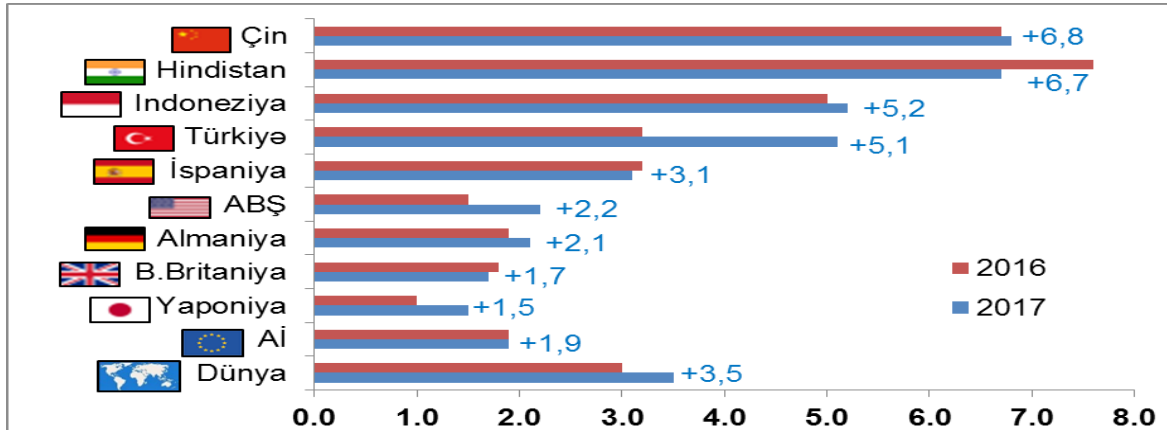

2017-ci ildə qlobal iqtisadiyyatda gedən mürəkkəb proseslər fonunda Azərbaycan iqtisadiyyatı inkişafını davam etdirmiş, sabitlik və dayanıqlıq nümayiş etdirmişdir. Həyata keçirilmiş iqtisadi islahatlar, yaradılmış potensial xarici mühitdən gələn risklərə və çağırışlara adekvat cavab verməyə imkan yaratmışdır. İqtisadiyyatın şaxələndirilməsi siyasəti nəticəsində qeyri-neft sektoru ümumi iqtisadi artımın başlıca amili olmuşdur.

2017-ci ildə ölkənin ümumi daxili məhsulu əvvəlki illə müqayisədə **0,1 faiz** artaraq **70 milyard 135,1 milyon manata** çatmış, qeyri-neft sektorunda artım **2,5 faiz** olmuşdur. Valyuta ehtiyatları **41 milyard 141,1 milyon dollar** təşkil etmiş, iqtisadiyyata **15,5 milyard manat** həcmində investisiya yatırılmışdır ki, bu da Azərbaycanın həm yerli, həm də xarici investorlar üçün cəlbedici ölkə olduğunu göstərir.

Sosial sahədə uğurla həyata keçirilmiş tədbirlər nəticəsində ölkədə **177 min** daimi olmaqla **221 min** yeni iş yeri açılmış, işsizliyin səviyyəsi **5%-ə**, yoxsulluğun səviyyəsi isə **5,4%-ə** endirilmişdir.

2017-ci ildə ölkədə həyata keçirilən iqtisadi islahatların nəticəsində əldə olunmuş nailiyyətlərə həm Dünya Bankı, həm Avropa Yenidənqurma və İnkişaf Bankı tərəfindən yüksək qiymət verilmişdir. Davos Ümumdünya İqtisadi Forumunun hesablamlarına əsasən, Azərbaycan iqtisadiyyatı rəqabət qabiliyyətliliyinə görə iki pillə irəliləyərək dünya miqyasında **35-ci** yerdə qərarlaşmış, ölkəmiz MDB məkanında liderlik mövqeyini qoruyaraq onu daha da möhkəmləndirmişdir.

2017-ci ildə mühüm hadisələrədən biri də Bakı-Tbilisi-Qars dəmir yolunun istifadəyə verilməsi oldu. Tikintisinə dair Sazişin 2007-ci il fevralın 7-də Tbilisidə imzalandığı layihə 10 ildən sonra reallığa çevrildi. Ümumi uzunluğu təxminən **850 kilometr** olan Bakı-Tbilisi-Qars dəmir yolu xətti Avropa ilə Asiya arasında körpü rolunu oynayır. Dəmir yolu xətti ilə yüklərin Çindən birbaşa Londona daşınması təmin edilir. Bakı-Tbilisi-Qars dəmir yolunun açılışı nəinki Azərbaycan üçün, bölgə və dünya üçün önəmli hadisə olmuşdur.

Ölkənin iqtisadi inkişafında və dünya iqtisadiyyatına inteqrasiya olunmasında mühüm əhəmiyyət kəsb edən bir sıra layihələrin icrası uğurla davam etmişdir. Bu istiqamətdə həyata keçirilən tədbirlər nəticəsində Cənub Qaz Dəhlizinin icrası uğurla təmin edilmiş, “Şahdəniz-2” layihəsinin icrası **99 faizə** çatdırılmış, Azərbaycanı Gürcüstanla birləşdirən Cənubi Qafqaz boru kəmərinin **93 faizinin**, TANAP layihəsinin **90 faizinin** və TAP layihəsinin **60-62 faizinin** icrasına nail olunmuşdur. Xəzər dənizinin Azərbaycan sektorunda “Azəri-Çıraq-Günəşli” neft yatağının işlənilməsi üzrə kontrakt 2050-ci ilə qədər uzadılmışdır. Bu kontraktın imzalanması ölkəmizə xarici investitorlar tərəfindən **3,6 milyard dollar** həcmində bonusun ödənilməsini, Azərbaycana çatacaq mənfəət neftinin səviyyəsinin **75 faiz** təşkil edəcəyini nəzərdə tutur.

2017-ci ilin birinci yarısında dünya bazarında “Azeri light” markalı neftin orta qiyməti 1 barelə görə **53,5 ABŞ dolları**, ikinci yarısında isə artıma meyl göstərərək 1 barelə görə **57,7 ABŞ dolları** olmuşdur.

2017-ci il ərzində Azərbaycanda xarici ticarət dövriyyəsinin həcmi **22,6 milyard ABŞ dolları**, o cümlədən ixracın həcmi **13,8 milyard ABŞ dolları**, idxalın həcmi **8,8 milyard ABŞ dolları** təşkil etmiş, nəticədə **5,0 milyard ABŞ dollarlıq** müsbət saldo yaranmışdır. Qeyd edilən dövr ərzində qeyri-neft məhsullarının ixracı ötən ilin eyni dövrü ilə müqayisədə **24,0 faiz** artaraq **1,5 milyard ABŞ dolları** təşkil etmişdir.

Vergilər Nazirliyi tərəfindən büdcəyə **6 milyard 973,5 milyon manat** vəsaitin daxil olması təmin edilmişdir. İnternet üzərindən vergi ödəyicilərinə göstərilən e-xidmətlərin tətbiqi sahəsində görülən işlər daha da sürətləndirilmiş və yeni xidmətlər istifadəyə verilmişdir. Hal-hazırda Vergilər Nazirliyi tərəfindən vergi ödəyicilərinə **65 növ** elektron xidmət göstərilir. Vergi ödəyicilərinə göstərilən elektron xidmətlərin spektrinin genişləndirilməsi, e-xidmətlərdən istifadənin kütləviləşdirilməsi qarşıda duran başlıca vəzifələrdən biri olmuşdur.

### **1. Azərbaycan iqtisadiyyatı. Ümumi daxili məhsul**

2017-ci ildə ölkədə fəaliyyət göstərən müəssisə, təşkilat və fərdi sahibkarlar tərəfindən **70,1 milyard manatlıq** və ya əvvəlki ilin müvafiq dövrünə nisbətən **0,1 faiz** çox ÜDM istehsal edilmişdir. Ümumi daxili məhsulun **62,8 faizi** iqtisadiyyatın qeyri-neft sahələrində istehsal edilmiş və ötən ilin müvafiq dövrünə nisbətən **2,7 faiz** artmışdır.

Müvafiq olaraq ümumi daxili məhsulun **37,2 faizi** neft-qaz istehsalı və emalı sahələrinin payına düşmüş və əvvəlki ilin müvafiq dövrü ilə müqayisədə **5,0 faiz** azalmışdır.

M.M.Orucov

Ümumi daxili məhsulun əhalinin hər nəfərinə düşən həcmi 2016-cı illə müqayisədə **981,2 manat** artaraq **7 205,0 manata** bərabər olmuşdur.

**Qrafik 4. 2008-2017-ci illər ərzində ÜDM-in və qeyri-neft ÜDM-nin dinamikası (son 10 il)**

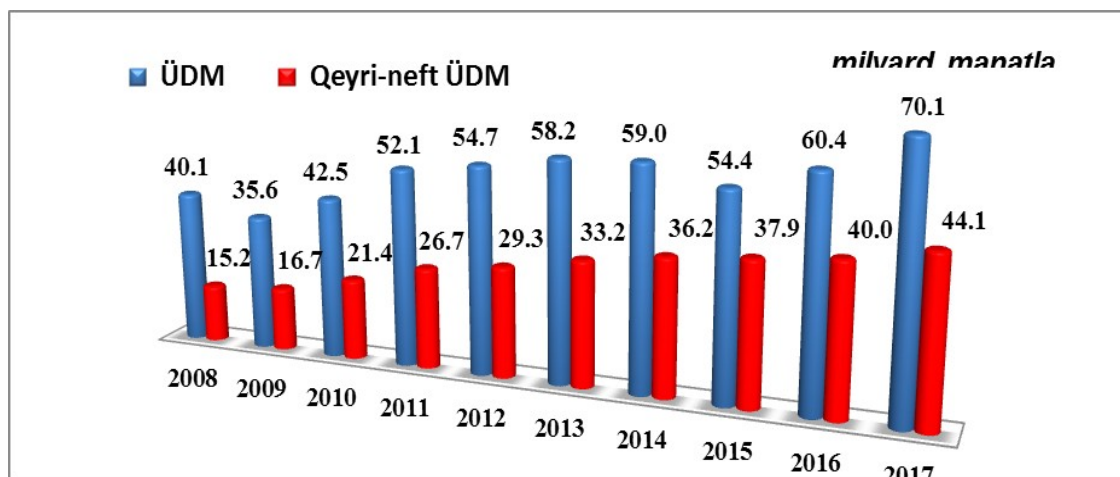

Qrafik 5-də qeyri-neft sektorunun ÜDM-dəki xüsusi çəkisi illər üzrə əks etdirilmişdir. Ölkənin neft sektorundan əldə olunan gəlirlərin Dövlət Neft Fondunda mərkəzləşərək düzgün idarə olunması nəticəsində neft gəlirləri qeyri-neft sektoruna yönəldilmiş və nəticədə qeyri-neft sektoru üzrə ÜDM illər üzrə artaraq 2017-ci ildə **44,1 milyard manat** təşkil etmişdir.

Ölkədə neft və qaz hasilatının həcmi, həmçinin Dövlət Neft Fondundan dövlət büdcəsinə transferləri illər üzrə müqayisə etsək belə bir nəticəyə gəlmək olar ki, son 10 il ərzində iqtisadiyyatın qeyri-neft sektoruna qoyulan investisiyalar öz real nəticələrini son bir neçə ildə göstərmiş və qeyri-neft sektorunun əhəmiyyətli artımı ilə özünü ifadə etmişdir. Eyni zamanda neft sektorundan əldə olunan vəsait maliyyə aktivləri formasında da ölkənin makroiqtisadi təhlükəsizliyinin qorunması istiqamətində valyuta ehtiyatlarının artırılmasına yönəldilmişdir. Azərbaycanın valyuta ehtiyatları 2017-ci ilin sonuna **41,1 milyard ABŞ dolları** təşkil etmişdir.

**Qrafik 5. Qeyri-neft və neft ÜDM-nin cəmi ÜDM-də payı (faizlə)**

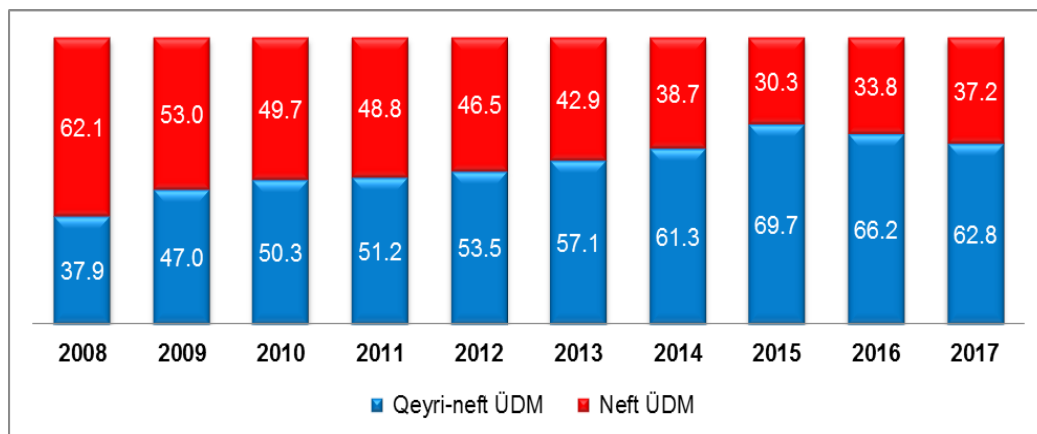

M.M.Orucov

Cədvəl 1

**Xam neft, təbii qaz hasilatı, valyuta ehtiyatları,  
ÜDM, neft və qeyri-neft ÜDM-i barədə məlumatlar**

İllər	Xam neft hasilatı (milyon tonla)	Təbii qaz hasilatı (milyard kubmetr)	DNF-dan Dövlət büdcəsinə transfertlər (milyon manatla)	Valyuta ehtiyatları (milyon ABŞ dolları)	ÜDM (milyon manatla)	ÜDM neft sektoru (milyon manatla)	ÜDM qeyri-neft sektoru (milyon manatla)
2008	44,5	23,4	1 100,0	17 337,0	40 137,2	24 939,9	15 197,3
2009	50,4	23,7	4 915,0	20 061,7	35 601,5	18 875,5	16 726,0
2010	50,8	26,3	5 915,0	29 207,6	42 465,0	21 101,2	21 363,8
2011	45,6	25,8	9 203,0	40 281,5	52 082,0	26 650,5	25 431,5
2012	43,0	26,8	9 905,0	45 824,4	54 743,7	25 481,7	29 262,0
2013	43,6	30,8	11 350,0	50 029,5	57 708,2	25 070,3	32 637,9
2014	42,1	29,6	9 337,0	50 862,4	59 014,1	22 824,9	36 189,2
2015	41,6	29,0	8 130,0	38 590,8	54 380,0	16 459,6	37 920,4
2016	41,0	29,4	7 615,0	37 121,4	60 425,2	20 449,4	39 975,8
2017	38,7	28,6	6 100,0	41 141,1	70 135,1	26 073,2	44 061,9

Aparılan uğurlu iqtisadi siyasət respublikamızın dünya ölkələri arasındakı valyuta ehtiyatlarının həcminə görə bu yüksək mövqə qazanmasına gətirib çıxarmışdır. Valyuta ehtiyatları ÜDM-in **58,6 faizini** təşkil etməklə, **4 ildən çox** idxalın maliyyələşdirilməsi həcmindədir. Eyni zamanda, valyuta ehtiyatları xarici dövlət borcundan **4,4 dəfə** çoxdur. Qeyd olunan göstəricilər Azərbaycanın dayanıqlı makroiqtisadi durumunu əks etdirir.

Dövlət Statistika Komitəsinin məlumatına əsasən ölkədə əlavə dəyərin **40,1 faizi** sənaye, **10,4 faizi** ticarət və nəqliyyat vasitələrinin təmiri, **9,5 faizi** tikinti, **6,8 faizi** nəqliyyat və anbar təsərrüfatı, **5,6 faizi** kənd təsərrüfatı, meşə təsərrüfatı və balıqçılıq, **2,3 faizi** turistlərin yerləşdirilməsi və ictimai iaşə, **1,6 faizi** informasiya və rabitə, **16,4 faizi**



isə digər sahələrdə yaradılmışdır. Məhsula və idxala xalis vergilər ÜDM-in **7,3 faizini** təşkil etmişdir

## 2. Neft-qaz hasilatı və qiymətləri barədə

Azərbaycan iqtisadiyyatının əsas göstəricilərindən hesab olunan neft və qaz hasilatı 2017-ci ildə az həcmdə azalma ilə müşahidə olunmuşdur. Belə ki, neft hasilatı əvvəlki ilə nisbətən **5,6 faiz** azalmaqla **38,7 milyon ton** təşkil etmişdir.

M.M.Orucov

**Qrafik 6. Neft hasilatı, aylar və illər üzrə (milyon ton)**

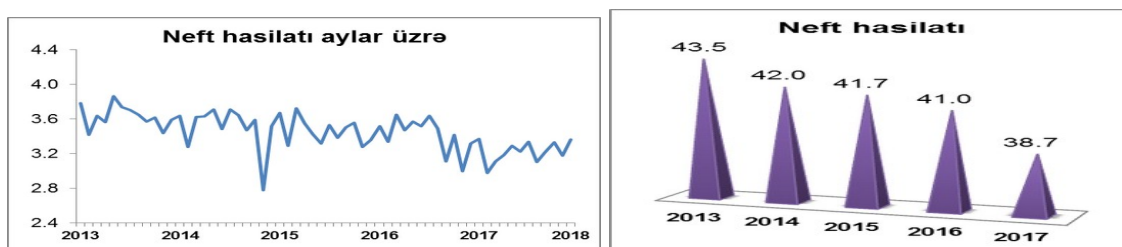

Qrafik 6-da aylar üzrə neft hasilatının tendensiyası və illər üzrə həcmi göstərilmişdir. Son bir neçə ilin hasilatının təhlili onu göstərir ki, 2017-ci ildə neft hasilatı əvvəlki illərə nisbətən azalma tempi ilə müşahidə olunmuşdur (2017-ci ildə 5,6 faiz azalma, 2016-cı ildə 1,7 faiz azalma, 2015-ci ildə 0,7 faiz azalma).

**Qrafik 7. Qaz hasilatı, illər və aylar üzrə (milyard kub metr)**

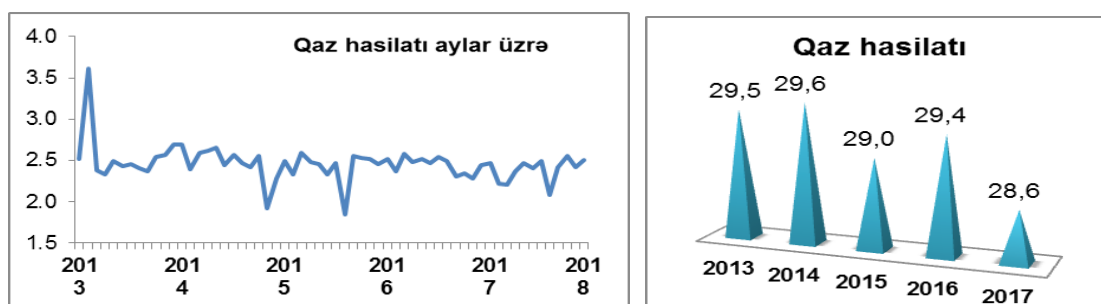

Qaz hasilatı ayrı-ayrı aylar üzrə müxtəlif həcmdə olsa da ümumilikdə illik göstərici bu tendensiya nəticəsində yaranan fərqləri aradan qaldırmışdır. Qrafik 7-də qaz hasilatının müqayisəli təhlilindən görə bilərik ki, hasilatda kəskin azalma və ya artım müşahidə edilmir. Respublikamızda qaz hasilatı 2014-cü ildə hasilat tarixində ən yüksək həcmə malik olmaqla, **29,6 milyard kub metr** təşkil etmişdir. Bu göstərici 2017-ci ildə əvvəlki ilə nisbətən **2,6 faiz** azalaraq **28,6 milyard kub metr** olmuşdur.

2017-ci ildə dünya bazarında neftin qiyməti artmış və 2016-cı ilə müqayisədə qiymət fərqi yaranmışdır. 2016-cı ildə "Azeri light" markalı neftin orta qiyməti **44,7 ABŞ**

**dolları** təşkil etmişdir. 2017-ci ildə isə orta qiymət **55,7 ABŞ dolları** olmuşdur ki, bu da orta qiymətin ABŞ dolları ekvivalentində **24,6 faiz** artdığını göstərir (Qrafik 8).

**Qrafik 8. Neftin qiymətinin dəyişməsi (ABŞ dolları və manatla)**

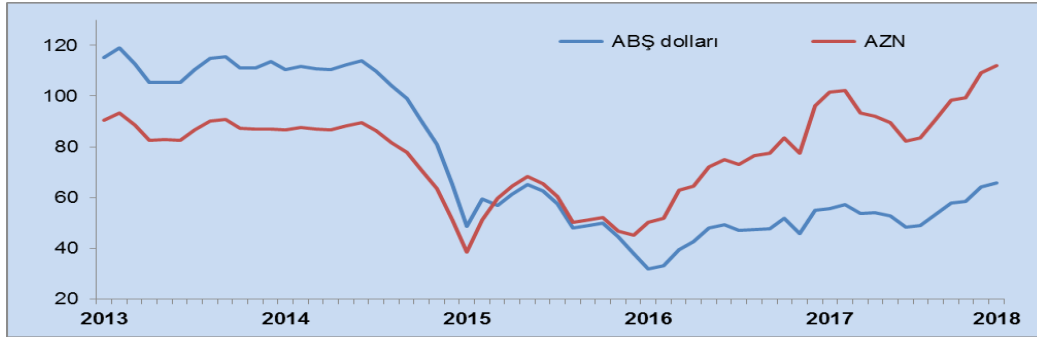

M.M.Orucov

Manatın devalvasiyasından sonra neftin qiymətində olan fərq manat nisbətində artmışdır. Belə ki, 2016-cı ildə analoji qiymət **71,7 manat** olduğu halda, 2017-ci ilin müvafiq dövründə qiymət **96,2 manat** təşkil etmişdir. Bu da manat nisbətində **32,4 %** artım deməkdir.

Azərbaycan üçün neftin dünya bazar qiymətinin artması ölkəyə daxil olan valyutaların artmasına gətirib çıxara bilər. Azərbaycan ixracatının təqribən **88,6 faizini** neft və neft məhsulları təşkil edir. Bu baxımdan neftin qiymətinin artması ölkəyə daha çox valyutanın daxil olmasına səbəb ola bilər.

**Qrafik 9. 2016-2017-ci illərdə neftin qiymətinin dəyişmə əyrisi (ABŞ dolları və manatla)**

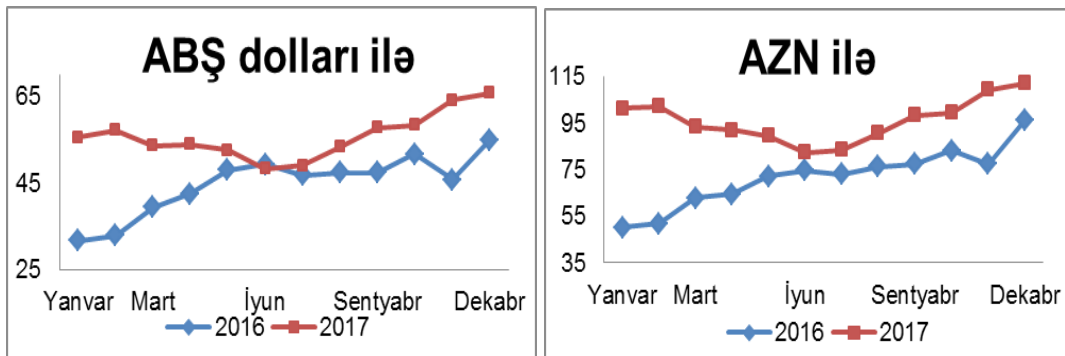

Neftin qiymətinin dəyişməsi neft sektorunda yaranan ÜDM və bu sektordan daxil olan vergilərin həcmində təsir göstərməkdədir. Belə ki, neft sektoru üzrə vergi daxilolmaları ümumi vergi daxilolmalarının 2016-cı ildə **22,9 faizini**, 2017-ci ildə **25,6 faizini** təşkil etməklə, 2018-ci ilin proqnoz göstəricisində **23,8 faiz** müəyyən edilmişdir.

#### **2017-ci il üzrə qeyri-neft sektorunun inkişafı barədə**

2017-ci il ərzində iqtisadiyyatın qeyri-neft sektorunda 44061.9 milyon manatlıq əlavə dəyər yaradılmış və ümumilikdə onun 57.8%-i ticarət, nəqliyyat vasitələrinin təmiri, tikinti və digər sahələrin payına düşmüşdür.

2017-ci ildə ölkə iqtisadiyyatının qeyri-neft sektorunda yaradılan əlavə dəyər əvvəlki ilin müvafiq dövrü ilə müqayisədə 2.7% artmışdır. Qeyri-neft sektorunda

yaradılan əlavə dəyərin ÜDM-də xüsusi çəkisi 62.8% təşkil etmişdir. Qeyri-neft sektorunun alt sahələri üzrə ÜDM-ə ən çox müsbət töhfə verən sahələr nəqliyyat və anbar təsərrüfatı, tikinti və ticarət və vasitələrinin təmiri sahələri olmuşdur.

Qeyri-neft sektorunun əksər sahələrində yaradılmış əlavə dəyərin artım tempi əvvəlki ilin müvafiq dövrünə nisbətən yüksək olmuşdur.

2016-cı ilin müvafiq dövrünə nisbətən kənd, meşə və balıqçılıq təsərrüfatları sahəsində 4.2%, ticarət və nəqliyyat vasitələrinin təmiri sahəsində 2.5%, nəqliyyat və anbar təsərrüfatı sahəsində 8.5%, turistlərin yerləşdirilməsi və ictimai iaşə sahəsində 5.9%, informasiya və rabitə sahəsində 6.6% və digər sahələrdə 1.5% artım qeydə alınmışdır.

**Kənd, meşə və balıqçılıq təsərrüfatları.** Dövlət Statistika Komitəsinin məlumatına əsasən, 2017-ci ilin yanvar-dekabr aylarında kənd təsərrüfatının ümumi məhsulunun faktiki qiymətlərlə dəyəri 6580,0 milyon manat təşkil etmişdir ki, onun da 3561,0 milyon manatı və ya 54,1 faizi heyvandarlıq, 3019,0 milyon manatı və ya 45,9 faizi isə bitkiçilik

M.M.Orucov

məhsullarının payına düşmüşdür. Əvvəlki ilin müvafiq dövrü ilə müqayisədə kənd təsərrüfatı məhsulu istehsalı 4,2 faiz, o cümlədən heyvandarlıq məhsullarının istehsalı 2,7 faiz, bitkiçilik məhsullarının istehsalı isə 6,1 faiz artmışdır.

2017-ci ildə əsas kapitalla yönəldilmiş ümumi vəsaitin 317,8 milyon manatı kənd, meşə və balıqçılıq təsərrüfatları sahəsinə sərf edilmişdir.

**Bitkiçilik.** 2017-ci ildə dənli və dənli paxlalı bitkilərin (qarğıdalısız) əkin sahələrindən 2693,2 min ton, hər hektardan orta hesabla 28,6 sentner taxıl məhsulu götürülmüşdür.

Bundan başqa, 235,6 min ton və ya əvvəlki ilin müvafiq dövrünə nisbətən 11,6 min ton çox qarğıdalı dənli toplanmış, hektarın orta məhsuldarlığı 0,8 sentner artaraq 60,9 sentnerə yüksəlmişdir.

Qarğıdalı dənli də nəzərə alınmaqla taxıl istehsalının ümumi həcmi 2928,8 min ton olmuşdur. Orta hesabla hər hektardan əldə edilmiş məhsul 29,8 sentner təşkil etmişdir.

Dənli və dənli paxlalıların tərkibində payızlıq və yazlıq buğda əsas yer tutur. İstehsal olunmuş taxıl məhsulunun 62,1 faizini (1818,7 min ton) buğda, 27,8 faizini (815,0 min ton) arpa, 8,0 faizini (235,6 min ton) qarğıdalı, 0,6 faizini (16,2 min ton) çəltik, 1,1 faizini (32,0 min ton) paxlalılar, 0,4 faizini (11,3 min ton) isə digər dənli və dənli paxlalı bitkilər təşkil etmişdir.

2017-ci ildə sahələrdən 913,9 min ton və ya əvvəlki ilin müvafiq dövrünə nisbətən 1,3 faiz çox kartof, 1405,6 min ton (10,6 faiz çox) tərəvəz, 438,1 min ton (5,7 faiz az) bostan məhsulları toplanmışdır. Eyni zamanda, hektarın orta məhsuldarlığı kartof üzrə 10 sentner, bostan məhsulları üzrə 11 sentner artmış və müvafiq olaraq 150 və 187 sentner təşkil etmişdir.

Yanvar-dekabr aylarında sahələrdən 207,5 min ton və ya keçən ilin müvafiq dövrünə nisbətən 2,3 dəfə çox pambıq, 30,6 min ton (78,1 faiz çox) dən üçün günəbaxan, 422,2 min ton (22,0 faiz çox) şəkər çuğunduru və 5,2 min ton (45,4 faiz çox) tütün yarpağı yığılmışdır.

Meyvə və giləmeyvə istehsalı 2017-ci ildə 8,2 faiz artaraq 954,8 min ton təşkil etmişdir. İl ərzində əlavə olaraq 10942 hektarda fındıq, 971 hektarda nar, 471 hektarda xurma bağları salınmış, bu məhsullar üzrə istehsal müvafiq olaraq 45,5 min ton (32,9 faiz çox), 156,8 min ton (8,0 faiz çox) və 147,2 min ton (3,0 faiz çox) təşkil etmişdir.

Hesabat dövründə 152,8 min ton üzüm, 775,2 ton yaşıl çay yarpağı yığılmışdır.

**Heyvandarlıq.** 2017-ci ildə quş əti də daxil olmaqla diri çəkiddə 540,5 min ton ət, 2024,1 min ton süd, 1714,0 milyon ədəd yumurta, 16,0 min ton yun və yaş çəkiddə 245,2 ton barama istehsal edilmişdir. 2016-cı illə müqayisədə ət istehsalı 3,2 faiz, süd istehsalı 0,7 faiz, yumurta istehsalı 6,5 faiz, barama istehsalı 3,5 dəfə artmışdır.

2017-ci ildə hər inək və camışdan orta hesabla 1528 kiloqram süd sağılmışdır (2016-cı ildə 1513 kq).

İlkin məlumatlara görə 2018-ci il yanvarın 1-i vəziyyətinə ölkə üzrə 2679,3 min baş iribuynuzlu mal-qara, o cümlədən 1289,8 min baş inək və camış, 8465,6 min baş qoyun və keçi və 4787 baş donuz mövcud olmuşdur. Qaramal naxırının 48,1 faizini inək və camışlar təşkil edir.

Ötən il quşçuluq fabriklərində diri çəkiddə 81,3 min ton quş əti və 762,7 milyon ədəd yumurta istehsal olunmuşdur. Ümumilikdə fabriklər üzrə cəmi quşların sayı 12343,2 min baş olmuş, hər yumurtlayan toyuqdan orta hesabla 177 ədəd yumurta alınmışdır.

M.M.Orucov

**Qeyri-neft sənayesi.** 2017-ci il ərzində qeyri-neft sənayesində yaradılan əlavə dəyərin həcmi əvvəlki ilin müvafiq dövrü ilə müqayisədə 3.8% artaraq 3086.5 milyon manata çatmışdır. Hesabat dövründə yaradılmış ÜDM-də qeyri-neft sənayesinin xüsusi çəkisi 4.4%, qeyri-neft sektorunda yaradılmış əlavə dəyərdə qeyri-neft sənayesinin xüsusi çəkisi 7.0%, sənayedə yaradılan əlavə dəyərdə qeyri-neft sənayesinin payı 11.0% təşkil etmişdir.

Qeyri-neft sənayesində yaradılan əlavə dəyərin strukturunda mədənçıxarma sənayesinin xüsusi çəkisi 3.4%, emal sənayesinin xüsusi çəkisi 69.6%, elektrik enerjisi, qaz və buxar istehsalı, bölüşdürülməsi və təchizatının xüsusi çəkisi 23.2%, su təchizatı, tullantıların təmizlənməsinin xüsusi çəkisi isə 3.8% təşkil etmişdir.

2017-ci ildə qeyri-neft sənayesində 9484.8 milyon manatlıq məhsul istehsal edilmiş və əvvəlki ilin müvafiq dövrü ilə müqayisədə məhsul istehsalı 3.7% artmışdır. Qeyri-neft sənayesinin məhsul istehsalında mədənçıxarma sənayesinin payı 3.4% və ya 317.7 milyon manat, emal sənayesinin payı 74.2% və ya 7039.7 milyon manat, elektrik enerjisi, qaz və buxar istehsalı, bölüşdürülməsi və təchizatının payı 19.3% və ya 1832.7 milyon manat, su təchizatı, tullantıların təmizlənməsinin payı isə 3.1% və ya 294.7 milyon manat təşkil etmişdir (Qrafik 2).

**Tikinti.** Dövlət Statistika Komitəsinin məlumatına əsasən, 2017-ci ildə ölkənin iqtisadi və sosial sahələrinin inkişafı üçün bütün maliyyə mənbələrindən əsas kapitalla 15550.8 milyon manat yönəldilmişdir. İstifadə olunmuş vəsaitin 11868.1 milyon manatı və ya 76.3% məhsul istehsalı obyektlərinin, 2791.7 milyon manatı və ya 18.0% xidmət sahələri üzrə obyektlərin, 891.0 milyon manatı və ya 5.7% isə ümumi sahəsi 1727.4 min kvadrat metr olan yaşayış evlərinin tikintisinə sərf olunmuşdur. Ümumi sərmayənin 37.8% dövlət, 62.2% qeyri-dövlət sektorunun sərmayədarları tərəfindən qoyulmuşdur. Əsas kapitalla yönəldilmiş vəsaitlərin 73.6% tikinti-quraşdırma işlərinə sərf edilmişdir.

İlkin məlumatlara görə, 2017-ci ilin yanvar-dekabr aylarında ölkə əhalisinin nominal gəlirləri əvvəlki ilin eyni dövrü ilə müqayisədə nominal ifadədə 8,3 faiz artaraq 49162,9 milyon manata çatmışdır. Əhalinin hər nəfərinə düşən gəlirlər orta hesabla 5050.5 manat təşkil etmişdir. Bütün icbari və könüllü ödənişlər edildikdən sonra əhalinin sərəncamında 44983.3 milyon manatlıq (onun hər nəfərə düşən həcmi 4621.2 manat) və ya əvvəlki ilin müvafiq dövrünə nisbətən 8.5 faiz çox vəsait qalmışdır. 2017-ci ilin yanvar-noyabr aylarında ölkə iqtisadiyyatında mizlə çalışan işçilərin orta aylıq nominal əmək

haqqı 2016-cı ilin müvafiq dövrünə nisbətən 6.2 faiz artaraq 525.0 manat təşkil etmişdir. Əmək haqqı neft sektorunda 3062.3 manat, qeyri-neft sektorunda 465,4 manat təşkil etmişdir.

2018-ci il yanvarın 1-i vəziyyətinə ilkin məlumatlara əsasən, iqtisadi fəal əhəlinin sayı 5073,8 min nəfər olmuş, onlardan 4822,1 min nəfərini məşğul əhəli təşkil etmişdir. 2017-ci il dekabrın 1-i vəziyyətinə muzdla işləyənlərin sayı 1521.2 min nəfər, o cümlədən iqtisadiyyatın dövlət sektorunda 881.1 min nəfər, qeyri-dövlət sektorunda isə 640,1 min nəfər təşkil etmişdir. İqtisadiyyatın neft sektorunda 34,0 min nəfər, qeyri-neft sektorunda isə 1487.2 min nəfər çalışmışdır. Müəssisə və təşkilatlarda muzdla çalışan işçilərin 22.8 faizi məhsul istehsalı sahələrində, o cümlədən 6.6 faizi tikintidə, 6,9 faizi emal sənayesində, 3,2 faizi kənd təsərrüfatı, meşə təsərrüfatı və balıqçılıq sahələrində, 2,2 faizi mədənçixarma sənayesində, 2,1 faizi su təchizatı, tullantıların təmizlənməsi və emalı, 1,8 faizi elektrik enerjisi, qaz və buxar istehsalı, bölüşdürülməsi və təchizatı sahələrində məşğul olmuşdur. 2017-ci ilin yanvar-noyabr aylarında bir işçiyə düşən orta aylıq işlənmiş

M.M.Orucov

iş saatlarının miqdarı 153,2 saat təşkil etmişdir. Qeyd olunan dövr ərzində işsizlik müavinətinin orta məbləği 291,2 manat olmuşdur.

2017-ci ildə Azərbaycan Respublikasının hüquqi və fiziki şəxsləri 187 ölkədəki tərəfdaşları ilə ticarət əməliyyatları həyata keçirmiş, 116 ölkəyə ixrac, 179 ölkədən isə idxal əməliyyatları həyata keçirmişlər. 2017-ci ildə xarici ticarət dövriyyəsi 24,3 milyard ABŞ dolları, o cümlədən ixracın dəyəri 15,5 milyard ABŞ dollar, idxalın dəyəri 8,8 milyard ABŞ dollar təşkil etmiş, xarici ticarət saldosu isə müsbət 6,7 milyard ABŞ dollarlı olmuşdur. 2016-cı il ilə müqayisədə xarici ticarət dövriyyəsi faktiki qiymətlərlə 12,3 faiz artmışdır.

Dövlət Gömrük Komitəsinin məlumatlarına əsasən, ixracın 31,9 faizi İtaliyanın, 9,9 faizi Türkiyənin, 4,6 faizi İsrailin, 4,3 faizi Rusiyanın, 4,0 faizi Çexiyanın, 3,9 faizi Kanadanın, 3,4 faizi Gürcüstanın, 3,4 faizi İndoneziyanın, 3,3 faizi Almanıyanın, 3,2 faizi Portuqaliyanın, 3,2 faizi Çinin, 2,6 faizi Hindistanın, 2,5 faizi Ukraynanın, 2,4 faizi Fransanın, 17,4 faizi isə digər ölkələrin payına düşmüşdür.

Ölkəmizə idxal olunmuş məhsulların ümumi dəyərinin 17,7 faizi Rusiya, 14,5 faizi Türkiyə, 9,7 faizi Çin, 8,2 faizi ABŞ, 5,2 faizi Ukrayna, 5,1 faizi Almaniya, 3,6 faizi İtaliya, 2,7 faizi İran, 2,7 faizi Birləşmiş Krallıq, 2,0 faizi Braziliya, 1,9 faizi Yaponiya, 1,8 faizi Norveç, 1,8 faizi Fransa, 23,1 faizi isə digər ölkələr ilə aparılmış idxal əməliyyatlarının payına düşmüşdür. 2017-ci ildə qeyri-neft məhsullarının ixracı 24,4 faiz artaraq 1,54 milyard ABŞ dolları təşkil etmişdir.

**2017-ci ildə Azərbaycanın ölkələr və ölkə qrupları üzrə xarici ticarətinə dair məlumatlar (min ABŞ dolları)**

<b>№</b>		<b>İxrac*</b>	<b>İdxal</b>	<b>Dövriyyə</b>
	<b>Cəmi</b>	<b>13 811 624,4</b>	<b>8 782 007,6</b>	<b>22 593 632,0</b>
<b>Ölkə qrupları üzrə:</b>				
I	<b>Avropa İttifaqı ölkələri üzrə cəmi</b>	7 452 308,2	1 942 930,4	9 395 238,6
II	<b>MDB ölkələri üzrə cəmi</b>	1 050 074,5	2 396 235,9	3 446 310,4

№		İxrac*	İdxal	Dövriyyə
III	GUAM ölkələri ilə cəmi	821 956,6	540 815,1	1 362 771,7
IV	İslam Əməkdaşlıq Təşkilatı ölkələri üzrə	2 262 474,6	1 920 419,0	4 182 893,6

### 3. Dövlət büdcəsi

2017-ci ildə dövlət büdcəsinin gəlirləri **16 milyard 766,0 milyon manat** proqnoza qarşı **16 milyard 516,7 milyon manat** və ya proqnoz **98,5 faiz** yerinə yetirilmişdir. Büdcənin xərcləri isə proqnoza nisbətən **98,1 faiz** və yaxud **17 milyard 594,5 milyon manat** icra olunmuşdur.

Neft Fondundan 2017-ci ildə **6 milyard 100 milyon manat** vəsait dövlət büdcəsinə transfer edilmişdir ki, bu da 2016-cı illə müqayisədə **1 milyard 515 milyon manat** və ya **19,9 faizi** az olmuşdur.

M.M.Orucov

Cədvəl 2. Dövlət büdcəsinin gəlirləri barədə məlumat

Göstəricilər (milyon manatla)	2016-cı il	2017-ci il			2016-cı illə müqayisə, faizlə
		Proqnoz	İcra	Faizlə	
<b>GƏLİRLƏR</b>	<b>17 501,2</b>	<b>16 766,0</b>	<b>16 516,7</b>	<b>98,5</b>	<b>94,4</b>
<i>o cümlədən</i>					
AR-nın Vergilər Nazirliyi	7 015,6	7 645,0	6 973,5	91,2	99,4
AR-nın Dövlət Gömrük Komitəsi	2 291,6	2 250,0	2 608,8	115,9	113,8
AR Dövlət Neft Fondu	7 615,0	6 100,0	6 100,0	100,0	80,1
Sair gəlirlər	579,0	771,0	834,4	108,2	144,1

Cədvəl 2-də də büdcə daxilolmalarının strukturunda Neft Fondundan transferlərin azaldığı müşahidə olunur. Belə ki, əgər 2016-cı ildə Neft Fondundan transferlərin büdcə daxilolmalarında xüsusi çəkisi **43,5 faiz** olmuşdursa, 2017-ci ildə bu rəqəm **6,2 faiz bəndi** azalaraq **36,9 faizə** bərabər olmuşdur.

2017-ci il ərzində dövlət büdcəsi xərclərinin **10 921,1 milyon manatı** və ya **62,1 faizi** cari xərclərə, **5 153,5 milyon manatı** və ya **29,3 faizi** əsaslı xərclərə, **1 513,6 milyon manatı** və ya **8,6 faizi** dövlət borcuna və öhdəliklərinə xidmətlə bağlı xərclərə yönəldilmişdir. Dövlət büdcəsi xərclərinin **38,0 faizi** və ya **6 690,8 milyon manatı** sosial təyinatlı xərclərin (əməyin ödənişi fondu, təqaüd və sosial müavinətlər, dərman və ərzaq xərcləri) maliyyələşdirilməsinə yönəldilmişdir ki, bu da 2016-cı illə müqayisədə **453,7 milyon manat** və ya **7,3 faiz** çoxdur.

Dövlət büdcəsinin kəsiri **1 077,8 milyon manat** və ya təsdiq olunan yuxarı həddən

97,2 milyon manat az olmuşdur.

### **Ədəbiyyat**

1. Azərbaycanın statistik göstəriciləri. 2017
2. Fasano, Ugo & Wang, Qing. "Fiscal Expenditure Policy and Non-Oil Economic Growth: Evidence from GCC Countries". *IMF*, WP/01/195, 2001
3. D.Vəliyev. Azərbaycanın Qlobal İqtisadiyyata İntegrasiyası. Bakı, Adiloğlu nəşriyyatı, 2008
4. Strateji yol xəritəsi. 2016
5. [www.azstat.org](http://www.azstat.org)
6. [www.agro.gov.az](http://www.agro.gov.az)
7. [www.economy.gov.az](http://www.economy.gov.az)

---

M.M.Orucov

## **CURRENT SITUATION WITH AZERI ECONOMY AMIDST CHANGES IN THE WORLD ECONOMY**

**M.M.Orujov**

### **SUMMARY**

This article focuses on a macroeconomic analysis of the economy of Azerbaijan in the light of changes in global economy. The development of Azeri economy in 2017 is analyzed and the need to transition of national economy to the path of innovative development is stressed.

## **ТЕКУЩЕЕ СОСТОЯНИЕ ЭКОНОМИКИ АЗЕРБАЙДЖАНА НА ФОНЕ ИЗМЕНЕНИЙ В МИРОВОЙ ЭКОНОМИКЕ**

**M.M.Оруджов**

### **РЕЗЮМЕ**

В статье основное внимание уделено макроэкономическому анализу экономики Азербайджана в свете изменений в мировой экономике. Анализировано развитие экономики Азербайджана в 2017 году и отмечена необходимость перехода национальной экономики на путь инновационного развития.

## İQTİSADİYYATIN REAL SEKTORUNUN İNKİŞAFINDA BANK KREDİTLƏŞMƏSİNİN ROLU

**A.N.Abdullayeva**

ASC "Xalq" Bankı

Bakı, İnşaatçılar prospekti 22

[aynur\\_abdullayeva@rambler.ru](mailto:aynur_abdullayeva@rambler.ru)

**Açar sözlər:** bank kreditləri, iqtisadiyyatın real sektoru

**Keywords:** bank credits, real sector of economy

**Ключевые слова:** банковские кредиты, реальный сектор экономики

### Giriş

Tarixən qədim maliyyə münasibətlərinə söykənən bank işinin yaranmasına səbəb sosial-iqtisadi münasibətlərin, ticari əlaqələrin genişlənməsi və inkişafı olmuşdur. Cəmiyyətdə yüksək maliyyə mədəniyyətinin formalaşmasında, maliyyə münasibətlərinin inkişafında banklar böyük rol oynayır.

Qədim dövrdə isə ticarətin, alqı-satqı münasibətlərinin miqyası genişləndikcə artıq həmin dövrdə ödəniş vasitəsi olan qızılın daşınmasında, təhlükəsiz saxlanması çətinlik yaranırdı. Bu çətinlik özünü hesablaşmalarda da büruzə verirdi. Buna görə də tacirlər mübadilə vasitəsi olan qızıl pulları zərgərlərə verib əvəzində qəbz alırdılar. Vaxt keçdikcə həmin qəbzlərin tədavülü rahat olduğundan artıq demək olar ki, əhəlinin böyük əksəriyyəti bu qəbzlərdən istifadə etməyə başladı və zərgərlərdə həddən artıq çox qızıl pul yığıldı. Kredit münasibətlərinin başlanğıcı da məhz zərgərlərin yığılan bu pulları ehtiyacı olanlara müəyyən faizlə verməkləri ilə başladı. Bank yarandığı gündən də bir növ pula ehtiyacı olanlarla pul artıqlığı olanlar arasında vasitəçilik rolunu oynayır, bu əməliyyatlardan da gəlir əldə edir. Bankların yaranmasına səbəb təkcə iqtisadi məsələlərin inkişafı deyil, həm də siyasi məsələlərin həlli zərurəti olmuşdur. Belə ki, ilk banklardan biri sayılan Genuya Respublikasının bankı 1147-ci ildə Əlcəzair və Tunis arasında baş vermiş döyüşlərin maliyyələşdirilməsi üçün yaradılmışdır. Qədim dövrlərdə müxtəlif sahələr üzrə ixtisaslaşma, onların inkişafı, maliyyə münasibətlərinin dərinləşməsi, hesablaşmaların artması və mübadilənin genişlənməsi bank kimi maliyyə institutunun yaranmasına zəmin yaratdı. Bu zərurət özünü daha çox kapitalizm dövründə büruzə verdi. Belə ki, bank kreditlərinin verilməsi və dövriyyədə olan pul kütləsinin tənzimlənməsi olduqca vacib məsələlərdən biri idi [1].

Beləliklə, yuxarıda vurğuladığımız tarixi hadisələrdən görünür ki, müasir bankçılığın əsası məhz sosial-iqtisadi əlaqələrin inkişafı nəticəsində qoyulmuşdur. Banklar yarandığı dövrdən sələmçiliyi əvəz edən borc əməliyyatı və digər əməliyyatları həyata keçirmiş, bununla da maliyyə münasibətlərinin genişlənməsinə təkan vermişlər. Müasir dövrdə isə bankçılıq pul tədavülünün tənzimlənməsinə, iqtisadiyyatın, xüsusilə də real sektorun inkişafına əsaslı dərəcədə təsir göstərir.

Bankların müasir dövrdə iqtisadiyyata ən böyük töhvəsi real sektoru inkişaf üçün lazımı maliyyə resursları ilə təmin etməsidir. İqtisadiyyatın real sektoru dedikdə məhsul və



şülür. Təbii olaraq, burada maliyyə-kredit və birja əməliyyatları nəzərdə tutulmur. Belə ki, maliyyə-kredit və birja əməliyyatları iqtisadiyyatın maliyyə sektorunu formalaşdırırlar.

## **2. Ədəbiyyata baxış**

İqtisadiyyatın inkişafında maliyyə sisteminin rolu böyükdür. Dayanıqlı maliyyə sistemi, loyallıq ölkə qanunvericiliyi, vergi qanunvericiliyi və sair iqtisadiyyatın real sektorunun inkişafına zəmin yaradır,ayrı-ayrı sahələrin əlaqələrini gücləndirir. İqtisadiyyatın maliyyə münasibətlərinin tənzimlənməsində əsas rol banklar oynayır. Belə ki, onlar bir tərəfdən əhalidən artıq pulları əmanət şəklində cəlb edirlər (bu yolla dövriyyədə olan pul kütləsini tənzimləmiş olurlar), digər tərəfdən iqtisadiyyatın bu və ya digər sahələrinin inkişafı üçün maliyyə təminatı rolunu oynayır, müəssisə və fərdi sahibkarların qarşı tərəflə nağdsız hesablaşmalarına, dövriyyəni daim nəzarətdə saxlamaları şərait yaradırlar. İqtisadiyyatın real sektorunun inkişafında bank kapitalının rolu danılmazdır və iqtisadi artımı şərtləndirən əsas amillərdən biridir. Ölkəmizdə çox az inkişaf etmiş trust əməliyyatları Avropanın inkişaf etmiş ölkələrində bankların həyata keçirdiyi əməliyyatlar sırasında əsas rol oynayır.

Ölkələrin inkişaf səviyyəsindən, ixtisaslaşmasından, apardığı siyasətdən, yerləşdiyi regiondan və sair kimi amillərdən asılı olaraq iqtisadiyyatın real sektorunun maliyyə münasibətlərinin tənzimlənməsində bankların və başqa maliyyə institutlarının rolu fərqli olur. Avropanın inkişaf etmiş ölkələrinə nəzər salsaq görərik ki, real sektorun maliyyələşdirilməsində banklar qədər fond birjalari da əsas rol oynayır. Yaponiyanın maliyyə sisteminə isə belə bir tendensiya hökm sürür ki, Yapon bankları ilə müəssisələr çarpaz şəkildə əlaqədə olurlar. Belə ki, banklar müəssisələrin səhmlərini alaraq onların fəaliyyətinə nəzarəti həyata keçirirlər və bəzi həlledici qərarların qəbul olunmasında iştirak edirlər, ikinci bir tərəfdən onlar həmin müəssisələrə kredit verirlər. Beləcə, onlar verdikləri kreditləri özləri idarə etmiş olurlar [2].

Yapon banklarının əksəriyyətində belə bir ənənə də mövcuddur ki, onlar zəif və tənəzzül dövründə olan müəssisələrə də kredit verirlər. Ancaq bu siyasət 2013-cü ildə Yapon Banklarına ziyana işləmələrinə və dünyada olan reytinglərini itirmələrinə gətirib çıxarmışdı [3].

İngiltərə ilə ABŞ-ın bank sisteminə, hətta maliyyə sisteminə nəzər salsaq görərik ki, müəssisələr banklardan asılı vəziyyətdə deyillər. Belə ki, əhali öz əmanətini banklara qoymaqdansa, müəssisələrin qiymətli kağızlarına yatırım etməyi üstün tuturlar. Bununla da onlar müəssisələrin maliyyələşməsində iştirak etmiş olurlar.

Ümumiyyətlə, bank sisteminin iqtisadiyyatın maliyyələşdirilməsində rolu ölkənin maliyyə sisteminə asılı olaraq fərqli olur. Belə ki, ölkə əgər bazaryönlü maliyyə sisteminə məxsusdursa onda həmin ölkələrdə banklar real iqtisadiyyatın maliyyələşdirilməsində az rol oynayır, ancaq nağdsız hesablaşmalarda və sair kimi əməliyyatlarda yaxından iştirak edirlər. Bu cür ölkələrdə bankların az oynamasının səbəbi həmin ölkələrdə fond bazarının güclü inkişaf etməsi və əhalinin pul vəsaitlərini birbaşa və dolaylı olaraq müəssisələrin qiymətli kağızlarına yönəltməsidir. Ancaq bank yönümlü maliyyə sistemlərində isə əksinə müəssisələrin maliyyələşməsində əsas rol banklar oynayır. Belə olan halda, banklar həm də maliyyələşdirdiyi müəssisələrin maliyyə dövriyyələrinə nəzarət etmiş olurlar. Əksər Avropa ölkələri bankyönlü maliyyə sisteminə malikdirlər [4].

Bəzi ekspertlərin fikrincə, bankyönümlü maliyyə sistemində tənəzzül və digər hallar baş verən zaman iqtisadiyyata daha tez təsir göstərir. İqtisadiyyatın maliyyələşdirilməsi banklardan asılı olduğundan onlarda likvidlik, ölkədə isə valyuta problemi baş verən zaman iqtisadiyyatda ona adekvat hallar baş verməyə başlayır. Buna misal olaraq, qlobal maliyyə böhranını və ya 2015 və 2016-cı illərdə baş vermiş devalvasiyanı göstərmək olar. Ancaq bankyönümlü maliyyə sistemində müsbət cəhətlərdən biri odur ki, banklar birbaşa olaraq bank hesabları vasitəsilə müəssisələrin maliyyə vəsaitlərinə nəzarət edə bilirlər. Bunun da nəticəsində onlarda müəssisələrin ödəmə qabiliyyəti və cari maliyyə durumu barədə məlumat olur. Bazaryönümlü maliyyə sisteminin inkişaf etməsi üçün ilk növbədə ölkədə qiymətli kağızlar bazarı yaxşı inkişaf etməli və onun tənzimləyən qanunvericilik bazası olmalıdır. Azərbaycan üçün bu maliyyə sistemi hal-hazırda keçərli deyil.

Xarici ölkələrdə əsas etibarilə iki tip bank mövcuddur: universal və spesifik [4]. Universal banklar bütün növ bank məhsullarını, xidmətlərini təklif edirlər. Universal banklar həm fiziki şəxslər, həm müəssisələrə xidmət göstərirlər. Bu banklarda müxtəlif təyinatlı kreditlərin, akkreditivlərin, qarantiyaların verilməsi, plastik kartların və onlarla bağlı əməliyyatların, müəyyən müddətə və faizlə depozitin cəlb olunması, valyuta mübadiləsi, nağdsız hesablaşmalar, depozit seyflərinin icarəyə verilməsi, pul köçürmələri və sair kimi əməliyyatlar icra edirlər. Universal bankların əməliyyatların yaradılmasına müsbət cəhəti odur ki, onlarda əməliyyatların diversifikasiyası mümkündür və bir əməliyyatdan gələn gəlirdən asılılıq olmur.

Spesifik növ banklar isə adından da bəlli olduğu kimi xüsusi növ xidmətlər təklif edirlər. Bu bankların spesifikasiyası müxtəlif meyarlar əsasında qurulur. O banklar ya məqsədinə (ipoteka, kənd təsərrüfatı, innovasiya və ya İT kreditlərinin verilməsi üzrə və ya əhalidən müəyyən faiz ödəməklə əmanət cəlb eləyən banklar), ya sahəsinə (sənaye, kənd təsərrüfatı və s.), ya da yaranma şəraitinə görə (dövlət tərəfindən dəstəklənən və ya özəl) təsnifləşdirilirlər. Spesifik bankları dövlət hər hansı sahənin inkişafı və ya həmin sahədə layihələrin maliyyələşdirilməsi üçün yarada bilər ki, onlara da dövlət tərəfindən nəzarət və dəstək olunur.

Ölkəmizdə spesifik banklar çox az sayda mövcuddur (hətta bir bank var). Ancaq əksəriyyət banklar dövlət tərəfindən ayrı-ayrı sahələrin maliyyələşdirilməsi üçün vasitəçi rolunu oynayırlar. Belə ki, universal banklar vasitəsilə Azərbaycan Respublikasının İpoteka və kredit Zəmanət fondunun vəsaitləri hesabına əhaliyə ipoteka kreditləri verilir. Beləliklə, dövlət sosial məsələlərin həllini, o cümlədən əhalinin mənzilə olan tələbatını universal banklar vasitəsilə yerinə yetirmiş olur. Kənd təsərrüfatının maliyyələşdirilməsi üçün Sahibkarlığın İnkişafı Fondu hesabına banklar tərəfindən kreditlər verilir. Bu cür kreditlərin şərtlərini dövlət müəyyənləşdirir. Banklar tərəfindən verilən ipoteka kreditləri üzrə həyat sığortası və əmlak sığortası mövcuddur və bu da bir növ banklar üçün təminat rolunu oynayır. Ancaq sığorta sektorunun mövcud bank əməliyyatlarını təhlil etsək görərik ki, onlarda iqtisadiyyatın real sektorunun inkişafında birinci dərəcəli rolunu verdikləri kreditlər oynayır. Banklar fərdi sahibkarların, müəssisələrin, şirkətlərin maliyyə vəsaitlərinin asan mübadiləsi və hesablaşmalarda açıqlıq, operativlik, dəqiqlik, etibarlılıq və qanunvericilik çərçivəsində əməliyyatların icra olunması sahəsində əvəzsizdirlər. Bu əməliyyatlar maliyyələşdirmə qədər olmasa da, müəyyən qədər birbaşa və dolaylı rolunu var.

### **3. Azərbaycanda iqtisadiyyatın maliyyələşdirilməsində bank kreditlərinin rolu**

Ölkə iqtisadiyyatının dayanıqlı inkişafı, davamlı iqtisadi artıma nail olmaq üçün iqtisadiyyatın real sektorunun ayrı-ayrı sahələrinin maliyyələşdirilməsi əsas diqqətdə saxlanılmalı olan məsələlərdən biridir. Azərbaycanda bu maliyyələşmə əsas etibarilə üç yolla mümkündür: 1-ci müəyyən dövlət proqramları vasitəsilə maliyyələşmə, ikincisi banklar vasitəsilə maliyyələşmə, üçüncüsü isə dövlət tərəfindən yardım (dotasiya, subsidiya və sair). Ümumiyyətlə, Azərbaycan maliyyə sistemi bankyönlüdür, çünki ölkəmizdə qiymətli kağızlar bazarı arzuolunan səviyyədə inkişaf etmədiyindən, iqtisadiyyatın ayrı-ayrı sahələrinin maliyyələşdirilməsində əsas rolu banklar oynayır. Digər tərəfdən, yuxarıda qeyd edildiyi kimi, banklar təkcə müəssisələrin maliyyələşməsində deyil, eləcə də onların maliyyə vəsaitlərinin idarə olunmasında, hesablaşmaların qısa zaman kəsiyində icra olunmasında və s. böyük rol oynayırlar.

Aşağıdakı qrafikdən bəlli olur ki, bankların iqtisadiyyatın real sektorunun maliyyələşdirilməsinə marağı azdır. Banklar tərəfindən müəssisələrin az maliyyələşdirilməsinin səbəbləri aşağıdakılardır:

1. ölkəmizdə fəaliyyət göstərən banklar tərəfindən müəssisələr, fərdi sahibkarların ilkin fəaliyyətə başlamaları üçün maliyyə dəstəyi verməkdən bəzi hallarda imtina edirlər. Banklar daha çox mənfəətlə işləyən hüquqi şəxslərə kredit vermək, işlənmiş sahələrə yatırım etməyə meyillidirlər. Yeni yaradılan şirkət/müəssisənin gələcək fəaliyyəti barədə (mənfəət və ya zərərle işləməyi) və ya yeni sahəyə investisiya qoymaq riskini öz öhdəliklərinə götürməkdən çəkinirlər. Sənaye və bank kapitalının qarşılıqlı əlaqəsinə nəzər salsaq görərik ki, banklar tərəfindən qısamüddətli kreditlərin verilməsi daha az riskli sayılır;
2. banklar tərəfindən real sektorun maliyyələşdirilməsində aktivlik səviyyəsinin aşağı olmasının digər səbəbi həmin sahə üzrə sığorta növlərinin mövcud olmamasıdır. Buna kənd təsərrüfatı sahəsini üzrə sığortalanma işini misal gətirmək olar. Belə ki, sözügedən sahədə sığorta şirkətləri ancaq torpağı sığortalayırlar, sahələrdə yetişdirilən, yığılan məhsulları, heyvanları itkilərdən sığortalamırlar. Azərbaycanda bu sahə üzrə hətta ekspertlər belə mövcud deyil;
3. banklarda likvidlik probleminin həll olunması üçün lazımi metodoloji bazanın olmaması; belə ki, yaxın illərdə baş verən global maliyyə böhranları, məzənnə problemləri nəticəsində banklarda likvidlik siyasətinin yeni aspektlərinin işlənilib hazırlanmasını vadar etdi. Banklarda uzunmüddətli kreditlərin verilməsində əsas ehtiyat edilən məsələlərdən biri odur ki, uzunmüddətli kreditlərin qaytarılmasında problem yarandığı halda likvidliyinin idarə olunması üçün lazımi prosedur qaydaları mövcud deyil;
4. bir sıra iclaslarda əsas müzakirə mövzusu qeyri-neft sektorunun inkişaf etdirilməsi üzərində qurulur. Azərbaycan yüksək karbohidrogen resursuna malik bir ölkə kimi büdcə gəlirlərinin əsasını Azərbaycan Neft Fondundan transferlər təşkil edir. Ancaq neft və qaz resurslarının tükənən və bərpa olunmayan resurs olduğunu nəzərə alaraq dövlət büdcəsinin bu gəlirdən asılılığını tənzimləmək prioritet məsələlərdən biridir. Büdcə gəlirlərinin diversifikasiya üçün iqtisadiyyatın real sektorunu inkişaf etdirilməlidir. Bu sahənin inkişafı üçün bank kapitalı əsas investisiya rolunu oynayır.

Ancaq dövlət tərəfindən bu sahədə bankalara və ya sahibkarlara dəstək proqramı hələki hazırlanmamışdır. Ancaq AR Prezidentinin 6 dekabr 2016-cı il tarixli fərmanı A.N.Abdullayeva

ilə imzalanmış “AR maliyyə xidmətlərinin inkişafına dair Strateji Yol Xəritəsi” maliyyə xidmətlərinin inkişafında öz lazımı tövfiqlərini verməkdədir;

5. real sektorun inkişafı üçün Mərkəzi Bank və ya Maliyyə Bazarlarına Nəzarət Palatası tərəfindən banklara heç bir güzəştin və ya birgə layihənin olmaması. Mərkəzi Bankın digər bankların üçün nəzərdə tutulmuş adekvat təkrar maliyyələşmə mexanizminin olmaması əsas çətinliklərdən biridir;
6. real sektorda rəqabətin olmaması və xarici təcrübənin ölkənin ayrı-ayrı sahələrində gec tətbiq olunması : Bunun isə əsas səbəbi lazımi investisiya mühitinin olmamasıdır. İqtisadiyyatın banklar tərəfindən maliyyələşdirilməsinin illər üzrə artım-azalma tendensiyalarının müqayisəli təhlili üçün aşağıdakı qrafikdə qeyd olunub.

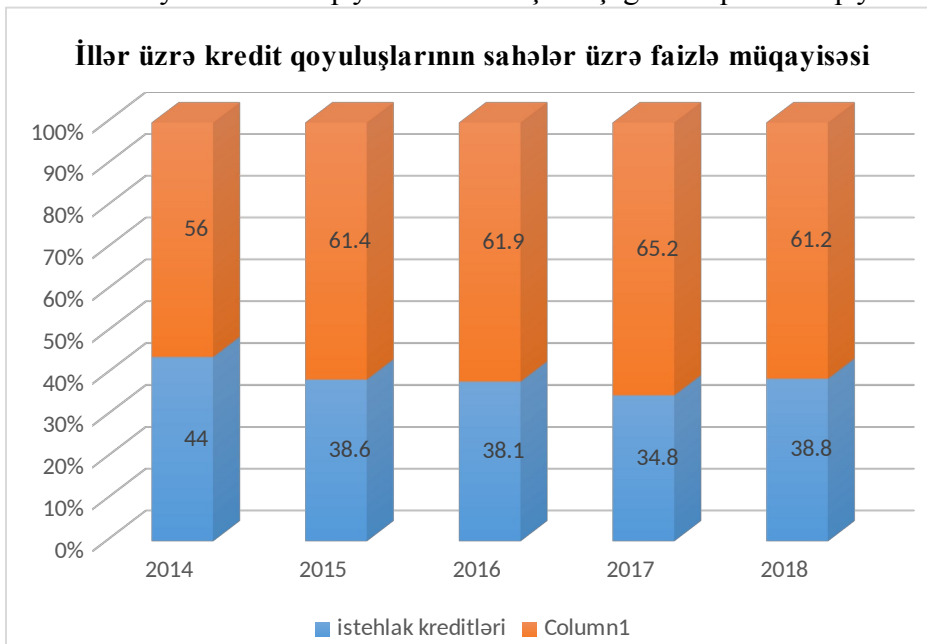

Mənbə: AR Mərkəzi Bankının rəsmi internet saytı cbar.az

Qeyd: 2018-ci ilin göstəricisi avqust ayına qədər olan müddəti əhatə edir

Yuxarıdakı qrafikdən bəlli olur ki, 2014-cü ildən 2015-ci illər arasında böyük artım olmuşdur, ancaq 2015 və 2016-cı illərin göstəricilərinə nəzər salsaq görərik ki, demək olar ki, bank kapitalının sənaye sahəsinə transformasiyası cüzi olmuşdur. Bunun aydın səbəblərindən biri odur ki, Azərbaycan manatının məzənnəsi ABŞ dollarına nisbətən iki dəfə dəyər itirmişdir. 2016-cı ildə aparılan bir sıra gücləndirmə siyasəti nəticəsində nisbətən artım müşahidə olunmuşdur. Qrafikdə 2018-ci ilin 3-cü rübünün göstəriciləri əks olunduğundan, yekun rəy vermək mümkün deyil. Belə ki, sonuncu rübdə verilən kreditlərin həcmi ilin yekununa əsaslı dərəcədə təsir göstərəcəkdir.

Ümumiyyətlə, yuxarıdakı qrafikdən görüldüyü kimi, il ərzində fiziki şəxslərə verilən kreditlərlə, hüquqi şəxslərə verilən kreditlər arasında 44/56, 38.6/61.4 və s. kimi nisbət müşahidə olunur. Ancaq bu ona əsas vermir ki, bərabər sayda kreditlər verilir. Belə ki, bu qrafik verilən kreditlərin say deyil də, məbləğ göstəricisinin faiz nisbəti olduğundan belə nəticəyə gəlmək olar ki, çox az sayda hüquqi şəxslərə kreditlər verilib (nisbətdə faiz

yaxınlığının səbəbi mikrokreditlərin az məbləğdə, makrokreditlərin isə böyük məbləğdə olmasıdır).

A.N.Abdullayeva

Banklar tərəfindən iqtisadiyyatın real sektorunun hansı sahələrinin daha çox maliyyələşdirilməsi isə aşağıdakı qrafikdə əks olunub.

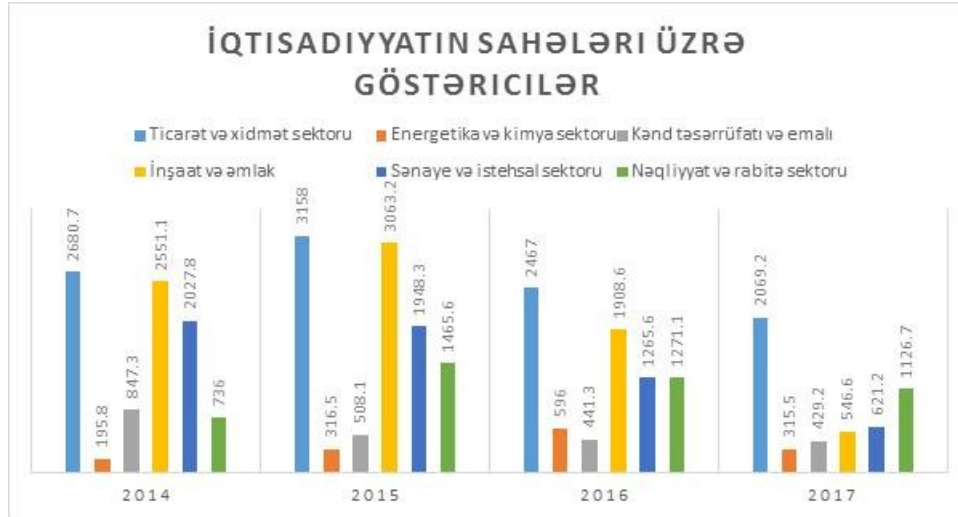

Mənbə: AR Mərkəzi Bankının rəsmi internet saytı cbar.az

Devalvasiyadan sonra ticarət və xidmət sektorunda azalma çox da güclü olmasa da ancaq sənaye, istehsal, inşaat və əmlak sektorlarında bu azalma güclü olmuşdur.

Yuxarıda söylənənləri ümumiləşdirib deyə bilərik ki, bank kapitalının iqtisadiyyatın real sektorunun maliyyələşməsinə yönəldilməsi yuxarıda sadaladığım səbəblərdən dolayı devalvasiyaya qədər də ürəkəçən olmamış, devalvasiyadan sonra daha da azalma baş vermişdir. Hətta 2016-cı il tarixində bankların öz funksiyaları, öhdəliklərini icra etmək üçün vəsait çatışmamazlığı və likvidlik problemi yaranmışdır. Mövcud olan bu hal qarşısında onlarda ümumiyyətlə, müəssisə və şirkətlərə kreditlərin verilməsində nəzərə çarpacaq dərəcədə azalma baş vermişdir.

### Nəticə

Bank sektorumuza nəzər salsaq görərik ki, ölkəmizdə kifayət qədər güclü nizamnaməyə malik olan banklar mövcuddur. Bu banklarda hüquqi şəxslərin, fərdi sahibkarların bank əməliyyatlarının icra etmələri üçün bütün lazımı şərait yaradılıb. Belə ki, buna internet banking, mobile banking, akkreditiv, qarantiyalar və sair kimi xidmətləri misal gətirmək olar. Ancaq bankların hüquqi şəxslərə, fərdi sahibkarlara verəcəyi ən böyük dəstək onların böyük məbləğdə uzunmüddətli maliyyələşdirilməsidir. Azərbaycanda banklar bu riski üzərlərinə götürümlər. Çünki bu sahənin sığortalınması ölkəmizdə zəif inkişaf edib. Real sektorda bank fəaliyyətinin təkmilləşdirilməsinin istiqamətləri aşağıdakılardır:

1. banklar tərəfindən sahibkarlıq fəaliyyəti ilə məşğul olanlara kreditlərin verilməsi şərtlərinin mürəkkəb olması. Belə ki, bank tərəfindən yanaşılsa, banklar gələcəkdə bu kreditlərin qaytarılmaması riskinin olduğunu nəzərə alaraq, daha təminatlı şərtlər irəli sürürlər. Ancaq bu şərtlər, fərdi sahibkarlar üçün mürəkkəb proses olur;

2. bankların əksəriyyəti yeni biznes açmaq istəyənlər üçün deyil müəyyən qədər reputasiyaya malik şirkətlərə, fərdi sahibkarlara təqdim edirlər ki, bu da yeni bizneslərin qurulmasının qarşısını alır;

A.N.Abdullayeva

---

3. bankların birgə əməkdaşlığı nəticəsində sindikatlaşdırılmış kreditlərin verilməsi;
4. Mərkəzi Bank tərəfindən rəqabətə davamlı qeyri-neft sektorunun maliyyələşdirilməsi siyasətinə dəstəyin verilməsi;
5. qiymətli kağızlar bazarının inkişaf etdirilməsi nəticəsində bankların, habelə fərdi sahibkarların maliyyələşdirilməsi və yenidən maliyyələşdirilməsi.

### **Ədəbiyyat**

1. А.И.Копытова. Банки и банковское дело. Томск : Издательство ТГПУ, 2009
2. В.Р.Веснин. Корпоративное управление. Москва, Издательство МГИУ, 2008
3. <http://www.mirec.ru/2009-03-04/yaponiya-krizis-vo-vremya-krizisa>
4. Банковская и рыночная финансовая система : сравнительные преимущества и недостатки.  
<https://docplayer.ru/42203867-Bankovskaya-i-rynochnaya-finansovaya-sistema-sravnitelnye-preimushchestva-i-nedostatki.html>
5. Лаврушина О.И. Банковское дело. Москва, Государственное образовательное учреждение высшего профессионального образования «Финансовая академия при правительстве Российской Федерации», Издательство “Норус”, 2009

## **THE ROLE OF BANK CREDITS IN DEVELOPMENT OF THE REAL SECTOR OF ECONOMY**

**A.N.Abdullayeva**

### **SUMMARY**

This paper studies the current situation with the funding and development of the real sector of economy in Azerbaijan. A comparison with other states is carried out.

## **РОЛЬ БАНКОВСКОГО КРЕДИТОВАНИЯ В РАЗВИТИИ РЕАЛЬНОГО СЕКТОРА ЭКОНОМИКИ**

**А.Н.Абдуллаева**

### **РЕЗЮМЕ**

В статье рассматривается текущее состояние финансирования и развития реального сектора экономики в Азербайджане и проводится сравнение с другими странами.

**DÖVLƏT PUL FONDLARININ İDARƏ OLUNMASINDA  
XƏZİNƏDARLIQ SİSTEMİNİN ROLU**

**E.Ə.Qocayeva**

Odlar Yurdu Universiteti  
Bakı, Koroğlu Rəhimov küçəsi 13  
e-mail: mayil\_oruc@yahoo.com

*Açar sözlər:* xəzinədarlıq, dövlət büdcəsi, xərclərin monitorinqi

*Keywords:* treasury, state budget, expenditure monitoring

*Ключевые слова:* казначейство, государственный бюджет, мониторинг расходов

Xəzindədarlıq dövlət gəlirlərini və xərclərini nəzarətdə saxlayan və pul-valyuta vəsaitinin hərəkətini tənzimləyən ən önəmli dövlət orqanıdır. İqtisadi lüğətlərdə verildiyi kimi, xəzinədarlıq xəzinənin saxlanması, gəliri və çıxarı ilə məşğul olan dövlət idarəsi, yaxud maliyyə orqanıdır. Xəzinədarlıq işinin müasir mexanizmi ayrı-ayrı ölkələrdə bir-birindən fərqlənən daha geniş funksiyalar və səlahiyyətlər yerinə yetirir. Bazar münasibətləri şəraitində xəzinədarlıq sistemi iqtisadi tənzimləmənin və nəzarətin əsas vasitəsi kimi çıxış edir.

Maliyyə resurslarının dövretməsi, dövlət proqramlarının vaxtında və səmərəli maliyyəşdirilməsi bir çox hallarda xərclərin idarə edilməsi sisteminin işlək olmasından asılıdır. Xəzinədarlıq sisteminin tətbiq edilməsi büdcə vəsaitlərinin təyinatına uyğun istifadə edilməsinə nəzarəti həyata keçirməyə imkan yaradır, maliyyə resurslarının vahid xəzinədarlıq hesabında yığılmasını və onların idarə edilməsinin səmərəliliyini təmin edir.

Baş Dövlət Xəzinədarlığı Azərbaycan Respublikası prezidentinin 4 oktyabr 1995-ci il tarixli Fərmanı ilə Azərbaycan Respublikasında dövlətə məxsus maliyyə ehtiyatlarının vahid mərkəzdən idarə edilməsini təmin etmək, bu vəsaitlərin daxil olması və xərclənməsi üçün daha çevik nəzarət mexanizmini yaratmaq, dövlət borclarının, zəmanətlərin və alınmış kreditlərin uçotunu yaxşılaşdırmaq və respublikada qiymətli kağızlar bazarının formalaşmasını sürətləndirmək məqsədilə yaradılmışdır.

Maliyyənin idarə edilməsi müəyyən məqsədə nail olmaq üçün maliyyə vasitəsilə obyektə süurlu və məqsədyönlü təsir metod və üsullarının məcmusundan ibarətdir. Süurlu və məqsədyönlü fəaliyyət kimi maliyyənin idarə edilməsi bazar iqtisadiyyatı şəraitində iqtisadi qanunların tələblərini və təsirlərini nəzərə almaqla gerçəkləşdirilir. Bu zaman maliyyə idarəetmənin həm subyekti, həm də obyektini kimi çıxış edir. Bir tərəfdən, vasitə kimi istifadə olunan maliyyə idarəetmənin təsir obyektinə çevrilir, digər tərəfdən isə maliyyə münasibətləri idarəetməni həyata keçirən subyekt kimi fəaliyyət göstərir. Beləliklə, maliyyənin özünə məxsus idarəçilik orqanları, təşkilatçılıq üsulları və s. var və bütünlükdə maliyyəni bu orqanlar idarə edir. Həmin orqanlar müxtəlif ölkələrdə müxtəlif səlahiyyətlərə malikdir.

Azərbaycan Respublikası Nazirlər Kabinetinin 6 noyabr 2000-ci il tarixli qərarına əsasən xəzinədarlığın vəzifələri aşağıdakılardır:

- dövlət büdcəsi layihələrinin hazırlanması üçün müvafiq təkliflər verilməsi, büdcənin icrasına dair hesabat sənədlərinin hazırlanması və büdcənin icrasında iştirak edilməsi;

E.Ə.Qocayeva

- dövlət büdcəsinin icrası üzrə xəzinə əməliyyatlarının uçotu və hesabat işlərinin təşkilinə metodoloji rəhbərliyin həyata keçirilməsi;

- dövlət büdcəsi vəsaitlərinin idarə edilməsini, o cümlədən mərkəzləşdirilmiş xərclər üzrə nəzərdə tutulmuş resurslardan istifadənin səmərəliliyinin təmin edilməsi məqsədi ilə maliyyə planlaşdırılmasının həyata keçirilməsi;

- dövlət büdcəsində büdcə kəsinin örtülməsi üçün nəzərdə tutulmuş maliyyələşmə mənbələrindən istifadə edilməsi və s.

Çəğdas bazar iqtisadiyyatı şəraitində xəzinədarlığın mahiyyəti bir qədər dəyişmiş, daha geniş sistem olan bazar münasibətlərini əks etdirən elementləri özündə cəmləsdirmişdir, lakin tarixi mahiyyətdə dəyişikliklər bas versə də, xəzinədarlıq öz ilkin funksiyalarını yerinə yetirməkdə davam edir. Xəzinədarlıq iqtisadi sistemin tərkib hissəsi olmaqla maliyyə sisteminin əsas funksiyalarını yerinə yetirir.

Xəzinədarlıq dövlət gəlirlərini və xərclərini nəzarətdə saxlayan və pul-valyuta vəsaitinin hərəkətini tənzimləyən ən önəmli dövlət orqanıdır. İqtisadi lüğətlərdə verildiyi kimi xəzinədarlıq xəzinənin saxlanması, gəliri və çıxarı ilə məşğul olan dövlət idarəsi, yaxud maliyyə orqanıdır. Xəzinədarlıq isinin müasir mexanizmi ayrı ayrı ölkələrdə bir-birindən fərqlənən daha geniş funksiyalar və səlahiyyətlər yerinə yetirir. Bundan əlavə, bəzi ölkələrdə ümumiyyətlə xəzinədarlıq yoxdur, onun funksiyasını başqa dövlət orqanı, yaxud orqanları yerinə yetirir. Məsələn, ABS-da xəzinədarlıq sistemi bütün maliyyə məsələlərini, o cümlədən pul dövriyyəsinə tənzimləyən ən mühüm maliyyə qurumudur. Onu da qeyd edək ki, bazar münasibətləri şəraitində xəzinədarlıq sistemi iqtisadi tənzimləmənin və nəzarətin əsas vasitəsi kimi çıxış edir. Xəzinədarlıq sisteminin təskili və onun fəaliyyətinin həyata keçirilməsi hər bir ölkədə müəyyən orqanlara həvalə olunur. Maliyyənin idarəçiliyi orqanları bazar iqtisadiyyatı şəraitində çox böyük bir missiya yerinə yetirirlər. Ümumiyyətlə, idarəetmə və ya idarəçilik anlayışı insanın süurlu əmək fəaliyyəti ilə əlaqədardır və insan fəaliyyətinin bütün sahələrini əhatə edir. Cəmiyyətin inkisaf səviyyəsi, hər şeydən əvvəl, onun idarəçilik mexanizmlərinin səviyyəsi ilə ölçülür. Bu mexanizmlər mükəmməldirsə, deməli, inkisaf yüksəkdir. Ümumiyyətlə, "idarəetmə" dedikdə hər hansı bir obyektə süurlu təsir üsullarının məcmusu nəzərdə tutulur.

Büdcə vəsaitlərinin idarəedilməsi funksiyasının reallaşdırılması mexanizmi maliyyə resurslarının vahid xəzinədarlıq hesabında cəmləşdirilməsi ilə mümkün olmuşdur. Vahid xəzinədarlıq hesabının tətbiq edilməsi büdcə vəsaitləri haqqında informasiyanın, makroiqtisadi tənzimləmənin maliyyə alətlərinin əldə edilməsinə və ölkə ərazisində maliyyə potensialının bərabər bölüşdürülməsinin həyata keçirilməsinə imkan verir. Müasir şəraitdə vahid xəzinədarlıq hesabı hakimiyyətin dövlət səviyyələri arasında gəlirlərin



bölüşdürülməsi alətinə çevrilir. Xəzinədarlıq sistemi çox geniş struktura malikdir. Azərbaycan Respublikasında xəzinədarlığın Maliyyə Nazirliyinin tərkibində yaradılmasına baxmayaraq, onun strukturu heç də Maliyyə Nazirliyinin mövcud strukturunu təkrar etmir.

Pul fondlarının dövlət büdcəsində cəmləşməsi vergi və qeyri-vergi daxilolmalar hesabına baş verir. Ne qədər çox pul vəsaitləri bu hesabda cəmləşirsə, onların idarəedilməsi bir o qədər çətin olur. Dövlət büdcəsinin gəlir hissəsinə daxilolmaların təhlili pozitiv tendensiyaların olduğunu göstərir. Vergi daxilolmaları büdcəyə daxilolmaların böyük hissəsini təşkil edir. 2016-cı ildə Dövlət büdcəsinə Vergilər Nazirliyinin xətti ilə 7015,6 və neft fondundan 7615,0 mln man pul vəsaiti daxil olmuşdur ki, buda budcə gəlirlərinin müvafiq olaraq 40.1% və 43,5-ni. ümumilikdə isə 83,6%-ni təşkil etmişdir. 2017-ci ildə

E.Ə.Qocayeva

Dövlət büdcəsinə Vergilər Nazirliyi və Dövlət Neft Fondundan daxilolmalar birlikdə 13073.5 mln man olmuşdur ki, bu da budcənin 79.1%-ni təşkil etmişdir. Vergilər nazirliyinin xətti ilə büdcəyə daxil olmalarda 2017-ci ilin məlumatlarına görə ƏDV-si 22.2 %, hüquqi şəxslərin mənfəət vergisi 13.8%, aksiz vergisi 3.7 % təşkil etmişdir. Son illərdə vergi daxilolmalarının quruluşu aşağıdakı qrafikdə verilmişdir.

**Qrafik. 2016-2017- ci illər üzrə cəmi vergi daxilolmaları**

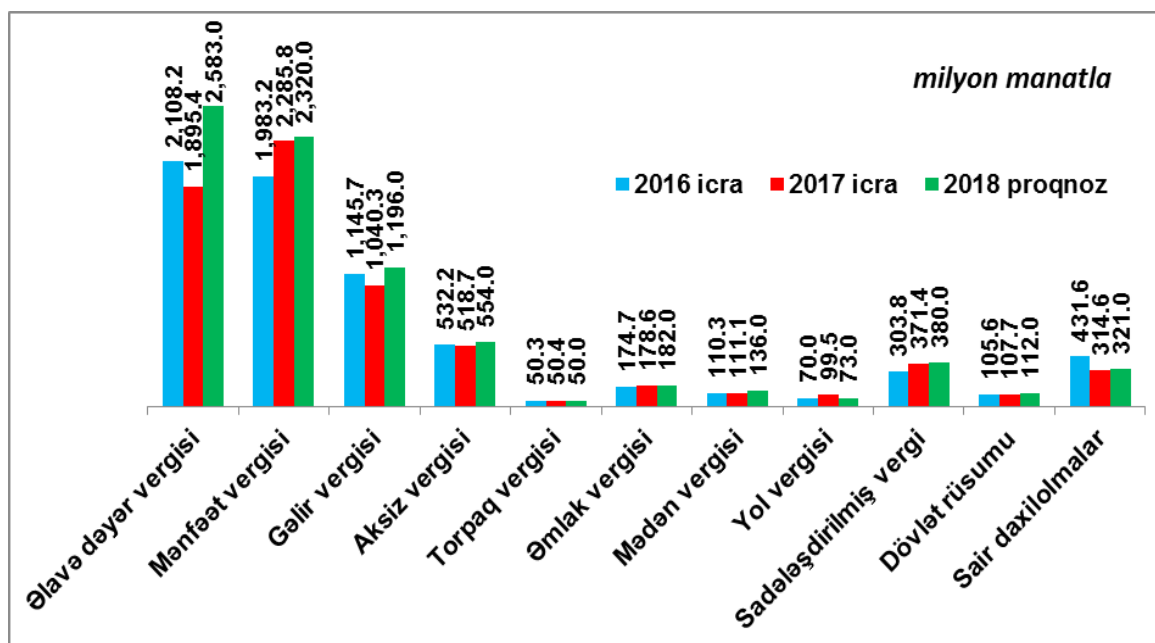

Vergi daxilolmalarının, qrafikdən gördüyümüz kimi, məbləğləri daima artır ki, buda xəzinədarlıq sistemi vasitəsilə budcə vəsaitlərinin dövriyyəsinin artmasına gətirib çıxardır. Bunlar xəzinədarlıq orqanlarının işini çətinləşdirir, ödəmə sənədlərinin hərəkətinin sürətinə, operativliyinə və vəsaitlərin daxil olmasına və xərclənməsinə nəzarətə tələbatı artırır. Aşağıdakı cədvəldən görüldüyü kimi, daxilolmaların artması ilə budcənin xərc hissəsi də artır ki, bu da xəzinədarlığın işinin çətinləşməsinə gətirib çıxardır, pul vəsaitlərinin idarə olunmasında yeni metodların və yanaşmaların tətbiq edilməsini, xəzinədarlıq sistemi mexanizminin təkmilləşdirilməsini tələb edir.

Büdcələrarası transfertlərin artması qanunvericilik təminatının təkmilləşdirilməsinin vacibliyinin əhəmiyyətini artırır. Daxilolmaların artması pul vəsaitlərinin idarə edilməsində xəzinadarlıq sisteminin rolunu yüksəldir. Maliyyə resurslarının idarə olunmasının təmin edilməsi təşkilati təminatındakı, informasiya sistemindəki, informasiya-texniki təminatın müasir inkişafındakı dəyişikliklərə əsaslanmalıdır.

Müasir dövrdə maliyyə resurslarının vahid xəzinədarlıq hesabında cəmləşməsi, onların dövretməsi büdcə vəsaitlərinin daha səmərəli idarə edilməsini və onların məqsədli təyinatı üzrə nəzarətin gücləndirilməsini tələb edir. Xəzinədarlıq sistemində büdcənin planlaşdırılması, bölüşdürülməsi, yerinə yetirilməsi sistemində aparıcı rol ayrılır və buradan xəzinədarlıq funksiyalarının necə yerinə yetirilməsi görünür.

E.Ə.Qocayeva

Cədvəl

**2015-2017-cü illərdə Azərbaycan Respublikasında büdcə daxilolmalarının  
ÜDM-da xüsusi çəkisi (milyon manatla)**

İllər	2015 icra	2016 icra	2017 icra	2018 proqnoz
<b>ÜDM</b>	<b>54 380,0</b>	<b>59 987,7</b>	<b>70 135,1</b>	<b>69 396,0</b>
Neft sektoru üzrə ÜDM	16 459,6	20 584,6	26 073,2	21 765,0
Qeyri-neft sektoru üzrə ÜDM	37 920,4	39 403,1	44 061,9	47 631,0
<b>Vergi daxilolmaları</b>	<b>7 118,2</b>	<b>7 015,6</b>	<b>6 973,5</b>	<b>7 907,0</b>
Neft sektoru üzrə vergilər	2 089,8	1 610,1	1 784,0	1 880,0
Qeyri-neft sektoru üzrə vergilər	5 028,4	5 405,5	5 189,5	6 027,0
<b>Dövlət Gömrük Komitəsinin gəlirləri</b>	<b>1 591,9</b>	<b>2 291,6</b>	<b>2 608,8</b>	<b>2 430,0</b>
<b>DSMF-nun gəlirləri (transfərlər çıxılmaqla)</b>	<b>1 950,2</b>	<b>1 972,2</b>	<b>2 121,1</b>	<b>2 278,8</b>
<b>Cəmi vergi və ödənişlər</b>	<b>10 660,3</b>	<b>11 279,4</b>	<b>11 703,4</b>	<b>12 615,8</b>
Neft sektoru üzrə	2 807,1	1 610,1	1 784,0	1 880,0
Qeyri-neft sektoru üzrə	7 853,2	9 669,3	9 919,4	10 735,8
<b>Vergi yükü (faizlə)</b>	<b>19,6</b>	<b>18,8</b>	<b>16,7</b>	<b>18,2</b>
Neft sektoru üzrə	17,1	7,8	6,8	8,6
Qeyri-neft sektoru üzrə	20,7	24,5	22,5	22,5
<b>Vergilər Nazirliyi üzrə vergi yükü (faizlə)</b>	<b>13,1</b>	<b>11,7</b>	<b>9,9</b>	<b>11,4</b>
Neft sektoru üzrə	12,7	7,8	6,8	8,6
Qeyri-neft sektoru üzrə	13,3	13,7	11,8	12,7

Məlumat üçün qeyd edək ki, inkişaf etmiş bazar iqtisadiyyatlı ölkələrdə büdcə gəlirinin ÜDM-da xüsusi çəkisi 30-50% intervalında dəyişir. Respublikamızda büdcə gəlirlərinin ÜDM-un 16,7%-ə qədər təşkil etməsi inkişaf etmiş ölkələrlə müqayisədə aşağı görünür. Lakin, burada bir neçə cəhəti qeyd etmək lazımdır. Birincisi, respublikamızda

dövlət büdcəsi ilə yanası iki iri büdcədənənar fond da vardır: Dövlət Sosial Müdafiə Fondu və Dövlət Neft Fondu. Bu fondların vəsaitlərini də nəzərə alsaq, dövlətin əlində cəmlənən maliyyə resursları ÜDM-un 80-85%-nə bərabər olar. İkincisi, ÜDM-un büdcəyə alınan hissəsi müntəzəm artım meylinə malikdir. Bu, eyni zamanda dövlətin yeritdiyi maliyyə siyasətinin nəticəsi kimi qiymətləndirilə bilər. Bu tendensiyaların inkişaf etmiş bazar iqtisadiyyatlı ölkələrin göstəricilərinə çatana qədər davam etdirilməsi məqsədə müvafiqdir.

Respublikamızda dövlət xəzinədarlıq sisteminin təkmilləşdirilməsi ilə bağlı həyata keçirilən tədbirlər aşağıdakılara şərait yaradacaq:

E.Ə.Qocayeva

- bütün növ maliyyə əməliyyatlarının icrasına və hərəkətinə operativ nəzarət imkanını təmin edir;
- büdcə təşkilatları tərəfindən yaradılan kreditor borclarının həcmi, strukturunu, dinamikasını və xərc maddələri üzrə borcların yaradılma intensivliyini müəyyənəlməyə imkan verir;
- debitor borclara dair zəruri məlumatların əldə olunması ilə yanası onların vaxtında örtülməsini izləməyə şərait yaradır;
- büdcə təşkilatlarında dövlət vəsaitlərindən səmərəli istifadə edilməsi üzərində maliyyə intizamını və uçot-hesabat işlərinin keyfiyyətini artırmaqla yanası yeni informasiya texnologiyası əsasında idarəetmə təcrübəsinin formalasmasına şərait yaradır;
- bütün maliyyə əməliyyatlarının həyata keçirilməsi zamanı onların arxivləşdirilməsi, habelə bu əməliyyatların hərəkətinin sistem tərəfindən izlənilməsi dövlət maliyyəsi üzrə onların həyata keçirilməsində askarlığın təmin olunmasına münbit zəmin yaradır;
- büdcə vəsaitlərinin istifadə səmərəliliyini artırmaq üçün geniş təhlil imkanı yaradır, istənilən təsnifat kodu (təşkilati, funksional, iqtisadi və s.) üzrə məlumatların dərhal əldə edilməsinə imkan verir;
- büdcə vəsaitlərinin hərəkəti və istifadəsi üzrə hesabatların standart formada və avtomatik tərtib edilməsinə imkan verir.

#### **Ədəbiyyat**

1. Azərbaycan Respublikasının “Büdcə sistemi haqqında” Qanunu. Bakı, 2004
2. B.A.Xankisiyev. “Büdcə uçotu və hesabatı” dərş vəsaiti“. Bakı, 2013
3. M.Novruzov, E.İbrahimov. “Büdcə sistemi” (dərşlik). Bakı, 2012
4. Azərbaycan Respublikasında Xəzinədarlıq sisteminin tətbiqi Qaydaları (II Mərhələ). Bakı, 2000
5. “Azərbaycan Respublikası Maliyyə Nazirliyinin fəaliyyətinin təkmilləşdirilməsi tədbirləri” haqqında Azərbaycan Respublikası Prezidentinin 2009-cu il tarixli fərmanı
6. Azərbaycan Respublikasının Konstitusiyası
7. [www.maliyye.gov.az](http://www.maliyye.gov.az)

#### **THE ROLE OF TREASURY SYSTEM IN THE MANAGEMENT OF STATE MONETARY FUNDS**

**E.A.Gojayeva**

## **SUMMARY**

This work deals with the role of treasury system in managing public finances. The analysis of the situation with the state funds in recent years in Azerbaijan is provided, the ways to overcome the problems existing in this field are suggested, and the importance of improving the treasury system is stressed.

---

E.Ə.Qocayeva

## **РОЛЬ КАЗНАЧЕЙСКОЙ СИСТЕМЫ В УПРАВЛЕНИИ ГОСУДАРСТВЕННЫМИ ДЕНЕЖНЫМИ ФОНДАМИ**

**Э.А.Годжаева**

## **РЕЗЮМЕ**

В статье исследуется роль казначейской системы в управлении государственными финансами. Представлен анализ состояния государственных денежных фондов Азербайджана за последние годы, предложены способы преодоления проблем, существующих в данной сфере, и подчеркнута важность совершенствования системы казначейства.

**TİBB,  
BİOLOGİYA  
VƏ PSIXOLOGİYA  
ELMLƏRİ BÖLMƏSİ**

**SECTION OF  
MEDICINE,  
BIOLOGY AND  
PSYCHOLOGY**

**BÖYÜKLƏRDƏ QAZANILMIŞ KƏSKİN SİTOMEQALOVİRUS  
İNFEKSİYASININ MÜXTƏLİF DİAQNOSTİKA ÜSULLARININ  
EFFEKTİVLİYİNİN MÜQAYİSƏLİ QIYMƏTLƏNDİRİLMƏSİ**

**M.H.Əliyev**

Azərbaycan Tibb Universiteti  
Bakı, S.Vurğun küçəsi 167

**N.S.Əliəsgərli, İ.İ.Ərdoğan**

Odlar Yurdu Universiteti  
Bakı, K.Rəhimov küçəsi 13

**L.İ.Rüstəmova**

V.Y.Axundov adına Elmi-Tədqiqat Tibbi Profilaktika İnstitutu  
Bakı, C.Cabbarlı küçəsi 37  
e-mail: iris.ax@mail.ru

**Açar sözlər:** sitomeqalovirus infeksiyası, immunferment analiz üsulu, polimeraza zəncirvari reaksiyası

**Key words:** cytomegalovirus infection, enzyme linked immunsorbent assay, polymerase chain reaction

**Ключевые слова:** цитомегаловирусная инфекция, иммуноферментный анализ, полимеразная цепная реакция

Sitomeqalovirus infeksiyası (SMVİ) Herpesviridae ailəsinə daxil olan virusların törətdiyi xəstəliklər arasında əhali populyasiyasında yayılmasına və infeksiyon patologiyada olan roluna görə aparıcı yer tutur [2, 6]. SMVİ mamalıq və perinatologiyanın ən aktual problemlərindən biri olub, bətdaxili infeksiyalar arasında xüsusi yer tutur. Müxtəlif müəlliflərin məlumatlarına əsasən, yaşlı əhalinin 50-99%-i sitomeqalovirusa (SMV) yoluxmuşdur [3, 4, 8]. Anadangəlmə SMVİ yenidoğulmuşların 0,4-2,3%-də qeydə alınır [8, 13].

Ümumdünya Səhiyyə Təşkilatının ekspertləri SMVİ-ni QİÇS kimi indikator xəstəliklər qrupuna aid edirlər. İmmunferment analiz üsulu ilə aparılan skrining müayinələr zamanı 2 yaşa qədər uşaqların 33%-də və yüksək həyat səviyyəsi olan ölkələrdə böyüklərin 50%-də SMV-a qarşı antitellər aşkar edilmişdir [7, 9]. İnkişaf etməkdə olan ölkələrdə uşaq əhalisinin 69%-də və böyük əhalinin 90%-də spesifik antitellər müəyyən edilmişdir [3, 8, 10, 13].

Çoxsaylı tədqiqatlar göstərir ki, 80-90% hallarda SMVİ latent gedişə malikdir [5, 10]. Bununla yanaşı, kəskin manifest SMVİ daha çox müxtəlif patoloji vəziyyətləri olan xəstələrdə aşkar olunur [4, 11, 1, 14].

Son illərdə tibbi ədəbiyyatda müxtəlif somatik xəstəliklərin, xoralı kolit, ateroskleroz və müxtəlif immunkompetent vəziyyətlərin patogenezinə sitomeqalovirusun mümkün etioloji rolu tez-tez müzakirə olunur [1, 5, 14].

Hazırkı tədqiqat işinin məqsədi böyüklərdə qazanılmış kəskin sitomeqalovirus infeksiyasının müxtəlif diaqnostika üsullarının effektivliyinin müqayisəli qiymətləndirilməsidir.

### Material və müayinə üsulları

2016-2017-ci illərdə kəskin sitomeqalovirus infeksiyasına görə «Sağlam ailə» müalicə-diaqnostika mərkəzinə müraciət etmiş 65 pasiyent müayinə olunmuşdur. Müayinə olunanların 24-ü qadın (36,9%) və 41-i kişilər (63,1%) olmuşdur.

«Kəskin sitomeqalovirus infeksiyası» diaqnozu aşağıdakı müayinə üsulları əsasında təsdiqlənmişdir:

1. İmmunferment analiz üsulu – anti-CMV IgM antitelləri olduqda və anti-CMV IgG antitelləri aşkar edilmədikdə;

2. Polimeraza zəncirvari reaksiya – qanda CMV DNT aşkar edildikdə.

Hər 2 üsul istehsalçının məlum instruksiyası əsasında qoyulmuşdur.

Bütün klinik və laborator göstəricilər müqayisə olunan kəmiyyətlərin dürüstlük dərəcəsi qiymətləndirilməklə variasion statistika üsullarının köməyi ilə statistik işlənmişdir.

### Nəticələr və onların müzakirəsi

Aparılan müayinələr nəticəsində müxtəlif yaş qruplarında kəskin SMVİ-nin seroloji və molekulyar bioloji markerlərinin aşkar olunması nəticələri aşağıdakı cədvəldə verilmişdir.

Cədvəl

Müxtəlif yaş qruplarında kəskin SMVİ seroloji və molekulyar-bioloji markerlərinin aşkar olunması nəticələri

Yaş qrupları	Müayinə olunmuşdur	Müsbət nəticə	SMVİ markerləri		
			IgM	IgG	Qanda DNT
17-29 yaş	32	19(59,4%)	19(59,4%)	6(18,9%)	17(53,1%)
30-39 yaş	19	7(36,8%)	7(36,8%)	3(15,8%)	7(36,8%)
40-49 yaş	14	8(57,1%)	8(57,1%)	2(14,3%)	8(57,1%)
Cəmi	65	34(52,3%)	34(52,3%)	11(16,9%)	32(49,2%)

Cədvəldən görüldüyü kimi, kəskin SMVİ daha çox 17-29 yaş qrupunda qeydə alınır (59,4%). Seroloji markerlərdən anti-CMV IgM kəskin sitomeqalovirus infeksiyasının əsas göstəricisi kimi 52,3% halda aşkar edilir (müsbət nəticə göstərənlərin 34 nəfərində). Maraqlı odur ki, ümumi müayinə olunanların 11 nəfərində (16,9%) anti-CMV IgG antitellər aşkar edilmişdir ki, bunu əvvəllər keçirilmiş kəskin SMVİ və yaxud xronik SMVİ kimi interpretasiya etmək olar.

Bu diaqnozları dəqiqləşdirmək üçün cüt qan zərdabları ilə təkrar müayinənin aparılmasına ehtiyac vardır. Molekulyar-bioloji marker hesab olunan qanda CMV DNT daha çox 17-29 yaş qrupunda qeydə alınmışdır (53,1%). Qazanılmış kəskin sitomeqalovirus infeksiyasının diaqnostikasında virus yükünün təyin edilməsinin də mühüm əhəmiyyəti vardır. Belə ki, birinci müayinədən ən azı 1 ay sonra CMV DNT təkrar təyini (virus yükü ilə) aktiv replikasiyanın olduğunu müəyyən etməyə imkan verir.

Müayinə olunan pasiyentlərdə aşağıdakı yanaşı gedən xəstəliklər qeydə alınmışdır: urogenital sistemin patologiyası (21,2%), ürək-damar sisteminin xəstəlikləri (4,2%), vegetativ sinir sisteminin xəstəlikləri (3,7%), mədə-bağırsaq sisteminin patologiyası (12,7%). Kəskin sitomeqalovirus infeksiyası seroloji və molekulyar-bioloji təsdiq edilmiş xəstələrin

29-da (85,3%) yüksək hərarət (38,2°C-yə qədər) qeydə alınmışdır. 5 nəfərdə (14,7%) kəskin SMVİ normal hərarət fonunda keçmişdir. Xəstələrin əksəriyyətində ümumi zəiflik – 30 (88,2%), baş ağrısı – 17 (50,0%), əzələ ağrıları – 22 (64,7%), iştahanın azalması – 18 (52,9%), baş gicəllənmə – 14 (41,2%), oynaq ağrıları – 11 (32,4%), yuxunun pozulması – 24 (70,6%) nəfərdə müşahidə olunmuşdur.

Limfa düyünləri 26 nəfərdə (76,5%) əllənmişdir: onlardan daha çox boyun – 19 (55,9%) və çənəaltı – 18 (52,9%), az hallarda qoltuqaltı – 9 (26,5%) limfa düyünləri palpasiya olunmuşdur. Fizikal müayinə zamanı hepatomeqaliya 23 xəstədə (67,6%), splenomeqaliya 19 (55,9%) nəfərdə aşkar olunmuşdur.

«Kəskin sitomeqalovirus infeksiyası» təsdiq olunmuş xəstələrdə qarın boşluğunun ultrasəs müayinəsi aparılmış və bu zaman 22 (64,7%) xəstədə hepatomeqaliya və 19 (55,9%) xəstədə splenomeqaliya təsdiq olunmuşdur. Xəstələrdə fon xəstəlikləri kimi mədə-bağırsaq traktının xroniki xəstəlikləri – xroniki gastrit – 11 nəfərdə (32,4%), xroniki xolesistit – 9 xəstədə (26,5%), xroniki kolit – 14 nəfərdə (41,2%), bağırsaq disbiozu – 17 nəfərdə (50,0%) qeydə alınmışdır.

Beləliklə, aparılan seroloji və molekulyar-bioloji müayinələrin nəticələrinin müqayisəli qiymətləndirilməsi göstərdi ki, böyüklərdə qazanılmış kəskin sitomeqalovirus infeksiyasının diaqnostikasında həm immunferment analiz üsulu, həm də polimeraza zəncirvari reaksiyası yüksək spesifikliyə malikdir.

### Nəticələr

1. Böyüklərdə qazanılmış kəskin sitomeqalovirus infeksiyasının diaqnostikasında immunferment analiz üsulu və polimeraza zəncirvari reaksiyasının paralel şəkildə istifadə olunması məqsədəuyğundur.
2. Böyüklərdə qazanılmış kəskin sitomeqalovirus infeksiyası üçün aşağıdakı simptomlar triadası səciyyəvidir: aydın olmayan genezli qızdırma, hepatosplenomeqaliya və limfadenopatiya.

### Ədəbiyyat

1. Долгих Т.И., Далматов В.В., Запарий Н.С., Кадцына Т.В. Цитомегаловирусная инфекция в Омской области // Журнал микробиологии, эпидемиологии и иммунобиологии, 2008, 3, с.85-87
2. Жукова Л.И., Ковалевская О.И., Лебедев В.В., Городин В.Н. Приобретенная острая манифестная цитомегаловирусная инфекция у иммуносохранных взрослых больных // Эпидемиология и инфекционные болезни, 2014, № 1, с.11-16
3. Luvira V., Chamnanchanunt S., Bussaratid V. et al. Seroprevalent of latent cytomegalovirus infection among elderly Thais // Southeast Asian J. Trop. Med. Publ. Health, 2012, 43(6), p.1419-1425
4. Rahbar A., Orrego A., Peredo I. et al. Human cytomegalovirus infection levels in glioblastoma multiforme are of prognostic value for survival // J. Clin. Virol., 2013, 57(1), p.36-42
5. Subramanian V. Distinguishing primary CMV infection from reactivation of latent infection // Dig. Dis. Sci., 2008, 53(1), p.140
6. Tomasik T., Zawilinska B., Pawlik D. et al. Congenital cytomegaly in one twin – case report // Med. Wieku Pozwoj, 2012, 16(3), p.252-260



7. Voros G., Pandit R., Snow M., Griffiths P. Unilateral resurrent acute retinal necrosis syndrome caused by cytomegalovirus in an immunocompetent adult // Eur. J. Ophthalmol., 2006, 15, № 3, p. 484-486
8. Kim C. Congenital and perinatal cytomegalovirus infection // Korean J. Pediatr., 2010, vol. 53, № 1, p. 14-20
9. Vappana S., Ross S., Shimamura M. et al. Saliva polymerase chain reaction assay for cytomegalovirus screening in newborns // N.Engl. J. Med., 2011, vol. 364, № 22, p. 2011-2018
10. Яруллина Д.Р., Ильинская О.Н., Силкин Н.И., Салахов М.Х. Инфекционная природа атеросклероза: факты и гипотезы // Ученые записки Казанского Государственного Университета, 2010, 1, с.136-154
11. Барышников Е.Н., Дроздов В.Н., Шульятлов И.С., Парфенов А.И. Цитомегаловирусная инфекция у больных язвенным колитом // Экспериментальная и клиническая гастроэнтерология, 2010, 10, с.25-28
12. Быстревская В.Б., Ряскина С.С., Смирнов В.Б. Проблемы цитомегаловирусной инфекции // Природа, 2003, № 4, с.28-29
13. Bechtel M., Froust W. Sexually transmitted diseases // Clin. obstetr. Gynecol., 2015, 58 (1), p. 172-184
14. DeGoff J., Pere H., Belec L. Diagnosis of genital herpes simplex virus infection in the clinical laboratory // Virol. J., 2014, 11, p. 83-89

**COMPARATIVE EVALUATION OF EFFICACY  
OF DIFFERENT DIAGNOSTIC METHODS OF ACUTE ACQUIRED  
CYTOMEGALOVIRUS INFECTION IN ADULTS**

**М.Н.Аliyev, N.S.Aliaskerli, I.I.Erdogan, L.I.Rustamova**

**SUMMARY**

The aim of this work is to comparatively evaluate the efficacy of different diagnostic methods of acute acquired cytomegalovirus infection in adults. For this purpose, 65 patients have been examined in *Saglam Aile* diagnostic center, including 24 women (36,9%) and 41 men (63,1%).

The enzyme-linked immunoassay method and the polymerase chain reaction have been used during the examinations. It was found out that the parallel use of enzyme-linked immunoassay method and the polymerase chain reaction is advisable for diagnosis of acquired acute cytomegalovirus infection in adults.

The examinations showed that the three of following symptoms are typical for acute acquired cytomegalovirus infection in adults: fever of unknown origin, hepatosplenomegaly and lymphadenopathy.

## **СРАВНИТЕЛЬНАЯ ОЦЕНКА ЭФФЕКТИВНОСТИ РАЗЛИЧНЫХ МЕТОДОВ ДИАГНОСТИКИ ПРИОБРЕТЕННОЙ ОСТРОЙ ЦИТОМЕГАЛОВИРУСНОЙ ИНФЕКЦИИ У ВЗРОСЛЫХ**

**М.Г.Алиев, Н.С.Алиаскерли, И.И.Эрдоган, Л.И.Рустамова**

### **РЕЗЮМЕ**

Цель настоящей работы – сравнительная оценка эффективности различных методов диагностики приобретенной острой цитомегаловирусной инфекции у взрослых. С этой целью были обследованы 65 пациентов, поступивших в лечебно-диагностический центр «Саглам аиле». Из обследованных женщины составляли 24 чел. (36,9%), мужчины – 41 (63,1%).

В исследованиях использованы иммуноферментный анализ и полимеразная цепная реакция. Установлено, что у взрослых при диагностировании приобретенной острой цитомегаловирусной инфекции целесообразно параллельно использовать иммуноферментный анализ и полимеразную цепную реакцию.

Выявлено, что у взрослых для приобретенной острой цитомегаловирусной инфекции характерна триада следующих симптомов: лихорадка неясного генеза, гепатоспленомегалия и лимфаденопатия.

## ŞƏKƏRLİ DİABET XƏSTƏLƏRİNDƏ BÖYRƏK DAŞLARININ KƏNARLAŞDIRILMASINDAN SONRA SİDİK YOLLARININ TƏDQIQI

**E.Ə.Müseiyov**

Odlar Yurdu Universiteti  
Bakı, K.Rəhimov küçəsi 13  
e-mail: [neyron20@mail.ru](mailto:neyron20@mail.ru)

**Açar sözlər:** böyrək daşları, ağırlaşma, şəkərli diabet

**Key Words:** kidney stones, complications, sugar diabetes

**Ключевые слова:** почечные камни, осложнения, сахарный диабет

Böyrək daşlarının etiologiyası tam aydınlaşdırılmamışdır. İnsan sidiyinin müxtəlif duzları vardır. Bu duzların bəzilərinin həllolma qabiliyyəti aşağı olduğundan, onlar doymuş məhlullarda çöküntü formasına keçə bilər. Bu proses böyrəklərdə və ya sidik ifrazı sisteminin digər şöbələrində baş verdikdə sidik daşları meydana gəlir. Böyrək daşları qum dənəciklərindən iri konqlomeratlara qədər müxtəlif ölçülərdə ola bilər. Normal fizioloji şəraitdə böyrəklərdə daş yaranmır [1, 2], çünki sidiyin tərkibindəki xondroitin sulfat turşusu, mutsin və serum albuminlərinin az miqdarda mövcudluğu daşməmələgəlmə prosesinin qarşısını alır. Bunlara mühafizəedici kolloidlər deyilir. Lakin sidik daşlarının meydana gəlməsində mühafizəedici kolloidlərin azalmasının rolu o qədər də böyük deyil. Bir sıra tədqiqatlar daşyaranma prosesində sidiyin tərkibindəki mukoproteinlərin artmasının rolu olduğunu qeyd edir [1, 3].

Elektroforez üsulu ilə aparılmış tədqiqatlar nəticəsində böyrək daşı olan xəstələrin sidiyindəki mukoproteinlərin fiziki-kimyəvi xüsusiyyətlərinə görə sağlam şəxslərin müvafiq göstəricisindən fərqləndiyi aşkar edilmişdir. Böyrəklərdən sidiyin axıb getməsinin çətinləşməsi, endokrin xəstəliklər və s. kimi hallar sidikdə mukopolisaxaridlərin miqdarının artmasına gətirib çıxara bilər. Sidik daşlarının özəyini mukopolisaxaridlər təşkil edir. Daşlar bu özəklərin üzərinə müxtəlif duzların çökməsi nəticəsində meydana gəlir. Mukopolisaxarid mübadiləsi daha çox şəkərli diabet zamanı pozulur [3, 4, 5]. Şəkərli diabet zamanı sidiyin tərkibində şəkərin miqdarının yüksək göstəricilərə çatması nefronlara sklerotik təsir göstərərək, böyrək toxumasının iltihabi reaksiyalara qarşı həssaslığını da artırır. Ümumiyyətlə, insan orqanizmindəki mübadilənin hər hansı bir həlqəsindəki pozulma zəncirvari effektə malikdir. Hal-hazırda şəkərli diabet ən geniş yayılmış xəstəliklərindən biridir. Belə ki, ürək-damar xəstəlikləri, travmalar, bədxassəli şişlərdən sonra insanlar arasında ən geniş yayılmış xəstəlik məhz şəkərli diabetdir. Şəkərli diabetin damar fəsadları, mikroangiopatiyalar, nefropatiyalar və neyropatiyalar bu xəstələrin erkən əlil olmasına və son nəticədə isə onların vəfat etməsinə səbəb olur. Bu xəstələrin aşağı ətraflarının qanqrenası halları digər xəstəliklər fonunda baş verən qanqrena hallarından 20 dəfə çoxdur [1, 6, 7].

Şəkərli diabet zamanı toxumaların qida maddələri ilə təmin olunması əsas qida maddəsini təşkil edən şəkərlərin toxumalar tərəfindən mənimsənilməsinin baş verməməsi ilə əlaqədar olaraq, pozulur. Orqanizmdə baş verən bu dəyişiklər tədricən xəstənin immun sisteminin zəifləməsi, yaraların gec sağalması, reperativ proseslərin zəifləməsi və s. ilə

müshayiət olunur. Bütün orqan və sistemlər kimi sidik yolları və böyrəklərdə də dəyişikliklər baş verir. Şəkərli diabetdən əziyyət çəkən şəxslərdə müxtəlif tibbi müdaxilələrdən sonra ağırlaşma halları sağlam şəxslərlə müqayisədə daha çoxdur [8, 9].

Bu məqsədlə tərəfimizdən 180 nəfər şəkərli diabetdən əziyyət çəkən və böyrəkdaşı kənarlaşdırılmış xəstələrin xəstəlik tarixləri araşdırılmışdır. Qeyd edilən xəstələrdə litotripsiya əməliyyatından sonra kəskin pielonefrit, kəskin uretrit, kəskin sistit, epididimoorxit, pionefroz, paranefrit, yara yerində irinləmə, urosepsis və s. kimi ağırlaşmaların rast gəlinməsi say və faizlə hesablanmışdır. Litotripsiya laporoskopik olaraq xüsusi cihazla böyrək daşlarının parçalanaraq kənarlaşdırılmasıdır. Alınmış ədədi verilənlər müasir tələbləri nəzərə almaqla statistik metodlarla işlənmişdir. Qrup göstəriciləri üçün orta qiymətlər (M), onların standart xətası (m), sıraların minimal (min) və maksimal (max) qiymətləri, həmçinin qruplarda keyfiyyət göstəricilərinin rastgəlmə tezliyi müəyyən edilmişdir. Qeyd edək ki, tədqiqat işi zamanı alınan nəticələrin statistik işlənməsi Statistica 7.0 tətbiqi kompüter proqramı ilə aparılmışdır.

Tədqiqat nəticəsində şəkər xəstəliyindən əziyyət çəkən və böyrəkdaşları litotripsiya üsulu ilə laporoskopik kənarlaşdırılmış 180 nəfər xəstədən 98 nəfərdə kəskin pielonefrit inkişaf etmişdir ki, bu da ümumi xəstələrin  $54,4 \pm 3,71\%$ -ni təşkil etmişdir. Pielonefrit böyrək ləyəni və kasacıqlarının, böyrək parenximasının, xüsusən ara toxumanın qeyri-spesifik iltihabı prosesidir. Xəstəlik ən çox uşaq yaşlarında təsadüf olunur. Yaşlılarda isə uşaq vaxtı sağalmamış pielonefritin davamı müşahidə olunur. 40 yaşa qədər qadınlar daha tez xəstəliyə tutulur, bu da hamiləlik və aşağı sidik yollarının anatomik xüsusiyyəti ilə əlaqədardır, ahıl yaşlarda isə kişilər arasında xəstəliyin çox yayılmasını prostat vəzinin xoşxassəli hiperplaziyası nəticəsində baş verən sidik stazı ilə izah etmək olar. Pielonefrit ən çox təsadüf olunan böyrək xəstəliyi olub eyni zamanda yuxarı orqanları katarından sonra bütün xəstəliklər arasında tezliyində görə ikinci yeri tutur. Statistik məlumatlara görə bütün böyrək xəstəliklərinin təşrihlərinin 7-20%-də xronik pielonefrit aşkar edilir [1, 10].

Tədqiqata cəlb edilmiş xəstələrdən 15 nəfərdə adı çəkilən müdaxilədən sonra kəskin uretrit inkişaf etmişdir ki, bu da ümumi tədqiqata cəlb edilənlərin  $8,3 \pm 2,06\%$ -ni əhatə etmişdir. Sidik kanalının divarının iltihabı prosesi uretrit adlanır (Cədvəl). Uretritlərin yaranmasına qonokok, trixomonas, bakteriya, virus, kandida göbələyi və s. allergiya, zədələnmə, durğunluq, mübadilə pozğunluqları səbəb ola bilər. Həmçinin birincili və ikincili olmaqla iki yerə ayrılır. İnfeksion amilin növünə görə uretritlər spesifik (qonoreya, trixomonas, vərəm) və qeyri-spesifik bakterial (stafilokok, streptokok, bağırsağ çöpləri, pnevmokok və b.), virusabənzər mikroorqanizmlər (mikoplazma, xlamidia və b.) kandida mənşəli olmasından asılı olaraq iki qrupa ayrılırlar [3, 11].

Ümumi xəstələrdən 35 nəfəri yaxud tədqiqata cəlb edilmiş şəxslərin  $19,4 \pm 2,95\%$ -ində kəskin sistit meydana gəlmişdir. Sistit sidikliyin selikli qişasının və ümumiyyətlə digər qişalarının da prosesə cəlb olunduğu iltihabı xəstəlikdir. Xəstəlik mikroblar, viruslar, parazitlər tərəfindən törədilir, kimyəvi maddələr, zədələnmə, şüalanma və s. nəticəsində baş verir. Mikroorqanizmlər sistitin yaranmasında bütün səbəblər arasında ən çox təsadüf olunur və onların da 50%-i bağırsağ çöpləri tərəfindən yaranır. Səbəbindən asılı olaraq, sistitlərin bəzi cəhətləri fərqli olur, məsələn, qrip epidemiyası zamanı adenoviruslar hemorragik sistit törədirlər və yaxud, protey residivverən sistitə səbəb olur. Mikoplazma və xlamidiya nəticəsində baş verən sistitlərdə mikroblar çətin aşkar edildiyi üçün çox zaman abakterial sistit diaqnozu qoyulur. Bəzi hallarda endoskopik müayinələr, sidik kisəsinin

kateterizasiyası da sistitə səbəb ola bilər (yatrogen səbəblər). Ümumiyyətlə qadınlarda kişilərə nisbətən daha çox təsadüf olunması onlarda sidik kanalının xarici keçəcəyinin anusa və qadın cinsiyyət orqanlarına yaxın olmasıdır. Gedişinə görə sistitlər kəskin və xroniki, yaranmasına görə birincili və ikincili olur. İnfeksiyon amillər hematogen və urinogen yolla başqa orqanlardan sidikliyə keçə bilər. Xəstəliyin patogenezinə soyuqlama və orqanizmin müqavimətinin aşağı düşməsinin xüsusi rolu vardır. Həmçinin sidik ifrazının çətinləşməsi, bədəndəki hormonal pozğunluqlar, kiçik çanaq üzvlərində durğunluq və s. xəstəliyin təhrikedici faktorları sırasına aiddir [11, 12].

*Cədvəl. Şəkərli diabetdən əziyyət çəkən şəxslərdə böyrək daşlarının litotripsiya üsulu ilə kənarlaşdırılmasından sonra baş verən müxtəlif sidik yolları ağırlaşmalarının rast gəlinməsi*

Müxtəlif sidik yolları ağırlaşmaları	Xəstələrin sayı	
	Sayla	%-lə
Kəskin pielonefrit	98	54,4±3,71
Kəskin uretrit	15	8,3±2,06
Kəskin sistit	35	19,4±2,95
Epididimoorxit	6	3,3±1,34
Pienonefroz	8	4,4±1,54
Paranefrit	4	2,2±1,10
Yara yerində irinləmə	9	5,0±1,62
Urosepsis	5	2,8±1,22
Ümumilikdə	180	100

Tədqiqata cəlb etdiyimiz ümumi 180, həm şəkərli diabet, həm də böyrəkdaşı xəstəliyi ilə əlaqədar, litotripsiya əməliyyatı icra edilmiş xəstələrin 6 nəfərində, yəni ümumi xəstələrin 3,3±1,34%-ində epididimoorxit inkişaf etmişdir. Epididimit xaya artımının iltihabi prosesi olub, qrip, angina, pnevmoniya və s. zamanı hematogen yolla infeksiyanın xaya artımına keçməsi nəticəsində baş verir. İnfeksiya xaya artımına toxumçıxarıcı axacaq vasitəsi ilə onun antiperistaltik hərəkətləri sayəsində, sidik kanalının iltihabi prosesi zamanı, yaxud axırının bujlanması, instrumental müayinəsi zamanı zədələnməsi, həmçinin kateterin sidik kanalında uzun müddət qalması nəticəsində baş verir. Epididimit qəflətən başlayır, xaya artımı böyüyür, ağrı meydana çıxır, bədən hərarəti 38-40°C qədər yüksəlir. İltihabi proses və ödem xaya qişalarına və xayalığa yayılır, xaya şişir, dərisi dartılır, hamarlaşır, hiperemiyalaşır və xaya qişalarının suluğu baş verir. Ağrılar qasıq nahiyəsinə, bəzən belə, büzdümə ötürülür, hərəkət zamanı güclənir, odur ki, xəstələr yataqda uzanmağa üstünlük verirlər. Vaxtında müalicə aparıldıqda 2-3 gündən sonra ağrı və ödem azalır, bədən hərarəti normallaşır. 3-4 həftəyə kəskin epididimit tam sorulur və iltihabın zədələdiyi yerdə çapıq birləşdirici toxuma qalır. Təsadüfən iltihabi irinliklər birləşib xaya artımının absesi meydana çıxıb bilər [1].

Tədqiqata cəlb edilmiş xəstələrdən 8-ində yaxud ümumi pasiyentlərin 4,4±1,54%-ində pionefroz inkişaf etmişdir. Pionefroz böyrəyin toplayıcı sisteminin iltihabıdır. Bu zaman böyrək ləyənində irin toplanır. 4 nəfər xəstədə isə paranefrit inkişaf etmişdir ki, bu da ümumi xəstələrin 2,2±1,10%-ni təşkil etmişdir. Paranefrit böyrəkətrafi toxumaların irinli iltihabıdır.

Böyrəkdaşı xəstəliyini litotripsiya əməliyyatı ilə müalicəsi laporoskopik prosedura olduğundan yara yeri yaranır. Şəkərli diabetdən əziyyət çəkən şəxslərdə hətta güclü aseptik şəraitdə belə infeksiyon-iltihabi ağırlaşmalar baş verə bilər. Belə ki, tərəfimizdən tədqiqata

E.Ə.Müseiyibov

cəlb edilmiş xəstələrdən 9 nəfərində, yəni ümumi xəstələrin  $5,0 \pm 1,62\%$ -ində yara yerinin irinləməsi qeydə alınmışdır ki, bu da kifayət qədər yüksək göstərici hesab edilir. Tədqiqat zamanı postoperativ xəstələrdən 5 nəfərində yaxud da ümumi pasiyentlərin  $2,8 \pm 1,22\%$ -ində urosepsis inkişaf etmişdir. Urosepsis sidik yollarınındakı infeksiyon prosesin qana yayılmasıdır. Tədqiqat nəticəsində alınmış göstəricilərdən aydın olur ki, şəkərli diabet xəstəliyindən əziyyətçəkən şəxslərdə böyrəkdaşı əməliyyatından sonra sidik yollarının müxtəlif infeksiyon-irinli prosesləri daha inkişaf edir və onların aradan qaldırılması üçün effektiv selektiv antibiotikoterapiyanın həm profilaktik, həm də müalicə məqsədilə istifadəsinin təkmilləşdirilməsi istiqamətində tədqiqatların aparılması daha məqsədəuyğundur.

### Ədəbiyyat

1. M.Ağayev. Nefrologiya. Dərslik. Bakı, 2007
2. Brumbaugh, A., Mobley, H. Preventing Urinary Tract Infection: Progress Toward an Effective Escherichia coli Vaccine. National Institutes of Health Expert Rev Vaccines. 11(6): 663-676. doi: 10.1586/erv.12.36
3. Hickling, D., Sun, T., Wu, X. Anatomy and Physiology of the Urinary Tract: Relation to Host Defense and Microbial Infection. Microbiol Spectr. 3(4) doi: 10.1128/microbiolspec.UTI0016-2012
4. Najjar, M., Saldanha, C., Banday, K. Approach to Urinary Tract Infections. Indian Journal of Nephrology. 19(4), p 129-139. doi: 10.4103/0971-4065.5933.3
5. Reisner, A., Maierl, M., Jorger, M., Krause, R., Berger, D., Haid, A., Tesic, D., Zechner, E. (2014) Type 1 Fimbriae Contribute to Catheter-Associated Urinary Tract Infections Caused by Escherichia coli. Journal of Bacteriology. 196(5), p. 931-939. doi: 10.1128/JB.00985-13
6. Schulz, L., Hoffman, R., Pothof, J., Fox, B. (2016). Top Ten Myths Regarding the Diagnosis and Treatment of Urinary Tract Infections. The Journal of Emergency Medicine, Volume, No, pp. 1-6. Retrieved from <http://dx.doi.org/10.1016/j.jemermed.2016.02.009>
7. Tortora, G. J., Funke, B. R., & Case, C. L. (2016). Microbiology: An introduction. San Francisco: Pearson Benjamin Cummings
8. Urinary tract infection in men. (2013) In HarvardMedicalSchool, Harvard Medical School Health Topics A-Z. Boston, MA: Harvard Health Publications. Retrieved from [http://hctproxy.lib.umt.edu:7048/login?url=http://search.credoreference.com/content/entry/hhphealth/urinary\\_tract\\_infection\\_in\\_men/0](http://hctproxy.lib.umt.edu:7048/login?url=http://search.credoreference.com/content/entry/hhphealth/urinary_tract_infection_in_men/0)
9. Stamm, W.E. & Norrby, S.R. Urinary tract infections: disease panorama and challenges. J. Infect. Dis. 183 (Suppl. 1), S1–S4 (2001)
10. Schappert, S.M. & Rechtsteiner, E.A. Ambulatory medical care utilization estimates for 2007. Vital Health Stat. 13, 1–38 (2011)
11. Foxman, B. Urinary tract infection syndromes: occurrence, recurrence, bacteriology, risk factors, and disease burden. Infect. Dis. Clin. North Am. 28, 1–13 (2014)
12. Hannan, T.J. et al. Host-pathogen checkpoints and population bottlenecks in persistent and intracellular uropathogenic Escherichia coli bladder infection. FEMS Microbiol. Rev. 36, 616–648 (2012)

**STUDY OF URINARY TRACT  
AFTER REMOVAL OF KIDNEY STONES  
IN PERSONS WITH SUGAR DIABETES**

**E.A.Museyibov**

**SUMMARY**

This work studies various complications of diseases of urinary tract arising after the removal of kidney stones by lithotripsy in people with diabetes. The history of diseases of 180 patients with diabetes, with their kidney stones removed by minimally invasive method, were studied. The results of the study show that, after the removal of kidney stones, the people with diabetes mostly suffer from various infectious and irreversible processes in the urinary tract. Therefore, it is advisable to carry out studies to increase the effectiveness of using antibacterial therapy for both preventive and curative purposes.

**ИССЛЕДОВАНИЕ МОЧЕВЫВОДЯЩИХ ПУТЕЙ ПОСЛЕ УДАЛЕНИЯ  
ПОЧЕЧНЫХ КАМНЕЙ У ЛИЦ С САХАРНЫМ ДИАБЕТОМ**

**Э.А.Муσειбов**

**РЕЗЮМЕ**

В статье исследуются различные осложнения болезней мочевых путей, возникающих после удаления камней в почках литотрипсией у людей, страдающих диабетом. Исследованы истории болезней 180 больных, страдающих сахарным диабетом и у которых были удалены миниинвазивным методом почечные камни. Из результатов исследования видно, что у людей, страдающих диабетом, после удаления почечных камней чаще развиваются различные инфекционные и необратимые процессы в мочевыводящих путях. Поэтому целесообразно проводить исследования для повышения эффективности использования антибактериальной терапии как в профилактических, так и лечебных целях.

## BİR DAHA LƏMBLİOZ HAQQINDA

**V.N.Cavadzadə**

Azərbaycan Tibb Universiteti  
Bakı, C.Cabbarlı küçəsi 35  
e-mail: vuqar353@yahoo.com

*Açar sözlər:* ləmblioz, protozoy xəstəlik

*Keywords:* giardiasis, protozoal disease

*Ключевые слова:* лямблиоз, протозойное заболевание

Ləmblioz - əsasən simptomuz lamblia gəzdirmə, mədə-bağırsağ sisteminin zədələnməsi və allergik dəyişikliklərlə təzahür edən antroponoz protozoy xəstəlikdir [1,11].

**Etiologiyası.** Ləmbliozun törədicisi - Giardia intestinalisdir. Ləmbliozun inkişafının vegetativ və sista mərhələləri ayırd edilir. Ləmbliyalar 4 cüt liflərinin hesabına irəli və dairəvi hərəkətlər edir. Vegetativ formalar 30-40 gün yaşayır, ətraf mühit amillərinə qarşı davamlı deyillər. Ləmbliyalar qaynatmanın, dezinfeksiyaedici vasitələrin və HCl turşusunun təsiri altında tez məhv olurlar. Sistalar nəcisdə 3 həftəyə qədər, kanalizasiya suyunda 10 həftəyə qədər, torpaqda 6 ay və daha çox müddət qala bilər. Lakin quruda onlar çox tez məhv olurlar. Xlor tərkibli dezinfeksiyaedici vasitələr ləmbliyaların sistalarına demək olar ki, təsir etmir [2,11].

**Epidemiologiya.** Ləmbliozun mənbəyi xəstə və sista gəzdirən insanlardır.

Onlar nəcislə çox miqdarda ləmbliyaların sistalarını ifraz edir ki, bu da ləmbliozun yayılmasında aparıcı rol oynayır. Yoluxmuş şəxslərin nəcisinin 1 qramında 2,2 milyon sista mövcuddur. İnsanın ləmbliya ilə yoluxması üçün 10-25 sista kifayət edir [12,15].

**Yoluxma mexanizmi** fekal-oraldır. İnvaziya termik işlənmə keçməyən su, qida məhsulları, çirklənmiş əllər və məişət əşyalarından keçə bilər. Sistaların mexaniki ötürülməsində milçəklər və tarakanlar da mühüm rol oynayır. Xüsusilə təşkil olunmuş kollektivlərdə uşaqların yoluxması 50-80%-ə çata bilər ki, bu da böyükərlə müqayisədə 2-4 dəfə çoxdur. Xəstələnmə çox vaxt sporadik xarakter daşıyır, qrup şəkilli yoluxmalar da mümkündür. Bu yoluxmalar kanalizasiya sularının içməli suya qarışması, meyvə və tərəvəzlərin çirklənməsi zamanı da baş verir. Yay-payız aylarında daha çox xəstələnmə müşahidə edilir [7,16].

**Patogenezi.** Ləmbliyaların insanın orqanizmi ilə qarşılıqlı əlaqəsinin əsas forması simptomuz daşıyıcılıqdır. Orqanizmin qeyri-kafi rezistentliyində, kütləvi invaziyalarda və digər xoşagəlməz şəraitdə daşıyıcılıq xəstəliyə çevrilə bilər. Sistalar qida və ya su vasitəsilə həzm sisteminə düşür, mədənin turşu baryerini ötürüb keçərək, nazik bağırsağda lokallaşır. Orada onların sista örtüyü əriyir. Vegetativ forma 12-barmaq və nazik bağırsaqların proksimal nahiyəsinin selikli qişasında yaşayaraq, burda artıb çoxalır. Sistalar nazik bağırsağın distal nahiyəsində və köndələn yoğun bağırsağın daxilində əmələ gəlir. Öd bakterisi xassəli olduğundan, tədqiqatçıların çoxu ləmbliyaların öd axacaqlarında və öd kisəsində parazit kimi yaşamaqlarını inkar edirlər. Buna baxmayaraq, az konsentrasiyada öd onların inkişafına və çoxalmasına səbəb olur [2,17].



İnsanın orqanizminə parazitəin patogen təsiri aşağıdakılardır:

- Bağırsağ divarının mexaniki və toksiki qıcıqlandırılması;
- Bəzi fermentlərin sintezinin pozulması nəticəsində funksional disbalans və laktoz çatışmazlığının yaranması;
- Ləmbliyalarının məhvi zamanı yaranan toksiki birləşmələrin insan orqanizmini sensibilizasiya etməsi;
- Xüsusən qida məhsullarına qarşı allergik proseslərin inkişafı;
- Həzm proseslərinin pozulması, malabsorbsiya sindromunun yaranması;
- Lamblioz invaziyasının uzun müddətli təsiri nəticəsində detoksikasiya funksiyası yerinə yetirən qaraciyər funksiyasının pozulması;
- Ximusun kimyəvi parametrlərinin dəyişməsi nəticədə disbiozun inkişafı.

Baxmayaraq ki, ləmbliyalar özləri bağırsağın selikli qişasını ciddi şəkildə zədələmir, lakin bağırsağda mövcud olan bakteriyaların artıb çoxalmasına şərait yadırlar. Nəticədə disbiozun inkişafı baş verir. Parazitlərin insan orqanizmində persistensiyası xroniki endogen intoksikasiyaya səbəb olur.

#### **Klinikası.**

I. *Kliniki təzahürlərinə görə* ləmbliya invaziyasının 2 əsas forması mövcuddur:

- 1) latent gediş və ya ləmbliya gəzdirmə.
- 2) malifest ləmblioz. Yalnız 10% yoluxmuşlarda çox vaxt zəif nəzərə çarpan klinik təzahürlər yaranır.

II. *Gedişatının xarakterinə görə.*

- 1) Kəskin forma. Çox vaxt südəmər və erkən yaşlı uşaqlarda rast gəlinir.
- 2) Uzunsürən forma. 3-4 həftə bəzən isə daha çox davam edir.

Ayrı-ayrı xəstələrdə ləmblioz aylarla davam edə bilər və hətta xroniki residivləşən formaya keçə bilər. İnkubasiya dövu bir neçə saatdan 1-4 həftəyə qədər davam edə bilər. Manifest ləmbliozda 4 əsas sindrom - dispepsik, ağrı, astenonevrotik və allergik sindrom ayırd edilir [3,14,20].

Kütləvi invaziyalar zamanı həzm traktının yuxarı nahiyəsinin funksiyasının pozulma simptomları üstünlük təşkil edir (*dispepsik sindrom*). Xəstələr ürəkbulanma, iştahın azalması, mədənin yanması, epigastral, piloroduodenal, göbəkətrafi nahiyədə, sağ və sol qabırğa altında küt ağrılardan şikayət edir. Bəzən qusma və gəyirmə kimi əlamətlərdə ola bilər. Ağrı çox vaxt qida qəbulu ilə əlaqəli olmur. Periodik olaraq qarının şişməsi və quruldaması, yarım duru stul (üfunətli qoxulu, köpüklü, piyə bənzər) müşahidə olunur. Uzun müddətli invaziya xroniki duodenitin, enteritin və ya qastroenteritin yaranmasına səbəb olur. Belə olan hallarda periodik olaraq, qida qəbulu ilə əlaqəli ağrı sindromu güclənir. Dispepsik təzahürlər və bağırsağ disfunksiyası (qəbizlik, ishal) daha çox nəzərə çarpır. Uşaqlar çox vaxt ümumi halsızlıqdan, baş ağrısından və yuxudan şikayət edir. Uşaqlarda çox vaxt göbəkətrafi nahiyədə və qarının ağ xətt nahiyəsində piqmentasiyası aşkar edilir. Palpasiya zamanı epigastral nahiyənin ağrılı olması qeyd edilir. Kəskinləşmə fazası uzun müddətli remissiya kəmərhələsinə keçə bilər. Müayinələr zamanı öd axacaqlarının və öd kisəsinin diskineziyası aşkar edilir [18,19].

Mədədə dəyişikliklər nadir hallarda yaranır və ikicili xarakter daşıyır. Motor funksiyasının pozulmasından başqa, həmçinin sekresiyanın mülayim artması və yaxud azalması müşahidə edilir. Mədəaltı vəzinin xarici sekretor funksiyası da pozulur [4,13].

*Astenonevrotik sindromun* inkişafı da xarakterikdir. Bu sindrom zamanı xəstələrdə qıcıqlanma, yüksək sinir həssaslığı, ağlamaq, yorulma, yuxunun pozulması, baş ağrısı, baş

gicəllənmə, ürək döyüntüsü, ürək nahiyəsində ağrılar və tənqənəfəslik kimi əlamətlər müşahidə edilir.

*Allergik sindrom.* Xüsusən də, qida məhsullarına (sitrus, süd, balıq, yumurta) qarşı yaranır. Xəstələrdə dermatit, övrə, bronxial astma və obstruktiv bronxit kimi əlamətlər təzahür edir.

**Ağırlaşmaları.** Ləmbliozun tez-tez rast gəlinən ağırlaşmalarına öd axacaqlarının və öd kisəsinin diskineziyası, ikincili bakterial xolesistoxolangit, qastrit və pankreatit aiddir. Ürək tonlarının zəifləməsi, taxikardiya, ürək nahiyəsində xoşagəlməz hissiyat, nəbzin və arterial təzyiqin labilliyi ilə müşaiyət olunan miokarditin əmələ gəlməsi mümkündür. Hipoterioz və qanda qlükokortikosteroidlərin miqdarının azalması kimi əlamətlərdə rast gəlinir [6,18].

Diaqnostika əsasən *kliniki, epidemioloji və laborator kriteriyalara əsasən qoyulur.*

Epidemioloji anemnez – termiki işlənmə olmadan suyun və qida məhsullarının istifadəsi, sanitariya-gigiyenik normalara riayət edilməməsi;

- Kliniki şəkildə dispepsik, ağrı, astenonevrotik və allergik sindromlarının kombinasiyası. Periferik qanda bəzən mühüm olmayan eozinofiliya aşkar edilir. Fibroqastroduodenoskopiya zamanı 12-barmaq bağırsağda iltihabi və atrofik dəyişikliklər, duodenoqastral reflüksün aşkar edilməsi.

- *Spesifik diaqnostika*- bilavasitə parazitoskopiyaya üsuluna əsaslanır. Yəni təzə nəcisdə sistaların və duodenal tərkibində ləmbliyaların vegetativ formalarının aşkar edilməsi.

**Müalicəsi.** Ləmblioz əleyhinə preparatlar diaqnoz təsdiqləndikdən sonra tətbiq edilir. Çox vaxt Furazolidon, Metronidazol, Ornidazol, Tinidazol və Albendazol istifadə edilir. Furazolidon 7 gün ərzində qida qəbulundan sonra, gündə 4 dəfə 0,1 qram təyin edilir. Metronidazol 5-7 gün ərzində gündə 3 dəfə olmaqla, 0,25 qram, Ornidazol böyüklərə 5-7 gün, gün ərzində 1,5 qram olmaqla təyin edilir. Tinidazol ləmblioz zamanı 2 qram 1 dəfəlik dozada, Albendazol 3-5 gün ərzində gündə 0,4 qram dozada təyin edilir. Bütün preparatlar daxilə təyin edilir. Duodenal möhtəviyyatın tərkibində ləmbliyaların və nəcisdə sistaların olmasına nəzarət etmək məqsədilə spesifik müalicədən 2 həftə sonra təkrar müayinələr aparılır. Əgər aparılmış müalicədən sonra ləmbliyalar yenidən aşkar edilərsə, müalicə 2-3 kurs olmaqla yeni preparatlarla davam etdirilir. Kompleks müalicədə həmçinin antasid vasitələr, enterosorbentlər, öd qovucu preparatlar, həzm preparatları, spazmolitiklər və probiotiklər daxil edilir [5,8,9,15].

**Profilaktika.** Ailələrdə, uşaq kollektivlərində qidalanma məhsullarının, suyun və məyişət əşyalarının fekal çirklənməsinin qarşısını almaq məqsədilə sanitariya-gigiyenik qaydalara ciddi riayət etmək lazımdır. Qaynadılmış sudan istifadə etmək və meyvə-tərəvəzləri yaxşı yumaq lazımdır.

Otaqların döşəməsini müxtəlif dezinfeksiyaedici məhlullarla gündəlik təmizlənməsi aparılmalıdır [6,10,16,17].

Uşaq oyuncaqları dezinfeksiya edilməli, uşaqların alt geyimləri və dəsmalları ütülənməli, qida qəbulundan və ayaqyolundan sonra əllərin təmiz yuyulmasına ciddi fikir verilməlidir [19].

### Ədəbiyyat

1. Əliyev N.N. İnfektologiya. Bakı, 2009, 530 s.
2. Quliyeva Z.M. Erkən yaşlı uşaqlarda bağırsağ disbakteriozunun xüsusiyyətləri // Sağlamlıq, 2008, № 2, s.159

V.N.Cavadzadə

3. Аскерко А.Ч. Основы паразитологии. Минск , БГМУ, 2008, 140 с.
4. Бодня Е.И. Проблема профилактики паразитозов в современных условиях // Новости медицины и фармации, 2015, № 20, с.9
5. Бронштейн А.М., Малышев Н.А. Гельминтозы человека. Москва, Медицина, 2010, с.109
6. Елгандиева Н.К., Абдиев Т.А. Ситуация по паразитарным болезням в Узбекистане // Медицинская паразитология и паразитарные болезни. 2010, № 3, с. 51 -52
7. Кузнецова К.Ю., Сергиев В.П. Автоматизация лабораторных гельминтологических исследований. Москва, Мед. Лит., 2008, 254 с.
8. Кузнецов Н.И. Гельминтозы // Российский семейный врач, 2010, № 4, с. 13-23
9. Озерецковская Н.Н. Органная патология в острой стадии тканевых гельминтозов: роль эозинофилии крови и тканей, иммуноглобулинеми Е, G4 и факторов, индуцирующих иммунный ответ // Медицинская паразитология и паразитарные болезни, 2010, № 3, с. 3-8
10. Поляков В.Е., Лысенко А.Я. Гельминтозы у детей и подростков. М.: Медицина, 2011, с. 14-29
11. Садыкова Г.К., Ахмедова Х.Ю. Клинико-неврологическая и иммунологическая характеристика больных с судорожным синдромом при гименолипедозе и лямблиозе // Врач-аспирант, Воронеж, 2010, №1, с. 4-5
12. Сергиев В.П. Значение паразитарных болезней и патологии человека // Медицинская паразитология и паразитарные болезни. 2011, №5, с.3-6
13. Тухан Д.И., Филимонов С.Н., Тарасова Л.В. Клиника, диагностика и лечение основных заболеваний желчного пузыря и желчевыводящих путей. Новокузнецк: Полиграфист, 2013, 244 с.
14. Халафли Х. Н. Этиология кишечных паразитозов у детей в Азербайджане. Российский вестник перинатологии и педиатрии, Москва, 2013, №6 , с. 80-86
15. Ханбутаева С.Н., Тагиева Ф.Ш. Особенности эпидемиологии широко распространенных геогельминтозов // "Sağlamliq" jurnalı, Bakı 2017, №2, s. 186-190
16. Чобанов Р.Э., Мамедли Г.М., Джанахмедова Ш.Н. Интеграция методов диагностирования кишечных паразитозов // Журнал Инфектологии, Ст.-Петербург, 2009, №2, с. 73 74
17. Чистенко Т.Н. Гельминты и их роль в патологии человека // Медицинские новости, 2011, №2, с. 20-25
18. Adjobimey T., Hoerauf A. Induction of immunoglobulin G4 in human filariasis: an indicator of immunoregulation // Ann. Trop. Med. Parasitol., 2010, vol.104, p.455-464
19. Allen J.E., Maizels R.M. Diversity and dialogue in immunity to helminthes // Nat. Rev. Immunol., 2011, vol.11, p.375-388
20. Amu S. Regulatory B cells prevent and reverse allergic airway inflammation via FoxP3-positive T regulatory cells in a murine model // J.Allergy Clin. Immunol., 2011, vol.125, No 9, p.114-1124
21. Bashir M.E., Andersen P., Fuss I.J., Shi H.N. An enteric helminth infection protects against an allergic response to dietary antigen // J. Immunol., 2011, vol.168, 2009, p.3284-3292

22. Bennett A., Guyatt H. Reducing intestinal nematode infection: efficacy of albendazole and mebendazole // *Parasitol Today*, 2012, vol.16., No 12, p.71-74
23. Blauvelt C.P., Kumaraswami V., Nutman T.B. Diminished T cell TLR expression and function modulates the immune response in human filarial infection // *J.Immunol.*, 2011, vol.236, No 8, p.3885-3889
24. Cooper P.J. Interaction between helminth parasites and allergy // *Curr. Opin. Allergy Clin. Immunol.*, 2010, vol.9, p.29-37
25. Crompton D.W., Nesheim M.C. Nutritional impact of intestinal helminthiasis during the human life cycle // *Ann Rev Nutr*, 2009, vol.98, p.22-35
26. Hewitson J.P., Grainger J.R., Maizels R.M. Helminth immunoregulation: the role of parasite secreted proteins in modulating host immunity // *Mol. Biochem. Parasitol.*, 2011, vol.16, p.I-II
27. Leonardi-Bee J., Pritchard D., Britton J. Asthma and current intestinal parasite infection: systematic review and meta-analysis // *Am. J. Respir. Crit. Care Med.*, 2013, vol.174, p.514-523
28. Summers R.W., Weinstock J.V. Helminths and the modulation of mucosal inflammation // *Curr. Opin. Gastroenterol*, 2010, vol.21, p.51-58

### **ONCE AGAIN ABOUT GIARDIASIS**

**V.N.Javadzadeh**

#### **SUMMARY**

This paper presents a brief survey of Giardiasis, protozoal disease that causes the disorder of gastrointestinal tract. Etiology, epidemiology and pathogenesis of this disease are discussed.

### **ЕЩЕ РАЗ О ЛЯМБЛИОЗЕ**

**В.Н.Джавадзаде**

#### **РЕЗЮМЕ**

В статье представлен краткий обзор лямблиоза, протозойного заболевания, вызывающего расстройство желудочно-кишечного тракта. Рассмотрены этиология, эпидемиология и патогенез этой болезни.

## UŞAQLARDA KƏSKİN BAĞIRSAQ İNFEKSİYALARININ MÜASİR DİAQNOSTİKA VƏ MÜALİCƏ ÜSULLARI

**K.Ə.Cəfərova**

Azərbaycan Tibb Universiteti  
Bakı, Səməd Vurğun küçəsi, 956-cı məhəllə  
e-mail: infeksiyakonul@gmail.com

**Açar sözlər:** bağırsağ infeksiyaları, bakteriyalar, diaqnostika, müalicə, qidalanma

**Keywords:** intestinal infections, bacteria, diagnosis, treatment, nutrition

**Ключевые слова:** кишечные инфекции, бактерии, диагностика, лечение, питание

İnfeksiyon patologiyalar arasında əsas yerlərdən birini kəskin bağırsağ infeksiyaları (KBİ) tutur [4].

Ümumdünya səhiyyə təşkilatının (ÜST) göstəricilərinə əsasən, dünyada hər il 1 milyarddan çox insan kəskin mədə-bağırsağ infeksiyalarına (diareyalara) məruz qalır ki, onların da 65-70%-ni 5 yaşına qədər uşaqlar təşkil edir [7].

Etioloji faktorlara əsaslanaraq, uşaqlarda olan bütün KBİ 3 qrupa bölünür:

1) Patogen enterobakteriyalar (qarın yatalağı və A, B, C paratifləri, şigellyozlar, salmonellyoz, iersinioz, vəba və s.), yaxud şərti-patogen mikroorqanizmlər (klebsiella, protey, klostridiyalar, sitrobakter, enterobakter və b.) tərəfindən törədilən bakterial mənşəli bağırsağ infeksiyaları;

2) Virus etiologiyalı bağırsağ infeksiyaları (rotavirus infeksiyası, adeno-, entero-, astro- və kalisivirus, Norfolk qrupu virusları və s.);

3) Protozoey etiologiyalı bağırsağ infeksiyaları (amöb dizenteriyası, kriptosporidioz, sistosomoz və s.).

Bağırsağ mikrobiosenozunu əmələ gətirən patologiyanın vaxtında və düzgün müalicəsi baş verəcək metabolik və immunoloji pozğunluqların qarşısının alınmasına kömək edir [10, 25].

1681-ci ildən bu günə qədər bağırsağın mikroflorası, bağırsağ bakteriyalarının və fermentlərinin vacib əhəmiyyəti, kəmiyyət və keyfiyyətə bağırsağ mikroflorasının dəyişməsi, şərti-patogen mikrofloranın rolu, bağırsağın normal mikroflorasının funksiyaları və s. haqqında dəyərli elmi işlər aparılmışdır.

Normal bağırsağ mikroflorasının fizioloji funksiyaları makroorqanizmin həyat fəaliyyətində vacib rol oynayır. Normal bağırsağ mikroflorası həzm traktını patogen və şərti-patogen mikroorqanizmlərin əmələ gətirdiyi patoloji proseslərdən qoruyur [1, 9].

Normal (indigen) mikroflora bir sıra vacib funksiyaları yerinə yetirir:

a) bakteriosinləri əmələ gətirir. Bakteriosinlər - antibiotikə bənzər bir maddədir, irinli və patogen mikrofloranın artıb-çoxalmasının qarşısını alır;

b) bağırsağın peristaltikasını normallaşdırır;

v) həzm prosesində, maddələr mübadiləsində və ksenobiotiklərin detoksikasiyasında iştirak edir;

q) immunitetin formalaşmasını tənzimləyir.

Makroorqanizmlə qarşılıqlı münasibətdə olan bağırsağ mikroflorası 4 qrupa bölünür:

- a) obliqat mikroflora (bağırsağın normal mikroflorası);
- b) fakultativ mikroflora (şerti-patogen və saprofit mikroorqanizmlər);
- c) tranzitor (təzadüfə mikroorqanizmlər, hansı ki, makroorqanizmdən tez bir zamanda xaric olurlar);
- q) patogen (infeksion xəstəliklərin törədiciləri).

Həyat tətzi, qidalanma, ilin fəsilləri, şəxsin yaşadığı epidemioloji şərait, keçirdiyi xəstəliklər və yaşdan asılı olaraq bağırsağ mikroflorası kəmiyyət və keyfiyyətcə dəyişir. Hamilə qadının intestinal və vaginal florasında olan bakteriyalar uşaq doğularkən tez bir zamanda ağız boşluğundan anal dəliyədək yayılırlar [11, 13, 24].

Nəticədə yerli və sistem müdafiə mexanizmlərinin formalaşmasında çatmamazlıq baş verir, dərman preparatlarına qarşı davamlı patogen və şerti- patogen mikroorqanizmlər meydana çıxır. Bağırsağın mikrobiosenozunun vəziyyəti İqA-ın sintez məhsullarına və sekretor İqA-ya əhəmiyyətli dərəcədə təsir göstərir. Sekretor İqA yerli olaraq bağırsaqların selikli qişasını patogen mikroorqanizmlərdən, viruslardan, toksinlərdən, allergenlərdən müdafiə edir. Bundan başqa bağırsağın normal mikroflorası neytrofillərin və makrofaqların faqositar aktivliyini artırır, limfoid aparatı stimule edir və bir sıra bioloji aktiv maddələri sintez edir. Bu aktiv maddələr allergenləri məhv edir, qida antigenlərinə qarşı ilkin immun tolerantlığı təmin edir [17].

Bağırsağ mikroflorasının yaş xüsusiyyətləri demək olar ki, fərdidir. Bu, uşaq həyatının ilk günlərindən formalaşır.

Bağırsağın patogen mikroflorasına salmonellalar, şigellalar, enteropatogen bağırsağ çöpləri, iersinilər və s. aiddir.

Obliqat mikroflora - bifidobakteriyalar, laktobakterinlər, normal bağırsağ çöpləri, enterokokk, propionbakteriyalardan ibarətdir [2].

Yaşdan asılı olmayaraq bifidobakterialar, bütün mikroorqanizmlərin 90-98%-ni təşkil edir və 11 növü vardır. Bifidobakteriyalar mədə-bağırsağ traktının müxtəlif nahiyələrində müxtəlif miqdarda yerləşirlər. Südəmə uşaqlarda normada bifidobakteriyalar 1 q. nəcisdə  $10^9-10^{10}$  vahid, böyük yaşlı uşaqlarda isə  $10^8-10^{10}$  vahid təşkil edir [3, 6].

Bifidobakteriyalar - patogen və irinli mikroorqanizmlərin artıb-çoxalmasını tormozlayır, həzm prosesində iştirak edir, amin turşuları, zülalları, vit. B<sub>1</sub>, B<sub>2</sub>, K-ni, fol, nikotin və pantetonat turşularını sintez edir, bağırsağ peristaltikasını tənzimləyir.

Laktobakteriyalar- uşaq anadan olandan bir neşə gün sonra 1 q. nəcisdə  $10^9$  vahid tapılır. Həzm traktının bütün çöbələrində yerləşib, irin əmələ gətirən bakteriyaları məhv edir, lizosim, antibiotikə bənzər maddələr (lektolin, lizin, laktosidin, asidofilin) əmələ gətirir. Laktobakterinlər həmcinin zülalları, piy və karbohidratları fermentativ parçalayır [23].

Eşerixiyalar- uşağın həyatının ilk günlərində normada 1 q. nəcisdə  $10^7-10^8$  vahid tapılır. Sekretor immunoqlobulinləri sintez edir, bağırsaqların selikli qişasını patogen mikroorqanizmlərdən qoruyur, yerli immuniteti aktivləşdirir, vitaminlərin sintezində iştirak edir.

Tranzitor mikroflora qrammənfi və qeyri mənfi çöplərdən ibarətdir. Ətraf mühitdən asan yolla bağırsaqlara daxil olurlar, çox hissəsi isə saprofitdir.

Patogen mikroflora infeksiya xəstəlikləri (bakterial dizenteriya, salmanellyoz, eşerixioz və s.) əmələ gətirir. Müxtəlif törədicilərin mikroflorası kəmiyyət və keyfiyyətcə

bir-birindən fərqlənirlər. Ağız boşluğunda mikrokokklar, stafilokokklar, korinebakteriyalar, aerob bakteriyalar, apiroxetlər, vibriyonlar, laktobakterinlər, anaerob kokklar, bakteroidlər, bifidobakterinlər kimi mikroorqanizmlər yerləşirlər [26, 30].

Nikotin turşusunun çatmamazlığı pellaqra sindromu ilə nəticələnir. Xəstələr əsəbi olur, dəridə ödem, aydın sərhədlənmiş tünd-qırmızı rəngdə eritemalar, qabıqlanma, dərinin zədələnmiş nahiyələrində davamlı boz-qəhvəyi rəngdə piqmentasiya müşahidə olur [8, 18, 19].

Uşaqlarda D vitamininin defisiti raxit əlamətlərini dərinləşdirir. Fosforun sorulmasının və reabsorbsiyasının pozulması ətrafların əyilməsinə, kəllə sümüklərinin deformasiyasına, uşağın boyunun inkishafdan qalmasına səbəb olur [21, 27].

Su-duz mübadiləsinin pozulması isə hipokaliyemiya hiponatriyemiya, dəmir defisiti ilə xarakteri.

Bağırsaq disbakteriozunun diaqnostik kriteriyaları (A.S.Şadrina görə, 999).

1. Bifidofloranın miqdarının azalması və yaxud tam yox olması.
2. Bağırsaq çöplərinin miqdarının azalması.
3. Hemolitik bağırsaq çöplərinin şammlarının miqdarının artması.
4. Bağırsaq çöplərinin ümumi miqdarının dəyişməsi.
5. Şərti-patogen enterobakteriyaların rolu.
6. Enterokokkların miqdarının dəyişməsi

Differensial diaqnostika şərti-patogen bağırsaq çöplərinin əmələ gətirdiyi KBİ-ı ilə aparılır.

Kəskin bağırsaq infeksiyalarının müalicəsi xəstəliyin davam etmə müddətindən, onun sonluğu isə birbaşa olaraq təyin edilən müalicənin adekvatlığı və vaxtlı olmasından asılıdır. Müasir təsəvvürlərə görə, uşaqlarda KBİ-in müalicəsi kompleks və adicil olmalı, preparatların seçiminə fərdi yanaşmaya əsaslanmalıdır. Xəstəliyin etiologiyası, fazası və klinik forması, hər bir uşağın yaşı və xəstəlik anında makroorqanizmin vəziyyətini nəzərə almaq lazımdır. KBİ-in kompleks müalicəsinə bunlar aiddir: müalicəvi qidalanma, etiotrop, patogenetik və simptomatik müalicə [5, 12].

Pəhriz xəstəliyin hər mərhələsində daimi və həlledici komponent olmalıdır. KBİ-in yüngül formasında kəskin fazada pəhriz müəyyən məhdudiyətlərdən ibarət olur. Bir yaşa qədər olan uşaqlara əmizdirmənin gündəlik norması 15-20% azaldılmalıdır: bir yaşdan yuxarı uşaqlar mexaniki əzilmiş (4-cü dərəcəli əzilmə) qidalar və əlavə olaraq gündə 2 dəfə turş süd məhsulları. Normal qida rasionuna 3-4 gündən sonra keçmək olar. Ağır və orta dərəcəli bağırsaq infeksiyaları olan uşaqlara gündəlik qidanın 30-50% azalması, lakin 5-8 dəfə qidanın qəbul edilməsi tövsiyə edilir. 5-7 gündən sonra normal qida təyin edilir. 2-3-cü həftələrdə uşağın qida rasionundan qıçqırma və bağırsaq peristaltikasını sürətləndirən qidalar istisna edilir (süd, çörək, çiy tərəvəzlər, turş meyvələr və giləmeyvələr) [11, 14, 15].

KBİ zamanı zülal çatışmazlığı baş verə bilər, ona görə də müalicənin 3-cü günündən korreksiya etmək lazımdır. Belə uşaqlara zülallar ilə zəngin olan adaptasiya olunmuş qarışıqlar təyin edilir. Reparasiya və rekonvalenssiya dövründə uşaqlara yaşdan asılı olaraq pəhriz təyin edilir. Lakin postinfeksion dövr uzun müddət davam etdikdə funksional pozuntuların növündən asılı olaraq əlavə olaraq qidanın korreksiyası aparılmalıdır. Əksər KBİ zamanı mədəaltı vəzinin xarici sekretor funksiyası pozulur və piylərin sorulması çətinləşir. Belə xəstələrə tərkibində yağlar məhdud olan qidalar təyin edilir. Bir yaşa qədər uşaqlara tərkibində tez həzm olunan triqliseridlər olan qarışıq qidalar tövsiyə edilir.

K.Ə.Cəfərova

КБİ zamanı malabsorbsiyanın səbəbi karbohidratların sorulmasının çətinləşməsidir, çox zaman laktaz çatışmazlıq baş verir. Belə uşaqlara turş süd məhsulları məhdud verilir. Qida kimi tərəvəz pürelərə, kəsmik, ət verilir. Bağırsağ perestaltkasını gücləndirən kobud qıdadan uzaq olmaq lazımdır. Qazları yaradan qıdalar, şirələr vermək olmaz.

Kəskin fazada etitrop müalicə ilə yanaşı peroral rehidratasiya (göstərişlər olduqda) təyin edilməlidir. Kəskin fazada antibakterial müalicənin davam etmə müddəti 5-7 gün olmalıdır. 3 gün ərzində preparat effektiv olmadıqda preparat başqası ilə əvəz etmək lazımdır. İnfeksiyon proses generalizə etdikdə (salmollyoz, iersinioz, kampilobakterioz) davamlı temperatura nail olunana qədər müalicə aparılmalıdır [16]. Etiotrop müalicənin daha bir növü faqoterapiyadır. Bakteriofaqlar antibiotiklərdən daha üstün preparatlar hesab edilir. Bundan başqa faqoterapiyanın dar təsir dairəsinə malik olduğu üçün yan təsirlər qeydə alınmır. Bakteriofaqlar toksik təsirlər göstərmir və onun müdafiə sistemini zəiflətmir. Onları başqa preparatlar (bakteriyları bioloji preparatlar istisna olmaqla) ilə yanaşı təyin etmək olar.

### Ədəbiyyat

1. Бармина О.С., Горелов А.В., Усенко Д.В., Ардатская М.Д. Клинико-лабораторная эффективность мультипробиотического препарата Аципол в комплексной терапии «инвазивных» ОКИ у детей // Инфекционные болезни. — 2009; 7 (1): 76–79
2. Бельский В.А., Калуцкий П.В., Киселёва В.В. Гетерогенность микробных популяций. М.: МИА, 2008, 160, с. 32.
3. Боднев А., Малеев В.В., Жироковская Е.В. и др. Этиологическая значимость ротавирусов, норовирусов и астровирусов в структуре острых кишечных инфекций у детей раннего возраста Новосибирска в период сезонного подъема. Инфекционные болезни. 2008; 6 (1): 61–64
4. Болезни кишечника у детей / под общей ред. А.М.Запруднова. — М.: Анахарсис, 2009. — 280 с.
5. Горелов А.В., Бондарева А.В. Эволюция эшерихиозов у детей за 25 лет. Эпидемиология и инфекционные болезни. Актуальные вопросы. 2013; 5: 46–50
6. Григорович М.С. Исходы острых кишечных инфекций у детей, факторы их определяющие, и оптимизация путей реабилитации. Автореф. дис. ... докт. мед. наук. М., 2012, 48 с.
7. Жупарова М.Е. Клинические особенности течения острых кишечных инфекций у детей раннего возраста с нарушением нутритивного статуса. Инфекционные болезни. 2009; 7 (2): 77–88
8. Захарова И.Н., Коровина Н.А., Мазанкова Л.Н. и др. Хронические воспалительные заболевания толстой кишки у детей. — М.: Рос. мед. акад. последиплом. образования, 2010. — 100 с.
9. Захарова И.Н., Мазанкова Л.Н. Антибиотик-ассоциированные диареи у детей: проблема и решение. — М.: Рос. мед. акад. последиплом. образования, 2011. — 48 с.
10. Миндлина А.Я. Заболеваемость кишечными инфекциями в России. Вестник РАМН. 2010; 11: 30–33
11. Онищенко Г.Г. Заболеваемость острыми кишечными инфекциями в Российской Федерации. Иммунология. 2008; 1: 18–23

К.Ə.Сəфəрова



12. Плоскирева А.А., Тхакушинова Н.Х., Горелов А.В. Результаты сравнительного исследования по оценке эффективности и безопасности пробиотиков в стартовой терапии острых кишечных инфекций вирусной этиологии у детей. *Инфекционные болезни*. 2013; 11 (1): 50–55
13. Подколзин А.Т., Веселова О.А., Яковенко М.Л. и др. Этиология летальных исходов у детей младшего возраста на фоне острых диарейных заболеваний в Российской Федерации. *Инфекционные болезни*. 2013; 2: 38–44
14. Раздьяконова И.В. Клинико-иммунологическая характеристика калицивирусной инфекции у детей и тактика терапии. Автореф. дис. ... канд. мед. наук. СПб. 2009. 24 с.
15. Федулова Э.Н. К вопросу о дифференциальной диагностике синдрома крови в кале у детей // *Мед. альманах*. — 2011. — №4. — с. 191–194
16. Феклисова Л.В. Результаты применения пробиотика Аципол у детей с различной инфекционной патологией // *Педиатрия*. — 2008; 87 (6): 1–6
17. Applegate J.A., Fischer Walker C.L., Ambikapathi R., Black R.E. Systematic review of probiotics for the treatment of community-acquired acute diarrhea in children. *BMC Public Health*. 2013;13 Suppl 3
18. Ashraf R., Shah N.P. Immune system stimulation by probiotic microorganisms. *Crit Rev Food Sci Nutr*. 2014; 54 (7): 938–56
19. Bernaldo Aponte G., Bada Mancilla C.A., Carreazo N.Y., Rojas Galarza R.A. Probiotics for treating persistent diarrhoea in children. *Cochrane Database Syst Rev*. 2013 Aug 20; 8
20. Clinicalevidence of immunomodulatory effects of probioticbacteria / F.M. Ruemmelle, D. Bier, P. Marteau [et al.] // *J. Pediatr. Gastroenterol. Nutr.*, 2009, 48(2), p.126-41
21. Dinleyici E.C., Dalgic N., Guven S. et al. The effect of a multispecies synbiotic mixture on the duration of diarrhea and length of hospital stay in children with acute diarrhea in Turkey: single blinded randomized study. *Eur J Pediatr*. 2013 Apr; 172 (4): 459–64
22. EHEC/HUS O104-H4 — The outbreak is considered to be over. Berlin: Press Release of Robert Koch-Institute, 2011
23. Glass R. I., Parashar U. D., Estes M. K. Norovirus gastroenteritis. *N. Engl. J. Med*. 2009; 361: 1776–1785
24. Lyman W.H., Walsh J.F., Kotch J.B., Weber D.J., Gunn E., Vinje J. Prospective study of etiologic agents of acute gastroenteritis outbreaks in child care centers. *J. Pediatr*. 2009; 154: 253–257
25. Ochoa T.J., Chen J., Walker C.M., Gonzales E., Cleary T.G. Rifaximin does not induce toxin production or phage-mediated lysis of Shiga toxin-producing *Escherichia coli*. *Antimicrob. Agents Chemother*. 2007; 51 (8): 2837–2841
26. Phavichitr N., Puvdee P., Tantibhaedhyangkul R. Cost-benefit analysis of the probiotic treatment of children hospitalized for acute diarrhea in Bangkok, Thailand. *Southeast Asian J Trop Med Public Health*. 2013 Nov; 44 (6): 1065–71
27. Sazawal S., Dhingra U., Hiremath G. et al. Prebiotic and probiotic fortified milk in prevention of morbidities among children: community-based, randomized, double-blind, controlled trial. *PLoS One*. 2010 Aug 13; 5 (8): e12164

28. Simacahron N., Tongpenuai Y., Tongtan O. Randomized, doubleblind clinical trial of a lactose-free and a lactose-containing formula in dietary management of acute childhood diarrhea. J. Med. Assoc. Thai. 2004; 6: 641–649

29. Szajewska H., Skorka A., Ruszczyński M., Gieruszczak-Bialek D. Meta-analysis: Lactobacillus GG for treating acute gastroenteritis in children — updated analysis of randomised controlled trials. Aliment. Pharmacol. Ther. 2013; 38 (5): 467–476

30. Szajewska H., Skórka A., Ruszczyński M., Gieruszczak-Białek D. Meta-analysis: Lactobacillus GG for treating acute gastroenteritis in children – updated analysis of randomised controlled trials. Aliment Pharmacol Ther. 2013 Sep; 38 (5): 467–76

## **MODERN METHODS OF DIAGNOSIS AND TREATMENT OF ACUTE INTESTINAL INFECTIONS IN CHILDREN**

**K.A.Jafarova**

### **SUMMARY**

This work stresses the importance of using oral rehydration therapy (along with etiotropic treatment) when curing acute intestinal infections in children. The importance of proper nutrition of the child by month and year is also underlined.

## **СОВРЕМЕННЫЕ МЕТОДЫ ДИАГНОСТИКИ И ЛЕЧЕНИЯ ОСТРЫХ КИШЕЧНЫХ ИНФЕКЦИЙ У ДЕТЕЙ**

**К.А.Джафарова**

### **РЕЗЮМЕ**

В статье говорится о необходимости применения (наряду с этиотропным лечением) метода перорального обезвоживания при лечении острых кишечных инфекций у детей. Также отмечается важность правильного питания ребенка по месяцам и годам.

UŞAQLARDA VƏ YETKİN ŞƏXSLƏRDƏ MEYDANA GƏLƏN  
OPPORTUNİST İNFEKSİYALARIN XARAKTERİ VƏ YAYILMASINA DAİR

**M.H.Əliyev, P.İ.Əliyeva**

Azərbaycan Tibb Universiteti  
Bakı, S.Vurğun küçəsi 167  
e-mail: oyu-asp@mail.ru

*Açar sözlər:* göbələk infeksiyaları, tənəffüs yolları

*Key words:* fungal infections, respiratory tract

*Ключевые слова:* грибковые инфекции, дыхательные пути

Kandida növləri ağız-udlaq və yuxarı tənəffüs yollarının normal mikroflorasının nümayəndələrindən biridir. Kandida pnevmoniyası uzunmüddətli antibiotik istifadəsi, hematoloji maliqnezasiya, yaxud da kəskin immunosupressiv hallar kimi kliniki hallar nəticəsində inkişaf edən ümumi kandida infeksiyasının bir hissəsi kimi inkişaf edən nadir proseslərdir [1, 2]. Kandida pnevmoniyası hallarının əksəriyyəti ikincili olaraq, mədə-bağırsaq vəya dəri olan digər infeksiya ocağından hematoloji yolla mikroorqanizmlərin transferi nəticəsində meydana gəlir. Ağciyər kandidozunun diaqnozu çətindir və onun aşkar edilməsi üçün spesifik kliniki və rentgenoloji müayinə metodikası yoxdur. Kandida mikroorqanizminin bəlgəmdə yaxud tənəffüs yolları nümunələrində rast gəlinməsi zamanı yoluxucu xarakter daşıyır. Kandida pnevmoniyası üçün həlledici diaqnostik meyar ancaq ağciyərin parenximasının invaziyasının histopatoloji nümunələrindəki patoloji dəyişikliklərdir. Kandida pnevmoniyası yüksək letallıq göstəricisinə malikdir [2, 3, 4].

Ağciyərin göbələk mənşəli infeksiyalarına bakterial və viral mənşəli infeksiyalarla müqayisədə çox az rast gəlinməsi də, onların diaqnozunun dəqiqləşdirilməsi və müalicəsində ciddi problemlər müasir səhiyyədə öz yerini qoruyur. Onlar əksər hallarda müəyyən coğrafi ərazidə yaşayan və müxtəlif səbəblərdən immun sistemi çökmüş şəxslərdə qeyd alınır. Onların virulentlikləri simptomuz haldan ölümə səbəb ola bilməyə qədər dəyişilir. Son onilliklərdə göbələk mənşəli invaziv infeksiya proseslərinin rast gəlinməsi artmışdır ki, bu da risk amillərinə məruz qalmış şəxslərin günü-gündən artmasıdır. Bu şəxslərə əsasən qanın immun hüceyrələri, sümük ilişi və limfa düyünləri xərçəng prosesinə məruz qalmış və QİÇS-dən əziyyət çəkən şəxsləri aid etmək olar [2, 5, 6]. Qeyd edilənlərdən başqa, revmatoid artrit və s. kimi autoimmun xəstəliklər və orqan transplantasyası zamanı transplantatın kənarlaşmaması üçün tətbiqi edilən immunosupressiv preparatlar qəbul edən şəxslərdə də bu infeksiyalar inkişaf edə bilər. İmmunosupressiv vasitələr həmçinin iltihabi prosesin qarşısının alınması məqsədilə də uşaqlarda və böyüklərdə tətbiq edilir. Buna misal kimi, kortikosteroidlərin əksər ağciyər xəstəliklərində tətbiq edilməsini göstərə bilər. Yeni nəsil immunosupressiv preparatların tərkibində həmçinin immun sistem tərəfindən sintez edilən sitokinləri blokada edən maddələr də olur [5, 7, 8]. Qeyd edək ki, sitokinlər immun sistemin tənzimədi molekullarını təşkil edirlər. Bu sitokinlərdən biri də şiş nekrozu amilidir və o, orqanizmdəki immun proseslərdə açar rolu oynayır. Əhəlinin kütləvi artımı, şəhərlərin inkişafı və iqlim dəyişiklikləri də göbələk infeksiyalarının müəyyən sahələrdə artması ilə nəticələnmişdir. Bundan başqa, son zamanlarda aparılan

bəzi tədqiqatlar sunami və qasırğa kimi kimi təbii fəlakətlərin də göbələk infeksiyalarının epidemioloji göstəricilərində dəyişikliyə səbəb olduğunu üzə çıxarmışdır [9]. Ümumi göbələk xəstəliklərinin maddi və sosial bədəlləri haqqında hesabatlar çox maraqlıdır. Hesabatlara görə göbələk infeksiyalarının müalicəsinə il ərzində ortalama 2,6 milyon ABŞ dolları xərclənir ki, bu da həmin ölkənin ümumi səhiyyə xərclərinin 0,24%-dir. Hesabatlarda bu xərclərin əsas hissəsinin hospitalda əsasən ağciyərləri zədələyən göbələk infeksiyası olan invaziv aspergillozun aradan qaldırılmasına sərf olunduğu ortaya çıxır [7]. Ümumi götürdükdə invaziv göbələk infeksiyaları (mikozlar) 2 geniş kateqoriyaya ayrıla bilər: opportunist və endemik mukozlar. Opportunist göbələk infeksiyaları hər yerdə rast gəlinə bilən göbələkləri əhatə edir və əsasən immun sistemi zəifləmiş şəxslərdə baş qaldırır. Bu növ infeksiyaların yayılması coğrafi xarakter daşımır və dünyanın hər yerində müşahidə edilə bilər. İnvaziv ağciyər aspergillozu və sistem kandidozu ən çox rast gəlinən opportunist göbələk infeksiyalarını təşkil edirlər. Əvvəllər göbələk infeksiyaları nadir rast gəlinən infeksiyalar hesab edilirdilərsə, hal-hazırda onlar immun sisteminin kəskin şəkildə zəifləməsinin infeksiyon ağırlaşması hesab olunurlar. Aspergillus mikrogöbələkciyərləri sümük iliği köçürülmüş xəstələrdə infeksiyon səbəbli ölüm hallarının əsas səbəbkarlarındanır. Təkrarı olaraq mühit göbələklərinin təsirlərinə məruz qalan sağlam şəxslərdə də allergik ağciyər xəstəlikləri inkişaf edə bilər [10, 11, 12].

Endemik göbələk infeksiyaları coğrafi olaraq yayılır ki, bunun da səbəbi törədicinin bölünüb-çoxalması və yaşaması üçün torpaq və iqlim şəraitinin olmasıdır. Buna misal kimi Şimali Amerikanın 3 əsas mikozlara ev sahibliyi edir: Histoplazmoz, blastomikoz və koksidioidomikoz. Onların yayılması regional xarakter daşıyır. Bu 3 endemik göbələk infeksiyaları müxtəlif xarakteristik xüsusiyyətlərə malikdir. Onların törətdikləri xəstəliklər göbələk sporlarının inqalyasiyasıdır. Bu xəstəlikləri müalicə edən sağlam şəxslərdə çox az simptomlar müşahidə edilir və əgər onlar xəstələnlərsə öz-özünə fəsad ba vermədən sağalırlar. Amma buna baxmayaraq, immun sistemi zəifləmiş xüsusilə də, QİÇS-li və immunosupressor preparatlar qəbul edən şəxslərdə bu infeksiyalar həyat üçün təhlükəli xarakter daşıya bilər. Bu infeksiyalar ağciyərin emfizema və s. kimi ağır xəstəliklərinə kimi inkişaf edir [12, 14]. Göbələk nümayəndələri ağciyər alveoluna daxil olduqda makrofaqlarla əhatə edilir və beləliklə, digər hüceyrələr də prosesə cəlb edilir və ilkin reaksiya formalaşır. Makrofaqlar adətən patogenləri neytrallaşdırmaq və sıradan çıxarmaq qabiliyyətinə malikdir. Buna baxmayaraq, bəzi göbələklər makrofaqların daxilində böyüyüb-çoxalmaq lazımdır. İkincili və yaxud adaptiv immunitet hüceyrələri infeksiya sahəsinə cəlb edilirlər və sağlam şəxslərdə bu proses infeksiyanın yayılmasını məhdudlaşdırır. İlkin infeksiya ocağında qranulomalar şəklində göbələk nümayəndələrindən çox müxtəlif immun hüceyrələri aşkar edilir. Qranulomalar sonradan çapıq yaxud kalsifikatlara degenerasiya olunur. Kalsifikasiyalaşmış qranulomalar illər sonra rentgen şəklində müşahidə edilir [12, 15].

Uşaqlarda göbələk infeksiyalarına nadir hallarda rast gəlinə də, yeni antifunqal vasitələrin inkişafına baxmayaraq, yenə də yüksək letallıq göstəricisinə malikdir. Xəstəliyin erkən dövründə diaqnozun qoyulması erkən müalicə tədbirlərinin vaxtında həyata keçirilməsi üçün vacibdir. Yüksək həssaslığa malik kompüter tomoqrafiyasının istifadəsi erkən diaqnozun dəqiqləşdirilməsinə yardım etsə də, bu üsul həm həssaslıq, həm də spesiflik baxımdan bir qədər kasaddır [16].

Göbələk infeksiyaları səthi, mukoz yaxud invaziv ola bilər. Əksər səthi və bəzi mukoz göbələk infeksiyaları rahatlıqla sezilir və kliniki əlamətlər və mikroskopiya ilə ra-

hatlıqla diaqnoz təsdiqlənə bilər. Bu hallarda diaqnostik təsvir üsullarına ehtiyac qalmır. Digər tərəfdən bir sıra mukoz və əksər invaziv funqal infeksiyaların (İFİ) əksəriyyəti əlçatan deyil, bu zaman onların diaqnozunun dəqiqləşdirilməsi üçün mövcud görüntüləmə texnikalarının mühüm əhəmiyyəti vardır. Son bir neçə onillikdə invaziv funqal infeksiyaların rast gəlinməsində artım qeydə alınmışdır ki, bu da qeyd edilən patologiyaların əhəmiyyətini artırmışdır [17, 18, 19].

Kimyəvi müalicə alan, immunosupressiv preparatlar tətbiq edilən, irsi yaxud qazanılmış immun patologiyalarına məruz qalmış uşaqlar invaziv funqal infeksiyalara yoluxma ehtimalı olan risk qrupuna daxildirlər. Bundan başqa, yenidoğulmuşlar və intensiv terapiya şöbəsinə (İTŞ) yerləşdirilmiş uşaqlar da göbələk infeksiyalarına məruz qala bilərlər. İTŞ-ə yerləşdirilmiş uşaqlarda neytropeniya da ola bilər. İTŞ-ə yerləşdirilmiş ancaq sağlam uşaqlarla şiş və hematoloji patologiyaları uşaqların İFİ-a qarşı risk təşkil etmələri və vəziyyətin epidemioloji göstəriciləri arasında əhəmiyyətli fərqlər müşahidə edilir. İTŞ-ə yerləşdirilmiş uşaqların risk amili təşkil etməsinin səbəblərinə qeyd edilən şöbədə uzunmüddət qalma, uzunmüddətli antibiotiklərin istifadəsi, abdominal cərrahiyyə (xüsusilə bağırsaq anastomozlarında), mərkəzi venalara kateterlərin yerləşdirilməsi, qan damarlarına yad cisimlərin daxil olması və yenidoğulmuşların yarımçıq və kütlələrinin az olması kimi amillər aiddir [18, 20].

Kandida və Aspergilluslar İFİ-lər üçün əsas törədiciləridirlər. Uşaqlarda invaziv kandidoz, invaziv aspergillozla müqayisədə 5 dəfə çox rast gəlinir. Buna baxmayaraq, invaziv aspergilloz zamanı letallıq göstəricisi invaziv kandidozla müqayisədə 2,5-3,5 dəfə daha yüksəkdir. İFİ üçün ümumi letallıq göstəricisi isə 32% təşkil edir. İnvaziv aspergilloz üçün letallıq göstəricisi 70% olduğu halda, invaziv kandidoz üçün bu göstərici 20-30% təşkil edir [21].

İnvaziv kandida infeksiyası İTŞ-də 4-cü ən çox baş verən qan dövrəni infeksiyasıdır. *Candida albicans* növü invaziv kandidozun ən çox rast gəlinən səbəbkar amilidir. Buna baxmayaraq, son illərdə antifunqal profilaktikanın tətbiq edilməsilə ümumi invaziv kandidoz halları arasında *C. albicans* növünün rolu qismən azalmış, əvəzində isə *C. krusei*, *C. parapsilosis* və *C. glabrata* kimi digər növlərin payı artmışdır ki, bu növlərin də hər birinin ayrı-ayrılıqda müxtəlif ənənəvi antifunqal vasitələrə qarşı həssaslıqları da müxtəlif ola bilər [22, 23].

*C. glabrata* növü Şimali Avropa, ABŞ və Kanadada əhəmiyyətli patogen hesab olunduğu halda, *C. parapsilosis* növü Cənubi Avropa, Asiya və Cənub Amerikada üstünlük təşkil edir. *C. parapsilosis* *C. albicans* və *C. glabrata* növlərlə müqayisədə daha az virulentdir və beləliklə, onun daha aşağı letallıq göstəricisi vardır. İnvaziv kandidoz adətən qızdırma və sepsislə müşayiət edilən kandidemiya ilə xarakterizə olunur. Bundan başqa, kandidoz sümüklər, əzələlər, oynaqlar və gözlər kimi ayrı-ayrı orqan və toxumalarda infeksiya şəklində olmaqla qanda onun aşkar edilməməsi də qeydə alına bilər [24].

İnvaziv aspergilloz müasir dövrümüzdə də həyat üçün təhlükə mənbəyi hesab edilən infeksiyon proseslərdəndir. *Aspergillus* cinsinin bir çox növləri vardır ki, onlar arasında ən çox rast gəlinəni *Aspergillus fumigatus* növüdür. İnvaziv aspergilloz zamanı öskürək, tənqəfəslik, plevral döş qəfəsi ağrısı və bəzən hemoftiz müşahidə edilir. İntensiv terapiya şöbəsində yanıqlar, travma və qaraciyər xəstəliklərindən müalicə alan uşaqlar da risk qrupuna daxildir [25].

İnvaziv funqal infeksiyalar (İFİ) zamanı əsas törədicilər kandida və aspergilluslar hesab edilsələr də, *Cryptococcus* sp., *Histoplasmosis* sp., *Coccidiomycosis* sp., *Cryptococcus* sp., *Murcomycosis* sp., və *Blastomycosis* sp. Kimi mikroorqanizmlər də müxtəlif funqal infeksiyaların törədicisi amilləri hesab edilə bilər. Məsələn, *Histoplasmosis* növləri retikulo-endotelial sistemi zədələyir və tez-tez böyrəküstü vəzilərə təsir göstərir. *Cryptococcus* növləri isə daha çox QİÇS-li xəstələri əhatə edir [26, 27].

Uşaq və böyüklər infeksiyon funqal infeksiyalara qarşı meyllilikləri eyni dərəcədə olsa da, onların orqanizmlərinin reaksiyası, kimyəvi preparatlarla müalicəyə münasibət və xəstəliyin gedişində fərqliliklər qeydə alınır. Bu fərqliliklər İFİ-yə qarşı risk və sağlamlıq vəziyyətlərinə əhəmiyyətli təsir göstərir. Neonatal dövrdə neytrofillər xemotaksis və bakterisid aktivlik baxımından yetkin uşaqlar və yaşlı adamlardan zəif olur. Bundan başqa, T-hüceyrələrin regenerasiyası, sayları və digər xassələri yaşdan əhəmiyyətli dərəcədə asılıdır. Ümumilikdə uşaqlarda, daha dəqiqi isə neonatal dövrdə kandidoz riski daha yüksəkdir. Kandida infeksiyası yetkinləşmiş uşaqlarda yetkin şəxslərə daha çox oxşar şəkildə inkişaf edir. 1 yaşdan aşağı uşaqlarda *C.parapsilosis* növünün infeksiyon proseslərdə rast gəlinməsi *C.glabrata* ilə müqayisədə yüksək olduğu halda, yetkin şəxslərdə *C.glabrata* növünün rast gəlinməsi *C.parapsilosis* növündən yüksək ola bilər. Amma ümumilikdə, invaziv kandidozun letallıq göstəricisi uşaqlarda yetkin şəxslərdən daha azdır [14, 23].

İnvaziv aspergilloz invaziv kandidozla müqayisədə nadir hallarda yenidoğulmuşlarda, tez-tez hallarda isə yuxarı yaşlı uşaqlarda qeydə alınır. İnvaziv aspergillozun letallıq dərəcəsi uşaqlarda da böyüklər qədər olub, 53-70% arasında təbəddüd edir. ABŞ-da aparılmış retrospektiv tədqiqat nəticəsində İTŞ-də müalicə edilən uşaqlardan invaziv aspergilloz inkişaf etmiş olanlarda letallıq 18% təşkil etdiyi halda, göbələk infeksiyası inkişaf etməyən uşaqlarda bu göstərici cəmi 1% təşkil etmişdir [5, 28].

### Ədəbiyyat

1. Dornbusch H.J., Manzoni P., Roilides E., Walsh T.J., Groll A.H. Invasive fungal infections in children. *Pediatr Infect Dis J.* 2009; 28(8):734–737. doi: 10.1097/INF.0b013e3181b076b1. [PubMed].
2. Ozsevik S.N., Sensoy G., Karli A., Albayrak C., Dagdemir A., Belet N. et al. Invasive fungal infections in children with hematologic and malignant diseases. *J Pediatr Hematol Oncol.* 2015; 37(2):e69–e72. doi: 10.1097/MPH.0000000000000225. [PubMed].
3. De Pascale G., Tumbarello M. Fungal infections in the ICU: advances in treatment and diagnosis. *Curr Opin Crit Care.* 2015; 21(5):421–429. doi: 10.1097/MCC.0000000000000230. [PubMed].
4. Brissaud O., Guichoux J., Harambat J., Tandonnet O., Zaoutis T. Invasive fungal disease in PICU: epidemiology and risk factors. *Ann Intensive Care.* 2012; 2(1):6. doi: 10.1186/2110-5820-2-6. [PubMed].
5. Steinbach W.J. Epidemiology of invasive fungal infections in neonates and children. *Clin Microbiol Infect.* 2010; 16(9):1321–1327. doi: 10.1111/j.1469-0691.2010.03288.x. [PubMed].
6. Posfay-Barbe K.M., Zerr D.M., Pittet D. Infection control in paediatrics. *Lancet Infect Dis.* 2008; 8(1):19–31. doi: 10.1016/S1473-3099(07)70310-9. [PubMed].

7. Blyth C.C., Palasanthiran P., O'Brien T.A. Antifungal therapy in children with invasive fungal infections: a systematic review. *Pediatrics*. 2007; 119(4):772–784. doi: 10.1542/peds.2006-2931. [PubMed].
8. Kullberg B.J., Arendrup M.C. Invasive Candidiasis. *N Engl J Med*. 2015; 373(15):1445–1456. doi: 10.1056/NEJMra1315399. [PubMed].
9. Rammaert B., Desjardins A., Lortholary O. New insights into hepatosplenic candidosis, a manifestation of chronic disseminated candidiasis. *Mycoses*. 2012; 55(3):e74–e84. doi: 10.1111/j.1439-0507.2012.02182.x.[PubMed].
10. Kosmidis C., Denning D.W. Republished: the clinical spectrum of pulmonary aspergillosis. *Postgrad Med J*. 2015; 91(1077):403–410. doi: 10.1136/postgradmedj-2014-206291rep. [PubMed].
11. Ahmad Sarji S., Wan Abdullah W., Wastie M. Imaging features of fungal infection in immuno-suppressed patients in a local ward outbreak. *Biomed Imaging Interv J*. 2006; 2(2):e21. doi: 10.2349/biij.2.2.e21. [PubMed].
12. Altini C., Niccoli Asabella A., Ferrari C., Rubini D., Dicuonzo F., Rubini G. (18)F-FDG PET/CT contribution to diagnosis and treatment response of rhino-orbital-cerebral mucormycosis. *Hell J Nucl Med*. 2015; 18(1):68–70. [PubMed].
13. Lehrnbecher T., Groll A.H. Invasive fungal infections in the pediatric population. *Expert Rev Anti Infect Ther*. 2011;9(3):275–278. doi: 10.1586/eri.11.1. [PubMed].
14. Levy O., Martin S., Eichenwald Ganz T., Valore E., Carroll S.F., Lee K., Goldmann D., Thorne G.M. Impaired innate immunity in the newborn: newborn neutrophils are deficient in bactericidal/permeability-increasing protein. *Pediatrics*. 1999; 104(6):1327–1333. doi: 10.1542/peds.104.6.1327. [PubMed].
15. Yossuck P., Nightengale B.J., Fortney J.E., Gibson L.F. Effect of morphine sulfate on neonatal neutrophil chemotaxis. *Clin J Pain*. 2008; 24(1):76–82. doi: 10.1097/AJP.0b013e3181582c76. [PubMed].
16. Lehrnbecher T., Foster C., Vazquez N., Mackall C.L., Chanock S.J. Therapy-induced alterations in host defense in children receiving chemotherapy. *J Ped Hematol. Oncol*. 1997; 19:399–417. doi: 10.1097/00043426-199709000-00001. [PubMed].
17. Zaoutis T.E., Argon J., Chu J., Berlin J.A., Walsh T.J., Feudtner C. The epidemiology and attributable outcomes of candidemia in adults and children hospitalized in the USA: a propensity analysis. *Clin Infect Dis*. 2005; 41(9):1232–1239. doi: 10.1086/496922. [PubMed].
18. Zaoutis T., Walsh T.J. Antifungal therapy for neonatal candidiasis (2007) *Curr Opin Infect Dis* 20(6):592–7 [PubMed].
19. Malani P.N., Bradley S.F., Little R.S., Kauffman C.A. Trends in species causing fungaemia in a tertiary care medical centre over 12 years. *Mycoses*. 2001; 44(11–12):446–449. doi: 10.1046/j.1439-0507.2001.00662.x.[PubMed].
20. Pappas P.G., Rex J.H., Lee J., Hamill R.J., Larsen R.A., Powderly W. et al. A prospective observational study of candidemia: epidemiology, therapy, and influences on mortality in hospitalized adult and pediatric patients. *Clin Infect Dis*. 2003; 37(5):634–643. doi: 10.1086/376906. [PubMed].
21. Burgos A., Zaoutis T.E., Dvorak C., Hoffman J.A., Knapp K.M., Nania J.J., Prasad P., Steinbach W.J. Pediatric invasive aspergillosis: a multicenter retrospective ana-

- 10.1542/peds.2007-2117. [PubMed].
22. Zaoutis T.E., Heydon K., Chu J.H., Walsh T.J., Steinbach W.J. Epidemiology, outcomes, and costs of invasive aspergillosis in immunocompromised children in the USA, 2000. *Pediatrics*. 2006; 117(4):e711–e716. doi: 10.1542/peds.2005-1161. [PubMed].
23. Zaoutis T.E., Roilides E., Chiou C.C., Buchanan W.L., Knudsen T.A., Sarkisova T.A. et al. Zygomycosis in children: a systematic review and analysis of reported cases. *Pediatr Infect Dis*. 2007; 26(8):723–727. doi: 10.1097/INF.0b013e318062115c. [PubMed].
24. Roden M.M., Zaoutis T.E., Buchanan W.L., Knudsen T.A., Sarkisova T.A., Schaufele R.L. et al. Epidemiology and outcome of zygomycosis: a review of 929 reported cases. *Clin Infect Dis*. 2005; 41(5):634–653. doi: 10.1086/432579. [PubMed].
25. Miceli M.H., Maertens J. Role of non-culture-based tests, with an emphasis on galactomannan testing for the diagnosis of invasive Aspergillosis. *Semin Respir Crit Care Med*. 2015; 36(5):650–661. doi: 10.1055/s-0035-1562892. [PubMed].
26. Dekio F., Bhatti T.R., Zhang S.X., Sullivan K.V. Positive impact of fungal histopathology on immunocompromised pediatric patients with histology-proven invasive fungal infection. *Am J Clin Pathol*. 2015; 144(1):61–67. doi: 10.1309/AJCPEMVYT88AVFKG. [PubMed].
27. Paramythiotou E., Frantzeskaki F., Flevari A., Armaganidis A., Dimopoulos G. Invasive fungal infections in the ICU: how to approach, how to treat. *Molecules*. 2014; 19(1):1085–1119. doi: 10.3390/molecules19011085. [PubMed].
28. Ramos-Martín V., O'Connor O., Hope W. Clinical pharmacology of antifungal agents in pediatrics: children are not small adults. *Curr Opin Pharmacol*. 2015; 24:128–134. doi: 10.1016/j.coph.2015.08.009. [PubMed].

## **ON THE NATURE AND PREVALENCE OF OPPORTUNISTIC INFECTIONS AMONG CHILDREN AND ADULTS**

**M.H.Aliyev, P.I.Aliyeva**

### **SUMMARY**

This work presents a brief survey of opportunistic infections among children and adults. Special emphasis is placed on the prevalence of such infections and their impact on human health.

## **О ХАРАКТЕРЕ И РАСПРОСТРАНЕННОСТИ ОПОРТУНИСТИЧЕСКИХ ИНФЕКЦИЙ СРЕДИ ДЕТЕЙ И ВЗРОСЛЫХ**

**М.Х.Алиев, П.И.Алиева**

### **РЕЗЮМЕ**



В статье представлен краткий обзор оппортунистических инфекций среди детей и взрослых. Особый акцент сделан на их распространенности и их последствий для человеческого организма.

**İDARƏETMƏ FƏLSƏFƏSİ –  
HEYƏTİN İŞ FƏALİYYƏTİNİN TƏŞKİLİ QAYDALARI**

**Z.Ə.Həcəmova**

Azərbaycan Milli Elmlər Akademiyası Rəyasət Heyəti aparatı  
Bakı, Xəqani küçəsi 65  
e-mail: hecemova7@gmail.com

*Açar sözlər:* idarəçilik qabiliyyəti, idarəetmə mexanizmləri, heyətin motivasiyası

*Keywords:* leadership skills, management mechanisms, personnel motivation

*Ключевые слова:* навыки лидера, механизмы управления, мотивация персонала

**Heyətin idarəetmə qaydası** - təşkilat tərəfindən qarşıya qoyulan məqsədlərə çatmaq üçün idarə edilən obyektə göstərilən təsir fəndlərinin cəmidir. Təbii ki, idarəetmənin funksiyaları və prinsiplərinin reallaşması müxtəlif üsulların tətbiqi vasitəsilə həyata keçirilir. Mahiyyət etibarilə "**üsul**" dedikdə məqsədə çatmaq üçün yol göstərilməsi və heyətin idarəçilik fəaliyyətinin təşkili nəzərdə tutulur ki, bunlar da öz növbəsində idarəçilik prosesinin əsas məzmununu təşkil edir. Bu əslində heyətin idarəçilik fəaliyyəti vasitəsilə təşkilatın nəzərdə tutduğu məqsədlərinə çatmaq üçün istifadə edilən yoldur, bu da müxtəlif olduğu kimi həmişə önəmli sayılır. İdarəetmənin və bu prosesə aid olan digər məsələlərin həlli üçün tətbiq edilən bütün idarəçilik üsulları konkret məqsədlərə xidmət edir. İdarəçiliyin qəbul edilmiş əmək normativlərinə uyğun olaraq seçilməsi, iş prosesində vaxt itkisinin qarşısının alınması olduqca vacib məqamlardandır. Məhz belə bir yanaşma müasir dövrdə idarəetmə sistemindən daha səmərəli və daha geniş istifadəyə sövq edir.

Araşdırdığımız qaydalar əmək kollektivləri və ayrı-ayrı işçilər üçün tətbiq olunur, bu baxımdan buna əmək kollektivi və işçiyə idarəçilik üsullarının təsiri kimi yanaşmaq daha düzgündür. Belə bir yanaşma idarəetmənin ümumi konsepsiyasının idarə olunan obyektlərə məqsədyönlü təsiri ilə bağlıdır. Bu obyektlərə müəssisələr, təşkilatlar, birliklər və əmək kollektivləri daxildir.

Müəssisə fəaliyyətinin rəhbər tərəfindən məqsədyönlü idarə olunmasının müxtəlif yanaşma və üsulları vardır. Heyət üzvləri tərəfindən peşəkar tapşırıqların konkret həll edilməsi məqsədilə onlardan ən səmərəlisini seçmək və mürəkkəb təhlillər aparıldıqdan sonra tətbiq etmək məqsəduyğundur. Müəssisədə idarəetmə üsullarının müxtəlifliyi və sayının genişlənməsi tendensiyası onların kəmiyyətini müəyyən olunmuş meyarlara uyğun olaraq təsnifatlaşdırılıb qaydaya salınmasını tələb edir. Bu, sonralar idarəetmə prosesinin optimal variantlarının müəyyənləşdirilməsi üçün baza rolunu oynaya bilər. Belə ki, heyət tərəfindən idarəetmə prosesinin yerinə yetirilməsi zamanı əsasən aşağıdakı mərhələlərə üstünlük verilir:

1. İdarəetmə fəaliyyətinin planlaşdırılması;
2. İdarəetmənin təşkili;
3. Fəaliyyətin motivləşdirilməsi;
4. Rəhbər tərəfindən nəzarətin həyata keçirilməsi.

Müasir idarəetmə təcrübəsinə əsasən heyətin idarə edilməsi müxtəlif formalarda təşkil edilir:

- **Sosial-siyasi cəhət** - qruplarda ilkin idarəetmə ilə bağlı qaydaların yaradılması, təkmilləşdirilməsi və inkişaf etdirilməsi;
- **Maddi-iqtisadi cəhət** - maddi nemətlər ehtiyatlarının axtarılması, onların istehsalı və yaradılan məhsulların idarəetmə qurumları tərəfindən paylanması.
- **Özünü təmin-müdafiə etmə cəhəti** - rəqiblərdən, eləcə də hər cür gözlənilməz, təbii və qeyri-standart vəziyyətlərdən çıxış istiqaməti tapmaq məqsədilə heyətin idarə edilməsi.

Müəssisə və təşkilatlarda işin səmərəliyi əməyin şaquli bölünməsinin iqtisadi mahiyyətindən asılı olur. Təşkilatda idarəetmə prosesinin fəaliyyət prinsipinə aşağıdakılar daxildir:

- a) idarəetmənin əsas məqsədlərinin işlənilib hazırlanması;
- b) idarəetmə qərarlarının hazırlanması və həyata keçirilməsi;
- c) heyətin idarə olunma prinsiplərinin müəyyən edilməsi;
- ç) heyət üzvlərinin vəzifə yararlığının yoxlanılması;
- d) idarəetmə ilə bağlı məlumatlar bankının yaradılması;
- e) heyətin dinamikası və fəaliyyəti ilə bağlı qərarların işlənilib hazırlanması;
- ə) idarəetmə qərarının icraçılara çatdırılması mexanizminin dəqiqliyinin təmin edilməsi;
- f) idarəetmə qərarlarının qəbulu ilə bağlı dinamik fəaliyyətə bütün idarəetmə heyətinin cəlb edilməsi;
- g) idarəetmə heyəti tərəfindən işçilər arasında münasibətlər, istehsal şəraiti - vəziyyəti haqqında çevik məlumat hazırlamaq;
- ğ) idarəetmə üzrə qərarların ötürülməsi və onların yerinə yetirilməsi üzərində daimi nəzarət;
- h) heyət üzvləri ilə bağlı idarəetmə sahəsində qazanılmış təcrübənin tətbiqi sahələrinin genişləndirilməsi və s.

Məlumdur ki, heyətin idarə edilməsinin əsas tərkib hissələri onların əməli funksiyasıdır, yəni bu və ya digər növ işlərin yerinə yetirilməsi üçün əvvəlcədən işçi heyətini təyin etmək lazımdır. Daha sonra müəyyən nəticələrə nail olmaq üçün işin təşkil edilməsi, əmək fəaliyyətinin motivləşdirilməsi və onun yerinə yetirilməsinə nəzarət edilməsi mütləqdir. Bu da idarəetmə heyətinin başlıca funksiyası olmaqla kifayət qədər böyük əhəmiyyətə malikdir. Müəssisə fəaliyyətinin rəhbər tərəfindən tənzimlənməsi, əməkdaşların nəzəri biliklərinin təcrübəvi məzmununa uyğunluq şəraitində həyata keçirilməsi vacib şərtlərdəndir. Məhz bu baxımdan deyə bilərik ki, idarəetmədə təşkilatçılıq forması - konkret əmələ gələn vəziyyəti öyrənmək və ona təsir etməkdən asılıdır. Bu birbaşa və ya dolay yolla həyata keçirilə bilər. Bəzən heyətin idarəetmə təcrübəsində bir qayda olaraq eyni vaxtda müxtəlif üsullardan və kombinasiyalardan istifadə olunur.

Heyətin idarəetmə funksiyasının özünəməxsus xüsusiyyətləri vardır ki, onların da əsas tərkib hissələri müstəqil yerinə yetirilə bilər. Bu xüsusiyyətlərə idarəetmə həlqələri arasında boşluqların aradan qaldırılması və qarşılıqlı münasibətlərin tənzimlənməsi aiddir.

İdarəetmə sisteminin aşağıdakı mexanizmləri ayırd edilir:

**İdarəetmənin iqtisadi mexanizmi.** İdarəetmə ilə bağlı qərarlar – heyətin konkret fəaliyyətinin nəticəsidir. Qərarların qəbulu idarəetmə işlərinin əsasını təşkil edir. İdarəetmə

fəaliyyətində qərarların hazırlanması mərhələsində hər bir bölmə rəhbərinin şəxsi iştirakı ilə aşağıdakı proseslər icra edilməlidir:

- idarəetmə məqsədlərinin qoyuluşu və hazırlanması;
- əldə edilmiş məlumatlar əsasında heyətlə bağlı vəziyyətin öyrənilməsi;
- qəbul olunan idarəetmə qərarlarının səmərəlik dərəcəsinin müəyyən edilməsi və ona uyğun alternativ variantın seçilməsi;
- idarəetmə fəaliyyətinin həllində müxtəlif variantların mütəxəssislər tərəfindən müzakirəsinin təşkili;
- optimal idarəetmə qərarının formalaşdırılması və seçilməsi;
- heyəti tərəfindən idarəetmə qərarının qəbulu;
- heyətin idarəetmə qərarlarının konkretləşdirilməsi aparılmaqla icraçılar üçün icra prosesində yarana biləcək çətinliklərin həllinin alternativ layihəsinin hazırlanması.

İdarəetmə texnologiyası idarəetmə qərarlarının mövcud olmasını üç mərhələdən ibarət olan proses kimi nəzərdən keçirir:

- idarəetmə qərarlarının hazırlanması;
- qərarın qəbulu, qərarın yerinə yetirilməsi üzrə hazırlıq tədbirləri və onların icra mexanizminə nəzarət edilməsi.

İdarəetmə qərarlarının hazırlanması mərhələlərində hadisələrin mikro və makro səviyyədə iqtisadi təhlilinin aparılması vacibdir. Aparılan çoxvariantlı hesablamalar əsasında optimal idarəetmə qərarları səmərəlik meyarlarına görə ən yaxşı idarəetmə qərarının seçilməsi ilə yekunlaşdırılır. Məsələn, Avropa təcrübəsində işçiləri, xidmətçiləri təmsil edən müstəqil şuranın (müşavirə) yaradılması imkanlarına əvvəlcədən nəzarət edilir.

**İdarəetmənin təşkilati-inzibati mexanizmi.** Müəssisə və təşkilatların gündəlik fəaliyyətinin idarə olunmasında obyektiv əsaslarla tənzimlənən təşkilatçılıq münasibətləri və idarəetmə mexanizmləri əsas rol oynayır. Bu əsasən ona görə baş verir ki, heyət üzvlərinin daxili əlaqələri ilə idarəetmənin vacib funksiyalarından biri reallaşır. İdarəetmənin inzibati-təşkilati funksiyası heyət üzvlərinin fəaliyyətinin əlaqələndirilməsindən ibarət olur. Heç bir iqtisadi, inzibati-təşkilati idarəetmə üsulu təsirsiz həyata keçirilə bilməz, çünki onlar dəqiqlik, nizam-intizam və kollektivin ardıcıl tənzimlənən iş qaydası ilə tənzimlənir. İnzibati-təşkilati və iqtisadi üsulların səmərəli surətdə uyğunlaşdırılıb maksimum dərəcədə optimallığının təyin edilməsi rəhbər şəxsin vəzifəsidir.

İnzibati-təşkilati mexanizmin geniş miqyasda istifadəsi zamanı iqtisadi üsulların heyət üzvləri tərəfindən sıxışdırılmasına yol verilməməlidir. Çünki bunu elmi cəhətdən düzgün qəbul etmək olmaz. Belə ki, onların təsir mexanizmləri bir-birindən güclü surətdə seçilir. Heyətin idarə edilməsində təşkilati-inzibati üsulların tətbiqində rəhbərlik hüququna malik olan hüquqi şəxsin və onun özünün nümunəvi nizam-intizamı və cavabdehliyi daha təsirli vasitədir. Bu zaman rəhbər, hakim subyekt qismində idarəetmə fəaliyyətini kollektiv tərəfindən ona verilmiş hüquqi normativlərə uyğun surətdə tənzimləyir.

Müəssisədə təşkilati-inzibati mexanizmi dedikdə idarə edilən heyət üzvləri tərəfindən əmr, sərəncam, çevik göstərişlər, yazılı və şifahi surətdə verilən idarəetmə qərarlarının yerinə yetirilməsi prosesi nəzərdə tutulur. Müəssisədə heyətin gündəlik nəzarət prosesi özündə aşağıdakı məqsədlərin həyata keçirilməsinin təmin olunmasını birləşdirir:

1. Ayrı-ayrı iş sahələrində idarə olunanların əmək münasibətlərinin tənzimlənməsi;

2. Əmək hüquqları çərçivəsində müəssisənin bütün işçilərinin hüquqlarının müdafiəsi;

3. Heyət üzvlərinin fərdi inkişafının yüksəldilməsi və s.

Müəssisə çərçivəsində heyətin idarə edilməsinin inzibati-təşkilati idarəetmə üsullarının əsas üç formasından geniş istifadə oluna bilər:

a) əmr, qadağalar formasında mütləq yazılanlar;

b) məsləhətlər, güzəştlər formasında razılaşıdırılmalar və tövsiyələr;

c) təkliflər, arzular, müxtəlif aydınlaşdırmalar, təhlil məlumatları, şəxsiyyətlərarası ünsiyyəti əks etdirən şifahi və yazılı bildirişlər və s.

Müəssisənin idarə olunmasının inzibati-təşkilati üsulları digər formalardan direktivlərin dəqiq ünvanlığı, göstərişlərin mütləq yerinə yetirilməsi ilə fərqlənir. Heyət üzvləri tərəfindən həmin əmrlərin vaxtında yerinə yetirilməməsi idarəetmədə birbaşa nizam-intizamın pozulması kimi qiymətləndirilir və nəticə etibarlı ilə əmrin icrasını pozan şəxslər cəzalandırılır. Buna görə rəhbərin əmrləri mütləq müəyyən olunmuş vaxtda yerinə yetirilməlidir, hətta həmin qərarlar onun icraçısı üçün sərfəli olmadıqda belə icra mütləqdir. Deməli, inzibati-təşkilati idarəetmə üsulu heyət üçün məcburi olmaqla əsas həyati tələbatə çevrilənə qədər onlar öz güclərini qoruyub saxlayır.

Bir çox hallarda idarəetmə heyətinin quruluşunda təşkilat, təsiretmə, reqlamentləşdirmə, normalaşdırma, idarəetmə və digər üslub göstəricilərindən də istifadə olunur.

1. İdarəetmə fəaliyyətində xoşagəlməyən tabeçilik mərhələləri "yuxarıdan" təzyiqli kimi başa düşülür və vaxt keçdikcə bu fikir daxili və xarici amillərin təsiri ilə genişlənir;

2. Heyətin idarəetmə qərarlarının qəbul edilməsində maraqlı olanların passiv mövqeyə tutması və ya istənilən idarəetmə qərarı ilə razılaşmaq;

3. Daxili hissiyata və təcrübəyə əsaslanan qavrama ilə qərarların dərk edilməsi.

Təşkilatçılıq inzibati təsir olaraq özündə aşağıdakı amilləri cəmləşdirir:

a) təsirin növləri və tipləri;

b) idarəetmə üzrə tapşırıqın qoyulması;

c) təsir göstəriləcək iş sahələri və heyət üzvləri;

ç) onların qarşısında duran idarəetmə qərarlarının yerinə yetirilməsi meyarları;

d) şəxsi cavabdehliyin təyin olunması;

e) ilkin tabeolanların müəyyənləşdirilməsi və s.

Lider tərəfindən tətbiq edilən bu üsullar istehsalat prosesinə və işçilərin əməyinə birbaşa təsir edən amildir və onların hər biri müxtəlif funksiyaların və ümumi tapşırıqların yerinə yetirilməsinə şərait yaradır. Bu idarəetmə heyətinin təkmilləşməsinə və inkişafına, idarəetmə obyektinə məqsədyönlü təsir göstərmək üçün yaxşı imkan yaradır. Müəssisənin idarəetmə heyətinin rəhbəri ilə ona tabeolanların birbaşa əlaqəsi müəssisədə kollektiv münasibətlərin əyani səviyyəsini göstərir. Ümumilikdə, birbaşa təsir əmək fəaliyyətində tabeolanların passivliyinə, bəzi hallarda isə gizli və qeyri-rəsmi tabeolmağa gətirib çıxarır. Ona görə də lider öz fəaliyyətində və idarəetmə ilə bağlı qərarlarında icraçıların iştirakını təmin etməlidir. İdarəetmə sisteminin stimullaşdırıcı xüsusiyyətləri idarə olunanlara bütün mümkün vasitələrlə izah edilməlidir.

Bazar iqtisadiyyatına üstünlük verilən ölkələrdə, müəssisə fəaliyyətinin heyət üzvləri tərəfindən idarə edilməsinin iqtisadi üsullarına mərkəzi yer ayrılır. Bu onunla bağlıdır ki, idarəetmə münasibətləri birinci növbədə iqtisadi münasibətlərlə və onun əsasında insanların obyektiv maddi tələbatları ilə müəyyən olunur. Müəssisədə iqtisadi dəstəklərin

konkret formalarının təsiri idarəolunan sistemin xüsusiyyətləri ilə müəyyən olunur. Bununla əlaqədar olaraq idarəetmə təcrübəsində iqtisadi üsullar içərisində daha çox aşağıdakı formalardan: *heyətin idarəetmə fəaliyyətinin ilkin planlaşdırılması, idarəetmə fəaliyyətinin təhlili və qiymətləndirilməsi, yeni idarəetmə fəndlərin maliyyələşdirilməsi və istifadəsi* müasir şəraitlə uyğunluq təşkil edir.

Müəssisənin idarə olunmasında iqtisadi məsələlərin həlli üçün **iqtisadi-riyazi üsullardan** geniş istifadə olunur. İqtisadi məsələlərin həll edilməsində çox miqdarda məhdudiyətlərin olması və idarəetmə məsələlərinin mürəkkəbliyi baxımından orijinal idarəetmə qərarlarının qəbul edilməsi tələb olunandır ki, bu sahədə də hələ ki iqtisadiyyatın tələbatı riyaziyyatın imkanlarını qabaqlayır.

**Heyətin idarə edilməsinin sosial-psixoloji mexanizmi.** Xalq təsərrüfatı sahələrində aparılan çoxillik təcrübələr göstərir ki, əməyin nəticəsi bir sıra sosial-psixoloji üsullarla sıx bağlıdır. Sosial-psixoloji üsulların köməkliyi ilə ayrı-ayrı işçilərə məqsəduyğun şəkildə təsir göstərilməklə yanaşı, həm də kollektiv vahid məqsəd və tapşırıqları yerinə yetirməyə sövq edilir. Sosioloji tədqiqatlar onu göstərir ki, əgər təsərrüfat müvəffəqiyyətlərinin 15%-i rəhbərliyin professionallığından asılıdırsa, 85%-i onun kollektivlə işləmək bacarığından asılıdır. Rəhbər öz şəxsi təcrübəsinə əsaslanaraq kollektivlə işini planlaşdırmalıdır. İdarəetmə prosesində hər bir şəxsin əxlaqi və xarakterik xüsusiyyətləri nəzərə alınmalıdır. Bu onunla bağlıdır ki, hər bir qrupa xas olan xüsusi psixoloji iqlim mövcuddur. Buna görə əmək kollektivlərinin yaranması və inkişafının əsas şəraiti, psixo-fizioloji eyniliyin prinsiplərinə riayət etməkdən asılıdır.

Yapon sosioloqları təsdiq edirlər ki, işçinin əhvalı, onun işləmək həvəsi, kollektivçilik bacarığı, psixoloji vəziyyəti və əmək məhsuldarlığının yüksək olması rəhbər şəxsin işgüzar münasibətləri hansı səviyyədə qurmasından asılıdır. Bu mühüm şərtin ödənilməsi əmək məhsuldarlığını 1,5 dəfə artırır və yaxud bir neçə dəfə azalda bilər. Lider tərəfindən müəssisə fəaliyyətində sosial və psixoloji amillərə diqqət yetirməməsi kollektivdə qeyri-sağlam ab-hava yaradır ki, bu da müəssisədə əmək məhsuldarlığını kəskin şəkildə azaldır.

Təcrübə göstərir ki, kollektivdə sağlam psixoloji iqlim, şəxsi tərbiyə və yoldaşlıq köməkliyindən daha çox bəhrələnən əmək kollektivləri bazar iqtisadiyyatı şəraitinə daha çevik uyğunlaşmaqla yanaşı, yüksək istehsal nəticələri qazanırlar. Bu məqsədlə aparılan sosioloji tədqiqatlar üzrə rəyi soruşulanların 91%-i hesab edirlər ki, əmək kollektivlərində qarşılıqlı tələbat və cavabdehlik atmosferi yarandıqda, əməyə münasibət yaxşılaşmağa doğru dəyişir, əmək prosesi düzgün aparılır. Rəyi soruşulanların 82%-i öz həmkarlarının işi ilə maraqlanırlar və onların müvəffəqiyyətlərinə sevindiklərini bildirirlər. Beləliklə, kollektiv və təsirin müsbət nəticəli olması üçün təkcə ayrı-ayrı işçilərin psixoloji xüsusiyyətlərini, ayrı-ayrı qrup və kollektivlərin sosial-psixoloji xarakterini bilməklə kifayətlənməyib, həmçinin idarəetmə qərarlarının təsirinə də həyata keçirmək lazımdır. Bunlar vəziyyətdən asılı olaraq şəxsi xarakterin tətbiq etdiyi fəndlərlə həyata keçirildikdə, işçilər tərəfindən daha tez başa düşülür, şəxsi nümunə, fərdi hörmət səviyyəsi həm kəmiyyətə, həm də keyfiyyətə xeyli artır.

Göstərilən üsulların tətbiq olunmasının əsas məqsədi kollektivdə müsbət sosial-psixoloji iqlim yaratmaq və bununla bərabər təşkilatı və iqtisadi tapşırıqları yerinə yetirməkdir. Başqa sözlə desək, kollektiv qarşısında qoyulmuş məqsədlərə çatmaq üçün heyətin idarəetmə fəaliyyətində **insan faktoru** vacib və səmərəli meyar hesab olunmalıdır. Bu vəziyyəti nəzərə alaraq rəhbər şəxs kollektivə məqsədyönlü təsir etməklə, əmək fəaliyyəti

yətini yüksəltməyə imkan verən sosial-psixoloji mühiti sağlamlaşdırma bilər. Kollektivə əsas təsir növü - **inamdır**, birgə fəaliyyət prosesində rəhbər, işçilərini inandırmaq üçün insan əxlaqının təbiətini və insanlıq münasibətlərini maksimum nəzərə almalıdır. Bu da xüsusi psixoloji hazırlıq tələb edir. Rəhbərin şəxsiyyətin daxili dünyasını, təbiətini və biologiyasını bilməsi kollektivin effektiv birliyini və aktivliyini artırmağa kömək edir. Əmək kollektivində sosial-psixoloji mühit idarəçinin işçilərə obyektiv münasibətindən və heyət üzvlərinin qarşılıqlı əlaqələrindən asılıdır.

Heyətin idarə olunması zamanı sosial-psixoloji üsullardan istifadə olduqca önəmlidir. Belə ki, fəaliyyət motivlərinin inkişaf etdirilməsi və işçilərin tələbatlarının ödənilməsi mütləq qaydada nəzərə alınmalıdır. Peşəkar rəhbər perspektiv dəyişikliklərin konkret vəziyyətini görür və idarəetmədə optimal qərarlar qəbul etməyi bacırır. Heyətin idarə olunmasında sosial-psixoloji təsir fəndləri rəhbərin təkcə şəxsi hazırlığı ilə deyil, eyni zamanda ona verilmiş səlahiyyətlər dairəsindən, təşkilatçılıq bacarığından, sosial-psixoloji təcrübəsindən və fərdi biliyindən asılıdır. Müəssisənin idarə edilməsi o zaman yüksək işgüzarlıq səviyyəsinə malik olur ki, həmin kollektivin başçısı tamamilə bacarıqlı, müxtəlif idarəetmə sahələrində nəzəri və təcrübəvi biliyi olan mütəxəssis kimi tanınır.

Mükəmməl rəhbərliyin ən əsas göstəricisi - **sosial-psixoloji üsullardan istifadə edərək və özü ilə əməkdaşları arasında düzgün sərhədlər təyin edərək sağlam işçi münasibətləri** yaratmaqdır. Bəs sosial-psixoloji üsullar dedikdə nə nəzərdə tutulur? Sosial-psixoloji idarəetmə üsulları kimi aşağıdakıları məsləhət görmək olar:

- a) işçi kollektivin sosial-inkişafının planlaşdırılması;
- b) işçiləri öz gücünə inandırma;
- c) tərbiyə və şəxsiyyətin formalaşdırılması;
- ç) müasir bilik yarışlarının təşkili;
- d) tənqid və özünütənqidin genişləndirilməsi və s.

Yuxarıda qeyd edilən üsullar heyəti üçün vacib olmaqla yanaşı, müəssisə fəaliyyətində rəhbər ilə işçi kateqoriyaları arasında sağlam sosial-psixoloji münasibətlərin tənzimlənməsini həyata keçirir.

**İdarəetmədə heyətin özünüidarə mexanizmi.** Müəssisənin və onun işçi kollektivinin inkişafında rol oynayan vacib məsələlərdən biri - işçilərin öz bacarığını göstərməsi üçün lazımı şərait yaradılması məqsədilə bütün daxili təsərrüfat bölmələrinə geniş sərbəstlik və hüquqların verilməsidir. Eyni zamanda əmək kollektivlərinin özünüidarə və tam cavabdehlik şəraitində yüksək nəticələr qazanması üçün inkişaf üsullarının formaları düzgün seçilməlidir. Bununla bərabər demokratik idarəetmə prosesinin həyata keçirilməsi istiqamətində rəhbər şəxsə geniş səlahiyyətlər verilir və bu proses daima genişləndirilməlidir.

#### **Heyətin öyrənilməsi formaları və motivasiyası.**

Hər şeydən əvvəl insan sosial uyğunlaşma və peşəkar sistemləşmə prosesində başa düşür ki, onun üzərinə düşən funksiyaların keyfiyyətlə yerinə yetirməsi üçün müvafiq bilik və bacarığı kifayət etmir. Bu tam normal və qanunauyğun haldır. Belə ki, iqtisadi, sosial və ekoloji problemlərin öhdəsindən gəlmək təkcə təfəkkür tərzini deyil, həmçinin heyətin öyrədilməsi üsullarını dəyişməklə, gələcək üçün perspektivli idarəetmə sistemi yaradılmasını tələb edir. İstənilən öyrənmə prosesinin məqsədi - təsirli idarəetmə qərarlarını qəbul etmək iqtidarında olan idarəetmə heyəti üzvlərini yetişdirməkdən ibarətdir. Söhbət ondan gedir ki, mövcud biliklər əsasında hadisəni tez qiymətləndirmək və fəaliyyətin optimal variantını seçmək məhz səriştəli kollektivdə mümkündür. Başa düş-

mək lazımdır ki, **təhsil artırmaq fasiləsiz prosesdir**. İnsan hər hansı təşkilata daxil olduqda və ya o yeni vəzifəyə təyin edildikdə təbii ki, yeni iş sahəsinə dair lazımi vərdişləri təkmilləşdirməlidir. İnsanın hansı səviyyədə təhsil alacağı təbiət tərəfindən müəyyən edilməyib, onun təhsiləmə zərurəti isə dəyişməzdir. Hər bir şəxs özünəməxsus fərdi öyrənmə strategiyası seçir və idarəetmə sahəsində təşkil olunan ixtisas artırma üsulları vasitəsilə yeni idarəetmə fəndlərinə yiyələnir.

Heyət üzvlərinin idarəetmə sahələrində gələcəkdə daha məhsuldar işləmələri üçün peşəkar öyrətmə ondan kənar da aparıla bilər. Hər şey öyrətmə prosesinin məqsədindən asılıdır. Bunun üçün müvafiq məqsədlərlə öyrətmənin əsas istiqamətləri müəyyən edilir. Öyrətmə formaları olduqca çoxdur, ona görə bu prosesin heyət üzvlərinin tutduğu vəzifəyə uyğunluğu lazımdır.

**Müəssisə daxilində öyrətmə prosesi** - mahiyyət etibarilə bir neçə aralıq mərhələlərindən ibarətdir. Şəxsi-fərdi məqsədlər - hər bir işçinin maraqlarına uyğun olaraq iş yerinin saxlanması, əmək şəraitinin yaxşılaşdırılması imkanları, gələcəkdə vəzifədə yüksəlmə, şəxsi nüfuzun formalaşması və yüksəldilməsi mühüm məsələdir. Müəssisənin məqsədlərinə aşağıdakılar daxildir:

- idarəetmə təcrübəsində fərdi qabiliyyətin yüksəlməsinin təmin olunması, yeni işçilərin öyrədilməsi vasitəsilə ixtisas artırma ilə bağlı zəruri xərclərin aşağı salınması;
- işçilərin yeni biliklər əldə etməsi hesabına mütərəqqi idarəetmə fəndlərinin və texnologiyanın tətbiq edilməsi.

İdarəetmə heyətinin yenidən hazırlığı idarəetmə ilə bağlı biliklərin vərdişə və ustalığa keçidini göstərir.

**Heyətin qiymətləndirilməsinin texniki vasitələri və öyrədilməsi formaları.** İşçi heyətinin səviyyə göstəricilərinin düzgün müəyyənəndirilməsi məqsədilə aşağıdakı müasir vasitələrdən istifadə olunur;

1. İnzibati-idarəetmə sahəsində xidməti yüksəliş – yüksək vəzifəyə keçirilmə və ya digər vəzifəyə təyin edilmə, yeni əmək müqaviləsinin bağlanması. Bir çox halda işçinin qiymətləndirilməsi idarəetmə heyətinin üzvlərinə qarşı inzibati qərarların qəbulu üçün aparılır.

2. Məlumatlardan istifadə etməklə - qiymətləndirmə vasitəsilə heyət üzvlərinin yerinə yetirdikləri işin səviyyəsi haqqında məlumat almaq imkanı yaradır. Nəticədə işçilər öz əmək fəaliyyətinin güclü və zəif tərəflərini biləcəklər ki, sonradan həmin məlumatlara uyğun olaraq hər kəs öz idarəetmə fəaliyyətini daha da yaxşılaşdırmağa səy göstərəcəkdir.

3. Baş vermiş hadisənin səbəbi - qiymətləndirmənin nəticəsi insanların öz davranışındakı motivasiyanın vacib vasitələrini əks etdirir. Güclü işçiləri müəyyən edib onları obyektiv mükafatlandırmaq olar və bu da onlarda idarəetmə fəaliyyətinə olan maraq dairəsini genişləndirəcəkdir.

İdarəetmə heyətinə yeni qəbul edilmiş hər bir işçinin lazımi vərdişləri çatdırarsa, bu zaman onun ya müəssisədaxili təhsil yerlərində, ya da iş yerlərindən kənarlarda, mərkəzləşdirilmiş ixtisas artırma mərkəzlərində biliklərini artırırlar. Bu proses müəyyən mərhələlərdən ibarətdir:

- öyrətmənin şərti mərhələlərinin dəqiqləşdirilməsi və öyrətmə məqsədlərinə ciddi əməl edilməsi;
- antropogen-fitri amillərin müəyyənəndirilməsi;
- sosial-mədəni amillərin kompleks formada nəzərə alınması və şəxssə bilavasitə təsirinin öyrənilməsi;



- şəxsin öyrənmə qabiliyyətinin müəyyənləşdirilməsi;
- şəxsin öyrənmək istəyinin sərhədləndirilməsi;
- təhsillə yanaşı, idarəetmə şəraitini müəyyən edən faktorların təyini;
- heyət üzvlərinin təhsil almaq və işləmək qabiliyyəti səviyyəsi və fərdi inkişafa meyilliyi;
- heyət üzvünün təhsil prosesinin qurulması xüsusiyyətləri, onun müəssisə fəaliyyətinə uyğunluğu və s.

**Motivasiya.** Öyrətmə üçün bütün hallarda öyrətmənin motivasiyası lazımdır, yəni əməkdaşların gələcəkdə öyrənmə prosesində idarəetmə vərdişlərinə yiyələnməsi və hər hansı iqtisadi-sosial amillər istiqamətində inkişaf etməsi motivasiyanın yüksək səviyyədə olması ilə səciyyələnir.

**Öyrətmənin mərhələliyi.** Öyrənmə prosesində əldə olunan bilikləri ardıcıl mərhələlərə ayırmaq lazımdır. Heyət üzvünün öyrədilməsində nisbətən sadə məsələlərin həllindən başlayaraq getdikcə daha mürəkkəb idarəetmə məsələlərinin və ya variantlarının həllini öyrətmək lazımdır.

**Əks əlaqənin mövcudluğu.** Bu mərhələdə öyrənmə prosesində və öyrətmə müddətindən sonra dinləyicilər əks əlaqəni hiss etməlidir, yeni idarəetmə heyətinin üzvü öyrətmə nəticələrinə münasibətə görə konkret idarəetmə tapşırıqlarını həll etmək bacarığını təcrübədə nümayiş etdirməlidir.

**Qərarların qəbul edilməsi.** Düzgün qərarların qəbul edilməsi idarəetmə effektivliyi üçün başlıca əhəmiyyətə malikdir. Hər bir idarəetmə qərarı bir və ya bir çox sayda məqsədlərə nail olmaq üçün bir və ya bir neçə vasitənin seçilməsini nəzərdə tutur. Qərarların qəbul edilməsi prosesində dörd ardıcıl pillə ayırd edilir:

- problemin yaranması;
- problemin ifadə edilməsi və təhlili;
- qərarların qəbul edilməsi;
- qərarın icrası.

Qərarın qəbul edilməsinə müxtəlif yanaşmalar vardır. Qərarların seçilmə metodları: **“kompromis”, “səsvermə”, “oyunlar nəzəriyyəsi”, “beyin hücumu”.**

İdarəetmə sistemində müxtəlif yanaşmalar ayırd edilir. Onlardan niri də R.Akkofa məxsus **“yumşaq təfəkkür”** yanaşmasıdır. Bu yanaşma verilmiş qərarın qəbul edildiyi obyektə münasibətdə onun daxili və zahiri vəziyyətinin aydınlaşdırılması tələbindən, ilkin mövqə təhlilindən və birinci pilləni öyrənməkdən ibarətdir. İdarəetmədə illik və strateji planların hazırlanmasına imkan verən həm “sərt”, həm də “yumşaq” məlumatlar olarsa, başlanğıc mövqələrin təhlilini tam hesab etmək qəbul ediləndir. Belə bir yanaşma imkanların, təhlükələrin, güclü və zəif tərəflərin vahid təhlili olaraq **“dörd sahənin təhlili”** adlanır. O, fəaliyyətin xarici (imkanlar və təhlükələr) və daxili (güclü və zəif tərəflər) amillərin təhlilindən ibarətdir.

### Ədəbiyyat

1. İsgəndərov R. Heyətin idarə edilməsi. Dərslik. Bakı, 2003
2. Məmmədov F. İdarəetmə mədəniyyəti. Dərslik. Bakı, 2013
3. «Философия управления: проблемы и стратегии». Институт философии Российской Академии Наук

**PHYLOSOPHY OF MANAGEMENT:  
ORGANIZING WORK ACTIVITIES OF PERSONNEL**

**Z.A.Hajamova**

**SUMMARY**

Management is a psychological process that includes the selection and the control of personnel in accordance with the adopted labor standards. This work presents an analysis of this field within the context of rapid growth of innovative information.

**ФИЛОСОФИЯ УПРАВЛЕНИЯ –  
ПРАВИЛА ОРГАНИЗАЦИИ РАБОЧЕЙ ДЕЯТЕЛЬНОСТИ ПЕРСОНАЛА**

**З.А.Гаджамова**

**РЕЗЮМЕ**

Менеджмент - это психологический процесс, который включает в себя подбор персонала и управление им в соответствии с принятыми трудовыми стандартами. В статье эта область анализируется в контексте быстрого роста инновационной информации.



**HÜQUQ, TARİX VƏ SİYASİ  
ELMLƏR BÖLMƏSİ**

**SECTION OF  
LAW, HISTORY AND  
POLITICAL SCIENCE**

**VERGİ AMNİSTİYASI: VERGİ CİNAYƏTLƏRİNƏ QARŞI  
HUMANİST İQTİSADİ-HÜQUQİ TƏNZİMLƏMƏ**

**G.T.Cəfərli**

AMEA Hüquq və İnsan Haqları İnstitutu  
Bakı, H.Cavid prospekti, 115  
e-mail: ceferligunay0808@gmail.com

*Açar sözlər:* vergi amnistiyası, vergidən yayınma, vergi cinayətləri, humanist vergi siyasəti

*Keywords:* tax amnesty, tax evasion, tax crimes, humane tax policy

*Ключевые слова:* налоговая амнистия, уклонение от налогов, налоговые преступления, гуманная налоговая политика

Son illər iqtisadiyyatı sürətlə inkişaf edən və iqtisadi artım göstəricisinə görə dünya dövlətləri arasında mühüm yer tutan Azərbaycan Respublikası paralel olaraq vergi sisteminin təkmilləşdirilməsini və kompleks vergi islahatlarının aparılmasını müəyyən edən vergi siyasəti həyata keçirir.

Düzgün vergitutma mexanizmlərinin tətbiqi, vergi yükünün optimallaşdırılması, güzəşt və azadolmaların genişləndirilməsi, vergi mədəniyyətinin yüksəldilməsi, məcburi ödəniş olan verginin qarşılıqlı etimad və vergi partnyorluğu münasibətlərinə əsaslanan könüllü ödənişə çevrilməsi, vergi ödəməkdən yayınma cinayətlərini törədən şəxslərin budcədən yayındırılan məbləğin tam ödənilməsi şərti ilə cinayət məsuliyyətindən azad edilməsi kimi stimullaşdırıcı normaların tətbiqi Azərbaycan dövlətinin apardığı vergi siyasətinin təməl prinsiplərini təşkil edir.

İstər vergi ödəyicilərinin sahibkarlıq fəaliyyətində, istərsə də vergi nəzarətini həyata keçirən orqanların funksional fəaliyyətində şəffaflığın təmin edilməsi, vergi münasibətlərində və vergi tənzimləməsində partnyorluq əlaqələrinin yaradılması, ilk növbədə “kölgə” iqtisadiyyatının inkişafına və gəlirlərin vergidən yayındırılmasına qarşı preventiv mübarizə üsullarıdır. Şəffaflıq və partnyorluq şəraitində qurulan və tənzimlənən vergi münasibətləri vergi qanunvericiliyinə könüllü əmələtməni, vergi öhdəliklərinin tam və vaxtında yerinə yetirilməsini təmin edir və nəticə olaraq, gəlirlərin vergidən gizlədilməsi, vergi ödəməkdən yayınma kimi qeyri-leqal əməllərin qarşısı alınmış olur.

Bütün tarixi dövrlərdə vergi hər zaman insanlar tərəfindən “yük” hesab edildiyindən, aparılan vergi siyasətinin, tətbiq edilən vergitutma mexanizmlərinin mahiyyətindən və vergi dərəcələrindən asılı olmayaraq, vergi şəxsi mülkiyyətdəki vəsaitin bir hissəsinin dövlətin mülkiyyətinə məcburi alınması vasitəsi olduğundan vergi öhdəliklərinə əmələtmədə könüllülüynün tam təmin edilməsi qeyri-mümkün olmuşdur. Bununla bağlı Amerika yazıçısı Ralf Emerson yazırdı: “Adam bütün borclarından vergini verməyə daha az meyllidir” (5, səh.8).

XVIII əsrdə Fransa maliyyə naziri J.B.Kolber isə deyirdi ki, “Vergi yığmaq qaz yolmaq kimidir, daha az çıxırtı ilə çox tük yolmaq tələb olunur” (6, səh.97).

İnsanların qanunlara tabe olmaları, vergi və digər xərcləri ödəmələri barədə Xacə Nəsrəddin Tusi “Əxlaqi-Nasiri” əsərində göstərir: “Şah və rəislərlə davranış qaydalarına gəldikdə bütün adamlar onlara məsləhət verib yaxşılıq etməkdə ürəkdə, dildə heç bir şeyi

əsirgəməməli, onların gözəl işlərini tərifləyib yaymaqda, eyiblərini gizlədib saxlamaqda xüsusi cidd-cəhd göstərməli, onların haqqını, məsələn, vergi, bac-xərac və bu kimi şeyləri ürək açıqlığı ilə, gülər üzlə, xoşhaliqla ödəməlidirlər” (7, səh.219). Əsərdə göstərilənlər insaları öz vəzifələrini, o cümlədən vergi ödəmək vəzifəsini könüllü icraya, bunu mədəni şəkildə həyata keçirməyə səsləyir.

Müxtəlif tarixi dövrlərdə vergitutma və vergi münasibətlərinə fərqli yanaşmalar olsa da, vergilər həmişə məcburi ödəniş hesab edilmiş, vergilərin ödənilməsi dövlətin nəzarətində olmuşdur.

Vergi nəzarətinin əsas məqsədi vergilərin dövlət büdcəsinə tam və vaxtında ödənilməsinin təmin edilməsi olduğuna görə vergi tənzimləməsinin və nəzarətinin daim təkmilləşdirilməsi ilə bağlı qanunvericilikdə edilən dəyişiklər, vergi inzibətçiliyinin müasir mexanizminin yaradılması səmərəli vergi sisteminin qurulmasına yönəldilməklə yanaşı, həm də büdcə gəlirlərinin artırılmasında dövlətin maraqlarının reallaşdırılmasına xidmət edir. Vergi nəzarətinin dövlət tərəfindən hansı formada təşkil edilib həyata keçirilməsindən asılı olmayaraq, bütün hallarda əsas məqsəd həm dövlətin, həm də vergi ödəyicilərinin maraqları üzrə balansın təmin edilməsindən ibarət olmalıdır (8, səh.278).

Azərbaycan Respublikası Konstitusiyasının 73-cü maddəsində göstərilir ki, qanunla müəyyən edilmiş vergiləri və başqa dövlət ödənişlərini tam həcmdə və vaxtında ödəmək hər bir kəsin borcudur. Heç kəs qanunla nəzərdə tutulmuş əsaslar olmadan və qanunda göstərilmiş həcmdən əlavə vergiləri və başqa dövlət ödənişləri ödəməyə məcbur edilə bilməz (1).

Azərbaycan Respublikası Vergi Məcəlləsinin 77-ci maddəsinin tələbinə görə, vergi öhdəliyi - vergi ödəyicisinin Vergi Məcəlləsində göstərilən hallarda və qaydada müəyyən edilən vergini (o cümlədən cari vergi ödəmələrini), hesablanmış faizləri və tətbiq edilmiş maliyyə sanksiyalarını ödəmək vəzifəsidir. Vergi ödəyicisi vergi qanunvericiliyinin tələblərinə uyğun olaraq verginin ödənilməsinə nəzərdə tutulan şəraitin yarandığı andan vergi öhdəliklərinin yerinə yetirilməsi üçün cavabdehdir (2).

Vergi Məcəlləsində vergi hüquq münasibətlərinin subyektləri olan vergi ödəyicilərinə vergi öhdəliklərinin yerinə yetirilməsi ilə bağlı kifayət qədər geniş hüquqlar verilmiş, vergidən yayınmaya əsas verə biləcək halların aradan qaldırılması, vergi öhdəliklərinin məcburilik deyil, könüllülük və partnyorluq prinsipləri ilə yerinə yetirilməsinə imkan verən müddəalar müəyyən olunmuşdur.

Vergi Məcəlləsinin vergi ödəyicisinin hüquqlarını təsbit edən 15-ci maddəsində vergi risklərinin minimallaşdırılması məqsədi ilə "Vergi partnyorluğu sazişi" bağlamaq üçün müvafiq icra hakimiyyəti orqanının müəyyən etdiyi formada ərizə ilə vergi orqanlarına müraciət etmək (maddə 15.1.15-1) nəzərdə tutulmuş, Məcəllənin 85.6, 85.10-cu maddələrinə əsasən isə vergi öhdəliklərinin yerinə yetirilməsi müddətləri təbii fəlakət və digər qarşısı alınmaz qüvvə nəticəsində vergi ödəyicisinə zərər dəydikdə, vergini birdəfəyə ödədiyi təqdirdə vergi ödəyicisinin iflasa uğramaq təhlükəsi olduqda vergi öhdəliyinin yerinə yetirilməsi müddətinin vergi ili ərzində 1 aydan 9 ayadək uzadılması, həmin müddət ərzində vergi ödəyicisinə faizlər hesablanmaması müəyyən edilmişdir (2).

Dövlətimizin vergi qanunvericiliyində təsbit olunmuş partnyorluq münasibətləri vergi ödəyicilərinin vergi orqanları tərəfindən razılaşmadan kənar, əsassız günahlandırılması və ya həmin dövr üzrə əlavə vergilər hesablanması kimi hallardan onları sığorta etməklə yanaşı, razılaşmada nəzərdə tutulan

vergi məbləğlərini tam həcmdə ödəmək vəzifəsini, təkcə qanunun deyil, həm də partnyorluq sazişinin tələbi kimi təsdiqləyir və bu

G.T.Cəfəri

təsdiqləmə qanundan irəli gələn vergi öhdəliyinin vergi ödəyicisi tərəfindən müqavilə üzrə könüllü olaraq öhdəyə götürülməsi ilə onun vergi ödəməkdən yayınmamasına və vergi cinayətini törətməməsinə zəmanət vermiş olur.

Vergi Məcəlləsinin 53.1-ci maddəsində göstərilir ki, Məcəllə ilə müəyyən edilmiş vergi ödəyiciləri, vergi agentləri və onların nümayəndələri, habelə vergi orqanlarının vəzifəli şəxsləri vergi qanunvericiliyinin pozulmasına görə Vergi Məcəlləsi, Azərbaycan Respublikasının İnzibati Xətalər Məcəlləsi, Azərbaycan Respublikasının Cinayət Məcəlləsi və Azərbaycan Respublikasının digər qanunları ilə müəyyən edilmiş qaydada məsuliyyət daşıyırlar (2).

Vergi qanunvericiliyinin pozulması ictimai təhlükəli xarakter aldığı təqdirdə, onların qəsd etdiyi ictimai münasibətlər cinayət qanunvericiliyi ilə mühafizə altına alınaraq, qeyri-hüquqi, qeyri-əxlaqi, təqsirli və cəzalanmalı olan əməllərin - vergi cinayətlərinin tərkibini və onlara görə Azərbaycan Respublikasının Cinayət Məcəlləsi ilə nəzərdə tutulan cinayət məsuliyyətini yaradır.

Vergi cinayətləri iqtisadi cinayətlər içərisində ən çox təsadüf edilən cinayətlərdir. Bu cinayətlər vergi ödəyicisinin büdcəyə vergi ödəmək öhdəliyinin icra edilməməsi və ya lazımınca icra edilməməsindən ibarət olan, fərqli tərkiblərdə təsbit olunsada, mahiyyət etibarilə bu məqsədi daşıyan, maddi zərərlə nəticələnən əməllərdir.

Vergi cinayətləri ilə mübarizədə cinayət hüquqi aspektlər bu əməllərin cəza təhdidi altında qadağan edilməsi, cinayətin artıq törədilmə və cinayətkarın məsuliyyətə cəlb edilmə hallarda isə cinayət nəticəsində vurulmuş ziyanı ödəmə və ya əldə edilmiş gəliri tamamilə dövlət büdcəsinə köçürməklə (CM, maddə 73-2) təqsirkarın məsuliyyətdən azad edilməsi kimi stimullaşdırıcı normaların tətbiqini, əks təqdirdə cinayət məsuliyyətinin və cəza tədbirlərinin labüdlüyünü ehtiva edir (3).

Göründüyü kimi, vergi qanunvericiliyində vergi öhdəliklərinin lazımı qaydada yerinə yetirilməsi, vergidən yayınma hallarına yol verilməməsi məqsədilə vergi ödəyiciləri ilə vergi orqanları arasında partnyorluq əlaqələrinin qurulması və vergilərin ödənilməsinə möhlət verilməsi ilə vergi münasibətlərində inam və etimad yaradan humanist normalar müəyyən edilməklə yanaşı, həm də cinayət qanunvericiliyində artıq törədilmiş vergi cinayətlərinə görə məsuliyyətdən azad etmənin əsasları və motivasiyaedici normalar nəzərdə tutulmuşdur.

Lakin istər vergi, istərsə də cinayət qanunvericiliyində kifayət qədər güzəşt müəyyən edən normaların nəzərdə tutulmasına baxmayaraq, bütün dünya dövlətlərində olduğu kimi, Azərbaycanda da vergilərin vaxtında və tam həcmdə ödənilməsi, vergi borclarının yaranmaması, habelə vergidən yayınma hallarının qarşısının tamamilə alınması mümkünsüzdür. Vergidən yayınma əməlləri ilə mütəmadi mübarizə aparılması təkcə cinayət hüquqi tədbirlərin və cəza siyasətinin təkmilləşdirilməsini deyil, həm də vergi siyasətində, vergitutma mexanizmində zəruri və təsirli stimullaşdırıcı addımların

atılmasını və müvafiq iqtisadi vəziyyətin tələb etdiyi həlledici tədbirlərin görülməsini şərtləndirir.

Vergi amnistiyası məhz bu məqsədlə müəyyən edilən, vergi cinayətləri ilə mübarizədə humanist vergi siyasəti və stimullaşdırıcı iqtisadi-hüquqi tənzimləmə tədbiri olmaqla, vergi ödəyiciləri tərəfindən bəyan olunmamış vergilərin könüllü qaydada dövlət büdcəsinə ödənilməsi halda, onlara qarşı heç bir məsuliyyət tədbirinin görülməyəcəyi barədə dövlət tərəfindən verilən zəmanətdir. Dünya təcrübəsində vergi amnistiyasının müxtəlif formaları mövcuddur. Vergi amnistiyası dövlət və yaxud yerli idarəetmə səviyyə-

G.T.Cəfərli

sində tətbiq oluna bilər. Vergi amnistiyası verildikdən, dövlətin qəbul etdiyi müvafiq normativ-hüquqi akta uyğun olaraq, amnistiyanın təsiri altına düşən vergi öhdəliyi birdəfəyə və ya hissə-hissə yerinə yetirilə bilər (8, səh.328).

Azərbaycan Respublikasının Prezidenti tərəfindən 30 dekabr 2016-cı il tarixdə imzalanan və 2017-ci ilin yanvar ayının 1-dən qüvvəyə minən “Vergi ödəyicilərinin 2017-ci ilin 1 yanvar tarixinə mövcud olan vergi borclarının tənzimlənməsi haqqında” Qanuna (Vergi Amnistiyası) əsasən vergi ödəyicilərinin vergilərin Vergi Məcəlləsi ilə müəyyən edilmiş müddətdə ödənilməməsinə görə hesablanmış faizlər və tətbiq edilmiş maliyyə sanksiyaları üzrə 2017-ci ilin 1 yanvar tarixinə mövcud olan borclarının silinməsi, habelə vergi nəzarət tədbirləri və yoxlamalar zamanı tətbiq edilmiş maliyyə sanksiyaları üzrə yaranmış vergi borclarının – maliyyə sanksiyasının 2017-ci ilin yanvar ayı ərzində 30%-nin ödənilməsi təqdirdə ödənilməmiş 70%-nin, yanvar-fevral ayları ərzində 50%-nin ödənilməsi təqdirdə ödənilməmiş 50%-nin, yanvar-mart ayları ərzində 70%-nin ödənilməsi təqdirdə ödənilməmiş 30%-nin vergi orqanlarındakı şəxsi-hesab və rəqəblərindən silinməsi müəyyən edilmişdir (4).

Bu Qanunun icrası nəticəsində, ümumilikdə 69 329 vergi ödəyicisinin 728 milyon 83,1 min manat məbləğində vergi borcu silinmişdir (10).

Nəticə etibarilə, vergi ödəyiciləri tərəfindən gizlədilən gəlirlər üzrə büdcədən yayındırılan vergilərin böyük məbləğinin heç bir sanksiya və cəza tədbiri görülmədən könüllü və rahat şəkildə dövlət büdcəsinə ödənilməsi təmin edilmişdir. Bu həm də, vergidən yayınanlarda yayınmanın bütün hallarda nəticəsiz olduğu, dövlət tərəfindən görülən təsir tədbirlərinin qanunla müəyyən edilmiş vergilərin ödənilməsinin gec-tez təmin ediləcəyi düşüncəsini yaradır və gələcəkdə bu kimi hallara yol verilməməsi üçün bir təcrübə rolunu oynamaqla, onlara öz fəaliyyətlərini qanunvericiliyin tələblərinə uyğun davam etdirmək meylini və vərdişini aşılayır.

Eyni zamanda, vergi amnistiyasının təsiri altına düşən şəxslər həm də gələcək nəzarət üçün əvvəllər vergidən yayınan vergi ödəyicisi kimi vergi orqanı tərəfindən qanunvericiliyin tələbləri həddində vergi nəzarətinə götürülmüş olurlar. Bu da, həmin vergi ödəyicisini gələcəkdə sahibkarlıq fəaliyyətini vicdanla yerinə yetirməyə vadar edir. Vergi amnistiyası büdcə daxilolmalarının artmasına, dövlətin iqtisadi inkişafını kölgələyən “kölgə iqtisadiyyatı” gəlirlərinin və əmlakının leqallaşdırılmaqla, vergiyə cəlb edilməsini də təmin edir ki, bu özü dövlətin iqtisadi siyasətinin mühüm tərkib hissəsidir.

Qeyd olunanlarla yanaşı, professor Akif Musayev vergi amnistiyasının çatışmayan cəhətlərinin olduğunu qeyd edir. Belə ki, birincisi, amnistiya verilməklə vergi qanunvericiliyini pozan vergi ödəyiciləri vicdanlı vergi ödəyicilərindən üstün mövqedə olurlar. İkincisi, bəzi vergi ödəyiciləri gələcəkdə də amnistiyaların keçiriləcəyinə ümid edərək öz gəlirlərini gizlətməyi daha üstün tuturlar. Ona görə də, amnistiya keçirildikdən



sonra vergi öhdəliklərinin vaxtında və tam həcmdə yerinə yetirilməsinə vergi orqanları tərəfindən çox ciddi nəzarət olunmalıdır (8, səh.329).

Hesab edirik ki, professor Akif Musayevin vergi amnistiyasının çatışmayan cəhəti kimi qeyd etdiyi hallar həqiqətən mövcud olsa da, bu əlamətlər vergi amnistiyasının zəruriliyini istisna etməməli, əksinə, yuxarıda qeyd olunduğu kimi, bu cəhətlərin yaradacağı halların aradan qaldırılması üçün vergi nəzarəti orqanlarının fəaliyyətinin və nəzarət tədbirlərinin təkmilləşdirilməsi təmin edilməlidir. Vergi amnistiyası heç də vicdanlı vergi ödəyiciləri ilə, amnistiya nəticəsində vergi borcunu ödəyən vergi ödəyicilərinin eyni tutulmasına, yaxud amnistiyanın təsirinə düşən vergi ödəyicilərinin daha üstün mövqeyinə

G.T.Cəfərli

əsas vermir, onlar arasındakı bariz fərq vergi nəzarətini həyata keçirən orqanlarda vergidən yayınma üzrə risk qrupları müəyyən edilərkən ortaya çıxır. Vergi öhdəliklərinin yerinə yetirilməsinə vergi orqanları tərəfindən çox ciddi nəzarət təmin edilərsə, vergi amnistiyası ilə vergi borclarını ödəyən şəxslər artıq vergi borclarının yığılmasına meylli olmaz, əksinə vergi öhdəliklərini vaxtında və tam həcmdə yerinə yetirməklə vicdanlı vergi ödəyicisinə çevrilməkdə maraqlı olurlar.

Vergi amnistiyası vergi ödəyicilərinin qanunvericiliklə müəyyən olunmuş qaydada və müddətdə ödənilmədiyi vergilərin güzəştli şərtlərlə ödənilməsinə yönəldilmiş tədbirlər kompleksi olmaqla, yeganə məqsədi büdcəni doldurmaq deyil, vergi ödəyiciləri ilə dövlət arasında münasibətlərin hüquq müstəvisinə keçilməsi və şaffaflaşdırılmasıdır. Vergi amnistiyası dövlətin bizneslə əməkdaşlıq, partnyorluq addımı kimi dəyərləndirilməlidir. Çünki Vergi Amnistiyası adlandırılan Qanun vergi borcu ilə bağlı yaranmış problemlərin aradan qaldırılması, sahibkarlığın inkişafının stimullaşdırılması və vergi yükünün optimallaşdırılması məqsədini hədəfləmişdir (9).

Vergi amnistiyası tədbiri vergi cinayətləri ilə mübarizənin güzəştli və humanizmlə həyata keçirilməsidir və olduqca əhəmiyyət kəsb edən məsələdir. Bu tədbirlərin səmərəli həyata keçirilməsi sonradan yeni vergi borclarının yığılmaması, vergilərin vaxtında ödənilməsi üçün effektiv vergi inzibətçılığı ilə tamamlanmasını tələb edir. Əks halda, vergidən yayınmağa meylli olan vergi ödəyiciləri gələcəkdə də vergi amnistiyası tədbirlərinin olacağına, onların vergi öhdəliklərini güzəştli şərtlərlə ödəyəcklərinə ümidli olmasına gətirib çıxara bilər ki, bu da vergi münasibətlərinin hüquqi tənzimlənməsindəki balansın pozulması, vergidən yayınma hallarının artması ilə nəticələnə bilər.

Ümumiyyətlə, aparılan təhlil əsasında belə bir qənatə gəlmək olar ki, dövlət vergi amnistiyasının tətbiqinə vergi nəzarətinin lazımi effekt verməməsi nəticəsində zərurət duyur və əgər vaxtında səmərəli və təsirli vergi nəzarəti həyata keçirilmiş, vergidən yayınma hallarının qarşısı alınmış olsa idi, vergi amnistiyasının tətbiqinə də ehtiyac qalmazdı.

Vergi amnistiyasının borclu vergi ödəyicilərinin məsuliyyətə, o cümlədən vergidən yayınma cinayətlərinə görə cinayət məsuliyyətinə cəlb edilməsinin qarşısının alınmasına yönəlmiş humanist vergi siyasəti, eyni zamanda stimullaşdırıcı iqtisadi-hüquqi tənzimləmə olması nəzərə alınmaqla, bu tədbirin səmərəliliyinin artırılması və daha effektiv nəticə verməsi üçün, hesab edirik ki, vergi amnistiyası müddətinin, 30 dekabr 2016-cı il tarixli "Vergi ödəyicilərinin 2017-ci ilin 1 yanvar tarixinə mövcud olan vergi borclarının tənzimlənməsi haqqında" Qanunda nəzərdə tutulduğu kimi 3 ay deyil, 3 aydan artıq olması, məsələn, bir təqvim ilini əhatə etməsi daha məqsədmüvafiq olardı.

Belə ki, vergi borclarının ödənilməsi üçün qısa müddətin nəzərdə tutulması borclu vergi ödəyicilərini borclarını ödədikləri təqdirdə, müflisləşmək, yaxud biznes

fəaliyyətlərini biznes-plan üzrə genişləndirmək üçün zəruri kapitaldan məhrum olmaq qorxusu yaratmaqla, borclarını ödməkdən çəkirdə bilər, eyni zamanda əvvəlki vergi borclarının qısa müddətdə ödənilməsi vergi ödəyicilərinin ödəmə qabiliyyətini aşağı salmaqla, yeni borcların yaranmasına səbəb ola bilər ki, bu da tətbiq edilən vergi amnistiyasının əhəmiyyətini itirməsi və minimum effekt verməsi deməkdir.

Bu baxımdan, göstərilən halların baş verməməsi, maksimum effekt əldə olunması məqsədilə vergi amnistiyası tədbirlərinin həyata keçirilməsi üçün müəyyən edilən müddətin ən azı bir təqvim ilini əhatə etməsini, ödənişlərin bu dövr üzrə optimal hissələrlə təmin edilməsini məqsədmüvafiq hesab edirik.

G.T.Cəfərli

Aparılan təhlildən göründüyü kimi, Azərbaycan Respublikasının Vergi və Cinayət Məcəllələrində vergidən yayınmaya şərait yarada bilən halların aradan qaldırılmasına, vergi cinayətlərini törətmiş şəxslərin cinayət məsuliyyətindən azad edilməsinə yönələn müddəaların nəzərdə tutulması ilə yanaşı, vergi amnistiyasının tətbiq edilməsi həm vergi cinayətlərinin qarşısının alınmasına, həm də vergiləri ödəməkdən yayınan şəxsləri azadlıqdan məhrum etmə yerlərində cəza çəkmək əvəzinə yenidən cəmiyyətə qazandırılmaqla, onların sahibkarlıq fəaliyyətlərini fasiləsiz həyata keçirmələrinə imkan verən, Azərbaycan dövlətinin vergi cinayətlərinə qarşı apardığı humanist vergi siyasətinin və stimullaşdırıcı iqtisadi-hüquqi tənzimləmənin bariz nümunəsidir.

#### **Ədəbiyyat**

1. Azərbaycan Respublikasının Konstitusiyası. Bakı, "Biznes xəbərləri", 2016, s.68
2. Azərbaycan Respublikasının Vergi Məcəlləsi. Bakı, "Digesta" nəşriyyatı, 2016, s.323
3. Azərbaycan Respublikasının Cinayət Məcəlləsi. Bakı, "Hüquq yayın evi", 2018, s.728
4. "Vergi ödəyicilərinin 2017-ci ilin 1 yanvar tarixinə mövcud olan vergi borclarının tənzimlənməsi haqqında" Azərbaycan Respublikasının Qanunu. Bakı, 30 dekabr 2016
5. Musayev A.F., Qəhrəmanov A.Q. Vergi mədəniyyəti. Bakı: Elm, 2004
6. Кольбер Ж.Б. Абсолютистская бюрократия и французское общество. М.: Наука, 1991
7. Хасə Nəsrəddin Tusi. Əxlaqi-Nasiri. Bakı, Elm, 1989
8. Akif Musayev. Vergilər haqqında etüdlər. İkinci kitab. "Azərbaycan Universiteti". AMEA İqtisadiyyat İnstitutu. Bakı, 2017
9. <http://moderator.az/news/>
10. <http://www.taxes.gov/az>
11. <http://www.e-qanun.az>

#### **TAX AMNESTY: HUMANE ECONOMIC-LEGAL REGULATION AGAINST TAX CRIMES**

**G.T.Jafarli**

#### **SUMMARY**

This article deals with the introduction of proper taxation mechanisms stated in Azerbaijan's tax and criminal legislation which are the cornerstones of country's tax policy. Proposals for increasing the efficiency of tax amnesty in the fight against tax crimes are presented.

#### **НАЛОГОВАЯ АМНИСТИЯ: ГУМАНИСТИЧЕСКОЕ ЭКОНОМИКО- ПРАВОВОЕ РЕГУЛИРОВАНИЕ ПРЕДУПРЕЖДЕНИЯ**

## **НАЛОГОВЫХ ПРЕСТУПЛЕНИЙ**

**Г.Т.Джафарли**

### **РЕЗЮМЕ**

В статье рассматривается внедрение правильных механизмов налогообложения, составляющих основополагающие принципы налоговой политики Азербайджана и установленных в налоговом и уголовном законодательстве страны. Представлены предложения по повышению эффективности налоговой амнистии в борьбе с налоговыми преступлениями.

## АДВОКАТУРА В ЕВРОПЕ: КРАТКИЙ ОБЗОР

**Ф.Я.Халилов**

Институт Права и Прав Человека НАН Азербайджана  
Баку, пр. Г.Джавида 115  
e-mail: ph\_d@mail.ru

*Açar sözlər:* vəkillik, Avropa, vəkilin hüquqları, vəkilin vəzifələri

*Keywords:* advocacy, Europe, lawyer's rights, lawyer's duties

*Ключевые слова:* адвокатура, Европа, права адвоката, обязанности адвоката

**Австрия.** Впервые австрийские адвокаты получили закрепление статуса своей профессиональной организации в 1869 году в связи с принятием «Положения об адвокатуре» (далее – Положение). Положение подверглось существенным изменениям в 1919 году, на данный момент положение имеет силу федерального закона и действует в редакции 2012 г. Большое значение в деятельности адвокатуры имеет федеральный закон «О свободном движении услуг и разрешении адвокатской практики европейских юристов и адвокатов, а также оказании юридических услуг зарубежными специалистами». Он регламентирует как деятельность адвокатуры в целом, так и вопросы, касающиеся представительства в суде. Данный закон дает возможность адвокатам стран-членов ЕС, а также Швейцарской конфедерации выступать в качестве адвоката в Австрии. Согласно Положению, в каждой земле Австрии действует собственная адвокатская палата. Все адвокатские палаты являются автономными и самоуправляемыми юридическими лицами публичного права. В каждой региональной палате имеются свои президент, вице-президент, коллегия и дисциплинарный совет. Ключевые задачи их деятельности – надзор за деятельностью адвокатов, подготовка новых кадров, медицинское и пенсионное страхование своих членов (5, с.28).

Согласно § 48 УПК Австрии, адвокаты отнесены к категории «защитник». В соответствии с § 57 УПК, защитник даёт консультации и оказывает поддержку обвиняемому. В уголовном процессе Австрии в качестве защитника могут выступать не только адвокаты, но и университетские преподаватели уголовного права и уголовного процесса. Защитник уполномочен и обязан применять все средства, которые требуются для защиты его подопечного и не противоречат закону, договору поручения и «совести» адвоката. Обвиняемый может отказаться от собственных пояснений в случае, если они противоречат пояснениям адвоката. Отказ обвиняемого от кассационной жалобы на решение суда является недействительным, если обвиняемый не проконсультировался по этому вопросу со своим адвокатом. Права адвоката в гражданском процессе регулируются Четвёртым разделом ГПК. В соответствии с § 26 ГПК, стороны могут защищать свои интересы либо самостоятельно, либо через представителя. При рассмотрении в районных судах дел с ценой иска более 5000 евро обязательно участие адвоката. В ходе рассмотрения дела адвокат может по своей инициативе передать свои полномочия другому адвокату или помощнику адвоката. Полномочия адвоката на участие в процес-

се подтверждаются удостоверением, выданным адвокатской палатой.

**Германия.** Каждый адвокат в Германии открывает офис при том определенном суде земли или высшем суде земли, в котором он допущен к адвокатской практике. Возможно получение разрешения на работу в других судах, но только в интересах правосудия и в виде исключения, но даже в этом случае юристу, допущенному к адвокатской деятельности в Федеральном верховном суде Германии, адвокатская практика в любом нижестоящем суда запрещается без каких бы то ни было исключений. Немецкий адвокат, не имеющий собственной конторы (офиса, где он осуществляет свою деятельность) либо места в конторе, где адвокаты работают коллективно, не может получить лицензию на осуществление своей деятельности. Коллегии адвокатов образуются по территориальному принципу и объединяют адвокатов, приписанных к суду одной и той же земли и в пределах одного округа. Министерство (управление) юстиции может дать согласие на образование второй коллегии на территории данного округа, но лишь в том случае, если количество практикующих там адвокатов превысит 500 человек. Все существующие в Германии коллегии адвокатов объединяются в единую Федеральную коллегию. Особую коллегию образуют адвокаты, допущенные к ведению дел в Верховном Федеральном суде по решению Министерства юстиции ФРГ после строжайшего отбора специальной комиссией. Высшим органом коллегии является общее собрание ее членов. Адвокаты, допущенные для работы при Верховном суде Германии, могут выступать только в Верховном суде Германии, иных высших судебных инстанциях федерального центра, генеральном сенате высших судебных инстанций и Высшем арбитражном суде Германии. Данное положение не отменяет права адвокатов выступать в международных или совместных межгосударственных судебных инстанциях (3, с.212).

Особенностью организации деятельности немецкой адвокатуры является также необходимость сдачи дополнительного экзамена для того, чтобы именовать себя специалистом в определенной области – социальное, налоговое, трудовое право и т.д. После сдачи такого экзамена адвокат вправе при упоминании своего имени и адвокатского образования, в котором он осуществляет деятельность, указывать на определенную специализацию. Кроме того, существенным отличием является то, что немецкие адвокаты вправе не только объединяться между с собой в определенные адвокатские образования и адвокатские палаты, но и вправе создавать общества совместно с представителями других профессий – налоговыми советниками, аудиторами и т.п.

**Испания.** История Генерального совета адвокатов Испании ведётся с 1942 года, когда тогдашний декан Коллегии адвокатов Сарагосы Э.Лагуна направил сообщение всем членам Коллегии адвокатов Мадрида, в котором он подвел итоги работы испанских адвокатов. В том же году это послание было разослано всем коллегиям Испании. Создание единой структуры было одобрено Министерством юстиции Испании. 19 июня 1943 года был создан Генеральный совет ассоциаций адвокатов Испании, впоследствии переименованный в Генеральный совет адвокатов Испании, действующий и поныне. В настоящее время в Испании насчитывается свыше ста тысяч практикующих адвокатов и свыше пятидесяти тысяч непрактикующих зарегистрированных адвокатов. Все адвокаты объединены в Генеральный совет адвокатов Испании, представляющий адвокатскую профессию на национальном

уровне. Также в стране функционируют местные коллегии адвокатов. Согласно действующей процедуре, выпускники юридических факультетов обязаны пройти необходимую практику и сдать государственный экзамен для получения статуса адвоката. В целом, согласно статье 17 Королевского декрета 2011 года, для соискателей предъявляются следующие требования: наличие высшего образования; прохождение двухлетней подготовительной практики, в течение которой обучающийся не может получать заработную плату, однако ему может быть предоставлена стипендия юридической фирмы; сдача государственного экзамена (1, с.33).

Адвокат в Испании обязан хранить профессиональную тайну. Это означает, что адвокат не может разглашать факты или раскрывать содержание документов, переданных ему клиентом. Адвокатская тайна – это не право адвоката, а основное право подсудимого.

В Испании не допускается конфликт интересов клиента. Адвокату запрещается представлять двух или более клиентов, чьи интересы противоречат друг другу, либо когда интересы двух и более клиентов могут стать причиной возникновения конфликта, либо если адвокат имеет личную заинтересованность в деле или соглашении. Адвокаты являются независимыми, не допускается внешний контроль, влияние, давление на процесс выполнения профессиональных обязанностей.

В Испании не существует специальных норм, которые устанавливают компетенции адвоката: презюмируется, что адвокат является компетентным во всех отраслях права. На практике адвокаты действительно специализируются, однако это происходит неофициально, и рекламировать это не разрешено.

**Финляндия.** В соответствии с положениями Закона Финляндии «Об адвокатуре» только члены Финской Ассоциации адвокатов правомочны наделять то или иное лицо статусом адвоката. Иные лица юридической профессии, как-то: судебные представители или юрисконсульты именуется в Финляндии «юристами». Финская Ассоциация адвокатов была основана в 1959 г., вскоре после того, как был принят Закон «Об адвокатуре». Ей предшествовали частные организации со схожим названием. Благодаря вышеупомянутому Закону, саморегулируемая система адвокатуры в Финляндии превратилась в образец так называемой корегулятивной модели – то есть урегулированной с использованием публичного права в виде императивных норм государственных органов. Ассоциация полностью финансируется за счет взносов ее членов. Квалификационные требования на должность адвоката закреплены в Секции 3 вышеупомянутого Закона. Лицо может быть признано адвокатом, если оно является гражданином Финляндии или государства – члена ЕС, достигло возраста 25 лет, имеет безупречную репутацию, соответствующий образ жизни и иные характеристики, подходящие для адвокатской деятельности; имеет необходимые академические требования для замещения судебных должностей и приобрело необходимые навыки для практики в качестве адвоката, предусмотренные в Уставе Финской Ассоциации адвокатов. Кроме того, оно не должно являться банкротом и быть недееспособным (2, с.23-25).

К достоинствам финской модели адвокатуры следует отнести следующее: руководители и эксперты финской Ассоциации адвокатов вправе проводить детали-

Ф.Я.Халилов

зированные экспертизы деятельности адвокатов и применять эффективные инструменты коррекции нарушений; Дисциплинарная комиссия ежегодно решает значительное количество дел и сравнительно часто применяет различные санкции; финская Ассоциация юристов пытается повышать профессиональные навыки адвокатов, предлагая образовательные программы, юридические журналы и учебную литературу, проводит консультации до возникновения проблем; данная модель является дешевой для государства. К недостаткам данной модели адвокатуры можно отнести: отсутствие необходимого уровня доверия и юридических знаний среди населения; недостаточную гибкость этических норм, а также надзорной деятельности Ассоциации; незначительное использование инструментов по надзору и совершенствованию деятельности адвокатуры со стороны органов публичной власти; достаточно высокую стоимость услуг адвоката, что ухудшает юридическую защиту малообеспеченной части населения.

**Франция.** Традиционность французской адвокатуры бесспорно подтверждается действующим законодательством, которое начиналось с ордонансов XIII в., введших институт адвокатов при королевском суде. На протяжении своей многовековой истории судебная адвокатура Франции пережила монархии, империи и республики, бережно и твердо сохраняя присущие своему цеху принципы: уважение закона и прав личности; независимость и корпоративная солидарность; профессиональная тайна и беспристрастность; конфиденциальность. Адвокатуру Франции фактически представляют три организации: 1) Национальный совет адвокатуры – организация, созданная в соответствии с законом около двух десятков лет назад в целях объединения и представления интересов всех адвокатов Франции; 2) Палата адвокатов Парижа – старейшая адвокатская организация, объединяющая почти половину адвокатов Франции; 3) Конференция бапонь (председателей палат) – организация, созданная более 100 лет назад и объединяющая все адвокатские палаты, за исключением парижской. Органы государственной власти Франции при решении вопросов, затрагивающих адвокатуру, как правило, запрашивают мнение всех этих организаций. Во Франции действует система послевузовской профессиональной подготовки лиц, претендующих на получение статуса адвоката. Выпускники высших учебных заведений, получившие высшее юридическое образование и желающие стать адвокатами, должны сдать вступительный экзамен в школу адвокатуры (6, с.659-660).

Адвокаты занимаются юридической консультацией и устной защитой интересов тяжущихся на суде. Они имеют право выступать перед всеми судами государства. При отправлении своих обязанностей они носят особый костюм, за исключением тех случаев, когда защищают свои личные дела. Адвокат пользуется на суде полной свободой речи. Он имеет право говорить все, что найдет нужным для интересов клиента, критиковать показания свидетелей и экспертов, касаться даже их личности, и если переступит границы умеренности и деликатности, то подлежит не уголовному преследованию за обиду или клевету, а дисциплинарному взысканию. Все, что клиент вверил адвокату, составляет адвокатскую тайну, которую он не имеет права разглашать, даже если бы его допрашивали на суде в качестве свидетеля.

**Швеция.** В Швеции нет монополии на оказание юридических услуг. В принципе, любой человек, имеющий юридическое образование, может заниматься част-

Ф.Я.Халилов

ной практикой и предлагать услуги населению. Истцы не обязаны нанимать квалифицированных адвокатов для разбирательства в суде. Любой человек может предстать перед любым судом на любом уровне сам или посредством представителя. В то же время в Швеции имеются и профессиональные юристы. Основы правового статуса адвоката закреплены в Судебно-процессуальном кодексе Швеции. В соответствии с разделом 1 части 8 СПК адвокат – это член национальной ассоциации адвокатов. Лишь указанные лица имеют исключительное право называться адвокатами. Шведская ассоциация адвокатов действует с 1887 года. Ее устав был утвержден правительством. В задачи ассоциации входит поддержание высоких этических и профессиональных стандартов в юридической профессии, контроль в правовой сфере, защита общих профессиональных интересов своих членов и достижение единства и консенсуса между ними (4, с.31).

Полномочия адвокатов в гражданском процессе регулируются главой 12 СПК. В соответствии с параграфом 1 главы 12 дело может быть возбуждено по доверенности. Доверенность может быть как устной посредством личного представления перед судом, так и письменной. Адвокат может подать иск в суд, получать документы, не требующие личного присутствия сторон, принимать все меры для выполнения задания клиента и защищать иск по всем его направлениям, отказаться от иска, вступить в урегулирование спора, требовать исполнения решения, а также взыскать судебные расходы. В уголовном процессе подозреваемому не всегда обязательно присутствовать на судебном заседании. Когда это не требуется, он может воспользоваться услугами представителя в соответствии с параграфом 12 СПК. Подозреваемый также может воспользоваться услугами защитника. У несовершеннолетних и психически нездоровых подданных в качестве защитника могут выступать их законные представители. По просьбе подозреваемого или задержанного ему может быть назначен общественный защитник. Не может быть защитником лицо, которое имело экономические отношения с подозреваемым.

В Швеции большинство юристов имеют узкую специализацию: они занимаются законом, регулирующим либо отношения физических лиц (семейное право, уголовное и т. д.), либо отношения в различных сферах бизнеса. Адвокаты часто специализируются на определенных типах уголовного дела, например, финансовые преступления, убийства, кражи и прочее. Некоторые юристы специализируются на делах, касающихся прав человека. Они часто представляют стороны в Европейском суде.

### **Литература**

1. Бригадин И.И. Институт адвокатуры в Испании // Евразийская адвокатура, 2013, № 2(3), с.31-34
2. Жданов И.Н. Корегулятивная модель деятельности адвокатуры Финляндии // Евразийская адвокатура, 2013, № 1 (2), с.21-25
3. Качмазов Г.А. Понятие и основные принципы функционирования организационных форм деятельности адвокатов в РФ и Германии // Пробелы в Российском законодательстве, 2010, № 1, с.210-214
4. Мудровский М.Ю. Институт адвокатуры в Швеции // Евразийская адвокатура, 2013, № 3 (4), с.31-33

Ф.Я.Халилов



5. Пронин А.В. Институт адвокатуры в Австрийской Республике // Евразийская адвокатура, 2013, № 2 (3), с.28-30
6. Терела Е.А. Современная адвокатура Франции // Актуальные проблемы российского права, 2007, № 1, с.658-665

### **AVROPADA VƏKİLLİK: QISA İCMAL**

**F.Y.Xəlilov**

#### **XÜLASƏ**

Məqalədə Avstriya, Almaniya, İspaniya, Fransa və s. Avropa dövlətlərində mövcud olan vəkillik modellərinin mahiyyəti qısa şəkildə işıqlandırılmışdır.

### **ADVOCACY IN EUROPE: SHORT REVIEW**

**F.Y.Khalilov**

#### **SUMMARY**

This article presents a short review of advocacy models in some European countries such as Austria, Germany, Spain, France, etc.

## VERGİ QANUNVERİCİLİYİ İLƏ BAĞLI HÜQUQ POZUNTUSUNA GÖRƏ MƏSULİYYƏTƏ CƏLB ETMƏ MÜDDƏTİ

**R.A.Qasımzadə**

Azərbaycan Milli Aviasiya Akademiyası  
Bakı, Mərdəkan prospekti 30  
e-mail: ramiz.qasimzade@yandex.ru

*Açar sözlər:* vergi, hüquq, vergi məəcəlləsi

*Keywords:* taxes, law, tax code

*Ключевые слова:* налоги, право, налоговый кодекс

Azərbaycan Respublikasının Vergi Məcəlləsində vergi hüquq pozuntusunun anlayışı verilməmişdir (1). Azərbaycan Respublikasından fərqli olaraq, 31 iyul 1998-ci il tarixli Rusiya Federasiyası Vergi Məcəlləsinin 106-cı maddəsində və 25 dekabr 2007-ci il tarixli Özbəkistan Respublikası Vergi Məcəlləsinin 106-cı maddəsində vergi hüquq pozuntusunun anlayışı öz əksini tapmışdır. Rusiya Federasiyası Vergi Məcəlləsinin qeyd olunan maddəsində göstərilir ki, vergi hüquq pozuntusu dedikdə vergi ödəyicisinin, vergi agentinin və digər şəxslərin Vergi Məcəlləsi ilə məsuliyyət nəzərdə tutan təqsirli, hüquqazidd (vergilər və yığımlar haqqında qanunvericiliyin pozulması ilə) əməli (hərəkət və hərəkətsizliyi) başa düşülür (2).

Özbəkistan Respublikası Vergi Məcəlləsinin “Vergi hüquq pozuntusu anlayışı” sərlövhəli 106-cı maddəsində bildirilir: “Vergi hüquq pozuntusu dedikdə, vergi ödəyicisinin təqsirli hüquqazidd əməlinə (hərəkət və hərəkətsizliyinə) görə bu Məcəllə ilə müəyyən olunmuş məsuliyyəti anlaşıdır” (3).

Dövlət vergi hüquq pozuntusunu törətmiş şəxsə qarşı hüquqi məcburiyyət tədbirlərini həyata keçirir. A.Y.Kikinə görə, hüquqi məcburiyyət hüquqi tənzimləmənin formalarından biridir (4, s.6).

Y.A.Savina haqlı olaraq bildirir ki, vergi ödəyicisini cinayət, inzibati və ya mülki-hüquqi məsuliyyətə cəlb etmək üçün onun təqsirini sübut etmək lazımdır (5, s.11).

Vergi qanunvericiliyinin pozulmasına görə məsuliyyətlə bağlı normalar Azərbaycan Respublikası Vergi Məcəlləsinin V fəslində (53-61-ci maddələr) əks olunmuşdur. “Norma” latın dilindən tərcümədə “qayda”, “nümunə” mənasını verir. Hər bir normada ümumi davranış qaydaları vardır. Hüquq norması tənzimlənən ictimai münasibətlərin iştirakçılarının azadlığını iki mənada nəzərdə tutur:

birincisi, subyektin iradəsinin bu və ya başqa davranış variantını şüurlu surətdə seçmək qabiliyyəti kimi (daxili azadlıq);

ikincisi, xarici aləmdə fəaliyyət göstərmək, müəyyən maraqlar güdmək və həyata keçirmək imkanı kimi (zahiri azadlıq).

Hüquq normasının səciyyəvi əlaməti ondan ibarətdir ki, hüquq norması dövlət tərəfindən müəyyən olunur və ya sanksiyalaşdırılır. Bu, rəsmi dövlət aktlarında təsbit edilən davranış modelidir (6, s.160). T.N.Radko hüquq normasına bu cür tərif verir: “Hüquq norması - ictimai münasibət iştirakçılarının hüquq və vəzifələrini müəyyən edən və tənzimləyən, onların davranışının nümunəsi, etalonu və miqyası kimi çıxış edən dövlətin tanıdığı

və təmin etdiyi ümumməcburi qaydadır” (7, s.187).

Azərbaycan Respublikası Vergi Məcəlləsinin 56.1-ci maddəsində vergi qanunvericiliyinin pozulmasına görə məsuliyyətə cəlb etmənin 3 (üç) illik müddəti nəzərdə tutulmuşdur. Vergi hüquq pozuntusu anından 3 (üç) il keçmişdirsə, şəxs həmin pozuntunun törədilməsinə görə məsuliyyətə cəlb edilə bilməz və vergi öhdəlikləri yarana bilməz. Analoji norma Rusiya Federasiyası Vergi Məcəlləsinin 113-cü maddəsində və 2 dekabr 2010-cu il tarixli Ukrayna Vergi Məcəlləsinin 102.1-ci maddəsində əks olunmuşdur (8).

24 aprel 1997-ci il tarixli Moldova Respublikası Vergi Məcəlləsinin 262-ci maddəsinin birinci hissəsinə uyğun olaraq bu müddət 4 (dörd) ilə bərabərdir (9).

Qazaxıstan Respublikasının 25 dekabr 2017-ci il tarixli “Vergilər və büdcəyə digər məcburi ödənişlər haqqında Məcəlləsi”nin (Vergi Məcəlləsinin) 48-ci maddəsinin ikinci hissəsində (10), Özbəkistan Respublikası Vergi Məcəlləsinin 38-ci maddəsində, 17 sentyabr 2012-ci il tarixli Tacikistan Respublikası Vergi Məcəlləsinin 66-cı maddəsinin birinci hissəsində (11) və 25 oktyabr 2005-ci il tarixli Türkmənistan Vergi Məcəlləsinin 40-cı maddəsinin birinci hissəsində vergi qanunvericiliyinin pozulmasına görə məsuliyyətə cəlb etmənin 5 (beş) illik müddəti (12), 17 oktyabr 2008-ci il tarixli Qırğızıstan Respublikası Vergi Məcəlləsinin 140-cı maddəsinin birinci hissəsində isə 6 (altı) illik müddəti nəzərdə tutulmuşdur (13).

19 dekabr 2002-ci il tarixdə qəbul edilərək 1 yanvar 2004-cü ildən qüvvəyə minmiş Belarus Respublikası Vergi Məcəlləsinin Ümumi hissəsində vergi qanunvericiliyinin pozulmasına görə məsuliyyətə cəlb etmənin müddəti öz əksini tapmamışdır (14). Yəni Belarus Respublikasında vergi ödəyicilərinin fəaliyyətində 1 yanvar 2004-cü ildən etibarən hal-hazırkı dövrə kimi olan müddətdə vergi qanunvericiliyinin pozulması aşkar edilərsə, onlar məsuliyyətə cəlb oluna bilərlər.

Deməli, Müstəqil Dövlətlər Birliyinə üzv olan dövlətlərin Vergi Məcəllələrində vergi qanunvericiliyinin pozulmasına görə məsuliyyətə cəlb etmənin ən az (üç illik) müddəti Azərbaycan Respublikasında, Rusiya Federasiyasında və Ukraynada, ən çox müddəti isə (altı illik) Qırğızıstan Respublikasında müəyyən olunmuşdur. Belarus Respublikasının Vergi Məcəlləsində isə ümumiyyətlə belə bir müddət əks olunmamışdır.

B.B.Bazarov haqlı olaraq göstərir ki, müddət anlayışı ilə bağlı məsələlər elmdə ən çətin məsələlərdən biri hesab edilir (15, s. 3). İnsan Hüquqları üzrə Avropa Məhkəməsi “Koem və başqaları Belçikaya qarşı” (Coeme and others v. Belgium) iş üzrə 22 iyun 2000-ci il tarixli Qərarında xatırlatmışdır ki, vergi hüquqpozmalarına görə məsuliyyətə cəlb etmə müddəti institutunun müəyyən edilməsi hüquq qaydalarının stabilliyinin təmin olunması məqsədi daşıyır (16).

Fikrimizcə, vergi ödəyicilərinin məsuliyyətinin artırılması, habelə iqtisadi mühitin sabitliyinə şərait yaradılması məqsədilə, həmçinin Azərbaycan Respublikası Mülki Məcəlləsinin 373.1-ci maddəsinə əsasən, ümumi iddia müddətinin 10 (on) il təşkil etdiyini nəzərə alaraq vergi qanunvericiliyinin pozulmasına görə məsuliyyətə cəlb etmənin 10 (on) illik müddətinin müəyyən edilməsi məqsədəuyğun olardı. Bu fikirləri rəhbər tutaraq təklif edirik ki, Azərbaycan Respublikası Vergi Məcəlləsinin 56.1-ci maddəsi dəyişdirilərək aşağıdakı redaksiyada verilsin: “Vergi qanunvericiliyinin pozulması anından 10 il keçmişdirsə, şəxs həmin qanunvericiliklə bağlı hüquq pozuntusunun törədilməsinə görə məsuliyyətə cəlb edilə bilməz və vergi öhdəlikləri yarana bilməz”.

Qeyd etməyi zəruri hesab edirik ki, Azərbaycan Respublikası Cinayət Məcəlləsinin “Müddətin keçməsi ilə bağlı cinayət məsuliyyətindən azad etmə” adlanan 75-ci maddəsinə əsasən, cinayət törətdiyi gündən aşağıda müəyyən edilən müddətlər keçdikdə, şəxs cinayət məsuliyyətinə cəlb edilə bilməz:

- böyük ictimai təhlükə törətməyən cinayətin törədildiyi gündən iki il keçdikdə;
- az ağır cinayətin törədildiyi gündən yeddi il keçdikdə;
- ağır cinayətin törədildiyi gündən on iki il keçdikdə;
- xüsusilə ağır cinayətin törədildiyi gündən iyirmi il keçdikdə.

Həmin Məcəllənin “Vergiləri, işsizlikdən sığorta və ya məcburi dövlət sosial sığorta haqlarını ödəməkdən yayınma” adlı 213-cü maddəsində isə deyilir: “Xeyli miqdarda vergiləri, işsizlikdən sığorta və ya məcburi dövlət sosial sığorta haqlarını ödəməkdən yayınma - cinayət nəticəsində vurulmuş ziyanın iki mislindən dörd mislinədək miqdarda cərimə və ya iki ilədək müddətə islah işləri və ya üç ilədək müddətə müəyyən vəzifə tutma və ya müəyyən fəaliyyətlə məşğul olma hüququndan məhrum edilməklə və ya edilməməklə üç ilədək müddətə azadlıqdan məhrum etmə ilə cəzalandırılır.

Eyni əməllər: mütəşəkkil dəstə tərəfindən törədildikdə; külli miqdarda törədildikdə - cinayət nəticəsində vurulmuş ziyanın üç mislindən beş mislinədək miqdarda cərimə və ya üç ilədək müddətə müəyyən vəzifə tutma və ya müəyyən fəaliyyətlə məşğul olma hüququndan məhrum edilməklə və ya edilməməklə üç ildən beş ilədək müddətə azadlıqdan məhrum etmə ilə cəzalandırılır.

Cinayət Məcəlləsinin 213.1-ci maddəsində nəzərdə tutulmuş əməllər xüsusilə külli miqdarda törədildikdə - üç ilədək müddətə müəyyən vəzifə tutma və ya müəyyən fəaliyyətlə məşğul olma hüququndan məhrum edilməklə cinayət nəticəsində vurulmuş ziyanın (əldə edilmiş gəlirin) dörd mislindən beş mislinədək miqdarda cərimə və ya beş ildən yeddi ilədək müddətə azadlıqdan məhrum etmə ilə cəzalandırılır.

Qeyd: Bu maddədə “xeyli miqdar” dedikdə, iyirmi min manatdan yuxarı, lakin yüz min manatdan artıq olmayan məbləğ, “külli miqdar” dedikdə, yüz min manatdan yuxarı, lakin beş yüz min manatdan artıq olmayan məbləğ, “xüsusilə külli miqdar” dedikdə, beş yüz min manatdan yuxarı olan məbləğ başa düşülür”.

Azərbaycan Respublikasının Konstitusiyaya Məhkəməsi Azərbaycan Respublikası Prokurorluğunun sorğusu ilə bağlı 8 aprel 2002-ci il tarixdə Azərbaycan Respublikası Vergi Məcəlləsinin 56.1-ci maddəsinin və Azərbaycan Respublikası Cinayət Məcəlləsinin 75 və 213-cü maddələrinin şərh edilməsinə dair Qərar qəbul etmişdir. Bu Qərar qeyd olunur ki, “Vergi və Cinayət Məcəllələrində vergi qanunvericiliyinin pozulması ilə əlaqədar məsuliyyətə cəlb etməklə bağlı müxtəlif müddətlərin nəzərdə tutulması vergi münasibətlərinin sabitliyinə, o cümlədən vergi ödəyicilərinin hüquqi və iqtisadi vəziyyətlərinin möhkəmliyinin və davamlılığının təmin olunmasına xidmət edir. Bu baxımdan Vergi Məcəlləsində nəzərdə tutulan vergi qanunvericiliyi ilə bağlı hüquq pozuntularına görə məsuliyyətə cəlb etmə müddəti həmin Məcəllənin 56-cı maddəsində, Cinayət Məcəlləsinin 213-cü maddəsində nəzərdə tutulan vergi ödəməkdən yayınma cinayət əməlinə görə məsuliyyətə cəlb etmə müddəti isə bu Məcəllənin 75-ci maddəsində nəzərdə tutulan qaydada tətbiq olunmalıdır.

Vergi qanunvericiliyinin pozulmasına görə məsuliyyətə cəlb etmə müddətlərinin müəyyən edilməsi iqtisadi mühitin sabitliyinə, təsərrüfat fəaliyyəti iştirakçılarının iqtisadi fəaliyyətə inamının artırılmasına şərait yaratmaqla, son nəticədə bu subyektlərin hüquqi

R.A.Qasımzadə

təhlükəsizlik mexanizminin təmin olunmasına xidmət edir.

Avropa Birliyinin Məhkəməsi tərəfindən də qəbul olunan hüquqi müəyyənlik prinsipi “hüquqi təhlükəsizlik konsepsiyasının” baş prinsiplərindən biri hesab olunur. Hüquqi müəyyənlik ümumi ideya kimi bir çox hüquq sistemlərinə daxil edilmişdir. Onun əsasını isə hüquqi məsuliyyətə cəlb etmə müddətləri də əhatə olunmaqla, hüquqi vəziyyətin sabitliyini təmin edən əvvəlcədən xəbər vermə təşkil edir” (17).

Beləliklə, aparılmış tədqiqatın yekunu olaraq aşağıdakı əsas nəticələri müəyyən etdik.

1) Müstəqil Dövlətlər Birliyinə üzv olan dövlətlərin Vergi Məcəllələrində vergi qanunvericiliyinin pozulmasına görə məsuliyyətə cəlb etmənin ən az (üç illik) müddəti Azərbaycan Respublikasında, Rusiya Federasiyasında və Ukraynada, ən çox müddəti isə (altı illik) Qırğızıstan Respublikasında müəyyən olunmuşdur. Belarus Respublikasının Vergi Məcəlləsində isə ümumiyyətlə belə bir müddət əks olunmamışdır. Yəni Belarus Respublikasında vergi ödəyicilərinin fəaliyyətində 1 yanvar 2004-cü ildən etibarən hal-hazırkı dövrə kimi olan müddətdə vergi qanunvericiliyinin pozulması aşkar edilərsə, onlar məsuliyyətə cəlb oluna bilərlər.

2) Fikrimizcə, vergi ödəyicilərinin məsuliyyətinin artırılması, habelə iqtisadi mühitin sabitliyinə şərait yaradılması məqsədilə, həmçinin Azərbaycan Respublikası Mülki Məcəlləsinin 373.1-ci maddəsinə əsasən, ümumi iddia müddətinin 10 (on) il təşkil etdiyini nəzərə alaraq vergi qanunvericiliyinin pozulmasına görə məsuliyyətə cəlb etmənin 10 (on) illik müddətinin müəyyən edilməsi məqsəduyğun olardı. Bu fikirləri rəhbər tutaraq təklif edirik ki, Azərbaycan Respublikası Vergi Məcəlləsinin 56.1-ci maddəsi dəyişdirilərək aşağıdakı redaksiyada verilsin: “Vergi qanunvericiliyinin pozulması anından 10 il keçmişdirsə, şəxs həmin qanunvericiliklə bağlı hüquq pozuntusunun törədilməsinə görə məsuliyyətə cəlb edilə bilməz və vergi öhdəlikləri yarana bilməz”.

### Ədəbiyyat

1. Azərbaycan Respublikasının Vergi Məcəlləsi. Bakı: “Hüquq Yayın Evi”, nəşriyyatı, 2018
2. Налоговый кодекс Российской Федерации от 31 июля 1998 года (часть первая) и от 5 августа 2000 года (часть вторая). М.: Эксмо, 2018, 1120 с.
3. Налоговый кодекс Республики Узбекистан от 25 декабря 2007 года. [https://online.zakon.kz/Document/?doc\\_id=30421027#pos=5;-250](https://online.zakon.kz/Document/?doc_id=30421027#pos=5;-250)
4. Кикин А.Ю. Меры налогово-процессуального принуждения. Автореф. дисс. ... канд. юр. наук. М., 2006, 23 с.
5. Савина Е.А. Конституционно-правовое содержание и обеспечение налоговой политики Российского государства (теоретический аспект). Автореф. дисс. ... канд. юр. наук. Ростов-на-Дону. 2005, 27 с.
6. Храпаныук V.N. Dövlət və hüquq nəzəriyyəsi / V.Q.Strekozovun redaktorluğu ilə. Rus dilindən tərcümə. Bakı: Qanun, 2007, 248 s.
7. Ümumi hüquq və dövlət nəzəriyyəsi / Hüquq elmləri doktoru, professor V.V.Lazarevin redaktorluğu ilə. Dərslik. Rus dilindən tərcümə edən Əziz Rzabəyli. Bakı: Qanun, 2007, 492 s.
8. Налоговый кодекс Украины от 2 декабря 2010 года. [https://online.zakon.kz/Document/?doc\\_id=30910385#pos=8;-250](https://online.zakon.kz/Document/?doc_id=30910385#pos=8;-250)

9. Налоговый кодекс Республики Молдова от 24 апреля 1997 года.  
[http://base.spinform.ru/show\\_doc.fwx?rgn=3834](http://base.spinform.ru/show_doc.fwx?rgn=3834)
10. Кодекс Республики Казахстан «О налогах и других обязательных платежах в бюджет» (Налоговый кодекс) от 25 декабря 2017 года.  
[https://online.zakon.kz/Document/?doc\\_id=36148637&doc\\_id2=36148637#pos=4;-98&pos2=1781;-46](https://online.zakon.kz/Document/?doc_id=36148637&doc_id2=36148637#pos=4;-98&pos2=1781;-46)
11. Налоговый кодекс Республики Таджикистан от 17 сентября 2012 года.  
[http://base.spinform.ru/show\\_doc.fwx?rgn=54848](http://base.spinform.ru/show_doc.fwx?rgn=54848)
12. Налоговый кодекс Туркменистана.  
[http://base.spinform.ru/show\\_doc.fwx?rgn=6768](http://base.spinform.ru/show_doc.fwx?rgn=6768)
13. Налоговый кодекс Кыргызской Республики от 17 октября 2008 года.  
[https://online.zakon.kz/Document/?doc\\_id=30355506#pos=6;-250](https://online.zakon.kz/Document/?doc_id=30355506#pos=6;-250)
14. Налоговый кодекс Республики Беларусь от 19 декабря 2002 года (Общая часть). <http://pravo.by/document/?guid=3871&p0=hk0200166>
15. Базаров Б.Б. Давность в Российском налоговом праве. Дисс. ... канд. юр. наук. М., 2015, 214 с.
16. European Court of Human Rights. Case of Coëme and others v. Belgium (22 June 2000). <https://www.legislationline.org/documents/id/17187>
17. “Azərbaycan Respublikası Vergi Məcəlləsinin 56.1-ci maddəsinin və Azərbaycan Respublikası Cinayət Məcəlləsinin 75 və 213-cü maddələrinin şərh edilməsinə dair” Azərbaycan Respublikasının Konstitusiya Məhkəməsinin 8 aprel 2002-ci il tarixli Qərarı. <http://www.constcourt.gov.az/decisions/54>

## **STATUTE OF LIMITATIONS FOR BRINGING TO LIABILITY FOR OFFENCES RELATED TO TAX LEGISLATION**

**R.A.Qasimzadeh**

### **SUMMARY**

This article states that, on the basis of Article 56.1 of the Tax Code of the Republic of Azerbaijan, a person cannot be held liable for committing an offence crime related to tax legislation, and tax liabilities cannot arise if 3 years have passed since the violation of this legislation.

## **СРОК ДАВНОСТИ ДЛЯ ПРИВЛЕЧЕНИЯ К ОТВЕТСТВЕННОСТИ ЗА ПРАВОНАРУШЕНИЯ, СВЯЗАННЫЕ С НАЛОГОВЫМ ЗАКОНОДАТЕЛЬСТВОМ**

**Р.А.Гасымзаде**

### **РЕЗЮМЕ**

В статье отмечается, что на основании статьи 56.1 Налогового кодекса Азербайджанской Республики, лицо не может быть привлечено к ответственности за совершение правонарушения, связанного с законодательством о налогах, а налоговые обязательства не могут возникнуть, если с момента нарушения указанного законодательства истекло 3 года.

## AZƏRBAYCANÇILIĞIN KONSTITUSIYA ƏSASLARI

**T.Ş.Şahbazov**

Bakı Dövlət Universiteti  
Bakı, Akademik Zahid Xəlilov küçəsi 23  
e-mail: tural.shahbazov@bk.ru

*Açar sözlər:* hüquq, Azərbaycan, konstitusiya

*Keywords:* law, Azerbaijan, constitution

*Ключевые слова:* право, Азербайджан, конституция

Millət və millətçilik ideyaları bəşər tarixinin yaddaşında həm yaradıcı, həm də dağıdıcı gücə malik bir amil, müxtəlif peşə sahiblərinin mənəvi keyfiyyətlərindən biri kimi təzahür etmişdir. Bəzi məsələlərin həllinə qeyri-obyektiv yanaşılması, həqiqətlərin inkar edilməsi, bir sıra köklü problemlərin həllində subyektivizmə yol verilməsi, faktların süni surətdə şişirdilməsi və ya saxtalaşdırılması millət və millətçilik ideyalarının dağıdıcı gücünə təkan vermişdir. Lakin belə ideyaların nəzarətdə saxlanması həmişə ehtiyac duyulmuşdur. Belə nəzarət həm yaradıcı ziyalılar, həm də ayrı-ayrı humanitar təşkilatlar tərəfindən gerçəkləşdirilə bilər.

Bugünkü müasir dünyada azərbaycançılığın ən böyük qarantı Azərbaycan Respublikasının 12 noyabr 1995-ci il tarixdə qəbul edilmiş Konstitusiyasıdır (1). Müasir Azərbaycan dünya xalqları ailəsinin ən layiqli üzvlərindən biri, onun ayrılmaz tərkib hissəsidir. Azərbaycan xalqı ilk növbədə öz sülhsevərliyi, zəhmətkeşliyi, bütün digər xalqlara və etnoslara dərin hörmətlə yanaşması ilə seçilən xalq olmuş, öz mədəniyyətinin əsl sahibi olmaqla bərabər, digər xalqların və millətlərin mədəniyyətinə ehtiramla yanaşmışdır. Azərbaycan xalqının belə müsbət keyfiyyətləri indi onun dövlət siyasətinin ayrılmaz tərkib hissəsinə çevirmişdir. Belə siyasətin siyasi-hüquqi əsasına isə ölkə Konstitusiyası xidmət edir.

Azərbaycançılıq – Azərbaycanda yaşayan azəri türklərinin, eləcə də digər aborigen xalqların bu coğrafi məkana məxsusluğu və aidliyini ifadə edən ideya və məfkurə məsələsidir, ideologiyadır. Bu məsələ həmçinin sadəcə bir məsələ olmayıb, metodologiya məsələsidir. Azərbaycançılıq metoddur, elmi tədqiqat üsuludur (2, s.5).

Azərbaycançılıq fərdin şəxsən harada və hansı şəraitdə yaşamasından, nə ilə məşğul olmasından asılı olmayaraq, onun özünü azərbaycanlı kimi hiss etməsindən, özünü öz millətinə layiqli fərd kimi aparmasından və, əlbəttə ki, Azərbaycanın adını həmişə uca tutmasından ibarətdir. Azərbaycançılıq özünüdərk və özünüdərsə, habelə özünüdərsə, millilik və tolerantlıq çərçivəsində baş verməlidir. Azərbaycançılıq fəlsəfəsi bir paradigma kimi öyrənilməsinə və tədqiq edilməsinə gözləyir.

Azərbaycançılıq ilk növbədə ideologiyanın və məfkurəçiliyin ön plana çəkilməsilə səciyyələndirilir. Buraya həmçinin milli-mənəvi dəyərlərin hər cür aşınmalardan qorunması vəzifəsi də daxildir. Azərbaycançılıq dövlət ideologiyası səviyyəsinə qaldırılmaqla təcridən tərəqqi etməkdədir. Bu tərəqqinin özünəməxsus kökləri vardır. İnkişafa meyl etmək, müxtəlif mədəniyyətlərin tərəqqisinə kömək etmək və ayrı-ayrı xalqlarla, etnoslarla əmin-amanlıqda yaşamağa üstünlük vermək azərbaycanlıların əzəli adəti olmaq

etibarilə sanki tarixi bir ənənəyə çevrilmişdir. M.Ə.Rəsulzadə yazırdı ki, “azərbaycanlılar bir millət kimi türk, din etibarilə islam, mədəniyyət cəhətinə görə isə şərqlidirlər” (3).

Professor N.Ş.Şəmsizadə milli ideologiya tipi kimi azərbaycançılığın şərtlərini aşağıdakı kimi bölür: maarifçilik yolu ilə inandırma, tarixi əsaslandırma, təşkilatlandırma, istiqamətləndirmə və yenini yaratma. Onun mülahizələrinə görə, azərbaycançılığın tərkib hissələri bunlardır: “Məfkurəçilik (ülgüçülük), yəni sosioloji aspekt; istiqlalçılıq (kökə qayıdış azadlığının tarixən mənimsənilməsi); ittihadçılıq (birlikçilik)” (4).

Ümummillî lider Heydər Əliyev qeyd edirdi ki, “Müstəqil Azərbaycan dövlətinin əsas ideyası azərbaycançılıqdır”. Azərbaycançılığın mühüm tərkib hissələrindən biri azərbaycan dilidir, ona adekvat dövlət münasibətinin formalaşmasıdır (5, s.16).

Hər hansı bir dili ilk növbədə onun daşıyıcısı olan xalq yaşadır. Azərbaycan dilinin gözəl bilicisi və böyük təəssübkeşi olan Heydər Əliyev özünə məxsus müdrikliklə demişdir: “Biz öz əcdadlarımıza daim minnətdar olmalıyıq, ona görə ki, ən çətin vaxtlarda dilimiz itməyib, yaşayıb. Onu xalq yaşadıbdır, eyni zamanda onu xalqımızın böyük şəxsiyyətləri yaşadıblar” (6, s.294). “Müstəqil Azərbaycan Respublikasının gələcəyi üçün ən əsas vasitələrdən biri ana dilimizin, dövlət dilimizin inkişaf etdirilməsidir” (7).

Milli dövlət ideologiyasının təşəkkül tapması, cəmiyyətdə mövcud ideologiya amillərinin formalaşması, azərbaycanlıların milli ideali olan müstəqilliyin və azadlığın inkişafı, ölkənin milli təhlükəsizliyinin və ərazi bütövlüyünün, əhalinin hüquq və azadlıqlarının təmin edilməsi və s. ölkə Konstitusiyasında təsbit edilmiş prinsiplial müddəalardır. Məhz bu nöqtəyi-nəzərdən Azərbaycan Respublikasının Konstitusiyası dövlət üçün bütün gələcək quruculuq işlərinin perspektivli siyasi-hüquqi sənədidir.

Azərbaycan Respublikası Konstitusiyasının “Ümumi müddəalar” adalanan birinci bölməsi azərbaycançılığın siyasi-hüquqi müddəalarını özündə ehtiva etməklə yanaşı, həm də onun milli və beynəlmilləl əhəmiyyətini əks etdirir. Məlum olduğu kimi, Azərbaycan dövləti beynəlxalq hüquq normalarına ciddi əməl edən, onun prinsiplərinə hörmətlə yanaşan dünya ölkələrindən biridir. Buna görə də ölkə Konstitusiyasının hər bir müddəası beynəlxalq münasibətlərdən və beynəlxalq hüquqdan irəli gələn hər bir norma-prinsiplərə əməl olunmasını özünün prioritet vəzifəsi hesab edir.

Qeyd etmək lazımdır ki, azərbaycançılığın formalaşması və inkişafının mühüm cəhətlərindən biri xalqa konstitusiyada öz əksini tapmış müddəalara uyğun yaşamaqdan irəli gələn xüsusiyyətdir. “Azərbaycançılıq” məfhumu “xalq” anlayışı ilə sıx bağlıdır. Əks təqdirdə, dövlətlə xalq arasında münasibətlərin pozitivliyindən danışmaq mümkün olmazdı.

Azərbaycan Respublikası Konstitusiyasının “Hakimiyyətin mənbəyi” adlı birinci maddəsinin 1-ci hissəsində deyilir: “Azərbaycan Respublikasında dövlət hakimiyyətinin yeganə mənbəyi Azərbaycan xalqıdır”. Elə azərbaycançılığın əsl kökü də məhz bundadır.

Hüquq ədəbiyyatında qeyd olunur ki, “...xalq konstitusiyaya hüququnun əsas subyektlərindən biridir. Xalqın subyekt olmasının ən bariz nümunəsi referendumda (ümumxalq səsverməsi) və seçkilərdə iştirakı və bu yolla hakimiyyəti təşkil etməsidir” (8, s.69). Xalqın hakimiyyətin yeganə mənbəyi qismində çıxış etməsi o deməkdir ki, Azərbaycanda dövlət hakimiyyəti, dövlətin idarəçilik formaları yalnız Azərbaycan xalqı tərəfindən müəyyən edilə bilər. Bu, eyni zamanda xalqı təmsil etmək hüququ ilə sıx vəhdət təşkil edir.

Azərbaycan Respublikası Konstitusiyasının 4-cü maddəsinə əsasən, xalqın seçdiyi səlahiyyətli nümayəndələrindən başqa heç kimin xalqı təmsil etmək, xalqın adından da-



nışmaq və xalqın adından müraciət etmək hüququ yoxdur. Konstitusiyanın bu müddəası azərbaycançılıq amilini həm siyasi-hüquqi, həm də ideoloji cəhətdən daha da gücləndirir. Deməli, Azərbaycan dövlətinin taleyini yalnız bilavasitə Azərbaycan xalqının özü müəyyən edə bilər.

Bu, həmçinin xalqın vahidliyinin nümunəsidir. Azərbaycan Respublikası Konstitusiyasının 5-ci maddəsində deyilir: “Azərbaycan xalqı vahiddir. Azərbaycan xalqının vahidliyi Azərbaycan dövlətinin təməlini təşkil edir. Azərbaycan Respublikası bütün Azərbaycan Respublikası vətəndaşlarının ümumi və bölünməz vətənidir”.

Azərbaycan Respublikası həm də dünyanın ayrı-ayrı regionlarında məskunlaşmış azərbaycanlıların ümumi vətənidir. Təsadüf deyil ki, xarici ölkələrdə yaşayıb-ışləyən azərbaycanlılar, eləcə də müvəqqəti çalışan Azərbaycan Respublikasının vətəndaşları dövlətin himayəsindədir və Azərbaycan dövləti onların hüquq və azadlıqlarının qoruyucusudur.

Beləliklə, azərbaycançılıq xalqı dünyaya tanıdan konseptual amillərdən biridir. Məlumdur ki, hər hansı xalqın dünyaya tanınmasında öndə gedən əsas amillərdən biri həmişə mədəniyyət olmuşdur. Bu mənada Azərbaycan xalqı dünyanın ən xoşbəxt xalqlarından biri hesab oluna bilər. Çünki Azərbaycan xalqının son dərəcə zəngin maddi və mənəvi mədəniyyəti dünya mədəniyyətinin ayrılmaz tərkib hissəsi, dünya mədəniyyəti xəzinəsinin bəzəyidir. Məsələn, ümummillət lideri Heydər Əliyev çıxışlarından birində demişdir: “Xalq bir neçə xüsusiyyəti ilə tanınır, sayılır və dünya xalqları içərisində fərqlənir. Bu xüsusiyyətlərdən ən yüksəyi, ən böyüyü mədəniyyətdir. Yüksək mədəniyyətə malik olan xalq həmişə irəliləyəcək, həmişə yaşayacaq, həmişə inkişaf edəcəkdir. Mədəniyyət bir tərəfdən bəşəriyyətin topladığı ən yaxşı nümunələrlə xalqları zənginləşdirir və onların mədəniyyəti bu yolla inkişaf edir. Amma bundan əvvəl, bundan əsas xalqın, millətin içində o fitri istedadların olmasıdır. Bizim böyük və dahi şairlərimiz, yazıçılarımız, mütəfəkkir adamlarımız, dünya mədəniyyətini zənginləşdirmiş insanlar - Nizami Gəncəvi, Füzuli, onlardan sonra gələnlər xalqımızın öz kökü, geni ilə böyük mədəniyyətə malik olduğunu sübut edir” (9, s.319).

Heydər Əliyev mədəniyyəti xalqı irəliləyən, onu tarixdə yaşadan, tanıdan, xalqı zənginləşdirən güdrətli bir vasitə hesab edirdi. Ulu öndərin mədəniyyətlə bağlı fikirlərini mütləq edərəkən belə bir nəticə çıxarılır ki, onun azərbaycançılıq təlimi dövlət ideologiyası və siyasəti üçün mədəniyyət amili qədər vacib və zəruridir. Bu, hər şeydən əvvəl, onun mədəniyyətə, ədəbiyyata, dilə, xalqın mənəvi varlığını əks etdirən sənətə vurğunluğundan irəliləyirdi. Ulu öndər Heydər Əliyev Azərbaycan xalqının maddi və mənəvi mədəniyyəti ilə həmişə fəxr etmiş, onun haqqında böyük və dərin iftixar hissilə danışmış, Azərbaycan mədəniyyətini dünyada təbliğ edən, yayan ziyalılarımızı həmişə alqışlamış və onları layiqincə qiymətləndirmişdir. Fikrimizcə, bu azərbaycançılığın ən bariz və parlaq nümunələrindən biridir.

Bu gün Azərbaycan öz varlığı və inkişafının yeni mərhələsini yaşayır. Ölkəmiz dünyada getdikcə daha yaxından tanınmaqdadır. Şübhəsiz ki, buna təkan verən amillərdən biri də azərbaycançılıq və onun özünün də yeni inkişaf mərhələsinə qədəm qoymasındadır. Ən müasir azərbaycançılıq ilk növbədə ölkə əhalisinin sosial-iqtisadi vəziyyətinin gün-gündən yaxşılaşmasında, yoxsulluğun minimuma endirilməsində, işsizliyin durmadan aradan qaldırılmasında, yeni iş yerlərinin yaradılmasında, təhsilin və səhiyyənin, eləcə də idmanın inkişaf etdirilməsində və nəhayət, dövlətin və xalqın təhlükəsizliyinin, ərəzi bütövlüyünün təmin edilməsində təzahür edir. Bütün bunlara nail olunmasında Heydər Əliyev siyasətinin yorulmaz davamçısı, Azərbaycan Respublikasının Prezidenti cənab İlham Əliyevin müs-

T.Ş.Şahbazov

təsna və danılmaz xidmətləri vardır. İlham Əliyev azərbaycançılığın inkişafının və dünyaya yayılmasının ən layiqli təminatçısı və hərəkətvericisidir. Cənab Prezidentin uğurla həyata keçirdiyi daxili və xarici siyasət Azərbaycanın intensiv inkişafını təmin etməklə bərabər, həm də Azərbaycanın dünya miqyasında daha yaxından tanınmasında, ölkəmizin nəinki regionun, hətta dünyanın ən qüdrətli dövlətlərindən birinə çevrilməsində tarixi rol oynayır.

Azərbaycançılığın inkişafında və yayılmasında Azərbaycanın xarici dövlətlərdə fəaliyyət göstərən diaspor təşkilatlarının da özünəməxsus yeri və rolu vardır. Şübhəsiz ki, Azərbaycan diasporu da bu istiqamətdəki fəaliyyətində Azərbaycan Respublikasının Konstitusiyasını rəhbər tutur. Çünki diaspor təşkilatları özlərinin ümumi fəaliyyətində milli hüquqla yanaşı, beynəlxalq hüququn hamılıqla qəbul olunmuş norma və prinsiplərinə əməl edirlər. Məsələn, Azərbaycan Respublikası Konstitusiyasının birinci maddəsinin 2-ci hissəsində deyilir: “Azərbaycan xalqı Azərbaycan Respublikası ərazisində və ondan kənarında yaşayan, Azərbaycan dövlətinə və onun qanunlarına tabe sayılan Azərbaycan Respublikası vətəndaşlarından ibarətdir; bu isə beynəlxalq hüquqla müəyyənləşdirilmiş normaları istisna etmir”. Göründüyü kimi, Əsas Qanun Azərbaycan Respublikasının ərazisindən kənarında yaşayan azərbaycanlıları da Azərbaycan xalqının bölünməz tərkib hissəsi hesab etməklə bərabər, onları da azərbaycançılığın yayılmasının ayrılmaz subyektləri qismində görür.

Deməli, xaricdə yaşayan azərbaycanlılar vahid Vətən ətrafında birləşmişdir. Bu isə böyük bir həmrəyliyin nümayiş etdirilməsidir. Ədəbiyyatda düzgün olaraq qeyd edilir ki, “azərbaycançılıq öz milli mənsubiyyətini qoruyub saxlamaq, milli-mənəvi dəyərləri qoruyub saxlamaq, eyni zamanda onların ümumbəşəri dəyərlərinin sintezindən, inteqrasiyasından bəhrələnmək və hər bir insanın inkişaf etməsi deməkdir” (10, s.73).

### Ədəbiyyat

1. Azərbaycan Respublikasının 12 noyabr 1995-ci il tarixli Konstitusiyası. Bakı, “Hüquq Yayın Evi”, nəşriyyatı, 2017, 92 s.
2. İbrahimov Ə.İ. Azərbaycançılıq ideyasının konseptual aspektləri. Bakı, Avropa, 2018, 244 s.
3. Rəsulzadə Məhəmməd Əmin (1844-1945). [http://w.rasulzade.org/books/1\\_2.html](http://w.rasulzade.org/books/1_2.html)
4. Şəmsizadə N.Ş. Azərbaycançılıq milli ideologiya tipidir. [http://www.sherg.az/site/id4247/Az%C9%99rbaycan%C3%A7%C4%B1%C4%B1\\_milli\\_ideologiya\\_tipidir#.W8sGw3szbIU](http://www.sherg.az/site/id4247/Az%C9%99rbaycan%C3%A7%C4%B1%C4%B1_milli_ideologiya_tipidir#.W8sGw3szbIU)
5. Xəlilov S.S. Heydər Əliyev və azərbaycançılıq məfkurəsi. Bakı, “Azərbaycan Universiteti” nəşriyyatı, 2002, 232 s.
6. Mehdiyev R.Ə. Milli məfkurə, dövlətçilik, müstəqillik yolu ilə. I cild (məqalələr, çıxışlar, müsahibələr). Bakı, “XXI əsr - Yeni Nəşrlər Evi”, 2006, 624 s.
7. Məmmədov S. Ana dilimizin himayədarı. “Şərq qapısı” qəzeti, Naxçıvan, 2013, 6 mart
8. Əsgərov Z.A. Konstitusiya hüququ. Dərslik. Bakı, Bakı Universiteti nəşriyyatı, 2011, 760 s.
9. Əliyev Heydər. Müstəqilliyimiz əbədidir. Çıxışlar, nitqlər, bəyanatlar, məktublar, müsahibələr. 3-cü kitab, dekabr, 1994 – iyun, 1995. Bakı, Azərənşr, 1997, 488 s.
10. Arzumanlı V.M. Azərbaycan diasporu (reallıqlar, qayğılar, problemlər). Bakı, Qartal, 2001, 800 s.

## **CONSTITUTIONAL FOUNDATIONS OF AZERBAIJANISM**

**T.Sh.Shahbazov**

### **SUMMARY**

This article states that the most important guarantor of Azerbaijanism in the modern world is the Constitution of the Republic of Azerbaijan adopted in 1995. Part 1 of the first article of the Constitution of the Republic of Azerbaijan entitled “Source of Power” says: “In the Republic of Azerbaijan, the only source of state power is the people of Azerbaijan.” And this is the real basis for Azerbaijanism.

## **КОНСТИТУЦИОННЫЕ ОСНОВЫ АЗЕРБАЙДЖАНСТВА**

**Т.Ш.Шахбазов**

### **РЕЗЮМЕ**

В статье показано, что важнейшим гарантом азербайджанства в современном мире является принятая в 1995-ом году Конституция Азербайджанской Республики. Часть 1-я первой статьи Конституции Азербайджанской Республики под названием «Источник власти» гласит: «В Азербайджанской Республике единственным источником государственной власти является народ Азербайджана». А это и есть настоящая основа азербайджанства.

HÜQUQİ ŞƏXSLƏRƏ CİNAYƏT-HÜQUQİ TƏDBİRLƏRİN  
TƏTBİQ OLUNMASININ ƏSASLARI VƏ ŞƏRTLƏRİ

**G.Z.Məmmədli**

Odlar Yurdu Universiteti  
Bakı, Koroğlu Rəhimov küçəsi 13  
e-mail: [gunduz.mammadli@gmail.com](mailto:gunduz.mammadli@gmail.com)

*Açar sözlər:* hüquqi şəxs, cinayət hüququ, cinayət məsuliyyəti, cinayət-hüquqi tədbirlər

*Keywords:* legal entity, criminal law, criminal responsibility, criminal law measures

*Ключевые слова:* юридическое лицо, уголовное право, уголовная ответственность, уголовно-правовые меры

İctimai təhlükəli əməllərin (cinayətlərin) törədilməsinə görə hüquqi şəxslərin cinayət məsuliyyəti daşması hər şeydən əvvəl, məhkəmə qərarı ilə onlara cinayət qanununda (CM-də) göstərilən və sadalanan cinayət-hüquqi tədbirlərdən birinin və ya ikisinin tətbiq olunmasını nəzərdə tutur. Buna görə də hüquqi şəxslərin cinayət məsuliyyəti haqqında o vaxt danışmaq olar ki, onlara məhkəmə qərarı ilə müəyyən növdə bu və ya digər cinayət-hüquqi tədbir tətbiq edilsin. Başqa sözlə, cinayət əməlinin törədilməsinə görə məhkəmə tərəfindən hüquqi şəxsə cinayət-hüquqi tədbir təyin edilsə, bu, hüquqi şəxsin cinayət məsuliyyətinin subyekti olması deməkdir. Lakin hüquqi şəxsin cinayət məsuliyyətinin subyekti kimi tanınması özlüyündə heç də onun bilavasitə cinayət əməli törətməsini ifadə etmir. Məsələn burasındadır ki, cinayət məsuliyyətinin subyekti ola bilməsinə baxmayaraq, hüquqi şəxs psixoloji-iradəvi akt olan cinayət əməli törədə bilməz. Cinayət əməlini bilavasitə insan kateqoriyasına aid olan fiziki şəxslər törədə bilərlər ki, şüura, iradəyə və düşüncəyə malik olmaları səbəbindən onlar həm sosioloji, həm bioloji, həm də fizioloji varlıq hesab edilirlər. Məhz canlı varlıq olan fiziki şəxslər tərəfindən törədilən cinayətlərə görə hüquqi şəxsə məhkəmə tərəfindən cinayət-hüquqi tədbir tətbiq olunur ki, fiziki şəxslərdən fərqli olaraq hüquqi şəxslər sosial-süni qurum olub, nə sosioloji, nə bioloji, nə də fizioloji varlıq kimi tanınır. Odur ki, fiziki şəxslər tərəfindən cinayətlər törədilməsi hüquqi şəxsə cinayət hüquqi tədbirlər tətbiq olunmasının əsasıdır. Heç də sirr deyil ki, əgər fiziki şəxslər tərəfindən cinayətlər törədilməzsə, şübhəsiz, hüquqi şəxsə cinayət-hüquqi tədbirlər tətbiq edilməsi istisna olunur və buna yol verilmir. Elə bunun özü belə bir elmi fikir söyləməyə və nəticə çıxarmağa imkan verir ki, hüquqi şəxslərə cinayət-hüquqi tədbirlər tətbiq olunmasının əsası qismində fiziki şəxslər tərəfindən cinayətlər törədilməsi çıxış edir. Lakin təkcə bu əsasın mövcud olması özlüyündə hüquqi şəxslərə cinayət-hüquqi tədbirlər tətbiq olunması üçün kifayət etmir və yetərli deyildir. Bunun üçün həm də cinayət qanunvericiliyinin tələb etdiyi müəyyən şərtlər mövcud olmalıdır. Başqa sözlə, hüquqi şəxslərə cinayət-hüquqi tədbirlər tətbiq olunmasından ötrü həm əsas olmalı, həm də tələb olunan şərtlərə əməl edilməlidir. Qüvvədə olan mövcud cinayət qanunvericiliyi hüquqi şəxslərə cinayət-hüquqi tədbirlər tətbiq olunmasının iki əsas şərtini müəyyənləşdirir ki, həmin şərtlər barədə elmi söhbət aparmamışdan əvvəl ilk növbədə, hüquqi şəxsə elmi (doktrinal) anlayış verək və onu xarakterizə edən əsas əlamətlərin mahiyyətinə aydınlıq gətirməyə çalışaq.

Unutmaq olmaz ki, cinayət qanununun müəyyənləşdirdiyi və sadaladığı cinayət-hüquqi tədbirlərin ayrı-ayrı növləri (cərimə, xüsusi müsadirə, hüquqi şəxsi müəyyən fəaliyyətlə məşğul olma hüququndan məhrum etmə və hüquqi şəxsi ləğv etmə kimi növlər) məhz hüquqi şəxs barəsində tətbiq olunur. Buna görə də hər şeydən əvvəl, hüquqi şəxsin definisiyası (tərif) ilə tanış olaq ki, ona mülki hüquq ədəbiyyatı səhifələrində rast gəlinir [1, s.21]. Yaddan çıxarmamalıyıq ki, mülki hüquq ədəbiyyatı səhifələrində hüquqi şəxsə anlayış verilməsi heç də təsadüfi xarakter daşımır. Əksinə hüquqi şəxsə mülki hüquq elminin (doktrinasının) anlayış verməsi onun üzərinə düşən vəzifələrdən biridir. Nəzərdən qaçırmaq olmaz ki, hüquqi şəxslər barəsində cinayət-hüquqi tədbirlər tətbiq olunmasını nəzərdə tutmasına baxmayaraq cinayət hüququ sahəsi hüquqi şəxsə leqal (normativ) anlayış vermir. Belə ki, cinayət hüququnun yeganə və əsas mənbəyi olan cinayət qanununda (CM-də) hüquqi şəxsin leqal (normativ) definisiyasına rast gəlinmir və təsadüf olunmur. Unutmaq olmaz ki, hüquqi şəxsə dair müvafiq hüquq normalarının məcmusu istənilən dövlətin, o cümlədən Azərbaycan Respublikasının mülki hüququnun mühüm əhəmiyyətə malik olan institutlarından biridir [2, s.409]. Əgər xarici dövlətlərin mülki hüququnu nəzərdən keçirsək, müəyyən etmək mümkündür ki, ayrı-ayrı fiziki şəxslərlə yanaşı, onların birlikləri də mülki hüququn subyekt kimi tanınır. Əmlak münasibətlərində və iqtisadi dövriyyədə müstəqil subyekt qismində çıxış edən həmin birliklər Fransa hüququnda “mənavi şəxslər”, İngiltərə hüququnda “kompaniya”, ABŞ hüququnda “korporasiya” adlanır. Ölkələrin çoxunun qanunvericiliyində və elmi doktrinada “hüquqi şəxs” termininin işlədilməsinə üstünlük verilir ki, hamılıqla qəbul edilmiş həmin termini elmi dövriyyəyə ilk dəfə hələ XIX əsrdə alman hüquqşünas alimi F.Savini daxil etmişdir [3, s.129].

Hüquqi şəxs ideyasının tarixən nə vaxt yaranmasına gəldikdə, qeyd etməliyik ki, həmin ideyanın meydana gəlməsi Qədim Roma hüququ dövrünə təsadüf edir. Heç də təsadüfi deyildir ki, hüquqi şəxs anlayışının yaradılması çox vaxt Roma hüququnun xeyli sayda olan vacib xidmətləri sırasına aid olunurdu [4, s.115]. Mübaliğəsiz və şişirtməyə yol vermədən deyə bilərik ki, dünya ölkələrinin qanunvericiliyi, eləcə də xüsusi mülkiyyətə əsaslanan cəmiyyətdə yaranmış hüquqi-nəzəri konsensiyalar (təlimlər) mürəkkəb xarakterli hüquqi konstruksiyaları əmələ gətirdiyinə görə necə deyərlər, Roma hüququna “borclu” və “minnətdar” olmalıdır. Hüquqi şəxs kimi mürəkkəb konstruksiyayı xarakterizə edən əsas əlamətlər və xüsusiyyətləri də məhz Roma hüququ müəyyən etmişdir ki, həmin hüquq tarixən özündən sonrakı bütün qanunvericiliklərin hamısına güclü və əhəmiyyətli dərəcədə təsir göstərmişdir.

Hüquqi şəxs ideyası və onun əsas xüsusiyyətləri Qədim Roma hüququnda meydana gəlsə də onun institut kimi qəti surətdə formalaşması Orta Əsrlər dövrünə təsadüf edir. XIX-XX əsrlərdə əmtəə-pul münasibətləri sisteminin inkişafı və möhkəmlənməsi isə obrazlı şəkildə desək, həmin institutun “çiçəklənməsinə” səbəb oldu [5, s.102].

Əlbəttə, Roma hüququnun yaratdığı hüquqi şəxs o dövrdə Romanın həm iqtisadi həyatında, həm xalq təsərrüfatında, həm də beynəlxalq ticarət işlərinin aparılmasında mühüm rol oynamışdır. Lakin buna baxmayaraq hüquqi şəxsə Roma hüququ qanunvericilik səviyyəsində leqal (normativ) anlayış vermirdi. İşlətməməsi və istifadə etməməsi səbəbindən Roma hüququna hətta “hüquqi şəxs” termini məlum deyildi [4, s.115]. Belə termin işlətməsə də Roma hüququ hüquqi şəxsi ideal (abstrakt) qurum hesab edərək, onu fiziki şəxslə yanaşı, subyekt kimi tanıyırdı. Roma hüququna görə hüquq və vəzifələr daşıyıcısı olan subyektlərin iki kateqoriyası fərqləndirilirdi ki, bunlardan biri insan kateqo-

riyasına aid olan fiziki şəxslər, digəri isə ideal (abstrakt) qurumlar (hüquqi şəxslər) adlanırdı [6, s.37]. İdeal (astrakt) qurumlar dedikdə, təklikdə nail olunması mümkün olmayan ümumi məqsədə çatmaq üçün ayrı-ayrı fərdlərin (fiziki şəxslərin) birləşməsi (birlik forması) başa düşülürdü.

Yaşadığımız müasir dövrdə hazırda fiziki şəxslərlə yanaşı, hüquqi şəxslər də həmçinin mülki hüququn subyektini kimi tanınır. Buna baxmayaraq, xarici ölkələrin çoxusunun (böyük əksəriyyətinin) hər hansı qanunu hüquqi şəxsə leqal (normativ) anlayış verməkdən çox uzaqdır. Xarici ölkələrin normativ aktları bir qayda olaraq, hüquqi şəxsə aid müəyyən ifadələr işlədilməsinə üstünlük verir. Məsələn, Kvebek Mülki Məcəlləsinin 298-ci maddəsində deyilir ki, hüquqi şəxslər hüquq subyektliyinə malikdir. Almaniya Mülki Qanunnaməsinin “Hüquqi şəxslər” adlı ikinci fəslə “Şəxslərin ittifaqı” kimi bölmə ilə başlayır ki, şəxslərin ittifaqı hüquqi şəxslərin növlərindən biridir. Fransa Mülki Məcəlləsi ümumiyyətlə, hüquqi şəxs anlayışını tanımır [5, s.102].

O ki qaldı Azərbaycan Respublikasının Mülki Məcəlləsinə, qeyd etməliyik ki, ölkəmizin ikinci Konstitusiyası (İqtisadi Konstitusiyası) hesab edilən bu qanunun “Ümumi hissə” adlanan birinci bölməsinin 4-cü fəslə (bu fəsil “Hüquqi şəxslər” adlanır) hüquqi şəxslərə həsr edilmişdir. Həmin fəslin 43-cü maddəsi hüquqi şəxsə leqal (normativ) anlayış verir və onu xarakterizə edən əlamətləri müəyyənləşdirir. Burada deyilir ki, hüquqi şəxs qanunla müəyyənləşdirilən qaydada dövlət qeydiyyatından keçmiş, xüsusi yaradılmış elə bir qurumdur ki, mülkiyyətində ayrıca əmlakı vardır, öz öhdəlikləri üçün bu əmlakla cavabdehdir, öz adından əmlak və şəxsi qeyri-əmlak hüquqları əldə etmək və həyata keçirmək, vəzifələr daşımaq, məhkəmədə iddiaçı və ya cavabdeh olmaq hüququna malikdir [7, s.27]. Bununla yanaşı, mülki hüquq doktrinası (elmi) hüquqi şəxsə elmi (doktrinal) anlayış verir ki, bu, hüquqi şəxsi xarakterizə edən əlamətlər əsasında mümkün olur. Təşkilati vahidlik, ayrıca əmlakla malik olmaq, müstəqil əmlak məsuliyyəti daşımaq, mülki hüquq münasibətlərində öz adından çıxış etmək belə əlamətlər sırasına aid olub, hüquqi şəxsə elmi anlayış verilməsinə imkan verir [8, s.82]. Məhz bu əlamətləri nəzərə almaqla və onlara əsaslanmaqla hüquqi şəxsə elmi (doktrinal) anlayış verə bilərik ki, bu anlayışa görə hüquqi şəxs dedikdə təşkilati cəhətdən vahid və mülkiyyətində ayrıca əmlakı olan, müstəqil əmlak məsuliyyəti daşıyan, mülki hüquq münasibətlərində öz adından çıxış edən qurum başa düşülür.

Hüquqi şəxsin leqal (normativ) və elmi (doktrinal) anlayışları ilə tanış olduqdan sonra xüsusi olaraq vurğulamaq vacibdir ki, ölkənin iqtisadi-təsərrüfat həyatında mühüm rol oynayan hüquqi şəxslər ictimai tələbatı ödəmək üçün mallar istehsal edən, xidmət göstərən və ya işlər görən təsərrüfat subyektini olub, müxtəlif fəaliyyət növləri ilə məşğul olur. Unutmaq olmaz ki, respublikamızın iqtisadi-təsərrüfat həyatı üçün vacib əhəmiyyəti olan sahibkarlıq, bank, sığorta, ticarət, xarici iqtisadi, kommersiya, investisiya və digər fəaliyyət növləri əsasən və başlıca olaraq hüquqi şəxslərin vasitəsilə həyata keçirilir.

Müxtəlif fəaliyyət növləri ilə məşğul olan hüquqi şəxslər həm mülki, həm inzibati, həm intizam hüquq məsuliyyətinə cəlb oluna bilərlər ki, bunlar hüquqi məsuliyyətin ayrı-ayrı növləridir. Hüquqi şəxslərə qeyd etdiyimiz kimi, həm də məhkəmə tərəfindən cinayət-hüquqi tədbirlər təyin edilə bilər ki, bununla bağlı yaranan münasibətlərin hüquqi tənzimlənməsi Azərbaycan Respublikasının CM-nin 15-2-ci fəslə ilə həyata keçirilir. Bu fəsil hüquqi şəxslər barəsində cinayət-hüquqi tədbirlər tətbiq olunmasını nəzərdə tutur ki, məsələyə bu cür yanaşma hüquqi şəxslərin cinayət məsuliyyətinin subyektini olması kimi başa düşülməlidir. Hüquqi şəxslərin cinayət məsuliyyətinin subyektini olmasından və onlara

G.Z.Məmmədli

cinayət-hüquqi tədbirlərin tətbiq olunmasından ötrü isə təkcə əsasın olması kifayət etmir. Bunun üçün həm də zəruri, lazımı və tələb edilən şərtlər mövcud olmalıdır ki, bir az əvvəldə qeyd etdiyimiz kimi, söhbət hüquqi şəxslərə cinayət-hüquqi tədbirlərin tətbiq olunmasının iki əsas şərtindən gedir. Yaddan çıxarmamalıyıq ki, istənilən ölkənin cinayət hüququ kimi sahəsinin hüquqi şəxslərin cinayət məsuliyyəti institutu həm də məsuliyyətə cəlb olunma şərtlərini müəyyənləşdirir [9, s.31]. Hüquqi şəxslərin cinayət məsuliyyətinə cəlb olunmasının şərtləri dedikdə də məhz onlara cinayət-hüquqi tədbirlərin tətbiq olunmasının şərtləri başa düşülür ki, bu şərtlər cinayət qanununun müəyyənləşdirdiyi tələblərdir.

Hüquqi şəxslərə cinayət-hüquqi tədbirlərin tətbiq olunmasının birinci şərti bundan ibarətdir ki, hüquqi şəxsin insan (fiziki şəxs) kateqoriyasına aid olan vəzifəli şəxsi konkret cinayət əməli törətməlidir. Məhz belə şəxsin bu və ya digər konkret cinayət əməli törətməsi hüquqi şəxsə cinayət qanununda nəzərdə tutulan cinayət-hüquqi tədbirlərin tətbiq olunmasını şərtləndirir. Məsələn, hüquqi şəxsin vəzifəli şəxsi insan alveri (CM-in 144-1-ci maddəsi), məcburi əmək (CM-in 144-2-ci maddəsi), cinayət yolu ilə əldə edilmiş pul vəsaitini və ya digər əmlakı ısqallaşdırma (CM-in 193-1-ci maddəsi) və s. cinayət əməlləri törədərsə, belə halda hüquqi şəxsə cinayət-hüquqi tədbirlər tətbiq olunur. Əksinə, hüquqi şəxsin vəzifəli şəxsi konkret cinayət əməli törətmədiyi hallarda hüquqi şəxs nə cinayət məsuliyyətinə cəlb olunur, nə də ona cinayət-hüquqi tədbirlər təyin edilir. Özü də hüquqi şəxsin vəzifəli şəxsinin törətdiyi konkret əməldə cinayət tərkibinin bütün əlamətləri olmalıdır. Aydın məsələdir ki, əgər hüquqi şəxsin vəzifəli şəxsinin əməlinə cinayət tərkibinin hər hansı əlaməti olmazsa (məsələn, hüquqi şəxsin vəzifəli şəxsinin əməli anlaşıq vəziyyətdə törətməsi və s.), onda bu əməllə bağlı hüquqi şəxs barəsində hər hansı cinayət-hüquqi tədbirin tətbiqi istisna olunur və buna yol verilmir.

Hüquqi şəxsin vəzifəli şəxsinin konkret cinayət əməli törətməsinə görə cinayət-hüquqi tədbir təyin (tətbiq) olunması barədə elmi söhbət apardığımız zaman məqalənin bu yerində ortaya belə bir sual çıxır: hüquqi şəxsin vəzifəli şəxsi dedikdə nə başa düşülür? Ortaya çıxmış suala cavab olaraq bildiririk ki, vəzifəli şəxsə CM-in “Korrupsiya cinayətləri və qulluq mənafeyi əleyhinə olan digər cinayətlər” adlı 33-cü fəsilində bu fəsil kontekstində anlayış verilmişdir. Həmin fəslin 308-ci maddəsinə əlavə kimi olunan qeyddə göstərilir ki, 33-cü fəslin maddələrində “vəzifəli şəxs” dedikdə aşağıdakı şəxslər başa düşülür: 1) hakimiyyət nümayəndələri, o cümlədən Azərbaycan Respublikasının Konstitusiyası və qanunları ilə müəyyən olunmuş qaydada dövlət orqanlarına seçilmiş və ya təyin edilmiş, yaxud xüsusi səlahiyyət əsasında dövlət və ya yerli özünüidarə orqanlarını təmsil edən şəxslər, zabit, gizir və ya miçman olan hərbi qulluqçular, dövlət qulluqçuları (dövlət qulluğunun xüsusi növündə çalışan şəxslər daxil olmaqla), bələdiyyə üzvləri və bələdiyyə qulluqçuları; 2) dövlət orqanlarında seçkili vəzifələrə namizədliyi qanunla müəyyənləşdirilmiş qaydada qeydə alınmış şəxslər; 3) dövlət və bələdiyyə müəssisə, idarə və təşkilatlarının digər kommertiya və qeyri-kommertiya təşkilatlarının rəhbərləri və işçiləri; 4) dövlət və bələdiyyə müəssisə, idarə və təşkilatlarında, digər kommertiya və qeyri-kommertiya təşkilatlarında xüsusi səlahiyyət üzrə təşkilati-sərəncamverici və ya inzibati-təsərrüfat funksiyalarını yerinə yetirən şəxslər və s. Bu anlayışı nəzərə almaqla və ona əsaslanmaqla vəzifəli şəxsin mahiyyətinə CM-in “Hüquqi şəxslər barəsində tətbiq olunan cinayət-hüquqi tədbirlər” kimi 15-2-ci fəslə kontekstində aydınlıq gətirilməsi, eləcə də onun mənə yükü altında hansı şəxslərin başa düşülməsi mümkündür. Bundan ötrü hər şeydən əvvəl hüquqi şəxslərin ayrı-ayrı növləri ilə tanış ol-

G.Z.Məmmədli

malı, onların hüquqi təsnifatını verməliyik.

Məlum olduğu kimi, hüquq ədəbiyyatı səhifələrində hüquqi şəxslər müxtəlif meyarlara (əsaslara) görə təsnif edilərək ayrı-ayrı növlərə bölünür ki, mənfəət əldə etmək həmin meyarlardan biridir [10, s.86]. Bu meyara görə hüquqi şəxslərin iki növü fərqləndirilir ki, kommertiya hüquqi şəxsləri (təşkilatları) həmin növlərdən biri, qeyri-kommertiya təşkilatları isə digəridir [11, s.146]. Əsas fəaliyyət məqsədi mənfəət əldə etməkdən və onu təsisçilər arasında bölüşdürməkdən ibarət olan hüquqi şəxslər kommertiya təşkilatları və ya kommertiya hüquqi şəxsləri adlanır ki, tam ortaqlıq, kommandit ortaqlığı, səhmdar cəmiyyəti, məhdud məsuliyyətli cəmiyyət, istehsal kooperativi və s. onların ayrı-ayrı növləridir. Qeyri-kommertiya təşkilatları dedikdə isə elə hequqi şəxslər (ictimai birliklər, fondlar və s. onların ayrı-ayrı növləridir) başa düşülür ki, onlar mənfəət əldə etmək məqsədi güdmür. Bu növ hüquqi şəxslərin əsas fəaliyyət məqsədi mənfəət əldə etməkdən və onu öz iştirakçıları arasında bölüşdürməkdən ibarət deyildir ki, bu, onları kommertiya təşkilatlarından fərqləndirməyə imkan verir [12, s.97].

Barəsində cinayət-hüquqi tədbirlər tətbiq edilən hüquqi şəxslər dedikdə həm kommertiya, həm də qeyri-kommertiya təşkilatları başa düşülür. Əgər kommertiya və qeyri-kommertiya təşkilatlarının vəzifəli şəxsi cinayət əməli törədərlərsə, onlara cinayət-hüquqi tədbirlər tətbiq olunur.

Hüquqi şəxslər həm də mülkiyyətin formasından asılı olaraq təsnif edilərək ayrı-ayrı növlərə bölünür ki, bu, hüquq ədəbiyyatı səhifələrində onların hüquqi təsnifinin əsaslandığı meyarlardan biri kimi göstərilir [13, s. 139]. Bu meyara görə hüquqi şəxslərin üç növü fərqləndirilir ki, bu növlərdən biri dövlət (müəssisə, idarə və təşkilatları), ikincisi bələdiyyə (müəssisə, idarə və təşkilatları), üçüncüsü isə xüsusi (özəl) hüquqi şəxslərdir (kommertiya və qeyri-kommertiya təşkilatlarıdır). Dövlət mülkiyyəti əsasında təsis edilən müəssisə, idarə və təşkilatları dövlət hüquqi şəxsləri, bələdiyyə mülkiyyəti vasitəsilə yaradılan müəssisə, idarə və təşkilat bələdiyyə hüquqi şəxsləri, xüsusi mülkiyyətə əsaslanan kommertiya və qeyri-kommertiya təşkilatları isə özəl (xüsusi) hüquqi şəxslər adlanır [2, s.489]. Nəzərə almalıyıq ki, hüquqi şəxslərin dövlət, bələdiyyə və xüsusi (özəl) hüquqi şəxslər kimi ayrı-ayrı növlərə bölünməsi heç də təsadüfi xarakter daşımayaraq Azərbaycan Respublikasında mülkiyyətin formalarına (növlərinə) əsaslanır. Unutmamalıyıq ki, dövlətin əsas qanunu sayılan Azərbaycan Respublikasının Konstitusiyasının 13-cü maddəsinə görə mülkiyyət dövlət mülkiyyəti, xüsusi mülkiyyət və bələdiyyə mülkiyyəti növündə ola bilər [14, s.44]. Bunlardan başqa və əlavə, hüquqi şəxslər digər meyarlara görə təsnif edilərək bu və digər növlərə bölünür [15, s.238]. Lakin biz, əsla hüquqi şəxslərin nə digər təsnifat meyarları, nə də onların ayrı-ayrı növləri barəsində danışmaq və geniş əhatəli elmi söhbət açmaq fikrindəyik. İş burasındadır ki, bu, məqalənin nə tədqiqat predmetinə aid olan, nə də onun məqsədi sayılan məsələdir.

Hüquqi şəxslərin bir az əvvəl barəsində danışdığımız iki təsnifat meyarına, yəni fəaliyyət məqsədinə və mülkiyyətin formasına (növünə) görə növlərə bölməyimizi bununla izah etmək olar ki, Azərbaycan Respublikasının CM-in vəzifəli şəxsə leqal (normativ) anlayış verən 308-ci maddəsinə əlavə olunan qeydində söhbət dövlət və bələdiyyə hüquqi şəxslərindən (müəssisə, idarə və təşkilatlarından), eləcə də kommertiya və qeyri-kommertiya təşkilatlarından (xüsusi-özəl hüquqi şəxslərdən) gedir. Məhz dövlət və bələdiyyə hüquqi şəxslərində (müəssisə, idarə və təşkilatlarında), habelə kommertiya və qeyri-kommertiya təşkilatlarında (xüsusi-özəl hüquqi şəxslərdə) rəhbərlik, təşkilati-sərəncamverici və ya inzibati-təsərrüfat funksiyalarını yerinə yetirən işçi vəzifəli şəxs ad-

G.Z.Məmmədli



lanır. Zənnimizcə, məsələyə bu cür yanaşma AP CM-in “Hüquqi şəxslər barəsində tətbiq olunan cinayət-hüquqi tədbirlər” kimi fəslə (15-2-ci fəslə) kontekstində vəzifəli şəxsə elmi (doktrinal) anlayış verməyimiz üçün kifayət edər ki, bu anlayış əlbəttə, vəzifəli şəxsin sözügedən qeyddə formulə olunan definisiyasına əsaslanır.

Beləliklə, AR CM-in 15-2-ci fəslinin maddələrində işlədilən vəzifəli şəxs dedikdə dövlət və bələdiyyə hüquqi şəxslərində (müəssisə, idarə və təşkilatlarında), eləcə də kommertiya və qeyri-kommertiya təşkilatlarında rəhbərlik, habelə xüsusi səlahiyyətlər üzrə təşkilati-sərəncamverici və ya inzibati-təsərrüfat funksiyalarını yerinə yetirən işçi (şəxs) başa düşülür. Odur ki, hüquqi şəxslərin vəzifəli şəxsləri anlayışına həm dövlət hüquqi şəxslərinin (müəssisə, idarə və təşkilatlarının), həm bələdiyyə hüquqi şəxslərinin (müəssisə, idarə və təşkilatlarının), həm də xüsusi-özəl hüquqi şəxslərin (kommertiya və qeyri-kommertiya təşkilatlarının) vəzifəli şəxsləri aiddir. Bu isə bizə belə bir fikir söyləməyə əsas verir ki, qanunverici (cinayət qanunu) barəsində cinayət-hüquqi tədbirlər tətbiq oluna bilən hüquqi şəxslərin növlərinə (dövlət, bələdiyyə və ya xüsusi – özəl hüquqi şəxs olmasına) təfavüt (fərq) qoymayaraq onları necə deyərlər, bir bərabərdə tutur. Bu səbəbdən barəsində cinayət-hüquqi tədbirlər tətbiq edilə bilən hüquqi şəxs anlayışını geniş mənada başa düşərək, buraya həm dövlət, həm bələdiyyə, həm də xüsusi – özəl hüquqi şəxsləri daxil edirik. Belə təsəvvür yaranır ki, əgər dövlət, bələdiyyə və xüsusi – özəl hüquqi şəxslərin vəzifəli şəxsləri cinayət əməli törədərlərsə, buna görə onlara cinayət-hüquqi tədbirlər tətbiq edilə bilər. Buna görə də barəsində cinayət-hüquqi tədbirlər tətbiq oluna bilən hüquqi şəxs məhdud mənada işlədilməyərək (şərh olunmayaraq), təkə və yalnız xüsusi (özəl) hüquqi şəxs kimi başa düşülməməlidir. Güman edirik ki, söylədiyimiz belə fikrin düzgün, ağlabatan və inandırıcı olması kifayət dərəcədə tutarlı argument və dəlillərə əsaslandığından hər hansı mübahisə predmeti ola, eləcə də şübhə doğura bilməz. Nə üçün və hansı səbəbdən dövlət hüquqi şəxsinin vəzifəli şəxsinin cinayət əməli törətməsinə görə həmin hüquqi şəxsə cinayət-hüquqi tədbir (məsələn, cərimə növündə və s.) tətbiq olunmasın? Digər tərəfdən bunu nə ilə izah etmək olar ki, bələdiyyə hüquqi şəxsinin vəzifəli şəxsinin cinayət əməli törətməsi həmin hüquqi şəxsə cinayət-hüquqi tədbirlər (məsələn, bələdiyyə hüquqi şəxsinin ləğvi və digər növlərdə) tətbiq edilməsinə səbəb olmasın? Elə buradaca dediklərimizin və söylədiklərimizin inandırıcı və həqiqətə uyğun olmasını sübut etmək və məsələnin mahiyyətinə aydınlıq gətirmək üçün misal çəkməyi lazım bilirik. Tutaalım ki, dövlət və ya bələdiyyə mülkiyyəti əsasında yaradılan bankın vəzifəli şəxsi (fərz edək ki, müdiri) cinayət yolu ilə əldə edilmiş pul vəsaitlərini və ya digər əmlakı leqallaşdırır ki, bununla o, AR CM-in 193-1-ci maddəsində nəzərdə tutulan cinayət əməlini törədir. Həmin əmələ görə dövlət və ya bələdiyyə bankına məhkəmə qərarı ilə cərimə növündə cinayət-hüquqi tədbir təyin edilir. Nəzərdən qaçırmaq olmaz ki, hüquqi şəxslərə hansı növ cinayətlərə görə cinayət-hüquqi tədbirlər tətbiq olunması AR CM-in 99-4.6-cı maddəsində sadalanır ki, onun 193-1-ci maddəsində nəzərdə tutulan cinayət əməli (cinayət yolu ilə əldə edilmiş pul vəsaitlərini və ya digər əmlakı leqallaşdırma) onlardan biridir. Yaddan çıxarmamalıyıq ki, “Banklar haqqında” qanunun (204) 1-ci maddəsinə görə banklar əhaliyə müxtəlif xidmətlər göstərən və əməliyyatlar həyata keçirən hüquqi şəxsdir [16, s.5].

Qeyd etməliyik ki, əlbəttə, hüquqi şəxsin istənilən vəzifəli şəxsinin cinayət əməli törətməsinə görə hüquqi şəxsə cinayət-hüquqi tədbirlər tətbiq oluna bilməz. Məsələ burasındadır ki, cinayət qanunu cinayət əməli törədən vəzifəli şəxslərin dairəsini məhdudlaşdıraraq buraya hüquqi şəxsin hər hansı vəzifəli şəxsinə aid etməmiş [17, s.73]. Belə

G.Z.Məmmədli

ki, yalnız o vəzifəli şəxslər tərəfindən cinayət əməli törədilməsinə görə hüquqi şəxsə cinayət-hüquqi tədbirlər tətbiq oluna bilər ki, bu şəxslər hüquqi şəxsi təmsil etmək, hüquqi şəxslər adından qərarlar qəbul etmək və hüquqi şəxsin fəaliyyətinə nəzarət etmək səlahiyyətinə malik olsun. Onlar hüquqi şəxsin orqanlarında vəzifə tutan və müəyyən funksiyaları həyata keçirən şəxslərdir. Məhz öz orqanlarının vasitəsilə hüquqi şəxslər hərəkət edir və fəaliyyət göstərir [18, s.129]. Hüquqlar əldə etmək və həyata keçirmək, habelə özü üçün vəzifələr yaratmaq və icra etmək imkanını (qabiliyyətini) gerçəkləşdirmək də həmçinin onların köməyi ilə mümkün olur.

Hüquqi şəxsin hansı orqanlara malik olması, bu orqanların seçilməsi və ya təyin edilməsi qaydası, eləcə də onların fəaliyyətinin idarə olunması strukturu təsis sənədi olan nizamnaməsi ilə müəyyənləşdirilir ki, həmin sənəd hüquqi şəxsin təsisçiləri tərəfindən təsdiq edilir. Hüquqi şəxsin orqanları qanunvericilikdən başqa, həm də öz nizamnaməsinə uyğun fəaliyyət göstərir ki, nizamnamə onun gördüyü işin (fəaliyyətinin) hüquqi əsasıdır.

O ki qaldı hüquqi şəxsin hansı növ orqanlara malik olmasına, qeyd etmək lazımdır ki, onlar bir qayda olaraq, adətən iki cür olur: [2, s.450] 1) idarəetmə orqanı; 2) nəzarət orqanı. İdarəetmə orqanı dedikdə elə qrup başa düşülür ki, bu qrup ən azı iki fiziki şəxsdən ibarət olur və hüquqi şəxsin fəaliyyətinə rəhbərlik funksiyasını həyata keçirir. Məsələn, hüquqi şəxs olan bank müəssisəsinin idarə heyəti idarəetmə orqanı olub, bankın fəaliyyətini təşkil edir, üçüncü şəxslərlə münasibətdə və müvafiq orqanlarda onun mənafeyini təmsil edir. Sözsüz, bu kimi orqanlarda vəzifə tutan (vəzifə sahibi olan) şəxs hüquqi şəxsi təmsil etmək və onun adından qərarlar qəbul etmək səlahiyyətinə malik olur. Əgər belə vəzifəli şəxslər öz hərəkətlərində cinayət əməli törədərlərsə, onda hüquqi şəxsin özünə cinayət-hüquqi sanksiyalar (tədbirlər) tətbiq edilməsi mümkündür.

Nəzarət orqanı dedikdə elə bir orqan başa düşülür ki, bu orqan hüquqi şəxsin işinə və fəaliyyətinə yoxlama-təftiş (müşahidə) formasında nəzarət etmək funksiyasını həyata keçirir. Əgər hər hansı fiziki şəxs bu orqanda vəzifə tutarsa, həmin şəxs hüquqi şəxsin fəaliyyətinə nəzarət etmək səlahiyyətinə malik olan vəzifəli şəxs kimi tanınacaqdır. Məsələn, "Banklar haqqında" qanunun 23-cü maddəsinə görə Müşahidə Şurası bankın idarə olunmasına və işinə (fəaliyyətinə) nəzarəti həyata keçirən orqandır [16, s.43]. Əgər bu və ya digər şəxs bu orqanda vəzifə tutarsa, həmin şəxs bankın fəaliyyətinə nəzarət etmək səlahiyyətinə malik olan vəzifəli şəxs sayılır. Təbii ki, belə şəxsin cinayət əməli törətməsi banka (hüquqi şəxsə) cinayət-hüquqi tədbirlər tətbiq edilməsinə səbəb olur.

Şübhəsiz, hüquqi şəxsi təmsil etmək, hüquqi şəxsin adından qərarlar qəbul etmək, eləcə də hüquqi şəxsin fəaliyyətinə nəzarət etmək səlahiyyətinə malik olan vəzifəli şəxslər işçilər (hüquqi şəxsin işçiləri) üzərində lazımi nəzarət həyata keçirilməlidir ki, onlar hüquq pozuntusu, xüsusilə də cinayət əməli törətməsinlər. Bu, onların üzərinə qoyulmuş preventiv (qabaqlayıcı) əhəmiyyətli vəzifə olub, cinayət əməllərinin qarşısının alınmasına yönəlmişdir. Bəzən həmin vəzifəli şəxslər öz üzərlərinə düşən bu kimi vəzifələri lazımınca yerinə yetirmirlər ki, bunun nəticəsində hüquqi şəxsin işçisi cinayət əməli törədir. Hüquqi şəxsin işçisi dedikdə işəgötürən qismində çıxış edən hüquqi şəxslə fərdi qaydada və yazılı formada əmək müqaviləsi (kontrakt) bağlayaraq müvafiq iş yerində haqqı ödənilməklə çalışan elə bir fiziki şəxs başa düşülür ki, burada həmin şəxs öz əmək funksiyasını yerinə yetirir [19, s.221; 20, s.291]. Əgər o, yəni işçi hüquqi şəxsi təmsil etmək, hüquqi şəxsin adından qərarlar qəbul etmək və hüquqi şəxsin fəaliyyətinə nəzarət etmək səlahiyyətinə malik olan vəzifəli şəxslər tərəfindən lazımi nəzarətin həyata keçirilməməsi nəticəsində cinayət əməli törədərsə, buna görə cinayət məsuliyyətinə cəlb olunan hüquqi şəxsə cinayət-

G.Z.Məmmədli

hüquqi tədbirlər tətbiq olunur [17, s.73]. Praktiki misala müraciət etməklə dediklərimizə aydınlıq gətirməyə çalışaq. Məsələn, hər hansı hüquqi şəxsin (müəssisənin) vəzifəli şəxsləri tərəfindən lazımcə nəzarətin həyata keçirilməməsi nəticəsində işçi (müəssisənin işçisi) müəyyən şəxsin istismar edilməsi məqsədilə Azərbaycan Respublikasının dövlət sərhəddindən keçirilməsi üçün saxlayır, gizlədir və daşıyır ki, bununla o, AR CM-in 144-1-ci maddəsində nəzərdə tutulan cinayət əməlini (insan alveri kimi cinayəti) törətmiş olur. İşçi tərəfindən belə əməlin törədilməsinə görə müəssisə (hüquqi şəxs) cinayət məsuliyyətinə cəlb olunur və ona cinayət-hüquqi tədbir (məsələn, cərimə növündə sanksiya) tətbiq edilir.

Qeyd etməliyik ki, hüquqi şəxsin işçisinin cinayət əməli törətməsinə görə hüquqi şəxsə cinayət-hüquqi tədbir tətbiq olunması AR CM-in nəzərdə tutduğu yeganə haldır (AR CM-in 99-4.1.4-cü maddəsi). Odur ki, qalan digər hallarda hüquqi şəxsin işçisinin cinayət törətməsinə görə hüquqi şəxsin özünün məsuliyyətə cəlb olunmasına və ona cinayət-hüquqi tədbirlər tətbiq edilməsinə yol verilmir.

Beləliklə, deyilənlərdən belə nəticə çıxara bilərik ki, hüquqi şəxsə cinayət-hüquqi tədbirlər tətbiq olunmasına səbəb olan cinayəti törədən fiziki şəxslər dörd qrupa bölünür [21, s.316]: 1) hüquqi şəxsi təmsil etmək səlahiyyətinə malik olan vəzifəli şəxs; 2) hüquqi şəxsin adından qərarlar qəbul etmək səlahiyyətinə malik olan vəzifəli şəxs; 3) hüquqi şəxsin fəaliyyətinə nəzarət etmək səlahiyyətinə malik olan vəzifəli şəxs; 4) hüquqi şəxsin işçisi. Məhz dörd qrupa bölünmüş fiziki şəxslərin cinayət əməli törətməsinə görə hüquqi şəxs məsuliyyətə cəlb olunur və ona cinayət-hüquqi tədbirlər tətbiq edilir (AR CM-in 99-4.1-ci maddəsi). Qanunvericinin (cinayət qanununun) məsələyə bu cür yanaşması, yəni fiziki şəxslərin (hüquqi şəxsin vəzifəli şəxslərinin və işçisinin) cinayət əməli törətməsinə görə cinayət-hüquqi tədbirlər (sanksiyalar) tətbiq olunması formasında hüquqi şəxsin üzərinə məsuliyyət qoyması başa düşülən və ağılabat olub, həm hüquqa, həm də məntiqə uyğundur. Məsələ burasındadır ki, hüquqi şəxs tərkibcə vəzifəli şəxslərdən və işçilərdən ibarət olan kollektivdir. Ətrafdakılar qarşısında hüquqi şəxsin iradəsini məhz həmin kollektiv ifadə edir [22, s.76]. Odur ki, bu kollektivə daxil olan fiziki şəxslərin (vəzifəli şəxslərin və işçilərin) etdiyi hərəkətlərə, o cümlədən törətdikləri cinayət əməllərinə görə hüquqi şəxslər məsuliyyət daşımalıdır.

Hüquqi şəxsin kollektivinə (tərkibinə) daxil olan vəzifəli şəxslərin və işçilərin təkcə cinayət əməli törətmələri özlüyündə hüquqi şəxsin üzərinə cinayət-hüquqi tədbirlər tətbiq olunmaq formasında məsuliyyət qoyulması üçün kifayət etmir. Bundan ötrü, yəni hüquqi şəxsə cinayət-hüquqi tədbirlər təyin olunması üçün həm də digər şərtin (ikinci şərtin) mövcud olması tələb edilir ki, bu şərt hüquqi şəxsin vəzifəli şəxslərinin və işçilərinin cinayəti hüquqi şəxsin xeyrinə və ya onun maraqlarının qorunması üçün törətmələrindən ibarətdir. Cinayət qanunu müəyyən edir ki, hüquqi şəxsə cinayət-hüquqi tədbirlər o halda tətbiq oluna bilər ki, fiziki şəxslər (hüquqi şəxsin vəzifəli şəxsləri və işçiləri) həmin hüquqi şəxsin xeyrinə və ya onun maraqlarının qorunması üçün cinayət əməli törətsinlər (CM-in 99-4.1-ci maddəsi). Əlbəttə, onlar cinayət əməlini hüquqi şəxsin xeyrinə və ya onun maraqlarının qorunması üçün törətməzlərsə, belə halda şübhəsiz, hüquqi şəxs barəsində hər hansı növ cinayət-hüquqi tədbir tətbiq edilə bilməz.

Əgər hüquqi şəxsin vəzifəli şəxsi və işçisi həmin hüquqi şəxsə maddi fayda gətirilməsi, hüquqi şəxsin maddi öhdəliklərdən azad edilməsi, habelə elə onun maddi vəziyyətinin başqa şəkildə yaxşılaşdırılması məqsədilə cinayət edərsə, bunlar cinayətin hüquqi şəxsin xeyrinə törədilməsi deməkdir [21, s.314]. Məsələn, bankın vəzifəli şəxsi mənfəəti

G.Z.Məmmədli

artırmaq (və ya mənfəət əldə etmək) üçün cinayət yolu ilə əldə edilmiş pul vəsaitlərini leqallaşdırır ki, bundan bank xeyli gəlir götürür. Cinayət qanunu belə cinayət əməlinə (“çirkli” pulların yuyulmasına) görə hüquqi şəxsə cinayət-hüquqi tədbirlər tətbiq olunmasını nəzərdə tutur (CM-in 99-4.6-cı maddəsi).

Hüquqi şəxsin xeyrinə cinayət törədilməsi kimi şərt bir sıra xarici ölkələrin cinayət qanununda nəzərdə tutulmuşdur. Əgər həmin ölkələrin cinayət hüququna diqqət yetirsək və nəzər salsaq müəyyən edə bilərik ki, bu ölkələrin cinayət hüququna görə cinayət əməlinin hüquqi şəxsin xeyrinə törədilməsi kimi hal hüquqi şəxsin cinayət məsuliyyətinin məcburi şərtidir. Məsələn, Fransanın CM müəyyən edir ki, cinayət əməlinin hüquqi şəxsin xeyrinə törədilməsi hüquqi şəxsin cinayət məsuliyyətini şərtləndirən hallardan biridir. Özü də cinayət əməlinin törədilməsindən hüquqi şəxs fayda əldə edir ki, söhbət adətən, əmlak (maddi) faydasından gedir. Bununla yanaşı, cinayətin törədilməsindən hüquqi şəxs “başqa fayda” (qeyri-əmlak faydası) da götürə bilər [9, s.312]. Ayrı-ayrı xarici ölkələrin cinayət hüququnda rast gəlinən bu kimi halı Azərbaycan Respublikası cinayət qanunvericiliyinin nəzərdə tutması heç də təsadüfi xarakter daşımır. Unutmaq olmaz ki, Azərbaycan Respublikasının cinayət qanunvericiliyi yalnız inkişaf etmiş ölkələrin qabaqcıl və mütərəqqi qanunvericilik təcrübəsini nəzərə almaqla təkmilləşə (inkişaf) edə bilər.

#### Ədəbiyyat

1. Протас Е.В. Гражданское право. Учебник. М.: «Высшая школа», 2005, 339 с.
2. Allahverdiyev S.S. Azərbaycan Respublikasının mülki hüquq kursu. Dərslik I cild, II nəşr, Ümumi hissə. Bakı: “Digesta”, 2008, 944 s.
3. Гражданское и торговое право зарубежных государств. I Том. Учебник / Отв.ред. Е.А.Васильев, А.С.Комаров, М., «Международные отношения», 2004,
4. Римское частное право. Учебник / Под ред. И.Б.Новицкого и И.С.Перетерского, М.: «Юристь», 1999, 544 с.
5. Гражданское и торговое право зарубежных государств. Учебное пособие / Под ред. В.В.Безбаха и В.К.Пучинского. М.: «МЦФ ЭР», 2004, 896 с.
6. Чезаре Санфиппо. Курс Римского частного право. Учебник (перевод с итальянского). М.: издательство «БЕК», 2002, 400 с.
7. Azərbaycan Respublikasının Mülki Məcəlləsi. Bakı: “Digesta” nəşriyyatı, 2009, 720 s.
8. Гуев А.Н. Гражданское право. Учебник. Том I, М.: «Инфра-М», 2003, 457 с.
9. Уголовное право зарубежных стран. Учебник. Общая часть / Под ред. И.Д.Козочкина. М.: издательство «ОМЕГА-Л», 2003, 576 с.
10. Гражданское право. Учебник. Часть первая / Под ред. Т.И.Илларионовой, Б.М.Гонгало, В.А.Плетнева. М.: издательская группа «Норма–Инфра–М», 1998, 464 с.
11. Гражданское право России. Общая часть. Курс лекций / Под ред. О.Н.Садикова. М.: «Юристь», 2001, 776 с.
12. Гражданское право. Учебник / Под ред. В.В.Залесского, М.М.Рассолова. М.: «Юнити», 2002, 703 с.
13. Гражданское право. Учебник. Часть 1 / Под ред. А.П.Сергеева, Ю.К.Толстого. М.: «Прспект», 1998, 632 с.
14. Сəфəров İ.М. Azərbaycan Respublikası Konstitusiyasının şərh-i. Bakı: “Hüquq ədəbiyyatı” nəşriyyatı, 2004, 552 s.

G.Z.Məmmədli

15. Гражданское право. Учебник. Том 1 / Под ред. Е.А.Суханова. М.: «БЕК», 1998, 749 с.
16. Banklar haqqında. Normativ aktlar toplusu. Bakı: “Hüquq ədəbiyyatı” nəşriyyatı, 2009, 284 s.
17. Azərbaycan Respublikasının Cinayət Məcəlləsi. Bakı: “Hüquq ədəbiyyatı” nəşriyyatı, 2012, 344 s.
18. Комментарий к Гражданскому Кодексу Российской Федерации части первой (постатейный) / Под рук. О.Н.Садикова. М.: издательский дом «Инфра-М», 1999, 778 с.
19. Qasımov A.M. Əmək hüququ. Dərslik. Bakı: “Adiloğlu” nəşriyyatı, 2007, 560 s.
20. Allahverdiyev S.S. Konstitusiya və hüququn əsasları. Dərslik, 7-ci nəşr, Bakı: “Digesta” nəşriyyatı, 2011, 444 s.
21. Azərbaycan Respublikasının Cinayət Məcəlləsinin Kommentariyası. I hissə / F.Y. Səməndərovun red. ilə. Bakı: “Hüquq uayım evi”, 2016, 674 s.
22. Гражданское право России. Часть 1. Учебник / Под ред. З.И.Цыбуленко. М., 1998, «Юристь», 464 с.

## **PRINCIPLES AND CONDITIONS OF APPLYING CRIMINAL-LEGAL MEASURES AGAINST LEGAL ENTITIES**

**G.Z.Mamedli**

### **SUMMARY**

This work deals with the problem of criminal liability of legal entities, one of the most complicated and fiercely argued problems of criminal law.

## **ОСНОВЫ И УСЛОВИЯ ПРИМЕНЕНИЯ УГОЛОВНО-ПРАВОВЫХ МЕР К ЮРИДИЧЕСКИМ ЛИЦАМ**

**Г.З.Маммедли**

### **РЕЗЮМЕ**

Статья посвящена проблеме уголовной ответственности юридических лиц, являющейся одной из самых сложных и вызывающих горячие споры проблем уголовного права.

## SƏFƏVİ HƏDİSSÜNASI HÜRR AMİLİ VƏ ONUN HƏDİS FƏALİYYƏTİ

**İ.Z.Quliyev**

AMEA M.Füzuli adına Əlyazmalar İnstitutu  
Bakı, İstiqlaliyyət küçəsi 25  
e-mail: quliyev.ibrahim.78@mail.ru

*Açar sözlər:* Səfəvi, Hürr Amili, hədis

*Key words:* Safavid, Al-Hurr Al-Amili, hadeeth

*Ключевые слова:* Сефевид, Хурр Амили, хадис

Hədis ədəbiyyatının ən görkəmli nümayəndələrindən biri Məhəmməd bin Həsən bin Əli əl-Hürr əl-Amili əl-Məşğəridir. O, hədis tarixində daha çox Hürr Amili kimi tanınır. 1624-cü ildə qədim elm mərkəzi olan Cəbəlülamil bölgəsinin Məşğərə kəndində doğulmuşdur [1, 167; 5, 232]. Hürr Amili özünün məşhur əsərlərindən olan “Əməlülamal”da nəşəbinin Kərbəlada şəhid olan Hürr bin Yezid ər-Riyahiyə (öl. 680) çatmasını bildirmişdir [2, 154]. Hürr Amilinin mənsub olduğu nəsil haqqında Azərbaycan alimi Əllamə Əbdülhəyri Əmini ət-Təbrizi (1902-1970) yazırdı: “Onun mənsub olduğu nəsil Aşura günü İmam Hüseynin [ə] yanında şəhid olmuş Hür bin Yezid ər-Riyahiyə mənsubdur. Bu şəxs kərəmətli ailənin arasında böyük şərəfətə malik olmuşdur. Onlar elə bir sülalədir ki, din böyüklərini, məzhəb sütunlarını, öz ustadlarını, təfəkkür başçılarını, şairlik, fəsaht və yazıçılıq dahilərini, mahir fəqihləri, hədis imamlarını, ədəb və fəzilət daşıyanları və şeir yazanları özündə toplamışdır. Bu arada bizim tədqiqat obyektimiz olan Şeyx Hürr bütün bu böyüklərdən məşhurdur. Belə ki, əsərləri heç vaxt yaddan çıxmır, zəmanə onun kimi fəzilətli şəxsi bəşərə heç vaxt təqdim etməyib. Əsərləri və zəngin irsi bütün İslam ümməti arasında iz qoymuşdur” [6, 281].

Göründüyü kimi, Hürr Amilinin mənsub olduğu ailə elm və təqva baxımından bölgənin tanınmış ailələrindən olmuş və onun nəslindən çoxlu sayda fəqih və müctəhid çıxmışdır. Mənbələrin məlumatına görə, onun atası öz dövrünün böyük alimlərindən, fəqih və ədəblərindən biri imiş. Hürr Amili ilk təhsilini ailə ocağında atası Şeyx Həsən bin Əli [öl. 1662], əmisi Şeyx Məhəmməd bin Əli [öl. 1671], anasının atası Şeyx Əbdüssəlam bin Məhəmməd əl-Hürr və atasının dayısı Şeyx Əli bin Mahmudun yanında almış [3, 77], bundan sonra isə Cəbəlülamildəki Cibə kəndinə gedib Şeyx Hüseyn əz-Zahiri və Şeyx Zeynəddin bin Məhəmmədin yanında təhsilinə davam etmişdir. Onun Əbu Abdullah Hüseyn bin Həsən bin Yunus Amilidən və Əllamə Məhəmməd Bağır Məclisidən (1628-1700) rəvayət icazəsi vardır. O, Əllamə Məclisinin rəvayət icazəsi verdiyi son adamdır [6, 282]. Hürr Amilinin elmə olan rəğbəti və qeyri-adi hafizəsi onun tez bir zamanda dini və bir çox dünyəvi elmlərin incəliklərinə vəqif olmasına səbəb olmuşdur. Onun hədis elmindəki dərin bilgisinə və hədisləri bir-birindən seçib saf-çürük edə bilmək qabiliyyətinə görə Əllamə Məclisi və Şeyx Məhəmməd bin Fazil Mehdi əl-Məşhədi ona hədis elmində hər kəsin əldə edə bilmədiyi “icazətül-müdəbcibə” təsdiqnaməsini vermişlər. Bunun da nəticəsində o, bütün hədis kitablarından hədis rəvayət etmək səlahiyyəti almışdır.

Hürr Amili Cəbəlülamildə qaldığı təxminən qırx il boyunca iki dəfə həccə getmişdi. Daha sonra İraqdakı İmamların [ə] türbələrini ziyarət etmək üçün Cəbəlülamildən ayrılmış və o dövüdə müsəlman alimləri üçün böyük cazibəsi olan İrana keçərək İmam Əli ər-Rzanın [ə] dəfn olunduğu Məşhədə gəlmişdir [1663-cü ildə]. Burada o, bölgənin tanınmış və məşhur alimləri ilə görüşmüş və onlarla həmsöhbət olmuşdur. Məhəmməd Bağır əl-Xansari “Rövzatül-cənnat” əsərində onun səfəri haqqında yazırdı: “O, Məşhədə İsfahan yolu ilə gəlmiş, burada çox alimlərlə, o cümlədən Əllamə Məclisi [1628-1700] ilə görüşmüşdür. Həmçinin o, burada Şah Süleyman Səfəvinin məclisində də iştirak etmişdir” [4, 345].

Öləne qədər Məşhəd şəhərində şeyxülislam və qazilqüzar vəzifələrini icra edən Hürr Amili iki dəfə Məşhəddən həccə getmişdir. O, 1693 [və ya 1695]-cü il ildə Məşhəddə vəfat etmiş və İmam Rzanın [ə] türbəsinə yaxın yerdə dəfn edilmişdir. Vəfatından sonra qardaşı Əhməd şeyxülislam və qazilqüzar vəzifələrinə gətirilmişdi. Hürr Amili yalnız Quran və sünnəni əsas götürüb əqli metodlara qarşı çıxan əxbariyyə məktəbinə mənsub olsa da, üsuliyyəyə qarşı münasib bir yol izləmiş, şöhrətini də fəqih olaraq deyil, hədisşünas olaraq qazanmışdır.

Hürr Amilinin yaradıcılığı çox zəngindir. O, ilahiyyatla yanaşı, ədəbiyyat və dilçilik elmləri sahəsində də əsərlər qələmə almışdır. Müxtəlif mövzularda əsər qələmə alan Hürr Amili vəfatından yeddi il öncə yazdığı “Əməlül-amal”da özünün avtobiyoqrafiyasında iyirmidən artıq kitab və traktatın adını vermişdir.

Onun yazdığı əsərlərdən aşağıdakıları qeyd etmək olar:

“Təfsili vəsailü-şiiə ilə təhsili məsailü-şəriyyə” Amilinin ən əhəmiyyətli əsəri olub daha çox “Vəsailü-şiiə” adı ilə tanınmışdır. Bir çox sayda etibarlı qaynaqdan iqtibas edən hədisləri bir araya gətirən əsər on səkkiz ildə təlif edilmişdir. Fiqh bablarına görə təlif edilən əsərdəki hədislər müxtəlif rəvayət yolları ilə birgə və tam isnadları ilə yazılmış, müəllif bəzi ixtilafli mövzularda öz fikirlərini də qısaca vermişdir. Müxtəlif vaxtlarda nəşr edilən “Vəsailü-şiiə” Əbdürrəhim ər-Rəbbani əş-Şirazi tərəfindən yenidən otuz cildə nəşr edilmişdir.

Mirzə Hüseyn Nuru bu əsərdə tapılmayan hədisləri toplayaraq “Müstədrəkül-vəsailü-şiiə” adlı, Ayətullah Agahüseyn Bürucerdə də əsərin bəzi səhvlərini düzəldərək “Təhzibül-vəsailü-şiiə” adlı əsərləri qələmə almışlar. Bəzi alimlər də əsər üzərinə şərh yazmışlar.

“Vəsailü-şiiə” əsərinin üslubuna gəldikdə, qeyd etmək lazımdır ki, müəllif burada Peyğəmbərlə [s] yanaşı, onun əhli-beytindən [ə] də nəql olunmuş hədisləri toplamışdır. O, əsərini çox yüksək səviyyədə tərtib etmiş və bunun da nəticəsində ondan istifadə yolları asanlaşmışdır. Buna görə də əsər əhkami və fiqhi hədislər içində bəlkə də ən yaxşısıdır. Əbəs deyildir ki, əsər hələ müəllifin sağlığında ikən müctəhidlərin müraciət etdikləri və hələ də öz mövqeyini itirmədən istifadə edilən nadir məcmuələrdəndir. Bunun da səbəblərindən biri əsərin metodunu sadə və sistemli olmasındadır. Həmçinin əsərdə yer alan hədislər səhhət baxımından daha mötəbər və etibarlıdır. Müəllif adı çəkilən əsərin müqəddiməsində əsərin üslubundakı yolunu açıqlayaraq məşhur kitablarda olmayan hədisləri burada nəql etdiyini, nəql etdiyi hədislərin hansı kitabdan olduğunu da adı ilə birlikdə rəvayət etdiyini yazırdı. Müəllifin sözündən belə məlum olur ki, əsərin tərtibi zamanı qarşısına qoyduğu əsas məsələlərdən biri yalnız məşhur kitablarda olan və etibarlı hədisləri nəql etmək olmuşdur. Ümumiyyətlə, əsərin üslubuna diqqət yetirəndə belə aydın olur ki, onun oxucu üçün aşağıdakı faydaları vardır:

1. Hədis öyrənmək istəyənin işini asanlaşdırır. Bunun da nəticəsində oxucu istədiyi hədisi tez bir zamanda əldə edir və onu axtarmağa böyük vaxt sərf etmir.

2. Bir fəsil içərisində münasib olan hədisi bir araya toplamışdır. Belə olan halda hədisi öyrənən şəxs mövzuya aid bir fəsildə bir neçə hədis əldə edə bilir. Bunlardan əlavə, əsərin digər üslub özəllikləri də vardır ki, bunların hamısı əsərin istifadə qaydalarını asanlaşdırır.

“Vəsailüş-şiə” əsərinin əhatə etdiyi mövzulara gəldikdə, demək lazımdır ki, əsər bütünlükdə fiqhi mövzuları əhatə edir. Buna görə də onun fəsilləri sırf fiqhi bablar əsasında təsnif edilmişdir. Beləliklə, əsər aşağıdakı mövzuları ehtiva edir:

“Kitabüt-təharət”, “Kitabüs-salat”, “Kitabüz-zəkat”, “Kitabül-xüms”, “Kitabüs-siyam”, “Kitabül-etikaf”, “Kitabül-həcc”, “Kitabül-cihad”, “Kitabu əmr bil-məruf və nəhy ənil-münkər”, “Kitabüt-ticarət”, “Kitabür-rəhn”, “Kitabül-hicr”, “Kitabüz-zaman”, “Kitabüs-sülh”, “Kitabüş-şirkət”, “Kitabül-müzaribə”, “Kitabül-müzaribə vəl-müsaqat”, “Kitabül-vədiyyə”, “Kitabül-ariyə”, “Kitabül-icazə”, “Kitabül-vəkalət”, “Kitabül-vüqfvəs-sədəqat”, “Kitabüs-sükna vəl-hədis”, “Kitabül-hibat”, “Kitabüs-sibqver-rimayə”, “Kitabül-vəsaya”, “Kitabün-nikah”, “Kitabüt-talaq”, “Kitabül-xuli vəl-mübarat”, “Kitabüz-zihar”, “Kitabül-ila vəl-kəffarat”, “Kitabül-lian”, “Kitabül-itq”, “Kitabüt-tədbir vəl-mukatəbə vəl-istilad”, “Kitabül-iqrar”, “Kitabül-cüalə”, “Kitabül-iman”, “Kitabün-nəzr vəl-əhd”, “Kitabüs-sayd vəz-zəbailh”, “Kitabül-ətimə”, “Kitabül-qəsb”, “Kitabüş-şüfə”, “Kitabuihyail-məvat”, “Kitabül-lüqtə”, “Kitabül-fəriz vəl-məvaris”, “Kitabül-qəza”, “Kitabüş-şəhadət”, “Kitabül-hüdüd”, “Kitabül-qisas”, “Kitabüd-diyat.

Çox böyük elmi-dini əhəmiyyət kəsb edən “Vəsailüş-şiə” əsəri bütün dövrlərdə müsəlman alimlərinin diqqətini cəlb etmiş və mötəbər bir əsər kimi şərh və izah edilmişdir. Əsərə ilk şərh yazan müəllif özüdür. O, yazdığı bu şərhə “Təhriri vəsailüş-şiə və təhribu məsailüş-şəriyyə” adlandırmışdır. Onun yazdığı şərh dəyərli hesab edilir. Belə ki, müəllif şərhində hədisləri tək-tək tədqiq etmiş və hədislərdəki kəlmələri və ibarələri izah etmişdir. Həmçinin o, burada hədisin sənədində və mətnində olan problemlə məsələlərə də aydınlıq gətirmişdir.

Müəllifdən başqa “Vəsailüş-şiə” əsərinə Şeyx Məhəmməd bin Əli bin Əbdünnəbi əl-Məqabi, Mövla Məhəmməd Rəzi əl-Qəzvini, Şeyx Məhəmməd bin Süleyman əl-Məqabi, Əllamə Mühəqqiq Seyid Həsən əs-Sədr, Əllamə Şeyx Əbdüssahib. [Onun yazdığı şərhin adı “əl-İşarat vəd-dələlat ila ma təqəddəmə əv təəxxərə fil-vəsail”dir. Əsər hicri 1356-cı ildə Nəcəf-ül-əşrəfdə çap edilmişdir].

Yuxarıda qeyd etdiyimiz kimi, əsərə “Müstədrək” yazanlar da olmuşdur. Belə ki, Əllamə Mirzə Hüseyin Nuri [öl. 1320 h/q] “Müstədrəkül-vəsailüş-şiə” adında çox dəyərli bir əsər meydana gətirmişdir. Əsər hicri 1407-ci ildə təhqiq və nəşr edilmişdir. Bundan başqa, əsər üzərinə haşiyə yazanlar da olmuşdur. Bunlardan Əllamə Şeyx Əli Qumi, Mirzə Məhəmməd ət-Tehrani və başqalarını misal göstərmək olar. Əsərə yüksək qiymət verən Əllamə Saleh ona xüsusi bir şeir də yazmışdır:

*“Bu dində yüksək və layiqli yer tutan kitabdır,  
Onunsuz xəbər və kitablar naqisdir.  
Qəlbləri hidayət edərək günəştəkişiqlandırır,  
İşıqı gözlərimizdəki örtüyü aradan aparır.*

*Bu bir hidayət yoludur ki, onun izini tutub gedərək fəaliyyətdə olan tez qiymətləndirilir,  
Və əgər həqiqətən din sahibi olsa, sonuna qədər yollar qət edəcək yüksəlişə doğru  
irəliləyəcək” [7, 353].*

İ.Z.Quliyev



Azərbaycan alimi Əllamə Əmini “əl-Qədir” əsərində yazırdı: “Onun əsərləri içində “Vəsailüş-şiə” kitabı daim şəriət dəyirmanının arabası olub, din alimlərinin yeganə məxəzlərindəndir. Həmçinin Şeyx HöccətNurinin “Müstədrək” kitabını bu kitabla yanaşı qoysaq, onlara belə bir təbir verməliyik: “iki dənizin görüşməsi. Fətva verməzdən əvvəl bu iki kitaba müraciət etməyən fəqih yoxdur. Bəli, həmşə bu iki kitabın sənədi aydındır, istinbat və əhli-nəzərdir” [6, 282].

Hürr Amilinin “Bidayətül-hidayə” əsəri “Vəsailüş-şiə”nin qısaldılmış və sadələşdirilmiş formasıdır. Burada hökmü vacib və haramlardan bəhs edilmişdir. Bir neçə dəfə nəşr edilən əsər hicri 1407-ci ildə Qumda Əli əl-Ənsari tərəfindən nəşr edilmişdir.

“İsbətül-hüdat” bir çox kitabdan yığılan və Peyğəmbər [s] ilə İmamlara [ə], onların fəzilətlərinə dair 20000-dən artıq hədis ehtiva edən əsəri Seyid Haşim ər-Rəsuli iki cildə nəşr etdirmişdir. Əsər Məsumların [ə] möcüzələrindən bəhs edir.

“ŞərhuVəsailüş-şiə”.

“Kitabu cəvahirüs-səniyyə lil-əhadisil-qüdsiyyə”. O, hədis tarixində ilk dəfə olaraq belə bir əsər yazmışdır. Ona qədər belə bir əsər yazan olmayıb [5, 232].

Əsər doğma dilimizə tərcümə edilib.

“Əs-Səhifətü-saniyə”də o, İmam Əli bin Hüseyin Zeynüləbidinin [ə] dualarını toplamışdır.

“Hidayətül-ümmət ila əhkamiəimmə [ə]” üç kiçik cildə ibarətdir.

“Fihris vəsailüş-şiə” fəsillərin ünvanını göstərir. Hər bir fəsildə olan hədislərin sayını göstərir.

“Əməlü-l-amal” əsəri Cəbəlülamilin alimləri haqqında yazmışdır. Həmçinin müəllif burada qədim alimlərimiz haqqında da dolğun məlumatlar vermişdir.

“Əl-İyqaz minəl-hicət bil-bürhani alər-rəcət” əsəri on iki fəsildən ibarətdir. Müəllif burada 600 hədis nəql etmiş, Qurani-Kərimdən 64 ayə dəlil gətirərək “rəcət”in İslami bir əqidə olduğunu sübut etməyə çalışmışdır.

“Risalə fi rəddi ələs-sufiyyə” əsəri on iki fəsildən ibarətdir. Burada təxminən 1000 hədis sufiliyin rədd edilməsi haqqında rəvayət etmişdir.

“Risalə fixəlqil-kafir və ma yünasibuhu”, “Risalə fi təsmiyətül-Mehdi [ə]”, “Risalətül-cümə”, “Risalə fil-icma”, “Risalətüt-təvatiril-Quran”, “Risalətür-rical”, “Risəəhvalis-səhabə”, “Risalə fitənzihil-Məsüm ənis-səhv və n-nisyan”, “Risalə fil-vacibat vəl-məhrumat”, “əl-Füsulil-mühimmə fi üsulil-Əimmə [ə]”, “Kitabu ərəbiyyətil-ələviyyə”, “Risalə fi vəsiyyət”, “Divanüş-şeyr”. Bu “Divan” təqribən 20000 beyti ehtiva edir. Orada Peyğəmbərin [s] və digər Məsumların [ə] mədhinə və tarixinə aid şeirlər də vardır. Bəzi tədqiqatçılar Peyğəmbər [s] və Məsumların [ə] tarixinə aid şeirləri müstəqil olaraq yazıldığını və “Mənzumə fi tarixin-Nəbi vəl-Əimmə” adlandığını yazırlar. Həqiqətən də müəllifin bu əsərinin müstəqil olaraq yazıldığını qəbul etmək doğru olardı. Çünki o, burada Məsumların [ə] vəfatı, həyat yoldaşlarının sayı, övladları, imamlıq müddəti, möcüzələri, fəzilətləri haqqında məlumatlar verməkdədir. Burada 1200 beyt vardır [1, 169; 5, 232-233].

“Mənzumə fi məsailil-həndəsə”, “Mənzumə fi ilmin-nücum vəl-fələk”, “Mənzumə fi ilmils-sərf vəl-iştiaq”, “Mənzumə fi məsailil-üsulil-fiqh”, “Mənzumə fi qəvaidil-xətt vəl-kitabət”.

Hürr Amilinin bu və ya digər əsərlərinin tədqiqi onu göstərir ki, alim hər bir əsərində yalnız dini maarifin təbliğ olunmasında və insanlara elmi-dini biliklərin çatdırılmasında son dərəcə maraqlı olmuşdur. O, “Vəsailüş-şiə” əsərinin müqəddiməsində

I.Z.Quliyev

din elmlərinə çox yüksək qiymət verərək yazırdı: “Şübhə yoxdur ki, elm hər bir şeydən daha üstün, daha əzəmətli, daha məziyyətli və daha kamildir. Deməli, elm cahili zülmətdən nura çıxarır, azgınlığın quyusundan xilas edir, mələklər öz qanadlarını o elm öyrənənin üstünə sərir, quşlar o şəxs üçün havada, dəniz heyvanları isə dənizlərdə Allahdan bağışlanma diləyirlər. Onun yuxusu abidlərin ibadətlərindən, mürəkkəbi isə qiyamət günü şəhidlərin qanından üstün olar” [3, 3-4].

Burada sitat olaraq gətirdiyimiz bu cümlələr böyük bir İslam aliminin elmə verdiyi qiymət idi. O alimin ki, öz dövrünün zəruri biliklərinə nail olmuş, mənəvi baxımdan kamil bir insan kimi şöhrət tapmışdır. Onun bir çox elmlər sahəsində ustad olmasına baxmayaraq, hədis elmini digər elmlərdən daha üstün tutmuş, bu elmi insanın bütün həyatı dövründə ona lazım olacağını vurğulamışdır. Hətta alim bir az da qabarıq şəkildə hədis elmlərini digər elmlərin qaynağı adlandırmışdır. O, “Vəsailü-ş-şiə”nin müqəddəməsində yazırdı: “Şübhə yoxdur ki, hədis elmi həqiqətən elmlərin ən şərəfli və onların daha ağır olanıdır. Bəlkə elmlərin əksəriyyəti ondan qaynaqlanır. Bu elm dəqiq nəzəriyyəyə malikdir və o insanın gözəl ömrünü özündə həll edir.

Necə də belə olmasın? Axı o rəvayət etməyin vacibliyinə xüsusi yer verənlərdən, elm sahələrindən, nass və icma ətrafına toplaşanlardan, səhv və cəfəngiyyət danışmaqdan, azgınlıq və çaşqınlıqdan uzaq olanlardan əxz olunmuşdur.

Hər kəs qiymətli vaxtlarını hədis elminə sərf edərsə, öz saat və günlərini onun öyrənməsinə xərcləyərsə, üzünü ona tərəf döndərüb səyi və cəhdi ilə ona yönələrsə, onun razılığı ilə qəlbini təmizləyərsə və öz dinində ən güclü dəlillərdən yapışırsa, Məsumların [ə] sözlərilə xəta və şək-şübhədən uzaq olar” [3, 3-4].

Hürr Amilinin hədis elminə bu qədər böyük önəm verməsi görüldüyü kimi, heç də əbəs deyildir. Çünki o, bu elmin vasitəsilə insanın hansı savaba nail olmasını və həyatda nələrə malik olmasını göstərmişdir. Bəlkə də onun “Vəsailü-ş-şiə” kimi fundamental bir hədis əsərini yazmasında əsas məqsədi yuxarıda sadaldığımız və sadalamadığımız keyfiyyətlərin aşılması olmuşdur. O, bu əsərinin yazılmasının səbəbini sadalayarkən demişdir:

“Mən çox vaxt fikrimi və qələmimi əldə etməyə, bir yerə toplamağa çalışırdım. Fikir və qələmim əzəmət və məqsədimi yönləndirdi ki, arzuya yetişmək üçün kifayətədir bir kitab yazım. O kitab elmdə və əməldə kifayətədir olsun, şəri məsələlərə aid hədisləri ehtiva etsin, onun ehtiva etdiyi hədislər səhih, etibarlı kitablarda olan rəvayət edilmiş şəriətin əməli xəbərlərini özündə toplansın. Hansı ki, o hədislərin səhhətini alimlərimiz açıq-aşkar təyin etmişlər. O əsər şəriət məsələlərində mənim üçün ümidverici, şübhələrdən hər kəs istəsə onunla hidayət olsun. Onun nurundan əldə edən hər bir şəxsin savabına şərik olum...” [3, 5].

Son olaraq bunu demək lazımdır ki, Hürr Amili İslam mədəniyyətində xüsusi xidmətləri olan ölməz şəxsiyyətlərdən biridir. Onun qələmə aldığı “Vəsailü-ş-şiə” əsəri dünya durduqca İslam aləmində yaşayan əsas qaynaqlardan biridir. Onun yuxarıdakı cümlələrindən bir daha məlum oldu ki, alim digər elmlərə nisbətən hədis elminə haqlı olaraq daha çox üstünlük verən dərin bilikli bir hədisşünas idi [8, 413].

### **Ədəbiyyat**

1. əl-Amili əl-Əmin Seyid Möhsün. Əyanüş-şia. 10 cilddə. IX cild. Təhqiç: Həsən əl-Amili. Beyrut, Darüt-təarif, 1403/1983. 406 s.
2. əl-Amili Hürri. Əməlü-l-amal. 2 cilddə. I cild. Nəcəfül-əşrəf, Mətbəətül-adab. Tarixsiz. 193 s.
3. əl-Amili Hürri. Vəsailüş-şia. 30 cilddə. I cild. Mətbəə Sitarə. Tarixsiz. 503 s.
4. əl-Xonsari Məhəmməd Baqir. Rövzatül-cənnat. 7 cilddə. III cild. Tehran, Mətbəətül-Heydəriyyə, 1390 h/q. 456 s.
5. əl-Xoyi Seyid Əbülqasim. Möcəmu ricalil-hədis. 23 cilddə. XV cild. Nəcəfül-əşrəf, Müəssisə İmam əl-Xoyi. Tarixsiz. 478 s.
6. ət-Təbrizi Əllamə Əmini. əl-Qədir. 25 cilddə. XXII cild. Far dilinə tərcümə edən: Cəlil Təclil. İran, Mərkəze çap və nəşr bonyade-besət, 1374 h/ş. 348 s.
7. ət-Tehrani Ağa Bozorg. əz-Zəriə. 25 cilddə. IV cild. Beyrut, Darül-ihya. Tarixsiz. 520 s.
8. İ.Z.Quliyev. Hədisşünaslığın əsasları. Bakı, Elm və Təhsil, 2013. 686 s.

### **SAFAVID HADEETH SCHOLAR HURR AMILI AND HIS HADEETH ACTIVITIES**

**I.Z.Guliyev**

#### **SUMMARY**

This work is dedicated to the Hadeeth activities by the distinguished Hadeeth scholar Mohammad bin Hasan Al-Hurr Al-Amili (Hurr Amili), one of the well-known figures of Hadeeth literature.

### **СЕФЕВИДСКИЙ ХАДИСОВЕД ХУРР АМИЛИ И ЕГО ХАДИСОВСКАЯ ДЕЯТЕЛЬНОСТЬ**

**И.З.Кулиев**

#### **РЕЗЮМЕ**

Статья посвящена хадисовской деятельности великого хадисоведа Мухаммада бин Хасана аль-Хурр аль-Амили, являвшегося одной из самых видных фигур хадисовской литературы и известного в истории как Хурр Амили.

## AVROPA-ASIYA MÜNASİBƏTLƏRİNDƏ TÜRK LƏRİN ROLU

**C.Ə.Feyziyev**

Azərbaycan Respublikası Milli Məclisi  
Bakı şəhəri, Parlament prospekti 1  
e-mail: javanşir@feyziyev.com

**Açar sözlər:** Avrasiya, qloballaşma, Türk Dövlətləri Birliyi

**Keywords:** Eurasia, globalization, Union of Turkic States

**Ключевые слова:** Евразия, глобализация, Союз Тюркских Государств

“Avropa” və “Asiya” kimi tarixi-coğrafi dixotomiyasından, siyasi-mədəni qütbləşməsindən sonra nəhayət özünün təbii ölçüləri və bütövlüyündə dərk edilən Avrasiya planetin dörd su okeanı arasında yerləşən ən böyük quru ərazisi olsa da, dünyanın ən coşqun siyasət okeanını xatırladır. Əzəmətli imperiyaların, passionar etnosların səltənəti, bir tərəfdən qocalan xalqların, digər tərəfdən isə yeni doğulan millətlərin vətəni olan Avrasiya şərqinin qərbinə, qərbinin isə şərqini bitməz bir ehtirasla görməyə can atdığı sonsuzluğa bənzəyir. Avrasiya tarix boyu davamlı olaraq dəyişən sərhədləri ilə, siyasi rəngləri və çalarları daim təzələnən palitrası ilə müharibə və sivilizasiyaların, qan və idrakın, qılınc və qələmin bir-birinə göz açmağa imkan vermədiyi bir meydandır.

Avrasiya. Avropasında Asiyanı, Asiyasında Avropanı axtaran romantik. Nəhayət, Avropasının Asiyasız, Asiyasının Avropasız yaşamasının mümkün olmadığını anlayan realist!

Taleyinə tarixdə və siyasətdə baş vermiş ən önəmli hadisələr, həlledici dönüşlər yazılan Avrasiya həmin proseslərin dramatizmində elə bir təcrübə qazanıb ki, artıq onun bundan sonrakı inkişafını təsadüflərin ixtiyarına verməmək kimi güclü bir məntiq bu taleyin üfüqlərində apaydın görünür!

Tarixi-siyasi proseslərin kəsişmə və düylənmə nöqtəsini təşkil etdiyindən, geopolitikanın əsas paradigmasına görə, Avrasiya planetin “içtorpağı” (*Heartland*) və “tarixin coğrafi özəyi” (*Geographical Pivot of History*) adlandırılır [9, s.431-436]. Bu ideyanın müəllifi həm də geopolitikanın banisi olan Halford Makkinderdir. Geopolitika isə öz missiyasına – Avrasiyanı beynəlxalq siyasətin mərkəzinə gətirməklə başlayır. XX əsrin başlanğıcında (1904-cü il) Halford Makkinder öz nəzəriyyəsinin substansial ideyasını belə formullaşdırır: “Avrasiyanı idarə edən dünyanı idarə edir” [9, s.448]. Buna görə də beynəlxalq siyasətin hegemonları yüz ildən çoxdur ki, elə həmin nəzəriyyənin imperativlərinə uyğun olaraq, “dünyanı idarə etmək” üçün “Avrasiyanı idarə etmək” planı üzərində düşünür və addımlar atırlar.

Avrasiya geosiyasətinin tarixi və müasir inkişafı isə elə bir realist mənzərəni və praqmatik münasibəti göz önünə gətirir ki, burada “kənar oyunçuların” Avrasiyanın “qəlbinə” girməsi və onun “mərkəzindən” dünya idarəçiliyinə iddia etməsi hədsiz dərəcədə süni və məntiqsiz görünür. Bütün tarixi təkamülü, bugünkü siyasi strukturlaşma vəziyyəti və gələcək inkişaf perspektivləri ilə Avrasiya geosiyasəti belə bir həqiqəti yaşayır ki, bu bu qitə avrasiyalıların yalnız öz milli-siyasi iradəsi və qlobal inteqrasiyanın təbii dinami-

kası ilə idarə olunmalıdır. Avrasiya geosiyasetinin “yerli aktorları” “gəlmə aktorların” diktəsi altına düşməməlidir. Müasir Avrasiyanın əsil məntiqi reallığı da elə bundan ibarətdir.

Bəs Avrasiya geopolitikasının tarixi və müasir inkişafında konsentrasiyayaradıcı əsas qüvvə hansıdır? Avrasiyanın tarixi və hazırkı etnik-siyasi coğrafiyasını, buradakı dövlətlərin təkamül prosesini əks etdirən xəritələrə diqqətlə baxdıqda aydın görünür ki, türkmənşəli toponimlər geniş Avrasiya məkanında səmadakı ulduz kimi səpələnib. Avrasiya tarixinin hansı dönüşyaradıcı hadisəsinə baxılsa, orada türklüyün izləri görünəcəkdir.

Buna görə də bizim əsaslandırmağa çalışdığımız paradigma ondan ibarətdir ki, Avrasiya – yalnız türk dünyası ilə özünün geopolitik bütövlüyünü qazanır. Asiya və Avropa – türklərin qovuşdurduğu və orqanikləşdirdiyi fərqli sivilizasiya “komponentləri” olaraq, vahid sivilizasiya meqasisteminə özlərinin qarşılıqlı münasibətlərini qururlar. Əgər Avrasiya – Avropa (Qərbi və Şərqi Avropa), Yaxın və Orta Şərq, Qafqaz, Mərkəzi Asiya, Cənub-Şərqi Asiya “bloklarından” ibarətdirsə, onların da ortaq geopolitik məkanını məhz türk dövlətləri yaradır. Türk dövlətlərindən başqa heç bir siyasi sistem həmin regionların geopolitik koordinasiyasını yaratmaq reallığında, imkanında və funksiyasında deyil. Təbii-coğrafi amillərlə şərtlənən və heç kimin şərik ola bilməyəcəyi bu reallığı, imkanı və funksiyaları türk dövlətləri uzun tarixi-siyasi proseslərin nəticəsi olaraq əldə etmişlər. Avrasiyanın tarixi geopolitikası bilavasitə həmin proseslərin kardinal istiqamətindən, yəni Asiya ilə Avropa arasındakı münasibətlərin tarixi transformasiyasından və burada türk dövlətlərinin rolundan həlledici dərəcədə asılı olmuşdur.

Əlbəttə, elmin gəldiyi qənaətlərə görə, tarixəqədərki və erkən tarixi dövrlərdə antropogen zonanın böyümə arealı (insanların yeni-yeni ərazilərə köçərək məskunlaşması) Afrikadan Asiyaya, Asiyadan Avropaya doğru istiqamətləndiyindən, sivilizasiyanın varisliyi baxımından, Avropanı Asiyanın “davamı” hesab etmək olar. Ancaq bu “varisliyin” təkamülü antik Asiya dövlətləri (Əhəməni və Hun-türk imperiyaları) ilə antik Avropa dövlətləri (yunan şəhər-polisləri, Ellada, Makedoniya və Roma imperiyaları) arasındakı aramsız olaraq davam etmiş müharibələrlə müşayiət olunmuşdur. Asiya – Avropa hərbi-siyasi münasibətlərinin cənub istiqamətində yunanlar farslarla, şimal istiqamətində isə romalılar hun-türklərlə və Şərqi avropalılarla toqquşmuşlar. Bu ziddiyyətlər sivilizasiya düşüncəsində dərin iz buraxmış və ilk dəfə olaraq, avropalılar asiyalıları başlıca geopolitik qarşudurmanın obyektini kimi fərqləndirmişlər: “mədəni-tarixi konsepsiya ilk dəfə Avropanı Asiyaya qarşı qoyan Herodot (e.ə. V əsr) tərəfindən bəyan edilmişdir” [1, s.150]. Daha sonra antik yunan filosofu, Şərq-İslam mədəniyyətinə də böyük təsir göstərmiş Aristotel (e.ə. IV əsr) “azad yunan ruhunu Asiyanın kölə psixologiyasına” qarşı qoymuş və ondan bu təlimi mənimsəyən Makedoniyalı İsgəndər Avropadan Asiyaya doğru (Hindistanın sərhədlərinə qədər) işğalçılıq yürüşlərinə (e.ə. 334-326-cı illər) başlamışdır. Asiyanın Avropaya bu miqyasda hərbi cavabını təqribən 700 il sonra (b.e. 451-453-cü illər) hun-türklər vermişlər. Onlar hətta Makedoniyalı İsgəndərin edə bilmədiklərini etmişlər – Qərbi Hun-türk imperiyası Romanı, Şərqi Hun-türk imperiyası isə Çin və Hindistanı (b.e. V əsrin sonu–VI əsrin əvvəlləri) ələ keçirmişdir. Hun-türklər Avrasiyanın Sakit okeana doğru istiqamətində Çin imperiyasını, Atlantik okeana doğru istiqamətində isə Roma imperiyasını əzərək və deməli, bununla da Avrasiya-

da mütləq hökmranlıq iddialarına son qoyaraq, bu intəhasız məkanın “içtorpağının” (*heart-*

C.Ə.Feyziyev

*land*) məhz asiyalılara və onların ən mübariz etnosu olan türklərə məxsus olduğunu isbat etmişlər.

Avrasiyanın sivilizasiya qanunlarına əsaslanan və bu kontinentdə Asiya ilə Avropanın bütün istiqamətlər üzrə münasibətlərini açan əsil geopolitik tarixi isə Göy Türk imperiyasının təşəkkülü ilə başlayır. Eramızın VI əsrindən etibarən, Göy Türk imperiyası şərq istiqamətində Çin, cənub istiqamətində İran və Hindistan, qərb istiqamətində isə Bizans (Şərqi Roma imperiyası) arasında Avrasiya tarixində ilk dəfə Mərkəzi Asiya nüvəsinə əsaslanan ən böyük geopolitik məkanın həddlərini müəyyən etmişdir. “Dünya tarixində Mərkəzi Asiya” monoqrafiyasının müəllifi P.B.Qoldenin qeyd etdiyi kimi, “Türk (Göy Türk) imperiyası Avropanı Şərqi Asiya ilə birbaşa bağlayan ilk trans-Avrasiya dövləti olmuşdur” [8, s.37]. Asiya ilə Avropa arasında yüz illər boyu hərəkətdə olan türklərin yerdəyişməsindən asılı olaraq, həmin geopolitik məkanın ağırlıq mərkəzi zaman-zaman şərqdən qərbə, qərbdən şərqə doğru dəyişsə də, bu prosesin dəyişməyən, lakin daim təkamül edib yeniləşən siyasi dayağı məhz türklərin qurduğu dövlətlər və imperiyalar olmuşdur.

Lev Qumilyovun fikrincə, Asiya ilə Avropanı birləşdirən geopolitik məkanın açılması və bütövləşməsi prosesində “Qafqaz səddinin” aşılması üçün hətta VII əsrdə bu regionda bir çox dövlətlərin və xalqların iştirak etdiyi, lakin sonda türklərin qələbə çaldığı “dünya müharibəsi” baş verir [3, s.216-234]. Ötən zamanlarda hun-türklər, xəzərlər və qıpçaqlardan sonra türklər Qafqaz uğrunda mübarizənin sonrakı əsrlərdə də davam edən dramatik proseslərinə qoşulurlar. Yeri gəlmişkən, türklər ilk dəfə Kür və Araz çayları boyunca tutduqları ərazilərdə – Ağvanda (Albaniyada) vergi sistemi tətbiq etmişdilər. Ümumiyyətlə, türklərin getdikcə möhkəmləndiyi Xəzərətrafi region bu dövrlərdən başlayaraq, Asiya–Avropa münasibətlərində mühüm geopolitik kəsişmə nöqtələrindən birinə çevrilmişdir. Türk sivilizasiyasının siyasi passionarlığı qərbə doğru genişlənmə prosesində daha qüvvətli və qətiyyətli olur [2].

Avrasiya geopolitikasının dinamik inkişafına əsaslı təsir göstərən amillərdən biri də bundan ibarətdir ki, türklər imperiya quruculuğunda siyasi təşkilatlanmanın çox nizamlı və mütəşəkkil bir ənənəsinə sadıq qalmışlar: onlar etnosiyasi sistemin böyümə xarakterinə uyğun olaraq, idarəetmənin iyerarxik quruluşunu həm vertikal, həm də horizontal istiqamətdə dərinləşdirmişlər. Geopolitik məkan üzərində türklərin nüfuzu artıqca, onlar bu məkanı nəzarətdə saxlaya biləcək siyasi hakimiyyəti “bölməkdən” qorxmamışlar: “hissələr” birləşib bir “siyasi tamı” yaradır. Bu, həmin dövrlərin əsil sinergetik qanunauyğunluğu və ondan baş çıxarmaq demək idi. Belə bir qanunauyğunluğa əməl etdikləri üçün türklər hələ “Hun Epoxasından” başlayaraq, hakimiyyətlərini “doğu” (şərq) və “batı” (qərb) cinahlarına bölərək, səmərəli idarəetmə sistemini tətbiq etmişlər: Şərqi Hun-türk imperiyası və Qərbi Hun-türk imperiyası; Şərqi Göy Türk imperiyası və Qərbi Göy Türk imperiyası; Şərqi Türküstan və Qərbi Türküstan. Avrasiyanın “içtorpağını” onun bütün ətraf regionları ilə çevrələyən bu azman geopolitik məkanı - Asiyanın şərqindən Balkanlaradək uzanan ərazini türklər özlərinin çox qədim və doğma sözləri ilə “il” (el) adlandırırdılar. Etimologiyasına görə, il və ulus bir kökdən olub həm “ulus (millət)”, həm də “dövlət” anlayışlarına qədər geniş semantik mənanı qapsayır. Çinlilərin uzun müddət yaddaşlarından silinmir ki, “VII-IX əsrlərdə şimal-qərbdə onların çox güclü

qonşuları – hunlar və uyğurlara qohum olan türklər” yaşamışlar [5, s.32]. Hind-avropalılar İran qanadına mənsub etnoslarının yaşadığı məkən İran, türklərin yaşadığı məkansa – Turan adlandırıldığı zamandan Avrasiyanın cənuba doğru uzanan ərazisi

C.Ə.Feyziyev

özünəməxsus geopolitik təzad məzmunu alır. Türklər İran–Turan səddini də yarib keçərək, artıq Avrasiyanın çoxmillətli və çoxsivilizasiyalı regionlarını ta Avstriya, Almaniya və İtaliyaya qədər tuturlar. Özəlliklə, “I-XII əsrlərdə Avrasiyanın etnomədəni sisteminin dinamikası” [4, s.788] burada baş verən geopolitik proseslərin istiqamətini türklərin passionar dalğası ilə daimi olaraq Avropaya doğru yönəldir. Şərqi Avropaya doğru hərəkət edən türklər bir neçə yüz il müddətinə slavyan xalqlarını – velikorusları, belarusları, ukraynalıları da hərəkətə gətirərək, bu regionu daha fəal etnosiyasi proseslərə qoşurlar.

Ümumiyyətlə, türk geopolitikasının təqribən iki min il davam edən inkişaf dinamikasında diqqəti cəlb edən cəhət bundan ibarətdir ki, türklərin tarixi-geopolitik dixotomiyasının və həmin budaqlanma üzrə özünütəşkilinin nəticəsi olaraq təşəkkül tapan Şərqi Türküstan və Qərbi Türküstan türk etnosiyasi sisteminin iki mühüm qolu kimi formalaşır: Şərqi Türküstan – Mərkəzi Asiya türk dövlətlərinin geopolitik zolağını, Qərbi Türküstan isə – getdikcə Avropaya doğru istiqamətlənən Qərbi Asiya türk dövlətlərinin geopolitik zolağını yaradır. Lakin türk dövlətləri hər iki istiqamətdə özləri və qonşuları arasında nə qədər müxtəlif konfigurasiya vəziyyətləri yaratsalar da, Türk Elinin Bütövlüyü etnogenetik yaddaşın təməlinə dayanmaqda davam edir. Türk dixotomiyasının qərb istiqaməti – Avropa ölkələri ilə, şərq istiqaməti isə – cənub-şərqi Asiya dövlətləri ilə münasibətlərdə fəallıq nümayiş etdirirlər. Klassik Asiya imperiyalarından heç birinin – nə Çinin, nə Hindistanın, nə İranın, nə Ərəbistanın edə bilmədiklərini məhz türklər edir: onlar Asiya – Avropa münasibətlərində birincinin geopolitik üstünlüyünə əsaslanan siyasi düzəni ta yeni zamanlara qədər qoruyub saxlaya bilirlər. Bu proses Osmanlı imperiyası ilə öz inkişafının zirvəsinə çatır. “Qlobal siyasət” adlı irihəcmli əsərin müəllifləri C.Edkins və M.Zehfus da göstərir ki, “Osmanlı imperiyası XVII əsrdə modern siyasi sistemlərin formalaşmasından sonra Avropa hakimiyyətləri ilə interaksiyaya girən ilk müsəlman dövləti olur” [7, s.101].

Ancaq hələ XVI əsrdə Avrasiyanın “geopolitik üçbucağı” – Osmanlı, Səfəvi və Moğol imperiyaları hər birisi öz maraqlarına uyğun Avropa siyasətini aparırdı. Bəlkə də gələcəkdə bu imperiyaların süqutunu şərtləndirən amillərdən biri də həmin fərqli siyasətlərin bir-biri ilə uzlaşdırılmaması olacaqdı. Avropa dövlətləri bundan məharətlə istifadə edib, Asiyanı parçalamaq və udmaq planlarını (“Divide et empire!” siyasəti) həyata keçirə biləcəkdilər. Lakin hələ dünyanın o zamanı idi ki, Avrasiyanın “geopolitik üçbucağı” Asiya – Avropa münasibətlərində diktə edən tərəf idi. Türk imperiyalarının universal mahiyyəti həmin münasibətlərdə sivilizasiya dəyərlərini kifayət qədər inkişaf etdirməyə imkan verirdi. Avropalılar artıq kifayət qədər Asiya dünyasına bələd olur, həm də yəqin ki, onun zəif cəhətlərini öyrənirdilər. Uzun əsrlər boyu türk imperiyalarının nəzarətində olan Böyük İpək yolu vasitəsilə yaradılmış trans-Avrasiya əlaqələri Asiya və Avropa sivilizasiyalarının interaksiyasını o zamanlar üçün ən yüksək həddə çatdırmışdı. Türklərin görüşdüyü Asiya və Avropa dünyalarının müasir qloballaşma epoxasına üvertura ola biləcək interaktiv mədəni mühiti yaranır və genişləndirir. Türk imperiyaları ortaq dəyəryaratma və dəyərpaylaşma üçün Asiya və Avropa sivilizasiyalarına geniş imkanlar açmışdı. Bu imperiyalarda nəinki iki monoteist din – islam və xristianlıq (onların bütün təriqət və məzhəbləri ilə birlikdə), həm də antik zamanlardan qalmış zərdüştlük,

daosizm, nestorianlıq və çox geniş miqyasda buddizm bəşəriyyətin universal həyatının özünəməxsus dini-mədəni sferaları kimi yaşaya və inkişaf edə bilirdi. Burada dinin ən ibtidai formalarından olan şamanizm də saxlanılır, ən ali forması kimi ilahiyyat da tərəqqi

edirdi. Və əsas bu idi ki, türklər islamın digər dinlər üzərində mütləq üstünlüyünə, islamı

C.Ə.Feyziyev

qəbul etmiş millətlərin digər xalqlar üzərində üstünlüyünə təminat yaradan heç bir doktrinanı heç bir zaman rəhbər tutmamışdılar!

Türk dünyasının bir parçası kimi Azərbaycanda isə bu gün də ənənələri davam edən sivilizasiya universallığı və dini tolerantlıq ölkəmizin Qafqazın indikindən qat-qat böyük ərazisinə malik olduğu zamanlarda, Şərq-Qərb interaksiyası mühitində daha optimal səviyyədə idi.

Bir çox Avropa müəlliflərindən fərqli olaraq, türk tarixinə, onun yaratdığı sivilizasiyanın möhtəşəmliyinə, türk öndərlərinin, xüsusilə Mustafa Kamal Atatürkün ümumdünya tarixindəki roluna həssaslıqla yanaşaraq böyük önəm verən görkəmli ingilis mütəfəkkiri Arnold Toynbi “klassik türk epoxasının” mahiyyətini dövrün ümumi mənzərəsi fonunda, həm də metaforik-müqayisəli tərzdə açaraq yazır: “İnsan üçün çöl praktiki olaraq dənizdir, fəqət quru torpağın dənizi. O torpağın ki, elə lap xristianlıq erasının XV əsrinədək sahilə qədər dənizdən daha çox ünsiyyət üçün yararlı idi. Bu susuz dənizin – çölün quruda “üzən” öz gəmiləri, öz limanları vardı. Çölün avarlı qayıqları – dəvələr, yelkənli gəmiləri – atlar, limanları – karvansaralar, aralıq limanları – vadilər, son məntəqələri – qum “dalğaları” çırpılan sahil-səhralardı... Okean dalğalarını sırımılayıb keçən yelkənli gəmilərin əvəzinə, burada düzənləri sırımılayıb süzən atlar ən müxtəlif məsafələrə hərəkətin əsas vasitəsi idi. 1500-cü ilə qədər dünyada mövcud olan sivilizasiyalar onun vasitəsilə bir-birinə əlaqə tapır və bu əlaqələri möhkəmləndirməyə çalışırdılar. Bax, belə bir dünyada Baburun Fərqanəsi dünyanın mərkəzi idi. Babur ata yurdu Fərqanədən hərbi yürüslərə başladığı 22 il müddətinə Hindistanı fəth etmiş və Böyük Moğol imperiyasının əsasını qoymuşdu. Babur zamanında millətlər ailəsini birləşdirən soy isə türklər idi... Xristianlıq erasının IV əsrindən sonuncu hind-avropalıların bu çöllərdən qovulduğu dövrlərdən başlayaraq ta Kiçik Asiya, İran və Hindistanda türk səltənətlərinin - Osmanlı, Səfəvi və Moğol imperiyalarının tənəzzülünə şahidlik edən XVII əsrə qədər türkdilli xalqlar, həqiqətən də, Asiya qövsünün məhək daşı idilər. Quru ərazilərin müxtəlif sivilizasiyaları birləşdirən bu on iki əsrlik əlaqəsi türklərin çöl qüdrətinin nəzarəti altında idi. Və türklər özlərinin bu mərkəzi mövqeyindən... şərqə və qərbə, şimala və cənuba, Mancuriya və Əlcəzairə, Ukrayna və Dekana yürüslər edirdilər” [6, s.72-73].

Arnold Toynbinin diqqət yönəltdiyi tarixi prosesin əhəmiyyəti həm də bundadır ki, məhz həmin tarixi yaddaşa və ənənəyə əsaslanaraq, milli-mənəvi ruhu dirçəltməyə özlərində qüvvə tapan türklər XIX əsrin sonu-XX əsrin əvvəllərində bütün asiyalıqlarla birlikdə keçirdikləri böhranı aradan qaldırmağın yollarını onların hamısından öncə dərk etdilər və onların öncinahında gedərək Asiyanın özünü təsdiq hərəkətinə başladılar. Asiyanın özünü təsdiq hərəkətinin içində ən güclü istiqamət, həm də Asiya və Avropa sivilizasiyalarının ən müasir dəyərlərinə söykənən istiqamət məhz türklərin hərəkəti – türkçülük idi. Türklər bu tendensiya ilə bir daha sübut etdilər ki, onlar dar millətçilik çevrəsində qalan insanlar deyil, müstəqil Asiya, eləcə də türk dövlətlərinin yaranması ilə Asiya-Avropa münasibətlərində ədalətli balans yaratmağa və davam etdirməyə çalışır, Avropa dəyərlərinin Asiya-türk cəmiyyətlərinə orqanik sintezdən qətiyyənlə çəkinmir,



Avropanın da zəngin Asiya mədəniyyətlərindən üstün dəyərləri mənimsəməsinə heç bir əngəl törətmirdilər.

XX əsrin sonlarında dünyada baş verən və bilavasitə müstəqil türk dövlətlərinin yaranması ilə nəticələnən siyasi hadisələrin inkişaf məntiqi də göstərdi ki, Asiya–Avropa

münasibətlərinin “türk layihəsi” müasirliyin bütün keyfiyyətlərini, universallaşmanın bü-

C.Ə.Feyziyev

tün müsbət cəhətlərini, qlobalaşmanın həm Asiya, həm də Avropa dövlətlərinə fayda gətirəcək istiqamətlərini özündə ehtiva edən bir tendensiyadır.

Bu gün Avrasiya geopolitikasını suveren türk dövlətləri olmadan təsəvvür etmək mümkün deyil. Avrasiyada türk dövlətlərinin uzlaşan geopolitik hərəkətləri kifayət qədər güclü və səlahiyyətlidir. Onların birgə söylərində ifadə olunan məqsədləri – həqiqətən də, Asiya – Avropa münasibətlərinə yeni nəfəs verməkdən, hazırkı əlaqələri daha miqyaslı və hərtərəfli şəkildə inkişaf etdirməkdən ibarətdir. XXI əsr türk dövlətlərinin dünya siyasətində artan rolu da imkan verir ki, onlar Avrasiya qurşağındakı təbii-coğrafi, tarixi-siyasi amillərlə motivləşərək uzlaşan geopolitik mövqelərindən maksimum yararlanılsınlar.

Asiya–Avropa münasibətlərində stimullaşdırıcı türk geopolitikasının coğrafi koordinatlarla əks olunan ümumi mənzərəsi təqribən belədir: Avrasiya qurşağında yerləşən müstəqil türk dövlətləri dünya xəritəsində səpələnmiş halda deyil, bir yerdədir, onlar bir-birinə quru və dəniz üzərindən dövlət sərhədləri ilə bağlanırlar. Başqa dövlətlərin ərazisində yaşayan türksöylü xalqlar da müəyyən siyasi statuslarla həmin sərhədlər boyunca, kompakt halda yaşayırlar. Türk dövlətlərinin siyasi coğrafiyasından da geniş olan türksöylülərin etnik coğrafiyası sanki onların sərhədlərini daha möhkəm edir və real siyasi məqamında öz iradəsini göstərmək şanslarını saxlayır. Ərazisinə görə, dünyanın ən böyük doqquzuncu ölkəsi (təqribən, Şərqi Avropanın ümumi ərazisinə bərabər) Qazaxıstan Respublikası ilə Mərkəzi Asiyanın ilk türk dövləti başlayır. Qazaxıstan şimaldan və qərbdən Rusiya Federasiyası ilə, şərqdən Çinlə, cənubdan Qırğızıstan, Özbəkistan və Türkmənistanla həmsərhəddir. Qırğızıstan Respublikası iki türk dövləti ilə – şimaldan Qazaxıstan və qərbdən Özbəkistanla, cənub-qərbdən Tacikistan və cənub-şərqdən Çinlə həmsərhəddir. Orta Asiyanın mərkəzində yerləşən Özbəkistan Respublikası şərqdən Qırğızıstan, şimal-şərqdən və şimal-qərbdən Qazaxıstan, cənub-qərbdən Türkmənistan, cənubdan Əfqanıstan, cənub-şərqdən Tacikistanla həmsərhəddir. Türkmənistan Respublikası cənubdan Əfqanıstan və İranla, şimaldan Qazaxıstan və Özbəkistanla, Xəzər dənizi boyunca isə Azərbaycanla həmsərhəddir. Deməli, Qazaxıstan, Özbəkistan və Türkmənistanın həmsərhəd olduğu beş dövlətdən üçü türk respublikasıdır. Azərbaycan Respublikası şimaldan Rusiya və Gürcüstan, qərbdən Türkiyə və Ermənistan, cənubdan İran, şərqdən isə Xəzər dənizi boyunca Türkmənistanla həmsərhəddir. Türkiyə Respublikası şərqdən Azərbaycan, Ermənistan və Gürcüstanla, cənubdan İraq və Suriya ilə, qərbdən Yunanıstan və Bolqarıstanla, Qara dəniz boyunca Rusiya ilə həmsərhəddir. Türkiyənin sərhədlərini Atlantik okeana çıxışı olan dörd dəniz – Qara dəniz, Aralıq dənizi, Egey dənizi və Mərmərə dənizi yuyur. Eyni zamanda, nəzərə almaq lazımdır ki, türk dövlətlərinin sərhədlərinin çevrəsində, öncə qeyd etdiyimiz kimi, Çindən Bolqarıstana qədər milyonlarla kv.km. ərazidə digər türksöylü xalqlar yaşayır. Belə bir coğrafi koordinatlarda türk dünyasının bütövlüyü və onun Avrasiyanın Mərkəzi Xəttini yaratması aydınca görünür.

Ona görə də Avrasiyanın inkişaf perspektivlərini düşünən Qərb strateqləri və türk dünyasının siyasi liderləri Sakit okeanla Atlantik okeanı birləşdirəcək qlobal kommunikasiya sistemlərinin əsas istiqamətini bu regionda mütləq dominantlıq iddiasında olmayan, beynəlxalq sülh və əməkdaşlığa zəmanət yaradan türk dövlətlərinin ərazisi üzərindən planlaşdırırlar. Artıq əhəmiyyətli hissəsi həyata keçmiş bu layihələrin genişləndirilərək optimal gücünə çatdırılması Asiya – Avropa münasibətlərini tamamilə yeni məcraya salacaqdır. Həmin münasibətlərin inkişafı üçün türk dövlətləri birliyinin verdiyi geopolitik

C.Ə.Feyziyev

və geostrateji imkanlar isə əvəzsizdir. Beləliklə, tarixən olduğu kimi, bu gün də Asiya ilə Avropanı birləşdirən əsas geopolitik qüvvə – türklər və onların dövlətləridir. Trans-Avra-siya kommunikasiya layihələrinin (neft, qaz, nəqliyyat və s.) həyata keçirilməsi isə türk dövlətləri birliyinin möhkəmlənməsi prosesinə əsaslar yaradan fəaliyyətlər kimi mühüm əhəmiyyətə malikdir. Türk dövlətlərinin Avrasiya məkanında özləri və qonşuları ilə yaratdığı geopolitik konfigurasiyanın əlverişliliyi və Asiya-Avropa münasibətləri müstəvisində onların oynadığı rolun müstəsnalığı beynəlxalq siyasi, iqtisadi və mədəni sistemin də möhkəmlənməsinə, beynəlxalq həyatın inkişafına əvəzsiz töhfə və etibarlı təminat verir.

### **Ədəbiyyat**

1. Qumilyov L. Etnogenez və yerin biosferi. Bakı: Nurlan, 2005
2. Гумилев Л. Тысячелетие вокруг Каспия. Баку: Азернешр, 1990
3. Гумилев Л. Древние турки. История великого народа – от возникновения до гибели. М.: Астрель, 2010
4. Гумилев Л. История Евразии. М.: Алгоритм, Эксмо, 2009
5. Малявин В.В. Китайская цивилизация. М.: Астрель, АСТ, 2001
6. Тойнби А.Дж. Цивилизация перед судом истории. Мир и Запад. М.: АСТ, 2011
7. Edkins J., Zehfuss M. Global Politics. A New Introduction. London, New York: Routledge, 2009
8. Golden P.B. Central Asia in World History. Oxford University Press, 2011
9. Mackinder H. The Geographical Pivot of History // The Geographical Journal, 1904, vol. XXIII, April, No.4, p.430-451

## **THE ROLE OF TURKS IN RELATIONS BETWEEN EUROPE AND ASIA**

**J.E.Feyziyev**

### **SUMMARY**

The paradigm the author tries to defend in this research work is that Eurasia historically has gained its geopolitical integrity only with the Turkic world. If Eurasia consists of such blocks as Europe, Near and Middle East, Caucasus, Central Asia and South-East Asia, then their common geopolitical space is shaped by Turkic states, the author claims.

## **РОЛЬ ТЮРКОВ В ОТНОШЕНИЯХ МЕЖДУ ЕВРОПОЙ И АЗИЕЙ**

**Дж.Э.Фейзиyев**

### **РЕЗЮМЕ**

Парадигма, которую автор старался обосновать в данной работе, заключается в следующем: исторически Евразия обрела свою геополитическую целостность только через тюркский мир. Если Евразия состоит из таких "блоков", как Европа, Ближний и Средний Восток, Кавказ, Центральная Азия, Юго-Восточная Азия, то, по мнению автора, их общее геополитическое пространство образуют тюркские государства.

## DÖVLƏT İDARƏÇİLİYİNDƏ RƏHBƏR VƏ KOLLEKTİV

**S.Q.Həsənova**

Azərbaycan Respublikasının Prezidenti yanında Dövlət İdarəçilik Akademiyası  
Bakı, Lermontov küçəsi 74  
e-mail:zsevinc@ymail.com

**Açar sözlər:** dövlət idarəçiliyi, rəhbər, kollektiv

**Keywords:** public administration, administrator, staff

**Ключевые слова:** государственное управление, руководитель, коллектив

Müasir cəmiyyətdə dövlət hakimiyyəti orqanı milyonlarla insanın müxtəlif həyat fəaliyyətinin təşkilədiçi və idarəedici mərkəzidir. Dövlət idarəçiliyi əsaslarının öyrənilməsi və onun idarə olunan əhali kütləsinin fəaliyyətinə tətbiqi dövlət işi ilə məşğul olanların müvəffəqiyyətli fəaliyyətinin əvəzolunmaz şərtidir.

İdarəçiliyin ən çətin və mürəkkəb sahəsi cəmiyyətdə idarəetmə prosesidir. Bu proses idarəetmə olaraq müəyyən qruplarda, kollektivlərdə, siniflərdə birləşən və müxtəlif mənafeləri olan insanların fəaliyyətinə qarşılıqlı təsir göstərmək formasıdır. İdarəetmə insanların özləri tərəfindən onların yaşamaq tələbatı kimi yaranmış və mədəni cəmiyyətin bütün inkişaf mərhələlərində mövcud olmuşdur.

Klassik dərslərə əsasən, ideal rəhbər bilikli, məqsədyönlü, metodik və çevik olmalıdır. O təşkilatçı, rasionel və mülahizə etmək bacarığına malik olmalı, dəyişikliklərə müsbət yanaşaraq gələcəyi görəni olmalı, cəlbədiçi xüsusiyyətə malik olmalıdır. Bu gün ideal rəhbər, ehtiyac olan bütün peşəkarları qarşıya qoyulmuş məqsədlərə nail olmaq uğrunda birləşdirmək qabiliyyətinə malikdir. O öz funksiyalarını nəzarət olmadan da sərbəst şəkildə həyata keçirmək qabiliyyəti olan komanda yaratmağı bacarır. O, fəaliyyətini öz komandasının nəticələrinə əsasən qiymətləndirir.

O təkcə deyilənləri deyil, həm də haqqında düşünlənləri də eşitməyi və görməyi bacarır. Rəhbər öz tabeçiliyində olanların liderlik xüsusiyyətlərini aşkar edərək, istedadlı, təşəbbüskar şəxsləri irəli çəkməkdən qorxmur. O, fəaliyyətlərində öz işləri ilə fərqlənənlərə hörmət edəcək qədər özünə güvənir.

Dahi rəhbərimiz Heydər Əliyev demişdir: “Başqasının fikrinə hörmət etmək, ondan faydalı bir şey götürmək qabiliyyəti hər bir adama lazımdır”.

Yüz il bundan əvvəl dövlətlərin ənənəvi siyasəti və rəhbərlərin bir-biri ilə rəqabəti hadisələrin başlıca amilləri idi. Kütlənin rəyi hesaba alınmırdı, daha dəqiq desək, bu rəy heç mövcud da deyildi. İndiki zamanda isə siyasi ənənələr, rəhbərlərin şəxsi meylləri, rəqabətləri artıq hesaba alınmır və əksinə, kütlənin səsi üstünlük təşkil edir. Kütlə hökumətə özünü necə aparmağı diktə edir və o da elə ilk növbədə insanların arzularını yerinə yetirməyə çalışır. Millətlərin taleləri artıq hökmdarların toplantılarında deyil, kütlənin qəlbində hazırlanır. Əgər hansısa sivilizasiyanın binası oyulmuşsa, kütlə həmişə onun yıxılmasına rəvac verəcəkdir. Həmin anda kütlənin başlıca rolu üzə çıxır və say fəlsəfəsi müəyyən zaman üçün, görünür, tarixin yeganə fəlsəfəsinə çevrilir.

Kütlə hansısa inanclar və ya ideyalar naminə ölümə də gedər: izdihamda ruh yüksəkliyi oyadıb, onu şərəf və vicdan naminə ac qarına və əliyalın, 93-cü ildə olduğu kimi,

doğma torpağı üçün mübarizəyə gedər. Bu qəhərmanlıqdır, qeyri-iradi ortaya çıxır, amma elə onun köməyi ilə tarix baş verir. Məhz peşəkar rəhbər bu kütləyə rəhbərlik edir.

Bu da əsasən seçilən rəhbər və liderin siyasi və psixoloji kefiyyətlərinin nə dərəcədə peşəkarcasına olmasından asılıdır.

Ulu öndər, Ümummilli lider Heydər Əlirza oğlu Əliyevin sözlərilə desək, “İnsan çox şeyə qadirdir.” İnsan nikbin olmalıdır. İnsan nə qədər çətinliklərlə rastlaşsa da, öz istedadını, öz biliyini, öz bacarığını cəmiyyətə təqdim etməlidir, cəmiyyətə, ölkəsinə həsr etməlidir (3, s.15).

“Azərbaycanda hakimiyyətin mənbəyi xalqdır”.

Azərbaycan Respublikasının Konstitusiyasının birinci maddəsində əks olunan bu ifadə hal-hazırda Azərbaycan Respublikasının Ali qanunverici hakimiyyət orqanı olan Milli Məclis binasının iclas zalında böyük hərflərlə yazılmışdır. Ümumiyyətlə Azərbaycan Respublikasının siyasi sisteminin struktur formalaşması əsasən 1995-ci il noyabrın 12-də ölkənin yeni Konstitusiyasının qəbul edilməsi ilə başa çatmış oldu. Konstitusiyaya uyğun olaraq Azərbaycan dövləti demokratik, hüquqi, dünyəvi, unitar respublika kimi müəyyənləşmişdir. Azərbaycan Respublikasında dövlət hakimiyyətinin yeganə mənbəyi xalqdır. Sərbəst və müstəqil öz müqəddəratını həll etmək və öz idarəetmə formasını müəyyən etmək Azərbaycan xalqının suveren hüququdur. Azərbaycan siyasi sistemində dövlət hakimiyyətinin həyata keçirilməsi formasına görə prezident üsul-idarəsinə əsaslanan respublika parametrlərinə uyğundur.

Dünyanın bütün hökmdarları, bütün dinlərin və dövlətlərin baniləri, bütün inancların həvəniləri, görkəmli dövlət adamları və kiçik insan icmalarının sadə rəhbərləri, həmişə qeyri-iradi psixoloqlar olublar, kütlənin ruhunu instiktiv olaraq çox vaxt düzgün anlayıblar. Məhz bunun sayəsində onlar kütlənin ruhu olublar. Təcrübə göstərir ki, kütləni yalnız şüurun vasitəsilə idarə etmək mümkündür. Şəxsiyyətin fərd olaraq arxa plana keçməsi və hiss və düşüncələrin məlum istiqamətə səmt göstərməsi - təşkilatlanmağa yol alan kütləni xarakterizə edən başlıca əlamətlərdir - bir neçə fərdin hökmən və eyni zamanda bir yerdə olmasını tələb etmir. Bir-birindən məsafəcə müxtəlif yerlərdə olan minlərlə fərdlərin məlum anda eyni vaxtda bəzi güclü emosiyaların və ya hansısa böyük milli hadisənin təsiri altında ilahiləşdirilmiş kütlənin bütün əlamətlərini əldə edə bilər. Hər hansı təsadüfi bir hadisənin bu fərdləri bir araya gətirməsi yetərlidir ki, onların bütün hərəkətləri və əməlləri kütləvi xarakteri alsın.

Buna misal olaraq Aprel döyüşlərini nəzərdən keçirə bilərik. Bu döyüşlər Ermənistan silahlıların atəşkəsi pozması nəticəsində baş verib. 2016-cı ilin mart ayının ortalarından başlayaraq ermənilər atəşkəsi intensiv pozmağa başlayıblar. Aprelin 1-dən 2-nə keçən gecədən başlayaraq isə bütün cəbhə boyu Azərbaycan ordusunun mövqeləri və yaşayış məntəqələri düşmən tərəfindən intensiv atəşə məruz qalıb. Nəticədə ermənilər aprelin 2-dən 5-dək qoşunların təmas xəttində silahlı təxribatlar törədiblər. Təxribatlar zamanı dinc əhaliyə də hücumlar olub. Bu hadisələr nəticəsində Azərbaycan ordusu şəhid verib, həmçinin mülki əhali arasında ərazi işğalçılardan təmizlənilib. Goranboy rayonu və Naftalan şəhərinə təhlükə yarada biləcək Talış kəndi ətrafındakı yüksəkliklər, eləcə də Seysulan məntəqəsi düşmən qüvvələrindən tam azad edilib. Horadiz şəhərinin düşmən təhlükəsindən qorunması məqsədilə Fizuli rayonu istiqamətində yerləşən, geniş ərazini nəzarətə saxlamaq imkanı verən strateji əhəmiyyətli “Lələ-təpə” adlandırılan yüksəkliyə Azərbaycan ordusu dövlət bayrağını sancıb.

Qəhrəmanlıq haqqında belə bir deyim var: “Anadan olanda heç kim dünyaya qəhrəman kimi gəlmir. Qəhrəmanlar döyüşdə doğulur”. Bu baxımdan 2016-cı ilin aprel ayında Azərbaycanın növbəti qəhrəmanları doğuldu. Düşmənin hücumlarına layiqli cavab verən igidlərimiz topraqlarımızın sahibsiz olmadığını bir daha sübut etdilər. Sözsüz ki, ilk növbədə bu döyüşlər xalqın orduya inamını bir daha təsdiqlədi.

Aprel hadisələri Azərbaycan xalqının həmrəyliyi nümayiş etdirdi. Siyasi mövqeyindən, sosial durumundan, maddi vəziyyətindən, əqidəsindən asılı olmayaraq hər bir kəs öz vətəndaşlıq mövqeyini göstərdi. Aprel döyüşləri Azərbaycan gənclərinin yeni ruhunu ortaya qoydu, onların vətən sevgisinin, mübarizə əzminin, sağlam düşüncələrinin şahidi oldu. Təhsildən, əmək fəaliyyətindən, istirahətdən, əyləncədən öncə vətəndir düşünən gənclər cəbhəyə yollanmaq üçün Müdafiə nazirliyinə üz tutdular.

Bu böyük kütləni idarə etmək Azərbaycan Respublikasının Prezidenti, Silahlı Qüvvələrin Ali Baş Komandanı cənab İlham Əliyevin üzərinə düşmüşdür. Onun bu stresli və çətin situasiyada verdiyi qərarlara bütün dünya böyük heyranlıqla seyr edirdi.

İlham Əliyevin sözləri ilə desək: “Azərbaycan Ordusu bu gün istənilən vəzifəni icra etməyə hazırdır, buna qadirdir. Ordu quruculuğunun ölkəmizin müstəqillik illərində belə sürətlə inkişafı, əlbəttə ki, hər bir Azərbaycan vətəndaşını sevindirir. Biz fəxr edirik ki, bizim güclü ordumuz var. Mən dəfələrlə demişəm ki, Azərbaycan güclü dövlətdir və Azərbaycanın güclü ordusu var.”

Ruhlanmış kütlədə müşahidə olunan ən fəvqəladə fakt odur ki, izdihamı təşkil edən fərdlərin kimliyi, onların həyat obrazı, məşğulluğu, xarakter və aqlının necəliyindən asılı olmayaraq, yalnız izdiham halını alması kifayətdir ki, onlarda hər birinin ayrılıqda hiss etdiklərindən və davranışlarından tamamilə fərqli hiss etməyə və davranmağa məcbur edə bilən, bir növ, kollektiv ruh meydana gəlsin. Elə ideyalar və hisslər də var ki, yalnız kütləni təşkil edən fərdlərdə yaranır və onların fəaliyyətində özünü göstərir. Kütlənin ilahiləşdirilmiş zərrəsini təşkil edən fərdin vəziyyəti təxminən belə olur. Artıq öz əməllərini dərk etmir və hipnoz altında olan şəxsə olduğu kimi orda da bəzi qabiliyyətlər yoxa çıxır, digərləri isə ən son həddə qədər gərginləşir.

Təlqinin təsiri altında belə subyekt məlum əməlləri qarşısızalmaz cəldliklə həyata keçirəcək. İzdihamda isə həmin qarşısızalmaz cəldlik daha böyük qüvvə kimi üzə çıxır, çünki təlqin hamı üçün eynidir və qarşılıqlı yolla genişlənir. Bu təlqinə qarşı durmağa kifayət edəcək qədər fərdi gücə malik insanlar izdihamda çox az sayda olur və həmin səbəbdən onlar axına qarşı mübarizə aparmaq iqtidarında olmurlar. Ancaq peşəkar rəhbər tərəfindən deyilmiş uğurlu bir söz, hansısa obraz, kütlənin özü tərəfindən xəyala gətirilmiş, izdihamın diqqətini bəzən ən qəddar əməllərdən yayındıra bilər.

Kütləni tək cinayətkarlıq nöqtəyi nəzərindən keçirmək olmaz, peşəkar dövlət idarəçisinin əlində kütlə həm də rəşadətli olur (4, s.176-194).

Dövlət idarəçiliyində rəhbərlərin iradəsi elə bir nüvə təşkil edir ki, ətrafında fikirlər billurlaşır və birləşir. O özlüyündə müxtəlif növlü qrupları təşkil edən elementi özündə ehtiva edir və onda kollektivin təşkilini hazırlayır. Bu əmələ gələnə qədər bəzən zəif rəhbər, özü də başlanğıcda həmin kollektivin daxilində olan kiçik qruplardan birinin üzvünə çevrilib, orada hökm sürən ideyanın təsirindən hipnoz altına düşərək həvari olur. Bu ideya o dərəcədə hakim kəsilir ki, bütün ətrafda baş verənlər onun gözüne görünür və hər hansı bir əks fikir ona yanlış və xurafat kimi görünür. Çox vaxt psixoloji cəhətdən qərrarsız, yarı normal, çılğınlıq həddində olan insanlar olurlar. Müdafiə etdikləri və hədəfinə doğru can atdıqları ideya hətta mənasız olsa belə, onların inamını heç bir dəlil sarsıda bil-

mir. Nifrət və təqib onlarda heç bir təəssürat oyatmır və yaxud onları daha da qızıdırır. Kollektivin maraqları, dövlətin maraqları, hətta ailə, hər şey onlar tərəfindən hansısa ideyaya qurban verilir. Yalnız öz şəxsi maraqlarından çıxış edən rəhbər getdikcə öz kollektivinin inamını itirib kölə idarəçiliyinə çevirilir.

Hər bir rəhbərin əsas rolu kollektivində başlıca olaraq inam yaratmaqdan ibarətdir. Bu dini və ya siyasi, sosial və yaxud hansısa bir iş, insan və ya ideya ilə bağlı olsun, fərq etməz, məhz həmin səbəbdən onların təsiretmə qüvvəsi on misli qədər artırmaq olar (5, s.27). Peşəkar rəhbər idarə etdiyi kollektivin köməyi ilə məcazi mənə ilə desək, inam olarsa, dağı da yerindən oynada da bilər.

Rəhbərin kollektivi dərhal bir anda nəyəsə cəlb etməyə ehtiyac yaransa, təşkili təlqin vasitələrindən istifadə etmək lazımdır və ən yaxşı təlqin heç şübhəsiz şəxsi nümunədir. Kollektivinin qəlbinə hansısa ideya daxil olmasına məcbur etmək üçün, əsasən “müddəa, təkrar, yoluxma”, istifadə edilir. Baxmayaraq ki, bu metodlar tədricən təsir göstərir, lakin əldə etdiyi nəticələr çox sabitdir. Hər hansısa mühakimə və dəlillərlə möhkəmləndirilən sadə bir müddəa, hər hansı bir ideyanın daxil olmasına kollektivin qəlbinə yol tapmaq üçün ən düzgün vasitələrdən biri olaraq xidmət göstərir. Müddəa nə qədər qısa olsa, sübutlarla nə qədər çox təsdiq olarsa, bir o qədər tez öz güclü təsirini göstərir. Müddəa yalnız tez-tez təkrarlandıqda və özü də mümkün qədər eyni cür ifadə olunduqda, təsir göstərə bilər. Təkrar vasitəsilə ideya şüurlarda o dərəcədə möhkəmlənir ki, lap sonda sübut edilmiş həqiqət kimi qəbul edilir. Bu onunla izah olunur ki, tez-tez təkrarlanan ideya sonda qeyri-iradi sahənin ən dərin qatlarına nüfuz edir, öz izini qoyur. Bu qədər təkrarlandıqdan və üstündən müəyyən zaman keçdikdən sonra nəhayət o ideyaya inanır və axın adlanan bir şey formalaşır-yoluxma səhnəyə çıxır. Bu tamamilə təbii təzahürdür. Yoluxmanın yaranması üçün bir neçə fərdin eyni zamanda ideyanın təsiri altında, düşüncələri məlum istiqamətə yönəltməklə və məlum fikirlərə xüsusi, kollektivə uyğun çalar verməklə mümkündür. Sosial hadisələrdə böyük rol oynayan təlqin, mahiyyətcə yoluxmanın təzahürlərindən yalnız biridir.

Yoluxma o dərəcədə qüvvətlidir ki, o fərdlərə yalnız məlum fikirləri deyil, həm də məlum qayda-qanunları, hətta hissləri təlqin edə bilər. Məhz həmin yoluxmanın təsiri altında məharətli rəhbər öz kollektivində inam yaradır.

Müxtəlif xüsusiyyətlərə malik olan adamlar günlərlə deyil, aylarla və illərlə bir yerdə çalışırlar. Onlar konkret fəaliyyət şəraitində bir-birilə dil tapırlar, öz hərəkətlərini bir-birilə uzlaşdırırlar. Psixoloji və sosial tədqiqatlar göstərir ki, insanlar konkret birgə fəaliyyət şəraitində bir yerdə işləməyə alışır və ya öyrənirlər. Bu zaman işçilər bir-birlərinin xüsusiyyətlərini iş prosesində nəzərə almağa başlayır və öz hərəkətlərini bir-birinin hərəkətləri ilə uzlaşdırırlar. Onların işində özünəməxsus ahəng əmələ gəlir (1, s.515-520).

Həcmindən və xarakterindən asılı olmayaraq qrupdaxili münasibətlər paritet xarakter daşımır. Hər bir qrup və kollektivin idarə edilməsi prosesində öz başçısı olur. Rəhbər və lider. Rəhbərlik–nisbətən yüksək səviyyəli təşkilatlar tərəfindən rəsmi surətdə təsdiq edilmiş əsasnamə çərçivəsində rəsmi səlahiyyətin tətbiqi yolu ilə kollektivin idarə olunması prosesidir. Tədqiqatlar göstərir ki, rəhbərlik və liderlik müxtəlif sosial-psixoloji fenomenlərdir. Onların eyniləşdirilməsi elmi cəhətdən səhv, praktik nöqteyi nəzərdən isə zərərliyədir. Lider özünün işgüzar və şəxsi keyfiyyətləri, ünsiyyətə girmək, adamlarla rabitə yaratmaq qabiliyyəti ilə fərqlənir. O məhz bu xüsusiyyətlər hesabına insanların psixologiyasına təsir göstərə bilər.

Rəhbər eyni zamanda lider rolunda çıxış etdikdə, kollektivin ahəngdar inkişafı üçün əlverişli psixoloji şərait yaranır. Dövlət idarəçiliyində rəhbərin həm də lider olması bu gün dövlət qulluqçularının mədəni-texniki səviyyəsinin yüksək dərəcədə artdığı bir şəraitdə xüsusilə böyük əhəmiyyət kəsb edir. Bu mürəkkəb proses olub rəhbərdən özünün şəxsi keyfiyyətlərinin intellektinin, dünyagörüşünün üzərində daim işlənməsini tələb edir.

Kollektiv rəhbər işçini yüksək qiymətləndirdikdə, nüfuzu ilə hesablaşdıqda, onun fəaliyyətinin səmərəli olması üçün əlverişli şərait yaranır (1, s.533-536).

Bəzən kollektivin rəhbəri onun lideri ola bilmir. Kollektiv üzvləri arasında yaranmış münasibətlərin təhlili zamanı aydın olur ki, kollektivdə rəhbər ilə bərabər heç bir rəsmi səlahiyyəti olmayan, lakin ümumi işlərin həllinə ondan çox təsir göstərən başqa bir dövlət qulluqçusu da vardır. Aydın məsələdir ki, bu təsadüf deyildir, onun təsir gücü kollektivdəki nüfuzu ilə bağlıdır. Belə bir şəraitdə konflikt mənbəyi potensial surətdə mövcuddur və onun vaxtında qarşısı alınmadıqda kollektiv və rəhbər arasında stress faktoru artır. “İki qoçun başı bir qazanda qaynamaz” atalar sözü güzəran təcrübəsinə istinad etsə də, ciddi sosial-psixoloji mənaya malikdir. Bu baxımdan kollektivdə rəhbər və liderin meydana çıxması şəraitinin təhlili xüsusi aktualıq kəsb edir. Dövlət idarəçiliyində liderin təsvir olunmuş tipləri içərisində pozitiv və neqativ liderlər xüsusilə mühüm yer tutur. Pozitiv lider öz davranışında yüksək əxlaqi prinsiplərə istinad edir və kollektiv üzvlərinə müsbət təsir göstərir.

Neqativ lider isə öz davranışında yüksək əxlaqi prinsiplərə istinad etsə belə, kollektiv üzvlərinə pozucu təsir göstərir.

Neqativ lider işgüzar fəallığı ilə fərqlənir və çox vaxt kollektiv üzvlərini ayrı-ayrı işlərə təhrik edir. Onlar adətən “tənqidçi” maskası geyinir, şəxsi “hüquq konsepsiyasını” şişirdir və özünün əsl motivlərini müxtəlif yollarla gizlədir. Sanki heç bir iş qarışmır, əslində isə imkan olduqda söz gəzdirir, şayiə yayır, öz “mülahizəsini” söyləyir, iclasda “sadəlvəh” görkəm alıb “ikibaşlı” suallar verir. Belə liderlər kollektivdə yaranmış qarşılıqlı münasibətlərin pozulmasında başlıca rol oynayırlar.

Aparılan sorğu nəticəsində kollektivdə neqativ liderin yaranma səbəbi:

1. Rəhbərin kollektivdə mövqeyinin zəif olması, onun kollektivdə şəxsi nüfuzunun olmaması, ictimai işlərin zəif təşkili.
2. Əməyin təşkilində avadanlığın, müasir texnikanın, maddi-texniki təchizatın vəziyyətində nöqsanların olması, rəhbər ilə dövlət qulluqçusu arasında qarşılıqlı münasibətlərin sağlam olmaması.
3. Rəhbərin dövlət maraqlarının mənafeyinə nisbətən şəxsi mənafeyə üstünlük verən mühitin olması, tərbiyə işinin aşağı səviyyədə qurulması.
4. Kollektivdə düzgün vəzifə bölgüsünün aparılmaması.

Kollektivin rəhbəri yaranmış ixtilafı kəskinləşdirməməli, lideri bitərəfləşdirmək, təhqir etmək və ya onu hörmətdən salmaq üçün əks tənqiddən istifadə etməsi, ancaq kollektivdə yaranmış konflikt şəraitini dərinləşdirə bilər.

Təcrübəli rəhbər öz kollektivindəki liderləri, onların müsbət və mənfi cəhətlərini yaxşı öyrənməli, onlarla xeyirxah münasibətlər yaratmalı və onlara kollektivin ümumi mənafeyinə cavab verən istiqamətdə təsir göstərməlidir. Əgər neqativ liderin fəaliyyəti asosial xarakter kəsb edirsə, onunla qanunda nəzərdə tutulan yollarla mübarizə aparmaq lazımdır.

Rəhbərlik makromühitin əsas tələbat və mənafeyinə müvafiq olaraq formalaşdırılır və həyata keçirilir. O kollektivdə işlərin vəziyyəti və onun fəaliyyətinin nəticələri üçün qa-



nun qarşısında məsuliyyət daşıyır, onun təsir sahəsi son dərəcə genişdir; müəyyən subordinasiya və reqlament daxilində makromühitlə əlaqə saxlayır (1, s.535).

Ayrıca götürülmüş hər bir adamın şəxsiyyət kimi səviyyəsi, psixologiyası və davranışı sosial mühitdən çox asılıdır. Sosial mühit isə yalnız ayrı-ayrı adamlardan deyil, kiçik və böyük qruplardan asılıdır. Ümumiyyətlə, qrup dedikdə tarixən müəyyən cəmiyyət çərçivəsində yaranmış ümumi mənafe, sərvətlər, və davranış normalarına malik olan adamların nisbətən sabit məcmusu nəzərdə tutulur. Qruplarda insanlar birgə yaşayıb və fəaliyyət göstərmələrinə görə onların arasında istər istəməz qarşılıqlı münasibətlər özünü göstərir.

Məhz bu qrupları, kollektivləri və ən əsası kütləni dövlət fəaliyyətinin effektivliyinin artırılması və qarşıya qoyulan məqsədlərə çatmaq üçün düzgün rəhbərlik üslubunun seçilməsi xüsusi əhəmiyyətə malikdir.

Yaxşı rəhbərlər qaydalar yaratmırlar: onlar öz təbəçiliyində olan şəxslər üçün şərait yaradırlar ki, onlar effektiv işləməyi bacarsınlar.

Rəhbərlik və təbəçilikdə olanlar arasındakı münasibətləri müxtəlif cür qruplaşdırmaq olar. Lakin bütün növ qruplaşdırmaların əsasını direktiv, demokratik və liberal münasibətlər təşkil edir. Rəhbərlik üslublarına ətraflı nəzər yetirməzdən əvvəl, qeyd etmək lazımdır ki, onlar bir-birindən əsasən vəzifələrin bölüşdürülməsi qaydasına, qərarların hazırlanması, qəbul və yerinə yetirilməsinin təşkili metodlarına və onların fəaliyyətinə nəzarət formalarına görə fərqlənirlər.

Direktiv üslubu fərqləndirən cəhətlər: hakimiyyətin mərkəzləşdirməsi, vahid rəhbərliyə sadıqlıq, kollektivin fəaliyyətindəki həm kiçik, həm də iri məsələlərin təkbaşçılıq prinsipinə əsaslanaraq həll edilməsi, təbəçilikdə olanlarla əlaqələrin şüurlu şəkildə məhdudlaşdırılması (8, s.166).

Bu üsluba söykənərək rəhbər insanları öz iradəsinə tabe etdirməyə çalışır, etirazlara dözmür və başqasının fikirləri ilə razılaşmır, tez-tez təbəçilikdə olanların işinə müdaxilə edir, onların fəaliyyətini çox sərtliklə yoxlayır, verilən tapşırıqların və sərəncamların nöqtəbə-nöqtə yerinə yetirilməsini tələb edir. Bu rəhbərlik üslubunun tətbiqi zamanı keçirilən müşavirələr və yığıncaqlar ancaq formal xarakter daşıyır. Riskə gedə bilir. İşçilərin işlərinə daim müdaxilə olunur və onlara münasibətdə kobudluğa yol verilir. Lakin bir çox hallarda o yaxşı avtokrat ola bilir-təbəçilikdə olanların ideyalarını və təkliflərini dinləyir, amma qərarların qəbulunda bu təkliflərdən çox nadir hallarda istifadə edir, beləliklə də üslub öz direktiv xarakterini qoruyub saxlayır. Ümumiyyətlə, avtoritar rəhbər üçün ətrafındakılara hörmətin çatışmaması xarakterikdir.

Eyni zamanda onu da qeyd etmək lazımdır ki, qərarların operativ qəbul edilməsi ilə müşaiyət olunan rəhbər-avtokratın tətbiq etdiyi iş metodları ona müəyyən nüfuz və hörmət qazandıra bilər. Bu zaman rəhbər kollektivdə “lider” olur. Bu üslubun mövcudluğunun obyektiv səbəbləri də vardır. Direktiv üslub, hər şeydən əvvəl, fəaliyyət sisteminin nəticələrinin vacib sayıldığı hallarda özünü göstərir. Bu formul təzyiqlə, iradi məcburetmin geniş yayılmasına imkan yaradır ki, bu da kobudluqla, təbəçilikdə olanların fikrinə etinasız yanaşma ilə müşaiyət olunur.

Hal-hazırda, dövlət idarəçiliyində subyektiv amilin rolunun artdığı və işçilərin intellektinin yüksəldiyi bir şəraitdə rəhbərliyin sırf direktiv üslubu daha tətbiq edilə bilməz. Qeyd edək ki, bizim dövrdə avtokrat olmağın vəziyyətin dəyişməsinə uyğunlaşa bilməmək, təbəçilikdə olanlarla münasibətləri inam və hörmət əsasında qura bilməmək olduğunu görməmək mümkün deyil.

Demokratik üslub:

- 1) tabeçilikdə olanlara müstəqilliyin verilməsi;
- 2) işçilərə ixtisas dərəcəsinə uyğun funksiyaların verilməsi;
- 3) məqsədlərinin müəyyənləşdirilməsi işlərin qiymətləndirilməsi, qərarların hazırlanması və qəbul edilməsi kimi fəaliyyət növlərinə cəlb edilməsi;
- 4) işlərin yerinə yetirilməsi üçün zəruri şəraitin yaradılması və onların səylərinin ədalətli qiymətləndirilməsi;
- 5) insanlara hörmətlə yanaşma və onların tələbatlarının ödənilməsinə qayğı göstərilməsi (9, s.421).

Rəhbərliyin demokratik üslubuna bütün növ ictimai təşkilatlar müraciət edir, qalan işləri tabeçilikdə olanların öhdəsinə buraxaraq, özünə ən mürəkkəb və mühüm işlərlə məşğul olur. Ümumiyyətlə, o həmişə tabeçilikdə olanlarla məsləhətləşir və həmkarların fikirlərinə qulaq asır, öz üstünlüyünü biruzə vermir və tənqiddə dözümlə yanaşır, öz qərarlarının nəticələrinə və icraçıların səhvlərinə görə məsuliyyətdən qaçmır. Əlbəttə, hər bir insan kimi o da, öz xeyrinə, mənfəət qazanmaq naminə şüurlu surətdə riskə gedir. Qərarları maksimum dərəcədə əsaslandıraraq yerinə yetirir. Bu üslubun xarakterik cəhəti ondadır ki, o təşəbbüsləri tabeçilikdə olanlara öz hörmətini bildirərək, göstərişləri yazılı şəkildə deyil, təkliflər, məsləhətlər və hətta xahişlər şəklində verir, nəinki onların fikirlərini dinləyir, hətta nəzərə alır, tabeçilikdə olanların fəaliyyətinə nəzarəti təkbəşinə aparmır, bu iş kollektivin bütün üzvlərini cəlb edir. Tabeçilikdə olanların fikri ilə razılaşmaq o demək deyil ki, rəhbərin şəxsi fikri yoxdur və ya məsuliyyətdən qaçır, sadəcə olaraq ağılla təşkil olunmuş prosesdə müzakirələr həmişə optimal qərarların hazırlanmasına gətirib çıxarır.

Beləliklə, demokratik rəhbər işçilərin imkanlarına, onların intellektual və peşəkar potensialına arxalanır. Bu zaman rəhbərin funksional fəaliyyəti işçilərin tərbiyəsi üzrə işlərlə uzlaşır və onların arasında inam və hörmət hissləri möhkəmlənir. Lakin bəzi hallarda kollektivin intellektual səviyyəsi aşağı olarsa, rəhbərin verdiyi innovasiyon qərarları işçilər tərəfindən düzgün qiymətləndirilmir, bu da rəhbərin liderlik nüfuzunu aşağı sala bilər.

Liberal üslubun əsasən fəaliyyətdə qətiyyətin, təşəbbüskarlığın olmaması və həmişə yuxarıdan göstərişlərin gözlənilməsi, qərarların uğurlu olmadıqda məsuliyyətdən qaçmağa çalışmaq kimi neqativ əlamətləri mövcuddur. Bu üslubdan istifadə edən rəhbər tabeçilikdə olanların işinə nadir hallarda qarışır və ümumiyyətlə, elə bir fəallıq göstərmir, əsasən başqa kollektivlərlə qarşılıqlı münasibətlərdə vasitəçi rolunu oynayır. Öz səriştəsinə inamsızlıq səbəbindən, tutduğu vəzifəyə uyğun olmaması səbəbindən çox ehtiyatlıdır. İşlərində ardıcıl deyil, ətrafdakıların təsiri altına düşür, hər hansı vəziyyətlə tez razılaşır, heç də ciddi olmayan səbəblər üzündən əvvəlcədən qəbul edilmiş qərarı dayandıra bilər.

Qeyd etmək lazımdır ki, o nüfuz qazanmaq və onu möhkəmləndirmək üçün tabeçilikdə olanlara müxtəlif növ güzəştlər, qazanılmamış mükafatlar verir, xidmət üçün lazım olmayan ezamiyyətlər təşkil edir, lazımsız işçilərin qovulmasını müddətsiz olaraq təxirə salır və s. Həmçinin, özünün “yox demək” hüququndan nadir hallarda istifadə edir, tez-tez yerinə yetirə bilməyəcəyi vədləri verir. Çətin və böhran vəziyyətlərdə özünün mövqeyini müəyyənləşdirə bilmir. Çox vaxtı ona elə gəlir ki, hüquqları məhduddur, buna görə də bu və ya digər qərarı qəbul etməyə cəsarəti çatmır. Təyin olunmuş qaydalara, vəzifə təlimatına və inzibati sərəncamlara sözsüz riayət edir. Böyük azadlıq əldə etmiş tabeçilikdə olanlar, ondan öz bildikləri kimi istifadə edirlər, özləri özbaşına qərarlar qəbul edirlər.

Nəticədə bu və ya digər işin yerinə yetirilməsinin perspektivliyi işçilərin öz maraqlarından və əhvalından asılı olur. Bu cür rəhbər elə təşkilat istəyir ki, orada şablonlar olsun və işçilərin işinə müdaxilə olunmasın (9, s.422).

Kollektivin bütün üzvlərini qane edə biləcək iş üslubunu seçmək rəhbər üçün çətindir. Əgər bir rəhbər inandırma ilə təsirə üstünlük verirsə, başqası məcburetməyə daha çox meyl edir. Bəzi rəhbərlər tabeçilikdə olanları “kənarda tutmağa” çalışır. Hətta ən kiçik məsələlər barəsində özləri qərar verirlər. Bəziləri də “açıq qapı” prinsipi ilə, hər bir işçiyə qapını açır.

Bu üslubların müqayisəsi zamanı demokratik üslubla idarə edilən kollektivdə təşkilat və fəaliyyət rəhbərin iş yerində olmasından asılı olmayaraq stabildir. Direktiv rəhbərlik üslubunda isə rəhbər işdə olmayan zaman göstəricilər aşağı düşür, lakin o geri qayıtdıqdan sonra normallaşır. Liberal rəhbərlik üslubunda hələ rəhbər orada olarkən işçilər az fəallıq göstərirlər, o ki qala orada olmasın.

Bu üç əsas rəhbərlik üslubunun təhlilindən görünür ki, dövlət idarəçiliyində hansı üslubun daha effektiv ola biləcəyi konkret şəraitdən asılıdır. Məsələn, intellektual səviyyəsi olan təşkilatlarda demokratik üslubun tətbiqi lazımı səmərəni verməyə bilər, bu halda direktiv üslubdan istifadə etmək, bəzən də konkret liberal üsluba üstünlük vermək lazımdır. Göstərilən hər üç üslubun müəyyən müsbət cəhətlərini bir araya gətirmək olar. Praktiki olaraq bu çətin olsa da çox səmərəli olardı.

### **Ədəbiyyat**

1. Bayramov Ə.S., Əlizadə Ə.Ə. Psixologiya. Bakı: 2003, 540 s.
2. Bayramov Ə.S., Əliyev B.H. Hüquq psixologiyası. Bakı: 2012, 765 s.
3. Əliyev H. “Müdrək fikirlər”. Dövlətçilik, müstəqillik və demokratiya haqqında. Oktyabr 1998-2003, 415 s.
4. Qüstav Lö Bon. Xalqların və kütlənin psixologiyası. Qanun nəşr., 2015, 368 s.
5. Məmmədov C. Diplomatik psixologiya. Bakı: 2015, 455 s.
6. Mehdiyev R. 21-ci əsrdə milli dövlətçilik: demokratik inkişaf və müxalifət // Dirçəliş - XXI əsr, Bakı, 2003, №143, s.13-32
7. Quliyev T.Ə. İdarəetmənin əsasları. Ali məktəblər üçün dərslik. Bakı: Maarif, 1993, 33 s.
8. Веснин В.Р. Менеджмент. Москва. Издательство Проспект, 2004, 504 стр.
9. Лафта Дж.К. Менеджмент. Москва, 2004, 592 стр.
10. Bensimon P. Wellness at Work: A Matter of Choice for a Better Future. Correctional Service Canada, 2010

## **THE ADMINISTRATOR AND THE STAFF IN PUBLIC ADMINISTRATION**

**S.G.Hasanova**

### **SUMMARY**

This article is focused on the general description of the psychology of people and the psychology of groups as the most important motive for individual behavior. Conclusions of numerous studies are briefly presented.

**РУКОВОДИТЕЛЬ И КОЛЛЕКТИВ  
В ГОСУДАРСТВЕННОМ УПРАВЛЕНИИ**

**С.Г.Гасанова**

**РЕЗЮМЕ**

Статья посвящена общему описанию психологии народных масс и психологии групп как важнейшего мотива поведения индивида. Кратко изложены выводы многочисленных исследований.



**DİLÇİLİK, FİLOLOGİYA  
VƏ PEDAQOJİ ELMLƏR  
BÖLMƏSİ**

**SECTION OF  
LINGUISTICS, PHILOLOGY  
AND PEDAGOGY**

## ПРОБЛЕМЫ СОВРЕМЕННОЙ ЛИНГВОДИДАКТИКИ

**Э.Э.Мансурова**

Бакинский Славянский Университет

Баку, ул.С.Рустама 33

e-mail: [nurka7777@mail.ru](mailto:nurka7777@mail.ru)

*Açar sözlər:* rus dili, linqvodidaktika

*Keywords:* Russian language, linguodidactics

*Ключевые слова:* русский язык, лингводидактика

Всякая работа по обучению иностранным языкам должна опираться на определенные принципы. В нашем случае эти принципы представлены и описаны в трудах российских ученых-методистов. В Азербайджане при обучении русскому языку особое внимание уделяется овладению студентами знаниями относительно грамматики современного русского языка. В этой связи следует обратить внимание на следующее замечание А.Н.Щукина: «Особенность предмета «Иностранный язык» состоит также в том, что целью обучения является не столько приобретение знаний о самом предмете, т.е. о языке, сколько формирование навыков и умений в разных видах речевой деятельности» (5, с.9). Это не просто теоретическое положение, с которым можно соглашаться и которому можно следовать, но можно и не соглашаться и руководствоваться другими принципами. На самом деле, в настоящее время язык рассматривается как деятельность, следовательно, овладение языком во многом сводится к приобретению навыков, способствующих успешному осуществлению этой деятельности. Понимание сущности данного принципа должно ориентировать преподавателя на умелое использование возможностей монологической и диалогической речи. Большое значение имеет также построение урока как театрального представления, в котором роли участников распределены. «Исполнение ролей» способствует интенсивному формированию навыков.

А.Н.Щукин вполне логично отмечает такую особенность иностранного языка, как его «беспредельность» (5, с.9). Конечно, всякий разумный человек понимает, что «беспредельность» – это рабочий термин. Если язык представляет собой некоторую систему, то она должна иметь какие-то границы. Эти границы четко прослеживаются на фонетическом и морфологическом уровне. Если на уровне синтаксиса к языку относить не конкретные предложения, образуемые в речи в соответствии с коммуникативными интенциями говорящих, а только модели словосочетаний и предложений, то синтаксис также имеет пределы. Наиболее «беспредельным» выглядит лексический фонд языка, поскольку охватить всё богатство русского языка практически очень сложно, если не невозможно. Словарь В.И.Даля, названный «Толковым словарем живого великорусского языка», включает более 200 000 слов общенационального русского языка.

Вместе с тем, каждому носителю языка хорошо известно, что в любом языке существует необходимое количество слов, охватывающих самые главные, насущ-

ные области человеческой жизни. В принципе, овладение языком должно состоять из последовательного усвоения лексики, покрывающей каждую из таких жизненно необходимых областей. Сегодня ученые говорят о существовании языковой картины мира. Это означает, что окружающий нас мир отражается в языке. Конечно, разные фрагменты мира в разных языках отражаются в различном объеме и по-разному. В этом и состоит своеобразие миропонимания народа. А.Н.Шукин указывает, что «беспредельность языка вынуждает преподавателей стремиться к ограничению объема изучаемого языка, достаточного для практического пользования им с учетом потребностей обучающихся» (5, с.10). По мнению ученого, 2000 слов достаточно для понимания 75% любого иноязычного текста. В этой связи следует отметить важность отбора лексического материала. 75% текста – это достаточно большой процент. Важно также учитывать, что речь идет о понимании «любого» текста. Таким образом, отбор лексического материала должен носить целенаправленный характер, он должен быть ориентирован на понимание основного содержания «любого» текста. На наш взгляд, всё же понятие «любой текст» также должно быть конкретизировано. Речь всё же должна идти о «приемлемых» текстах. Мы специально вводим здесь понятие «приемлемость», подразумевая под ним «общедоступность, понятность» текста. Потому что, если исходить из необходимости понятности «любого текста» на 75%, станет вопрос о понятности научных текстов, пусть даже по специальности обучающихся, политических, религиозных и т.д. Отбор лексического материала (2000 слов) должен непосредственно иметь в виду и отбор текстов. При этом опыт преподавания подсказывает, что сложность текстов бывает разного характера. Например, легче и целесообразнее работать с текстами великих русских писателей, пусть даже адаптируя их для нужд обучения языку, чем с современными текстами, в которых наблюдается множество новых слов и понятий. Например, Е.Н.Барышникова и Е.В.Клепач пишут: «Основоположником современного русского языка является А.С.Пушкин. Именно его творчество, его разносторонняя филологическая и писательская деятельность дали нам образцы русского языка, пригодные для широкого общественного использования, пригодные для эффективной коммуникации на русском языке, языке народа, нации (1, с.17). Обратим внимание на фразу «основоположник современного русского языка», т.е. здесь речь идет не о литературном языке, нормированной форме общенационального языка, а именно о современном русском языке. Отсюда напрашивается прямой вывод в область лингводидактики: не лучше ли отбирать обучающие тексты из творчества человека, который является основоположником этого языка? При этом под обучающим текстом можно понимать и отдельные предложения из пушкинских текстов и даже их адаптированные к нуждам обучения варианты. Такое же значение имеет и привлечение к процессу обучения текстов других русских писателей. При этом нельзя забывать о том, что современная жизнь предполагает знание стандартных ситуаций, в которых оказывается человек и соответственно коммуникативных навыков, адекватных этим ситуациям. Поэтому обучение на материале фрагментов классических текстов необходимо чередовать с текстами, создаваемыми преподавателем в соответствии с тематикой, представленной в Программе РУДН (в библиотеке, в столовой, в деканате и т.д.).



Как тексты, так и лексический минимум должны быть непосредственно связаны с целями обучения на том или ином уровне. Например, выделяется 8 уровней владения русским языком как иностранным (4, с.54-55). До первого сертификационного уровня указываются два уровня, это элементарный и базовый. На элементарном уровне студенты подготовительного факультета обучаются по интенсивному вводному курсу речевой адаптации. Данный курс занимает две или три недели, на него отводится 60-80 часов. К элементарному уровню близок и базовый уровень, которым также овладевают студенты подфака. Этот уровень охватывает один семестр, на него отводится 400 часов. Элементарный и базовый уровни обучения русскому языку в российских вузах существенным образом отличаются от обучения на этих уровнях в Азербайджане. Важнейшим фактором, обуславливающим отличие, является наличие языковой среды в России, и ее отсутствие в Азербайджане. Этим обусловлена и специфика обучения. Например, в Азербайджане значительно возрастает роль аудиозаписей. Конечно, аудиовидеозаписи используются и в России при обучении русскому языку иностранцев, но значительно возрастает их роль в условиях отсутствия языковой среды. Сегодня иногда говорят об отсутствии языковой русской среды в странах так называемого ближнего российского зарубежья. Иными словами, той среды, которая существовала в советские годы, сегодня нет.

Необходимо отметить одно обстоятельство, непосредственно касающееся элементарного уровня. Так, А.Н.Щукин отмечает, что элементарный уровень достигается «в первом семестре обучения на подготовительном факультете в рамках вводного курса продолжительностью 2-3 недели занятий и обеспечивает возможность студенту-иностранцу удовлетворять элементарные коммуникативные потребности при общении с носителями языка в пределах бытовой, учебной и социо-культурной сфер на тщательно отобранном лексико-грамматическом материале при объеме словаря в 750 единиц» (4, с.54). Специально указывается, что этот уровень «достигается на предпороговом уровне в сфере повседневного общения» (4, с.54).

Отсюда следует, что в Азербайджане, да и в любой другой стране, кроме России, достижение элементарного уровня в принципе невозможно. Тем не менее, азербайджанские преподаватели претендуют на достижение их студентами в результате оптимальных методик обучения элементарного уровня владения русским языком. Как видно и по самому названию, это самый низкий уровень владения языком. Иными словами, если обучение не завершается хотя бы элементарным владением языком, то, следовательно, оно совершенно бессмысленно. Между тем, предполагается, что студенты овладевают не только элементарным, но и базовым уровнем.

Проблема языковой среды оказывается достаточно серьезной. При ее отсутствии преподаватель должен каким-то образом ее воспроизводить. И здесь, конечно, в распоряжении преподавателя нет ничего, кроме аудиовизуальных средств, а также проведения уроков в некотором смысле как театрализованных представлений. Кроме того, необходимо интенсивно пользоваться диалогами с преподавателем. На протяжении этих двух-трех недель обучения диалоги должны преобладать над письменными упражнениями.

Предполагается, что базовый уровень также достигается на подготовительном факультете. Следует отметить, что достижение базового уровня достаточно сложно. Переход с элементарного уровня на базовый, даже при условии хорошего элементарного уровня, требует интенсивной работы, как с преподавателем, так и самостоятельной. «Этот уровень обеспечивает знание основных категорий системы языка и способность пользоваться языком в четырех видах речевой деятельности при лексической базе в 1500 слов в пределах бытовой, социокультурной и учебной сфер общения» (4, с.56). Каждая из этих сфер также учитывает такой мощный естественный фактор, как наличие языковой среды. Если бытовую сферу можно относительно легко продублировать, то социокультурная сфера общения вне языковой среды просто не восстанавливается. Созданные ситуации будут носить искусственный характер. Здесь может оказаться плодотворной имитация. Так, В.Шярнас отмечает, что иногда при обучении неродному языку широко применяется «имитация, подражание, механическое производство отдельных форм по аналогии» (2, с.112). И действительно имитации должно отводиться значительное место при обучении иностранному языку. Роль имитации значительно возрастает при изучении языка вне языковой среды. Студент, оказавшийся в языковой среде, может совершенно бессознательно воспроизводить произношение и даже соответствующую мимику и жесты носителей языка. Вне языковой среды возможности такого бессознательного воспроизведения сводятся к минимуму. Точнее, студент и на этот раз бессознательно воспроизводит и произношение, и мимику, и жесты, но не носителей языка, а своего преподавателя. Удачно, когда преподаватель является носителем языка, в противном случае, когда преподаватель также не является по отношению к русскому языку естественным носителем языка, студенты, как правило, воспроизводят ошибки своего преподавателя. Сегодня следует широко использовать возможности интернета, в частности возможности такого сайта, как Youtube. Опыт подсказывает, что многократное, практически бесконечное просматривание и прослушивание российских фильмов, мультфильмов, различных программ в какой-то степени возмещает отсутствие языковой среды. Существенным «недостатком» при этом остается невозможность обращаться к героям этих программ, хотя сегодня существуют также программы, устанавливающие контакты между естественными носителями языка и изучающими этот язык в своих странах. При отсутствии языковой среды в любом случае ведущая роль принадлежит преподавателю, так как даже наличие интернета предполагает выбор программ, ориентацию, а также интерпретацию доступного языкового материала. Но постоянный просмотр фильмов хорош тем, что оказывается задействованным не только такой фактор, как имитация, но, что, на наш взгляд, значительно важнее, интимизация. Интимизация это очень глубокий психический феномен, суть которого состоит в приближении к себе, «делании своим», глубоком личном прочувствовании того, что происходит на экране. Как отмечалось выше, известно такое явление, когда юные читатели и зрители совершенно бессознательно перевоплощаются в героев книг и фильмов, воспринимают их жизнь как свою, живут и действуют вместе с ними. Такого рода интимизация является чрезвычайно существенным психическим фактором, особен-

Э.Э.Мансурова

В связи с просмотром фильмов необходимо остановиться на дидактических установках, выработка которых должна предшествовать самой работе. На наш взгляд, эти установки идентичны тем, что характеризуют использование аудиовизуальных средств. Принципиальной разницы здесь нет. Исследователи считают, что большое значение имеет структура прослушиваемой фразы. Так, простые предложения легче воспринять и запомнить. Ничего необычного в этом требовании нет, однако, если предложения, сконструированные преподавателем, могут быть какими угодно в соответствии с требованиями обучения, то фильм таков, каков он есть. Укорачивать фразы из фильма нельзя, конечно, если предлагается просмотр полноценного фильма. Тем не менее, работа с фильмом также должна иметь место. Например, после просмотра фильма необходимо выбрать отдельные фрагменты и работать с ними. Избранные фрагменты должны просматриваться многократно и в медленном темпе. Важно следить за временем, темпом диалогов, монологов и кадров, укорачивая его и таким образом доводя до нормального экранного времени. Кроме того, отмечается такой фактор, как длина пауз. Поскольку фрагменты из фильмов просматриваются под руководством преподавателя, длина пауз между фразами может увеличиваться и уменьшаться в зависимости от характера восприятия.

Считается, что трудности восприятия текста связаны с двумя причинами: «а) в сообщении имеются незнакомые учащимся лексика и грамматические конструкции, б) слова и модели знакомы учащимся, однако из-за сложности для восприятия на слух не узнаются ими» (3, с.32). Это реальные трудности, действительно вызываемые восприятием иноязычных текстов и носящие стандартный характер. Отсюда следует, что каждому прослушиванию фрагмента аудиовизуальной записи или просмотру части художественного фильма должен предшествовать тщательный анализ лексики. Новые слова обязательно должны заучиваться наизусть. Что касается восприятия на слух, то здесь опять-таки следует прибегать к удлинению пауз и замедлению темпа фразы и действия. В связи с замедлением темпа важно учитывать мнение специалистов: «При медленном темпе наблюдается ослабление внимания к тексту, затрудняется синтез составных частей предложения и создаются благоприятные условия для нежелательного перевода воспринимаемой речи на родной язык» (3, с.33). Отсюда следует, что темп речи должен быть нормальным. Дело в том, что художественный фильм отражает реальную действительность, которая характеризуется спонтанной, быстрой и обрывистой речью героев. Действие фильма и речь его героев не учитывает того обстоятельства, что кто-то по нему учит язык. Следовательно, очень часто диалоги и монологи строятся в значительно более быстром темпе, чем предполагается понятием «нормальный темп». Отмеченные особенности фильмов и программ в любом случае делают обязательной работу преподавателя по корректировке темпа речи.

Специалисты отмечают необходимость многократности прослушивания. При этом говорится о том, что прослушивание должно сопровождаться «вербальной зрительной опорой» (3, с.35). В этой связи также нужно отметить оптимальность просмотра фильма с субтитрами, где совмещаются факторы прослушивания текста с визуальной опорой на текст. Конечно, в этом плане прослушивание магнитофона и параллельное использование текстовых записей не может сравниться с просмотром фильма с субтитрами. Вообще возможности современных технологий должны максимально использоваться на уроках русского языка особенно при отсутствии языковой среды. Следует также отметить, что фильмы интересны еще и представлением мимики и жестов, характерных не только для соответствующих речевых отрезков, но и для носителей данной культуры.

#### **Литература**

1. Барышникова Е.Н., Клепач Е.В. Русский язык и культура речи: инновационные методы обучения. Учеб. пособие. М.: РУДН, 2008, 351 с.
2. Шярнас В. Очерки по лингводидактике. Вильнюс: Мокслас, 1976, 212 с.
3. Шукин А.Н. Методика использования аудиовизуальных средств (при обучении русскому языку как иностранному в вузе). М.: Русский язык, 1981, 128 с.
4. Шукин А.Н. Методика преподавания русского языка как иностранного. М.: Высшая школа, 2003, 334 с.
5. Шукин А.Н. Обучение иностранным языкам. Теория и практика. М.: Филоматис, 2004, 416 с.

### **MÜASİR DİL TƏLİMİNİN PROBLEMLƏRİ**

**E.E.Mansurova**

#### **XÜLASƏ**

Məqalə rus dili təliminin problemlərinə həsr olunub. Müasir mərhələdə xarici dillərin təliminə qoyulan tələblər müzakirə olunur. Qeyd olunur ki, tədris prosesində nitq fəaliyyətinin bütün dörd növünə müraciət etmək lazımdır. Eyni zamanda dil təlimi prosesində müasir texniki avadanlıqdan geniş surətdə istifadə olunmalıdır.

### **PROBLEMS OF CONTEMPORARY LINGUODIDACTICS**

**E.E.Mansurova**

#### **SUMMARY**

This article is dedicated to the problems of teaching the Russian language. Modern requirements for the teaching of foreign languages are discussed. The need to address all

four types of speech activity during the teaching process is stressed. Modern technical means also should be widely used, the author claims.

## CÜMLƏ LİŇQVİSTİK TƏDQİQATLARIN OBYEKTİ KİMİ

**A.N.Qurbanova**

Odlar Yurdu Universiteti

Bakı, Koroğlu Rəhimov küçəsi 13

e-mail: aynuragurbanova84@gmail.com

*Açar sözlər:* cümlə, semantika, sintaktik əlaqə

*Keywords:* sentence, semantics, syntactic association

*Ключевые слова:* предложение, семантика, синтаксическая связь

Linqvistik mənbələrdə müxtəlif dillərin sintaktik quruluşunun məzmun aspektinin intensiv araşdırılmasına - “cümlənin semantikasına hücum” ötən əsrin 60-cı illərindən başlamışdır. Əsas vəzifəsi cümləni öyrənmək olan sintaktik tədqiqatlar ilkin dövrlərdə adətən cümlənin semantikasını və kommunikativ təyinatını nəzərə almadan yalnız onun formal quruluşunu öyrənməklə kifayətlənirdi və göstərilən aspektlər yalnız cümlə strukturunda möhkəmlənməsi baxımından nəzərdən keçirilirdi. Cümlənin mənasının təbiəti və onun komponentləri, cümlənin semantik tipləri, subyekt və predikatların semantik tipləri, cümlənin formal və semantik strukturlarının qarşılıqlı təsiri yalnız ötən əsrin 60-cı illərindən linqvistik araşdırmaların diqqət mərkəzinə düşmüşdür. Bu məsələlərə artan maraq linqvistik fikrin yeni məcrada inkişafına güclü təkan vermişdir. Beləliklə, cümlənin məzmununa, prozodiyaya, danışq fəaliyyətinin pragmatik aspektinə müraciət, cümləyə xüsusi işarələyəni olan dil işarəsi kimi yanaşma və s. dilçiliyin müxtəlif elm sahələri ilə əlaqəsini xeyli intensivləşdirmiş oldu. Məhz bu dövrdən başlayaraq, linqvistik tədqiqatlarda cümlənin məzmun planının müxtəlif komponentləri aşkar edilmiş və təsvir edilmişdir [1; 2; 3; 4].

Cümlənin mənasının (anlamının) təhlilinə onun işarə kimi şərhinin yaranması və təkamülündən başlanılmışdır. Cümlənin referent nəzəriyyəsi (denotativ) adlandırılan bu nəzəriyyənin əsas ideyaları V.Q.Qak [5], A.E.Kibrik [6] və b. əsərlərində öz əksini tapmışdır. Bu nəzəriyyəyə görə cümlə ifadə və məzmun planlarına malik dil işarəsi kimi şərh edilir. Deməli, cümlə yalnız kommunikativ vahid deyil, həm də mənanın nominatorudur. Cümlənin alt strukturu predmet haqqında anlayışın onun varlıq əlamətilə uzlaşdığı səviyyədir. Üst səviyyədə məna vahidləri sözlərdə, habelə morfo-sintaktik konstruksiyalarda təcəssüm tapırlar. Cümlənin semantik qatı dilin implisit qatı, sintaktik strukturun əsası, cümlə-söyləmlərin əsaslandırılmasıdır. Başqa sözlə, cümlənin mənası (anlamı) altında onda öz əksini tapan intellektual quruluş başa düşülür.

Sözdən fərqli olaraq, cümlə mürəkkəb işarəni tələb edir, yəni sadəcə ekstralingvistik obyekt deyil, situasiyanı əks etdirir. Mürəkkəb strukturlu cümlənin məzmunu adətən semantik struktur və ya alt struktur terminləri ilə təsvir olunur. Bu anlayışlar, V.V.Boqdanovun da qeyd etdiyi kimi, “söyləmin leksik-sintaktik planını və ya üst strukturunu formalaşdıran (üst-sintaktik və ya üst struktur) mənanın mütəşəkkil xarakterini və real müşahidə olunan söyləmlərə münasibətdə onun dərin statusunu əks etdirirlər” [7,

s. 3]. Beləliklə, cümlə məzmun və ifadə planına malik ikitərəfli dil işarəsi kimi nəzərdən keçirilir. Denotatı predmet/əlamət olan sözdən fərqli olaraq, cümlənin denotatı kimi situa-

A.N.Qurbanova

siya çıxış edir. Cümlənin məzmunu praqmatik, qrammatik və semantik aspektlərin, habelə sintaqmatik və paradigmatik münasibətlərin olması ilə səciyyələnir.

L.Tenyərə görə, “cümlənin hət bir sözü qonşu sözlərlə müəyyən əlaqəyə girir və onların məcmusu cümlənin fəqərə sütununu və ya strukturunu təşkil edir. Cümlə qurmaq sözlər arasında sintaktik əlaqələrin məcmusunu müəyyənləşdirməklə onların amorf kütləsinə həyat vermək deməkdir. Və əksinə, cümlənin başa düşmək onun tərkibinə daxil olan əlaqələr məcmusunu aydınlaşdırmaq deməkdir” [8, s. 46]. L.Tenyer sintaktik əlaqəni leksemlər arasındakı asılılıq kimi şərh edir və bunun davamında o, xətti struktur və söz sırasını fərqləndirir. Sintaktik əlaqələrin sözlər arasında asılılığı müəyyənləşdirməsi ideyasından çıxış edən L.Tenyer cümlənin sintaktik mərkəzi kimi feili düyünü (xəbər tərkibini) qeyd edirdi. Sintaktik semantikaya münasibət bildirən L.Tenyer yazırdı ki, “feili düyün kiçik dramı ifadə edir. Əslində, hər hansı bir dramda hərəkət mütləqdir, daha çox isə iştirakçılar və vəziyyət mütləqdir” [8, s. 117]. Beləliklə, L.Tenyerin yanaşmasında xəbər cümlənin zirvəsi keyfiyyətində təqdim edilir: cümlənin zirvəsi aktantları və sirkonstantları özünə tabe edir.

Ç.Hokket öz tədqiqatlarında “üst” qrammatikanı (birbaşa müşahidə olunan struktur formalar) və “alt” qrammatikanı (bizim necə dediyimizi və başa düşdüyümüzü) öyrənən qraammatikaları fərqləndirir (9). Onun nəzəriyyəsinin əsasında dinləyən üçün münasib hesab edilən qrammatika dayanır, yəni həmin anda danışanı sakitcə dinləyən dil daşıyıcısı dayanır. Dinləyən cümlənin gedişində nəyin deyiləcəyini dəqiq müəyyənləşdirə bilmir, həm də o, əvvəlki təcrübəsinə (dil bilgisinə) istinad edərək cümləni qura bilər.

Ç.Hokket öz nəzəriyyəsində aşağıdakı empirik mülahizələr əsaslanır: dildə sözlərin sayı bitəndir, qrammatika və semantika bir-birindən ayrılındır, biz tam mənada əsas diqqətimizi cümlələrdə cəmləşdirə bilərik, dinləyən həmişə düz eşidir. Dinləyən eşidiyini başa düşmək üçün bəzən cümlənin sintaktik təhlilini aparmalı, onun qrammatik təşkilini açmalıdır. Ç.Hokketin təliminə görə, dinləyən üçün qrammatikanın anlaşılması və bu və ya digər abstrakt qrammatik modelin seçilməsi sıx bağlıdır. Bu məqsədlə o, dörd element təklif edir: 1) sözlər; 2) söz formalarının sinfi; 3) bilavasitə tərkiblərin hierarxik strukturu; 4) konstruksiyaların tipləri [9].

Ç.Hokket həm də təhlilin əvvəlcədən müəyyənləşdirə bilən olmasından da bəhs edir - artıq cümlənin daxil olmuş hissəsi qrammatik strukturun digər hissələrə variativləşməsinə məhdudlaşdırır, buna görə də cümlənin təhlil olunmamış hissəsinin qrammatik strukturu haqqında əvvəlcədən də xəbər vermək mümkündür. Onun fikrincə, sintaktik strukturun təhlil vasitəsi kimi yaddaşdakı cümlənin mümkün sintaktik strukturlarının fərziyyəvi siyahısıdır. Təhlil cümlədəki bütün söz formalarına sintaktik funksiya aid edilənə kimi aparılır.

Linqvistik mənbələrdə bu metodun bəzi çatışmamazlıqları haqqında müəyyən iradlara da rast gəlinir. Məsələn, bu metod tədqiqatçıya sintaktik cəhətdən eyni, semantik cəhətdən isə fərqli cümlələr arasındakı fərqlilikləri müəyyənləşdirməyə, habelə məlum, məchul, nəqli, sual, əmr konstruksiyaları arasında əlaqələri aşkar etməyə imkan vermir. Qeyd edilən bu çatışmamazlıqlar transformasiya metodunun işlənilib hazırlanmasına səbəb oldu. Bu metod isə XX əsrin sonunda Z.Hərris tərəfindən irəli sürülmüş oldu. Onun qeydinə görə, “transformasiya təhlil dil strukturunun digər ümumqəbul edilmiş linqvistik me-

todlardan daha çox cəbri təhlilini təmsil edir” [10, s. 529]. Əvvəlcə transformasiya metodu sintaktik konstruksiyalar arasında fərqlilik və oxşarlıqları aşkarlamağa imkan verən distributiv təhlilə əlavə kimi başa düşülürdü. Bu metod nüvə strukturlarının sintaktik siste-

A.N.Qurbanova

minin olması fərziyyəsinə, habelə nüvə cümlələrin leksik dolumu saxlanılmaqla transformasiyasına və sözlər arasında sintaktik əlaqələrə əsaslanırdı. Nüvə cümlələri qrammatik nüvəyə aiddirlər, çünki o, özlüyündə “elementar cümlələrin çoxluğunu və birləşdirici elementləri təmsil edir” [10, s. 627].

Nüvə konstruksiyaların məcmusundan “onların transformasiyasının məhdudiyətsiz təkrarlanması sayəsində qeyri-məhdud uzunluqda cümlələrin qurulması mümkünə çevrilir” [ibid.: 630]. Transformasiya tipləri aşağıdakılara bölünür:

1) mütləq və arzu olunan transformasiyalar; 2) bütün sintaktik strukturların və ya dəyişməz nüvəyə əlavə olunan elementlərin yenidən qurulmasına gətirən transformasiyalar; 3) bir və ya iki strukturun daxilindəki transformasiyalar [10, s. 627].

Transformasiya təhli metodu daha sonra məntiqi hesablamaların deduktiv qaydalar üzrə dilin sintaktik strukturunun formal təsvirindən ibarət generativ (törəmə) qrammatika çərçivəsində inkişaf etdirilmiş oldu. Bu nəzəriyyəyə müvafiq olaraq qrammatika nəzəriyyəsi, o cümlədən bütün təbii dil törədici quruluş kimi şərh edilir. Generativ qrammatika dil empiriyasından çıxarılmır, konstruksiyalaşdırılır və bundan sonra obyektə adekvatlığı yoxlanılır. Bu ona işarə edir ki, transformasiya-törəmə qrammatika konkret və yalnız konkret cümlələr törətməlidir.

Cümlələr məcmusunu dil hesab edən generativ dilçilikdə dilin səviyyələri məsələsi yeni mahiyyət kəsb etmiş oldu: “Dil səviyyəsi sözlərin təqdim edilmə metodudur” [11, s. 519]. Törəmənin modelləşdirilməsi bilavasitə tərkiblərin üzvlənməsindən başlanır. İkinci mərhələ isə transformasiya mərhələsidir. Transformasiya modeli zəncirlərin struktur üzvlənməsi və transformasiyalarla xarakterizə edilir. Bilavasitə tərkiblər sxemi üzrə yaradılmış cümlələr cümlələrin transformasiya qaydalarının tətbiq edilməsilə yeni cümlələrə çevrilirlər. Morfonem səviyyəsində simvollar zənciri sözlərə, daha sonra isə cümlələrə çevrilirlər. Generativ dilçilikdə cümlələr pilləli yolla bölünməz cümlənin nüvə və ya terminal zəncirə çevrilməsilə yaradılır. Nüvə cümlələrindən yeni zəncirlər, daha sonra xüsusi qaydalarla morfonem zəncirlərində kodlaşdırılır. Qrammatika aşağıdakı tərkibləri özündə birləşdirir:

1) sintaktik (buraya ilkin informasiyanın beşiyi sayılan dərin və alt strukturların üst struktura çevrilməsini təmin edən transformasiya qaydalarının koordinasiyasına cavabdeh olan leksikon qaydaları və frazaların yaradılması qaydaları daxildir);

2) fonoloji (üst strukturların fonetik interpretasiyasını təmin edən);

3) semantik (üst strukturların semantik interpretasiyasını təmin edən).

N.Xomski interpretativ semantika çərçivəsində alt struktura istinadən bilavasitə tərkiblərin mənalari əsasında cümlənin ümumi mənasının çıxarılmasını təsvir etmişdir [12]. Bununla bağlı olaraq tema və rema münasibətlərini, intonasiyanın funksiyalarını, cümlənin semantik interpretasiyasında söz sırasının rolunu nəzərə almaq lazımdır. N.Xomski Genişləndirilmiş standart nəzəriyyəsinə sintaktik transformasiyaların hərəkət sərhədlərini nəzərdən keçirmiş, habelə fonologiya, praqmatika, semantika və üslubun sərhədlərini ayırmışdır. Məsələn, N.Xomski qeyd edirdi ki, transformasiya qrammatikada törəmə modellər “danışanın sözlərlər qurmasının real proseslərini, təhlil modelləri isə resipiyent tərəfindən sözlərlərin başa düşülməsinin real modellərini əks etdirmirlər. Model danışanın əvvəlki praktikasında rast gəlinən dil obyektlərini deyil, həm də onun



nitq praktikasında rast gəlinməsinə baxmayaraq, prinsipcə mümkün obyektləri yaratmaq qabiliyyətinə malik olmalıdır” [12, s. 13].

A.N.Qurbanova

Transformasion-törəmə qrammatika üzrə mütəxəssislər onun inkişafının son mərhələsində əsas diqqətlərini cümlənin alt strukturunu eksplisit şəkildə təqdim və düzgün izah etməyə qabil məntiqi cəhətdən ardıcıl nəzəriyyənin işlənilib hazırlanmasına yönəlmişdir. Semantik komponentdə cümlənin alt strukturunun sintaktik elementlərini şərh edilməsi və cümlənin üst strukturunun altında gizlənmiş mənasının representasiya edilməsi nəzərdə tutulurdu. Semantik komponent müəyyən dərəcədə cümlənin fərqli mənalarda oxunuşunu və anlaşılmasını tələb edir.

Sonrakı mərhələdə məhz alt struktur anlayışı linqvistik müstəvidə şərh və törəmə semantika arasından qaynaqlanan, xüsusən də C.Lakoff [13] və C.MakKolinin [14] adı ilə bağlı olan mübahisə predmetinə çevrilmiş oldu. Onlar faktiki nəzəri konstrukt olan alt strukturu lazımsız hesab edirdilər. Törəmə semantika özündən əvvəlki törəmə qrammatika ilə ziddiyyət təşkil edirdi. Generativ dilçilikdəki əsas dəyişiklik alt strukturun semantika ilə eyniləşdirilməsindən ibarətdir. Generativ qrammatikada bazis sonrakı mərhələdə semantik şərhə məruz qalan alt sintaktik strukturları törədir. Generativ semantikada, əksinə, semantik komponent cümlənin əsas mənasını təşkil edən alt strukturu əmələ gətirir.

Generativ prosesin məhz başlanğıc mərhələlərində transformasiya məna strukturlarına tətbiq edilməyə başlanılmışdır və bunun köməyiylə alt strukturlar addım-addım üst strukturlara çevrilməyə başlanılmışdır. Sintaksisin semantik tədqiq edən Y.V.Paduçevanın fikrincə, “sintaksisin semantikasının təsviri dilin bütövlükdə cümlənin semantikasının təsvirinə qədər leksik və morfoloji semantikasının təsvirini tamamlayan komponentinin təsviri olmalıdır” [15, s. 12]. Cümlə semantikasının öyrənilməsində forma və məna arasında əlaqənin sadə konstruksiyalardakı qədər aşkar olmayan semantik cəhətdən mürəkkəb konstruksiyaları izah etmək yolu ilə tapmağa çalışır. Müəllif əsas diqqətini sözləmlər arasındakı sinonimik münasibətlərə, habelə onları birləşdirən formal törəmələrin öyrənilməsinə yönəldir.

N.Xomskinin qeydinə görə, “1950-ci ildə generativ dilçilikdə tədqiqatçıların diqqəti tədricən hər bir dil daşıyıcısının malik olduğu dil bilgisinə, habelə dil daşıyıcılarının malik olduqları dil bilgilərinin sisteminə, yəni insanın təbii dili mənimsəmə və istifadə etmək qabiliyyətinə dəyişmiş oldu. Bu perspektivdə dil insan beynində fiziki representasiyası və bioloji xarakteristikalardan bir növü kimi insan dərrakəsinin bir hissəsidir” [16].

Generativizm çərçivəsində dilin qrammatik təşkilinin mahiyyəti yeni nəfəs almışdır, desək, yəqin ki yanılmırıq. Belə ki, generativizm dil sistemini və qrammatikanın adekvatlığını qiymətləndirmək üçün göstəricilərin kriterial kompleksinin daxil edilməsinin vacibliyini fərqiyyə kimi irəli sürür. Ənənəvi təsəvvürlərə uyğun olaraq, N.Xomski qrammatikanın dil sisteminin düzgün formal təsviri kimi başa düşülən deskriptiv adekvatlığı meyarını formalaşdırır. Bununla belə, N.Xomskidə qrammatik sistemin adekvatlığının dəyərləndirilməsi sadəlilik, qənaətçillik, yığcamlılıq meyarlarına uyğun olaraq həyata keçirilir.

N.Xomskinin fikrincə, dil strukturunun əlamətləri “təcrübənin nəticələrindən daha çox insanın dili mənimsəmə qabiliyyətinin ümumi xarakterini əks etdirir” [12, s. 55]. O, dillərin qrammatikalarının detallarına qədər təsviri müşahidə etmək yerinə, öz yanaşmasında dil bütövlükdə insanın mental fəaliyyətinin növü kimi müşahidəyə yer vermişdir ki,

bu da universal xarakterin dil və psixi qanunauyğunluqlarını aşmağı nəzərdə tuturdu. Bütün bunlara baxmayaraq, generativ qrammatikanın mərkəzi təhlil vahidi cümləyə münasibətdə adekvat nəzəriyyə yarada bilmədi, çünki konsepsiyanın ilkin mühakimələri tədqiq-

A.N.Qurbanova

qat obyektinin təbiəti haqqında yanlış təsəvvürlərə əsaslanırdı. Alt (nüvə) strukturların üst strukturlarla müqayisəsinin əsasını qoyan N.Xomski real cümlənin bütöv üst strukturunun bütöv alt strukturla müqayisəsinə qanunauyğun hesab edirdi ki, zira bir halda ki o strukturlaşmışdır, onda hər bir komponentin struktur mənası və rol səciyyəsi verilir.

N.Xomski tərəfindən işlənmiş alt sintaktik strukturlar metodikası bu gün linqvistik araşdırmalarda geniş tətbiq olunmaqdadır. Bu cür metodika hər şeydən əvvəl dil faktlarına antroposentrik yanaşma çərçivəsindən yanaşmağın nəticəsi kimi qiymətləndirilə bilər. Bunun məntiqi nəticəsi kimi, bir qədər sonralar N.Xomski yazır ki, “dili bilmək müəyyən mental vəzəyyətdə olmaq deməkdir” və bu da, onun qeyd etdiyi kimi, “müxtəlif mental representasiyaları törədən qayda və prinsiplər sistemindən ibarət müəyyən mental struktura” bərabərdir [16, s. 48].

N.Xomskini maraqlandıran əsas məsələlərdən biri, bəlkə də birincisi, dildən istifadənin yaradıcı potensialıdır, yəni insanın əvvəllər deyilməmiş və eşidilməmiş ifadələri asanlıqla qurub anlamaq qabiliyyətidir. Başqa sözlə desək, insan sonsuz sayda cümlələrlə əməliyyat aparır, lakin o, onları məhdud sayda dil vasitələri hesabına yaradır. Humbold ənənələrinə sadıq qalaraq, o yazırdı ki, insan danışıqda sonu məlum elementlərdən qeyri-məhdud şəkildə istifadə edir. N.Xomski “insan dilinin əsas xüsusiyyətini” məhz bunda görürdü [12, s. 28].

Qeyd etmək lazımdır ki, qrammatikaya kriterial yanaşma hər şeyi əhatə edən dəyərləndirmə parametrinin olmasını tələb edir. N.Xomski belə parameter keyfiyyətində “təklif olunan alternativ qrammatikaların müqayisəli qiymətləndirilmə üsulu kimi” sadəlik meyarını (*simplicity measure, simplicity metric*) irəli sürür [12, s. 33].

Sonda əlavə etmək istərdik ki, cümlənin dil vahidi kimi məzmununun xüsusiyyəti onun dildənkənar gerçəkliyin bütöv situasiyasını əks etdirmək qabiliyyətindən ibarətdir.

### Ədəbiyyat

1. Veysəlli F.Y. Dil. Bakı: Təhsil, 2007, 291 s.
2. Звягинцев В.А. Предложение и его отношение к языку и речи. М.: 1976, 307 с.
3. Fillmore Ch. The Case for Case // Universals in Linguistic Theory / ed. by E. Bach and R. Tarms. – N.Y.; London; Toronto, 1968, p. 1-88
4. Chafe W.L. The Meaning and Structure of Language. Chicago-London, 1970, 360 p.
5. Гак В.Г. Фразеологическая трансформаторика и проблемы фразеологии // Фразеологизм и его лексикографическая разработка: Сб. науч. тр. Минск: Наука и техника, 1983, с. 60-67
6. Кибрик А.Е. Константы и переменные языка. – СПб.: Алетейя, 2003, 720 с.
7. Богданов В.В. Семантико-синтаксическая структура предложения. Л.: Изд-во Ленинградского гос. ун-та, 1977, 204 с.
8. Теньер Л. Основы структурного синтаксиса. Пер. с франц. Вступ. ст. и общ. ред. В.Г.Гака. М.: Прогресс, 1988, 656 с.

9. Харрис З. Совместная встречаемость и трансформация в языковой структуре // Новое в лингвистике. Вып. II. М.: Изд-во иностранной литературы, 1962, с. 528-636

10. Хоккет Ч. Грамматика для слушающего // Новое в зарубежной лингвистике. – Вып. IV. М.: Прогресс, 1965, с. 139-166

A.N.Qurbanova

---

11. Хомский Н. Синтаксические структуры // Новое в лингвистике. - Вып. II. М.: Изд-во иностранной лит-ры, 1962, с. 412-527

12. Хомский Н. Аспекты теории синтаксиса. М.: Изд-во Московского гос. ун-та, 1972, 129 с.

13. Лакофф Дж. Мышление в зеркале классификаторов // Новое в зарубежной лингвистике – Вып. XXIII. Когнитивные аспекты языка. М.: Прогресс, 1988, с.12-51

14. МакКоли Дж.Д. О месте семантики в грамматике языка // Новое в зарубежной лингвистике. – Вып. X. Лингвистическая семантика. М.: Прогресс, 1981, с. 350-368

15. Падучева Е.В. О семантике синтаксиса: материалы к трансформационной грамматике русского языка. М.: Наука 1974, 292 с.

16. Chomsky N. Rules and Representations. N.Y.: Basil Blackwell, 1980, 156 p.

## **SENTENCE AS AN OBJECT OF LINGUISTIC RESEARCH**

**A.N.Gurbanova**

### **SUMMARY**

This article deals with the history of sentence study in linguistics. The particularities of sentence description are revealed in the light of modern linguistic theories. Sentence study remains an ongoing problem despite its quite long history, the author claims.

## **ПРЕДЛОЖЕНИЕ КАК ОБЪЕКТ ЛИНГВИСТИЧЕСКИХ ИССЛЕДОВАНИЙ**

**А.Н.Гурбанова**

### **РЕЗЮМЕ**

В статье рассматривается история изучения предложения в лингвистических исследованиях. Раскрыты особенности описания предложения в свете современных лингвистических теорий. Автор подчеркивает, что несмотря на довольно длинную историю, проблема изучения предложения остается актуальной и в наше время.

AZƏRBAYCAN MAARİFÇİ-REALİST UŞAQ NƏSRİNDƏ  
MƏNƏVİ-ƏXLAQİ ZƏNGİNLİYƏ VƏ ƏMƏYƏ ÇAĞIRIŞ MOTİVLƏRİ

**S.H.Rəsulova**

Azərbaycan Dövlət Pedaqoji Universiteti  
Bakı, Üzeyir Hacıbəyli küçəsi 68  
e-mail: rasulova.s@mail.ru

**Açar sözlər:** maarifçi realizm, uşaq nəsr, Azərbaycan ədəbiyyatı, mənəvi-əxlaqi tərbiyə

**Keywords:** educational realism, children's prose, Azerbaijani literature, moral education

**Ключевые слова:** просветительский реализм, детская проза, Азербайджанская литература, морально-нравственное воспитание

XIX əsrin II yarısı və XX yüzilliyin əvvəllərində yaranıb intişar tapan Azərbaycan uşaq nəsrində əxlaqi-didaktik mövzulu əsərlərə geniş yer verilirdi. Bu təbii idi. Çünki maarifpərvər, xalqın, vətən övladının gələcəyini düşünən mütərəqqi fikirli ziyalılar, istedad sahibləri böyüməkdə olan nəsli mənəvi-əxlaqi cəhətdən zəngin, kamil və yetkin şəxsiyyətlər kimi görmək istəyirdilər. Onlar uşaqların müsbət əxlaqi-mənəvi istiqamətdə tərbiyəsini vacib sayır, onların müsbət insani keyfiyyətlər qazanmasına, əxlaqlı, ağıllı, xeyrxah, fərasətli, zirək, sədaqətli, etibarlı, təvazökar, həqiqətpərəst böyüməsinə çalışırdılar. Onları pis, naqis əməllərdən çəkəndirməyə təşəbbüs göstərirdilər. Elə buna görə də deyilən ruhda əsərlər yazır, bədii sözün təsir gücündən yararlanmaq məqsədi güdürdülər. Belə bir təşəbbüs Azərbaycanda orta əsrlərdə də mövcud idi. XIX əsrin ortalarında ana dilində meydana gələn ilk dərsləklərdə də bu ənənə özünü qabarıq şəkildə büruzə verdi. M.Ş.Vazeh və İ.İ.Qriqoryevin “Kitabi-türki” (1852) dərsliyinə daxil edilən kiçik bədii mətnlərin böyük bir qismini əxlaqi-didaktik mövzulu əsərlər təşkil edirdi. Mirzə Nəsrullah Didənin 1857-ci ildə yazıb tamamladığı, lakin çap etdirə bilmədiyi “Kitabül-nəsayeh” adlı dərsliyindəki hekayət, rəvayət, kiçik nağıl və lətifələrin əksəriyyəti də əxlaqi-didaktik mövzuda idi. Müəllif bu əsərləri müxtəlif mənbələrdən əxz etmişdi. A.O.Çernyayevskinin “Vətən dili” dərsliyində, habelə haqqında danışdığımız dövrdə meydana gələn başqa ana dili dərsləklərində, qiraət kitablarında və uşaq mətbuatında da bu ənənə davam etdirildi.

Onu da əlavə edək ki, əxlaqi-didaktik məzmun və ideyaya malik kiçik həcmli belə əsərlərin mühüm bir qismi ayrı-ayrı mənbələrdən əxz olunurdu. Bunların çoxu əvvəlcə Şərqdə yaranan, sonra isə başqa xalqların ədəbiyyatına, pedaqoji həyatına yol tapan səyyari süjetlər idi. Haqqında danışdığımız əsərlər mövzu və ideya etibarilə rəngarəng idi.

“Aslan dərşinə girən eşşək”, “Qaraçı” (3, səh. 36, 48), “Küpə və qazan”, “Balta və buşqu” (4, səh. 64, 73), “İki qurd və tülkü”, “Ayağı bir-bir qoyarlar nərdivana”, “Avam kəndlinin fərasəti”, “İt”, “Qurd”, “Pişik və kəsəyənin hekayəti” (6, səh. 76, 81, 85, 86, 89), “Cürətli uşaqlar”, “Qoçaq fəhlə” (9, səh. 53, 64), “Ağıl yaşda deyil, başdadır” (Əliğa Qafarzadə – 11, 1914, № 14), “Əqill qız” (Əlimişan Hüseynzadə – 11, 1915, № 2), “Səfdərin igidliyi” (imzasız – 11, 1916, № 4-5) və s. hekayələrdə ağılsızlıq, dərrakəsizlik, düşüncəsizlik, axmaqlıq, saxtakarlıq tənqid olunur. Bunların əksi olan müsbət keyfiyyətlər – fərasət, dərrakəli və düşüncəli hərəkət, ağıl və kamal isə təriflənir.

R.Əfəndizadənin “Bəsirətül-ətfal” dərsliyində daxil etdiyi “İki qurd və tülkü” təmsilində ağılsızlıq, dərrakəsizlik, korafəhimlik, zehniyyətsizlik ağıl, dərrakə və hiyləgərliklə üzləşdirilir. Kiçik, yumorla müşayiət olunan bir süjetdə, balaca bir epizodda müəllif deyilən bu iki müsbət və mənfi keyfiyyətlərin nəyə gətirib çıxardığını, hər kəsin taleyində nələrə gətirib çıxara biləcəyini anladır. Belə ki, burada təsvir olunan tülkü öz ağılı, zirəkliyi və hiyləgərliyi ilə iki ağılsız, axmaq, dərrakəsiz qurdu bir-birinə düşmən edir. Onlar savaşıb bir-birini al qana qərq edir, taqətsiz halda hərəsi bir tərəfə düşüb qalırlar. Tülkünün çobanı buraya çağıracağı xəbərdarlığı isə qurdların taleyinin sonuna işarə kimi qəbul edilə bilər. Deməli, ağılsızlıq, zehinsizlik hər kəsi ölümə qədər gətirib çıxara bilər.

Ə.Qafarzadənin “Ağıl yaşda deyil başdadır” hekayəsində oğlan uşağı Mahmud öz zirəkliyi, fərasəti, bacarığı ilə böyüklərdən daha üstün görünür. O, öz dərrakəsi ilə mürəkkəb işə düşmüş və buna görə də kəndxudaya cavab verməli olan babasını çətin vəziyyətdən qurtarır.

“Məktəb” jurnalında imzasız çap olunan “Səfərin igidliyi” hekayəsi, “Cırdanın nağılı” adlı xalq nağılının təsiri ilə qələmə alınmışdır. Lakin hadisələrin axarını realist məcraya yönəldən müəllif oradakı Div qarısı obrazını real həyat adamı ilə əvəz etmişdir. Ə.Qafarzadənin hekayəsindəki Mahmud obrazı kimi burada da Səfər adlı ağıllı və bacarıqlı bir uşaq surəti ilə tanış oluruq. O, öz çevik düşüncəsi, ayıq, uzaqgörən baxışı ilə öz yoldaşlarını düşdükəri dolaşmaq, mürəkkəb situasiyadan qurtarır.

“Qaz və durna” (3, səh. 36), “Bayquş və dovşan” (6, səh. 87) və s. hekayələrdə lovğalıq, yersiz təkəbbür, xarakterdəki eqoizm tənqid olunur. Məlumdur ki, “Qaz və durna” süjeti haqqında söhbət açdığımız dövrdə bir neçə şairin qələmi ilə ayrı-ayrılıqda mənzum şəkildə də qələmə alınmışdır. Əhvalatda əsas ideya yersiz təkəbbür və lovğalığın tənqidi ilə bərabər “çox sənət öyrənib hamısını yarımçıq bilməkdənsə, bir sənəti kamil öyrənmək daha şərəflidir” qayəsinin təlqinidir. “Bayquş və dovşan”da isə təkəbbür və lovğalığa təcübəsiz davranışın səhv nəticələrə gətirib çıxarması ideyası da əlavə olunur.

Əxlaqi-didaktik mövzulu nəsr əsərlərində oğurluq, əliəyrilik, haramlıq qeyri-insani keyfiyyətlər kimi ciddi şəkildə tənqid olunur. Düzlük, halallıq, etibar, sədaqət nurlu əməl kimi təriflənir. “Vətən dili”ndəki “Daşçı” (4, səh. 84), R.Əfəndiyevin “Məhəmmədin xəcaləti” (6, səh. 94), S.M.Qənizadənin “Nabəkar qonşu” (7, səh. 168-175), “İkinci il” dərsliyindəki “Təlimli sığırcın” (9, səh. 43), “Yeni məktəb” dərsliyindəki “Əmanət”, “Bircə şahının qurbanı” (10, səh. 87, 96), Əli Səfanın “Düzlük” (11, 1912, № 7), imzası göstərilməyən “Balıqçı Səməd kişi və balaca Musa” (11, 1914, № 7), müəllim Abasqulunun “Şahzadə və oğlan” (11, 1915, № 7), Mətləb Abidzadənin “Oğurluğun bəlası” (11, 1916, № 6) və s. hekayələr deyilən mövzu ilə əlaqədardır.

Uşaq nəsrimizin dəyərli nümunələrindən olan “Nabəkar qonşu” S.M.Qənizadənin qələminə məxsusdur. Yazıcının XIX əsr rus ədibi A.F.Poqosskinin “Visyaçiy qost” (“Asılmış qonaq”) əsərindən təbdil etdiyi bu hekayə ilk dəfə “Dəbistan” (1906, № 1-6) jurnalında, 1912-ci ildə isə ayrıca kitabça halında nəşr edilmişdir. Sənətkar əsərin mövzunu rus ədibindən götürsə də, onu tamamilə milliləşdirmişdir.

Hekayənin əsas qəhrəmanı Xancan kiçik yaşlarından pis, pozğun, avara, əliəyri yoldaşlara qoşulur. Tüfeyli bir həyat yaşayır, zəhmətdən, faydalı işlərdən uzaqlaşır. Nəhayət, oğurluğa qurşanır. Ancaq qurşandığı eybəcər məşğuliyyət sonda onu öz toruna salır. O, oğurluq üçün evinə girdiyi varlı kişi Hacı Qasımın oğlu Abdullanı onu tanıyıb ələ verməsin deyə asıb öldürmək istəyir. Ancaq öz boğazı kəndirə keçir və boğulub ölür. Özü

qazdığı quyuya düşür. Onun oğurluğu belə bir faciəli nəticə ilə bitir. Hekayənin süjeti “Nə tökərsən aşına, o da çıxar qaşığına” xalq məsəli ilə uzlaşır. Yazıçı oğurluğun, əliyəriyi, haram yol tutmağın son nəticədə insanı haraya gətirib çıxardığını anlatmaq məqsədi güdür. Ona görə də hekayəni ibrətamiz bir sonluqla tamamlayır. Bununla yanaşı “insan əxlaqının qüsurlu cəhətlərinin tənqidinə qarşı çevrilmiş hekayə gənclərə yaxşı dost seçməyi, bədxah adamlardan uzaqlaşmağı, zəhmətlə, faydalı əməklə məşğul olmağı tövsiyə edir” (12, səh. 156).

“Yeni məktəb” dərslindəki “Əmanət” hekayəsində isə düzlük, halallıq, etibar, sədaqət problemi qoyulur. Belə ki, İmran adlı bir şəxs səfər zamanı xeyli miqdarda pulu qonşusu Mərdana əmanət kimi verir ki, onu ailəsinə çatdırsın. Təsadüfən Mərdanın evi yanır, amma həmin pul salamat qalır. O, pulu İmranın atasına çatdırır. Öz etibar və halallığını sübut edir. Halbuki İmranın ailəsinə pulun da yandığını deyə bilərdi. Göründüyü kimi, əsərin qəhrəmanı Mərdan ideal düzlüyə, təmizliyə malik nümunəvi bir obraz kimi təqdir edilir.

Haqqında danışdığımız dövrdə uşaq poeziyasında olduğu kimi uşaq nəsrində də valideyn-övlad münasibətlərinə həsr olunmuş xeyli əsərlər yazılmışdır. Bunlar daha çox kiçik həcmli, bəpizodlu, lakonik süjet xətti olan hekayələrdir. Hekayələrin bir qisminə valideynlərin övlada məhəbbəti, şəfqəti, dərin hissləri təcəssümünü tapırsa, digər bir qisminə əksinə övladın valideynə rəğbət və məhəbbəti əks etdirilir. Birinci qrupa daxil olan hekayələrdən aşağıdakıları göstərmək olar: “Pişik və qara quş” (9, səh. 41); “Azarlı uşaq və anası”, “San-Qotard itləri” (10, səh. 59, 68); “Validə məhəbbəti”, “Ata məhəbbəti”, “Validəyn məhəbbəti” (1, səh. 83, 91, 112); “Ata və ana məhəbbəti” (M.T.Səfərov – 2, səh. 542) və s.

“Ədəbiyyat məcmuəsi” dərslində daxil edilmiş “Ata məhəbbəti” hekayəsində mövzusu tarixi hadisədən alınmış, yəni vaxtilə Fransada baş vermiş bir əhvalat təsvir olunur. Ata ölüm cəzasına məhkum olunmuş oğlunun əvəzində onun adı ilə edama gedir və oğlunu ölümdən xilas edir. M.T.Sidqi Səfərovun “Ata və ana məhəbbəti” hekayəsində isə ideya belə bir məramla yönəldilir ki, ata və ananın övlada məhəbbəti Allah-taala tərəfindən valideynə bəxş olunmuş fitri bir xüsusiyyətdir. Həm də bu xüsusiyyət təkcə insanlara deyil, bütün canlılara aiddir.

Validəynlərin övlada sevgisini əks etdirən hekayələrdə, təbii ki, ata-ananın əzəməti, övladın yolunda çəkdiyi cəfa və əziyyətlər, şəfqət və mehribanlıq və s. nəzərə çatdırılır.

Deyildiyi kimi, valideyn övlad münasibətlərindən bəhs edən nəsr nümunələrinin ikinci qisminə övladın valideynə münasibəti əsas hədəf kimi götürülür. “Bala məhəbbəti”, “Kasıb” (4, səh. 48, 56), habelə R.Əfəndiyevin “Qoca baba və nəvəsi”, “Oğul məhəbbəti” (6, səh. 92, 96), Mir Seyfəddin Seyidovun “Mürüvvətli qız” (14, səh. 48), M.Mahmudbəyovun “Yaxşı qardaş” (9, səh. 38), “Ata məhəbbəti” (10, səh. 117) və s. miniatür hekayələri bu silsiləyə daxildir. Həmin hekayələrdə təsvir edilən hadisələrin fonunda övladların həm valideynlərinə, həm də ümumiyyətlə, ailə üzvlərinə məhəbbəti, ehtiramı, səmimiyyəti, övladlıq və ya qardaş-bacılıq borcu ifadə olunur. Bununla da kiçik oxucuların qəlbində həmin insanlara qarşı rəğbət hissi aşılır.

Uşaq nasirləri tamahkarlığı, acgözlüyü, xəsisliyi, sərvətə aludəçiliyi, pulgirliyi də mənfi mənəvi-əxlaqi sifət kimi pisləyir, gözütöxlüğü, səxavəti, nəfsi istəkləri öldürmək bacarığını təqdir edirdilər. Mövzuya aid məsələlərlə bağlı olan nəsr əsərlərindən aşağıdakıları göstərmək olar: “Qarı və pişik”, “Əsgər və zərgər”, “Tülkü və çaqqal” (4, səh. 61, 73,

84); R.Əfəndizadə – “Molla, seyid və dərviş”, “Xəsis və xeyirxah” (6, səh. 79, 84); Hacı Gözəlov – “Tamah hər şeydən pisdir” (11, 1914, № 10); A.Şaiq – “Tamahkar uşaq” (15, səh. 38); Ş.Səfərov – “Tamahkar zərgər” (11, 1916, № 3) və s.

Belə əsərlərdə bir qayda olaraq müəlliflər “ideyadan süjetə” prinsipini əsas götürür, məqsədli süjetlər qururdular. Qurulan süjetin əsas ideya axarı sadalanan mənfi xüsusiyyətlərin ibrətamiz əhvalatlar fonunda tənqidinə və inkarına yönəldilirdi. Hətta bəzən ideya birbaşa sərlövhəyə çıxarılır. Hacı Gözəlovun “Tamah hər şeydən pisdir” hekayəsi belə bədii nəsr nümunələrinin tipik bir örnəyidir. Hekayədəki qoca kəndli sadələvhlüyün, gözütöxlüyün, mal-mülk əsirinə çevrilməməyin, Allah-taalanın verdiyi hər cür ruziyə şükr oxumağın, tacir isə tamahkarlığın, acgözlüyün, nəfsin əsirinə çevrilən insanın timsalıdır. Tacir nəticədə öz mənfi xislətinin qurbanına çevrilir. Tamahkarlığı, nəfsi onu ölümə aparır. Ona görə də müəllif tamahı hər şeydən pis bir xüsusiyyət kimi təqdim edir.

Qələm sahibləri gənc nəslə öyrədir ki, böyüyün sözünə baxmaq, ağıllı məsləhəti eşitmək, faydalı göstəriş və nəsihətlərə əməl etmək lazımdır. “Vətən dili” dərsliyindəki “Tərən balası” (4, səh. 53) təmsilində tərən balası ata-anasının məsləhətinə qulaq asmayıb özbaşına iş gördüyü üçün faciəyə düşər olur. Abid Mətləbzadənin “Alim pişiyin hekayətləri” (11, 1916, № 11) adlı hekayəsində də pişiyin öz balalarına danışdığı nağıllarda eyni ideya ifadə olunur. Pişik övladlarına şirin bir dillə yığcam süjetli nağıllar danışır. Nağılların əsas məzmunu böyüklərin faydalı məsləhətlərinə, göstərişlərinə baxmağın uğurlu nəticəsi, əksinə böyükləri dinləməməyin kədərli aqibəti ilə bağlıdır. Abid Mətləbzadənin “Sözə baxmamağın nəticəsi” (11, 1915, № 11) hekayəsində də eyni mətləb öz bədii təəcəssümünü tapır.

“Yavaş gedən uzaq gedər” (4, səh. 82), Mir Seyfəddin Seyidovun “Vəfalı it” (14, səh. 31), R.Əfəndizadənin “Bir cütçünün sərgüzəşti, yaxud bir itin sədaqəti” (5, 1907, № 2) və s. hekayələrdə belə bir qayə izlənilir: bir iş görərkən səbrli ol; yüz ölç, bir biç; etibarını itirmə; sədaqətli, vəfalı ol; bir addımı atmazdan əvvəl onun sonunu düşün, çünki səbrsiz və səhv atılan addım nəticədə peşmançılıq və məyusluq doğurur.

Uşaq nəsrində gözəl əxlaq, saf tərbiyə vacib insani keyfiyyət sayılır. Hətta o, elmdən, maarifdən də üstün cəhət hesab olunur. Uşaq nasirləri öz əsərlərində bunu bariz şəkildə ifadə edirlər. İslam bəy Qəbulovun “Qoca baba ilə məktəb uşağının söhbəti” (11, 1912, № 4) hekayəsində “müdrək qocanın məktəb şagirdi ilə əxlaq barəsindəki söhbətində dediyi aşağıdakı sözlər uşaq nəsrinə üçün ümumi konsepsiya” (13, səh. 203) kimi səslənirdi: “Əxlaq insanda bir sifətdir ki, onun yanında dövlət, hünər, hətta elm özü də bir şey hesab olunmaz. Gözəl əxlaqlı bir adam nə qədər avam da olsa, yenə ona hörmət edərlər”.

Əlimişan Hüseyinzadənin “Qarı nənə ilə bir tülkünün hekayəti” (11, 1913, № 17) əsərində xalq nağıllarının ciddi təsiri duyulur. Hekayədə irəli sürülən əsas qayə sirr saxlamağı bacarmaqla bağlıdır. Qarı balalarını xilas etdiyi üçün tülkü ilə əhd-peymanı, sövdələşməni pozur. Aradakı sirri açıb başqasına deyir. Nəticədə həm tülkünün balalarını ölümə verir, həm də özü firavan yaşayışdan məhrum olur. Müəllif demək istəyir ki, sirr saxlamağı bacar, şirin dilə aldanma, yoxsa peşmançılıq çəkərsən.

Uşaq nasirlərinin təbliğ etdikləri mənəvi-əxlaqi ideyalar silsiləsi zəngin və çoxrənglidir. Bunlara aşağıdakıları da əlavə etmək mümkündür: xeyirxah ol, pislik etmə, yaxşı işlərlə məşğul ol, yaxşılıq et, dostluqda və yoldaşlıqda sədaqətli ol, pis adamlarla oturub-durma, hiyləyə aldanma, hiyləgərlik və yalançılıq etmə, səliqəli ol, həcətlik, tərslik

yiq sözlər danışma, şirindil və xoşrəftar ol və s.

Azərbaycan uşaq ədəbiyyatının təşəkkül və ilkin inkişaf mərhələsi sayılan XIX əsrin II yarısı və XX əsrin ilk onilliklərində istedad sahiblərinin diqqət mərkəzində dayanan məsələlərdən biri də vətən övladının əməksevər ruhda tərbiyəsi idi. Mütərəqqi baxışlı ziyalı elitası, maarifpərvərlər, şair və ədiblər gənc nəslin zəhmətsevər, çalışqan böyüməsi, əməyi özünün həyatı və zəruri məşğuliyyəti kimi dərk etməsi yolunda lazımi təbliğat aparmağı zəruri şərt sayırdılar. Bunun üçün bədii sözün imkanlarından yararlanmağa can atırdılar. Doğrudan da, uşaq ədəbiyyatımızın bədii fikrin müstəqil qolu kimi təşəkkül tapmağa başladığı ilk dönmədən etibarən əmək mövzusu qələm sahiblərinin sıx-sıx müraciət etdikləri mövzular sırasına daxil oldu. Biz ana dili və mütaliə kitablarının səhifələrində də haqqında danışdığımız mövzuda yazılmış əsərlərin dəyərli nümunələrini görürük. Bu məziyyət həm nəzm, həm də nəsr əsərlərinə aiddir. Əlbəttə, burada bizim əsas məqsədimiz uşaq nəsrində əmək mövzusunun təşəkkül və işlənmə dairəsini izləmək olduğundan əsas mətləbimizi bu istiqamətə yönəltməyi lazım bilirik.

“Vətən dili” dərslisinin həm I, həm də II hissəsinə əmək mövzusunda bir neçə mənsur hekayə daxil edilmişdi. Yığcam həcmli bu hekayələrdən “Bülbül və qarışqa”, “Kəpənək və arı”, “Bağban və oğulları” (3, səh. 21, 23, 25), “Qarınca və quş” (4, səh. 97) və s. miniatür hekayələri göstərmək olar. Ayırı-ayrı mənbələrdən əxz edilmiş bu nəsr nümunələri yığcam süjetə, ibrətamiz məzmunla malikdir. “Kəpənək və arı” təmsilində adı çəkilən həşəratlar arasında kiçik bir mükəllimə baş verir. Yağış zamanı kəpənək deyir ki, yağış kəssəydi gedib çəməndə rahat uçub güldən-gülə qonar, əylənərdim. Arı isə bildirir ki, yağış kəssəydi, mən də gedib çəməndə güldən-gülə qonar, bal və mum çəkərdim. Göründüyü kimi, təmsildə kəpənəyin və arının əməyə münasibəti fərqlidir. Kəpənəyin çəkdiyi zəhmətin sonunda heç bir fayda yoxdur. O, yalnız əyləncə naminə gəzmək istəyir. Arının cəfəkeşliyinin sonunda ciddi fayda dayanır. Deməli, əmək sərf etmək hələ işin bir tərəfidir. Bu əməyi gərəkli istiqamətə yönəltmək lazımdır. İş görərkən hər kəs onun nəticəsini, mənfəət gətirib-gətirməyəcəyini düşünməlidir.

Səid Ünsizadənin “Təlimül-ətfal, təhziül-əxlaq” (1882) adlı qiraət kitabına da əmək mövzusunda həsr olunmuş “Bir bülbülün qarışqa ilə olan hekayəsi”, “Bal arısı ilə eşşək arısı”, “Meyvəli ağaclar ilə meyvəsiz ağaclar” (16, səh. 101, 112, 116) və s. kimi nəsr nümunələri daxildir. Süjeti ayırı-ayrı mənbələrdən alınmış bu hekayələrdə səy və çalışqanlığın işıqlı məziyyətləri verilən əhvalatın əsas ideya hədəfinə çevrilir. “Bir bülbülün qarışqa ilə olan hekayəsi” “Vətən dili”ndəki “Bülbül və qarışqa” hekayəsinin eynidir. Əsərdə bülbül ilə qarışqanın əməyə münasibətinin tamamilə fərqli cəhətləri müqayisə yolu ilə təqdim edilir. Birinci gözəl oxusa da, azuqə toplanmadığı üçün qışda ac və qarışqaya möhtac qalır. Qarışqa isə öz səyi ilə yayda çalışıb qış azuqəsi toplayır, ona görə də bütün qışı rahat, firavan ömür sürür.

S.Ünsizadə adı çəkilən hekayələrin hər birinin sonunda əlavə izahatlar da verir. Məsələn, “Bal arısı ilə eşşək arısı” hekayəsinin sonunda müəllif tərəfindən ideyanın təqdiminə xidmət edən belə bir izahat yer alır: “Bu məsələ ondan ötrüdür ki, uşaqılıqda mərifət kəsb edən uşaqlar bal arısı kimi özləri üçün mərifət balını cəm edib hazırlayırlar ki, müddəti-ömürlərində əmək sayəsində əziz və möhtərəm olub istirahətə yetişsinlər. Və hər kəsin yanında bal kimi şirin və məqbul olsunlar. Amma eşşək arısı kimi balsız və mərifətsiz olan uşaqlar bielm və bisavad olduqlarından xalq arasında əziz və möhtərəm olmayıb, dünya və axirətin işlərindən qafil kimi olmaqlarından başqa ömürlərindən dəxi layi-



lar” (16, səh. 112).

Tanınmış uşaq sənətkarlarımızdan R.Əfəndizadə də öz yaradıcılığında əmək mövzunu diqqət mərkəzində saxlamışdır. Onun dərsliklərində yer almış “Yüz yaşında bağban”, “Uşaqların meşədəki əhvalı”, “Alma ağacının əhvalı”, “Bəxt” (6, səh. 68, 70, 72, 82) və s. hekayələrində əsas ideya rüporu zəhmətin, əməksevərliyin vacib, həm də faydalı insani keyfiyyət kimi bəyanına yönəlmişdir. “Bəxt” hekayəsinin qəhrəmanının dili ilə deyilmiş aşağıdakı sözlər əslində həm R.Əfəndizadənin, həm də mütərəqqi ictimaiyyətin əməyə münasibətinin konkret proqram, ideya göstəricisi timsalındadır. Hekayə həcmcə kiçik olsa da, buradakı əhvalat və təəssürat I şəxsin dilindən danışılır. Həmin I şəxs “fəqir ikən”özünə bəxt axtarışı ilə səyahətə çıxır. Gah dövlət qapısına baş vurur, gah hörmət qapısına yetişir, gah “bəşşət qapısına” çatır, gah məhəbbət qapısını döyür. Amma bəxt və səadətini, umduğu bəxtiyarlığı bu qapıların heç birində tapa bilmir. Məhəbbət sahibi belə bir bəxtiyarlığı ancaq zəhmət qapısında tapa biləcəyini ona nişan verir. Doğrudan da, o, bəxt və səadətini həmin məkanda tapır. Struktur-kompozisiya baxımından monoloq şəklində qurulmuş hekayə qəhrəmanın bu sözləri ilə tamamlanır: “Getdim zəhmət qapısına. Burada məni dərhal içəri qəbul etdilər. Öz zəhmətim ilə az müddətdə dövlət də qazandım, bəşşət də kəsb etdim. Xalqın mənə məhəbbəti və hörməti oldu, günüm həmişə eys-ışrət ilə keçdi. Özümü birinci bəxtəvərlərdən hesab etdim” (6, səh. 83). Müəllif aydın şəkildə bildirir ki, əmək insanı həm maddi, həm də mənəvi səadətə qovuşdurur. Zəhmətsevərlik elə insanın uğurlu bəxti, xoş iqbalı deməkdir. Bunları kənarında, romantik bir məkanda yox, real əmək prosesində, həyatın özündə axtarmaq lazımdır.

XX əsrin ilk onilliklərində ərsəyə gələn ana dili dərsliklərimizdə rəngarəng mövzulu kiçik hekayələr verilirdi. Həmin dərsliklərə əmək mövzulu əsərlərin daxil edilməsinə də xüsusi diqqət yetirilirdi. Bunların müəyyən bir qismini nəsr nümunələri təşkil edirdi. Həmin nümunələrdən “Ləzzətli şorba” (8, səh. 24), “Cır armud”, “Qarınca”, “Nal”, “Qeyrətli cavan”, “Yaxşı bəslənmiş ağac”, “Sünbül” (9, səh. 33, 38, 44, 51, 56, 62), “Erkən yuxudan durmaq”, “Çalışqanlığın nəticəsi”, “Can sağlığı hər şeydən artıqdır” (10, səh. 66, 73, 104) və s. miniatür hekayələri göstərə bilərik.

Əmək motivli hekayələrin bəzilərində ənənəvi zəhmətkeş obrazları yaradılır, əsas qayə bu obrazların çalışqanlığı, əməksevərliyi timsalında təbliğ edilir. Belə obrazlardan qarışqa, arı, bağban və s. daha çox diqqəti cəlb edir.

Məktəb dərsliklərində olduğu kimi uşaq mətbuatında da zəhmət, səy və çalışqanlıq mövzusunda qələmə alınmış maraqlı nəsr nümunələrinə rast gəlirik. Məhəmməd həsən Əfəndizadənin “Bağdadlı Cəfərin hekayəti” (5, 1906, № 1-2), Əli Fəhminin “İt çörək yeməz, siçan polad yeyər” (11, 1914, № 11-12), İslam bəy Qəbulovun “Qarışqanın qeyrəti, yaxud onun məktəb cocuğu ilə olan bəhsi” (11, 1911, № 1), imzası göstərilməyən “Çalışqan qazanır” (11, 1912, № 9-10), Əyyub Səbrinin “Çalışqan və çalışmayan” (11, 1916, № 2) və s. hekayələr bu qəbildəndir.

İ.Qəbulovun “Qarışqanın qeyrəti, yaxud onun məktəb cocuğu ilə olan bəhsi” hekayəsi dialoq şəklində qurulmuşdur. Bədii mətnin əsas hissəsini klassik zəhmətkeş obrazı kimi bədii düşüncədə tez-tez xatırlanan qarışqanın vəz və nəsihətləri təşkil edir. Qarışqa çalışqanlıq və tənbellik, birincinin xeyiri, ikincinin isə ziyanı barədə məktəb şagirdinə öyüd-nəsihət verir. O, əvvəlcə qarışqaların həyat və fəaliyyətini, iş-gücə necə

can yandırdıqlarını, zəhmət və firavanlıq uğrunda fədakarlıqlarını misal çəkir. Bu barədə geniş söhbət açır. Sonra isə bəzi məktəb çocuklarının tənbelliyindən, dərslərindən geri qal-

S.H.Rəsulova

malarından gileylənir və deyir: “Amma siz məktəb çocuqları öz xoşbəxtliyiniz uğrunda biz balaca həşəratın yüzdə bir zəhmətimiz qədər zəhmətə dözmürsünüz. Gözəl və qiymətli vaxtınızı bütün-bütünə bihudə keçirib hər saat hamınızdan “biqeyrət və tənbel” sözləri eşidirsiniz. Bu cəhətə görə mən deyə bilərəm ki, siz məktəb çocuqları zəhmətsiz və tənbellik etməklə səadətə yetişmək istəyirsiniz. Halbuki dünyada sizin dərstdən başqa bir qəm və qüssəniz yoxdur” (11, 1911, № 1). Daha sonra qarışqa ata-anaların çocuqları böyütmək yolunda çəkdikləri əziyyətdən, onları məktəbə göndərmək məqsədilə min-bir cəfəşliklə pul topladıqlarından, övladlarını məktəbə göndərərək onların gələcəyinə böyük ümidlər bəslədiklərindən söhbət açır. Yarı məzəmmət, yarı danlaq, yarı nəsihət şəklində söylədiyi nitqində məktəb ocuqlarını yaxşı oxumağa, təhsildə uğur qazanmağa, oxuyub cəmiyyətdə bir vəzifə və mövqe sahibi olmağa, valideynlərin etimad və ümidlərini doğrultmağa təşviq edir. Doğrudur, hekayədə ideya və mətləb quru və çılpadır. Sırf vəz və nəsihət ahəngindədir. Ona görə də bir qədər bədii şirədən, obrazlı təfərrüatdan məhrumdur. Amma müəllifin mətləb və ideyası bariz şəkildə ortalıqdadır.

İ.Qəbulovun haqqında danışdığımız nəsr nümunəsində olduğu kimi C.Bünyadzadənin “Bağbanların zəhməti”, Ə.Səbrinin “Çalışan və çalışmayan” hekayələrində də nəsihətçi obrazı görünür. Sadəcə olaraq birinci əsərdə həmin nəsihətçi alleqorik personaj olan qarışqa, sonrakılarda isə valideynlər, yəni atalardır. Əlbəttə, övladını işə-gücə alıxdırmaq hər bir valideynin borcu, yerinə yetirməli olduğu valideynlik missiyalarından biridir.

“Bağbanların zəhməti”ndə bağban ata kiçik yaşlı oğlu Rəhimi də aparıb bağa gedir. Bağda çox işləyib yorulur. Atasının bu qədər çalışdığını və yorulduğunu görə uşaq qayğılanır. Atasına az işləməyi tövsiyə edir. Atasını isə gördüyü işin mahiyyətini, onun səmərəli nəticəsini oğluna başa salır. Bildirir ki, cəfasız səfa sürmək mümkün deyil. Bütün nemətlər torpaqdan hasil olduğundan gərək onu əkib becərəsən. Ağaclardan yaxşı meyvə hasil etməkdən ötrü gərək onlara qulluq edəsən. Əsərdə elmi izahatla uşağı işə-gücə rəğbətləndirmək ideyası qoşulaşır və daha effektiv təsir bağışlayır.

Ə.Səbrinin “Çalışan və çalışmayan” hekayəsində müəllif zəhmətin mahiyyət və gözəlliyini əsərin adında ehtiva olunan tərəflərin müqayisəsi yolu ilə başa salmağa təşəbbüs göstərir. Əsər belə bir məzmunla malikdir: ata kiçik oğlu ilə gəzməyə çıxır. Onlar saf, şəffaf və gözəl suyu olan bir çaya rast gəlirlər. Oğul çayın suyunun belə duru və gözəl olmasının səbəbini soruşur. Ata isə bildirir ki, bunun səbəbi çayın dayanmayıb gecə-gündüz axmasında, yəni çalışmasındadır. Əgər o, çalışmayıb bir yerdə dayansaydı, kif bağlayar, iyənər və yararsız olardı. Çalışmaq çayı füsunkar, təmiz və “istiqlalını böylə parlaq” etmişdir. Deməli, insan da iş-güclə məşğul olsa, onun da istiqbalı parlaq, güzəranı firavan olar.

M.Əfəndizadənin “Bağdadlı Cəfərin hekayəti” əsərində də ömrünü halal zəhmətlə yaşamış tacir Cəfərin nəsihətlərini eşidirik. Xeyirxah, nəcib və əməksevər bir insan olan Cəfər ölərkən arvadına övladlarının təlim və tərbiyəsində daim üç şey diqqət yetirməyi vəsiyyət edir: doğruluq, zəhmətkeşlik və xeyirxahlıq. Deməli, qəhrəman bu cəhətləri bəşər övladı üçün ən vacib insani keyfiyyətlər hesab edir.

Haqqında söhbət açdığımız əsərlər sənətkarlıq sifəti, bədii-estetik keyfiyyəti ilə o qədər də yüksək səviyyəli əsərlər deyil. Onların müəllifləri də peşəkar yazıçılar yox, əsasən pedaqoqlardır. Həmin pedaqoqların məqsədi ilk növbədə uşaqların mütaliəsi,

mənəvi qidası və tərbiyəsi üçün millət balalarına nə isə bir oxu materialı vermək, bu sahədəki boşluğu doldurmaq olmuşdur. Ona görə də onlar lazımlı ideyaları qabartmağa, bu mövzularda müəyyən əsərlər yazıb uşaqlara təqdim etməyə çalışmışlar. Bu səbəbdən həmin nümunələrdə ideyanın təqdimi önə, peşəkarlıq, sənətkarlıq isə arxa plana keçir.

S.H.Rəsulova

### **Ədəbiyyat**

1. Ağzadə F. Ədəbiyyat məcmuəsi. Bakı, 1912
2. Azərbaycan uşaq ədəbiyyatı müntəxabatı (XIX-XX əsrlər) (tərtib edənlər: Məmmədov X., Həsənov A.). II cild. Bakı, 2002
3. Çernyayevski A.O. Vətən dili. I hissə. Tiflis, 1882
4. Çernyayevski A.O., Vəlibəyov S.A. Vətən dili. II hissə. Tiflis, 1888
5. "Dəbistan" jur. (1906-1908)
6. Əfəndizadə R. Seçilmiş əsərləri. Bakı, 1979
7. Qənizadə S.M. Seçilmiş əsərləri. Bakı, 1965
8. Mahmudbəyov M. Birinci il. Bakı, 1907
9. Mahmudbəyov M. və b. İkinci il. Tiflis, 1908
10. Mahmudbəyov M., Mehdizadə A.S. Yeni məktəb. Bakı, 1909
11. "Məktəb" jur. (1911-1920)
12. Məmmədov X. Sultan Məcid Qənizadə. Bakı, 1983
13. Məmmədov X., Babyev Y., Cavadov T. Pedaqoji mühit və uşaq ədəbiyyatı. Bakı, 1992
14. Seyidov Mir Seyfəddin. Kitabı-xəzanül-ətfal. Tiflis, 1902
15. Şaiq A.T. Uşaq gözlüyü. Bakı, 1910
16. Ünsizadə S. Təlimül-ətfal, təhziül-əxlaq. Tiflis, 1882

### **MORAL AND LABOR MOTIVES IN EDUCATIONAL REALIST CHILDREN'S PROSE OF AZERBAIJAN**

S.H.Rasulova

### **SUMMARY**

The analysis of development of children's literature in Azerbaijan of the late 19<sup>th</sup>-early 20<sup>th</sup> Centuries is presented in this paper. It is noted that the works with moral and labor motives prevailed in the children's literature of Azerbaijan in those years.

### **МОРАЛЬНО-ПРАВСТВЕННЫЕ И ТРУДОВЫЕ МОТИВЫ В ПРОСВЕТИТЕЛЬСКО-РЕАЛИСТИЧЕСКОЙ ДЕТСКОЙ ПРОЗЕ АЗЕРБАЙДЖАНА**

С.Г.Расулова

### **РЕЗЮМЕ**

В статье представлен анализ развития азербайджанской детской литературы конца XIX-начала XX вв. Отмечается, что за данный период в азербайджанской

детской литературе превалировали произведения с морально-нравственными и трудовыми мотивами.

## MÜNDƏRİCAT

RİYAZİYYAT, İNFORMATİKA VƏ TEXNİKİ ELMLƏR BÖLMƏSİ	
<b>E.N.Həmidov.</b> Hilbert fəzasında operator-differensial tənliyin hamar həlli haqqında.....	6
<b>A.M.Babaev.</b> Зависимость остаточных напряжений от предыдущего напряженного состояния.....	12
<b>N.A.Əliyev.</b> Orta məktəbin IX sinfində “Atom və atom nüvəsi fizikası” bölməsinin tədri- sinin bəzi məsələləri.....	17
<b>T.S.Seyidnurlu.</b> Proqram təminatının ISO 9126 standartına əsasən əsas keyfiyyət dəyər- lərinin ölçülməsi.....	22
<b>T.A.Mamedova.</b> Выбор оптимальной бюджетной модели ноутбука.....	30
<b>S.M.Cəfərov, A.S.Əliyeva, M.Ə.Hacıyev.</b> Uçan robotun - çoxölçülü dinamik obyektin intellektual idarəetmə sisteminin sintezi.....	35
İQTİSADİYYAT ELMLƏRİ BÖLMƏSİ	
<b>E.Ə.Qocayeva.</b> Sosial-iqtisadi proseslərdə dövlət büdcəsinin rolu.....	46
<b>A.E.Əlixanov.</b> Xarici investisiyaların formaları: Azərbaycan iqtisadiyyatına xarici investisiyaların cəlb edilməsi.....	53
<b>N.X.Cahangirov, T.S.Əsədullayeva.</b> Rəqabət mühitinin formalaşması sosial-iqtisadi in- kişafın əsas amilidir.....	59
<b>S.M.Hüseynova.</b> Miqrasiya və demoqrafik dəyişikliklərin inklüziv inkişaf parametrlərinə təsiri haqqında.....	65
<b>M.Ş.Ağayev.</b> Azərbaycan-Türkiyə investisiya əlaqələrinin potensial inkişaf istiqamətləri..	70
<b>V.M.Mirzəyev.</b> Qazaxıstanın logistika sisteminin inkişafı.....	76
<b>T.N.Süleymanlı.</b> Regionlardakı istehsalçı müəssisələrdə inteqrasiya proseslərinin nəzəri aspektləri.....	81
<b>M.A.Mikayılov.</b> Xarici iqtisadi əlaqələrin dövlət tənzimlənməsinin zəruriliyi və xüsusiyyətləri.....	91

yətləri..... .....	
<b>T.A.Aslanov.</b> Qloballaşma və beynəlxalq sabitliyin olmaması şəraitində dövlətin iqtisadi təhlükəsizliyinin xüsusiyyətləri.....	96
<b>N.N.Muradlı.</b> Bank sektorunda risklər: yeni çağırışlar və imkanlar.....	10 5
<b>Z.Q.Quliyev.</b> Aqrar sahədə ticarət əlaqələrinin müasir vəziyyəti.....	11 4
<b>İ.İ.Qəhrəmanov.</b> Mehmanxana sənayesi turizm bazarının tərkib hissəsi kimi.....	11 9
<b>Ç.M.Köçəriyeva.</b> Müəssisələrin menecmentində aparılan islahatlar sistemində marketing tədqiqatının rolu.....	12 7
<b>E.S.Abdullayev.</b> IAS 36 - aktivlərin qiymətdən düşməsi standartı və onun mühasibat uçotunda əks etdirilməsi.....	13 7
<b>C.H.Hacıyev.</b> Ticarət və ictimai işədə uçotun təkmilləşdirilməsinin yeni qaydaları.....	14 3
<b>Ə.İ.Əmirov.</b> Aqro-ərzaq bazarının inkişafının ərzaq təhlükəsizliyinin səviyyəsinə təsir edən amilləri.....	14 8
<b>R.İ.Xəlilov.</b> Xarici investisiyaların Azərbaycan iqtisadiyyatına cəlb edilməsinin dinami- kası, quruluşu və ölçüləri.....	16 2
<b>M.M.Orucov.</b> Dünya iqtisadiyyatında baş verən dəyişikliklər fonunda Azərbaycan iqtisadiyyatının mövcud vəziyyəti.....	16 8

<b>A.N.Abdullayeva.</b> İqtisadiyyatın real sektorunun inkişafında bank kreditləşməsinin rolu..	18 0
<b>E.Ə.Qocayeva.</b> Dövlət pul fondlarının idarə olunmasında xəzinədarlıq sisteminin rolu.....	18 7

TİBB, BİOLOGİYA VƏ PSİXOLOGİYA  
ELMLƏRİ BÖLMƏSİ

<b>M.H.Əliyev, N.S.Əliəsgərli, İ.İ.Ərdoğan, L.İ.Rüstəmov.</b> Böyüklərdə qazanılmış kəs- kin sitomeqalovirus infeksiyasının müxtəlif diaqnostika üsullarının effektivliyinin müqayisəli qiymətləndirilməsi.....	19 4
<b>E.Ə.Müseibov.</b> Şəkərli diabet xəstələrində böyrək daşlarının kənarlaşdırılmasından sonra sidik yollarının tədqiqi.....	19 9
<b>V.N.Cavadzadə.</b> Bir daha ləmblioz haqqında.....	20 4
<b>K.Ə.Cəfərova.</b> Uşaqlarda kəskin bağırsağ infeksiyalarının müasir diaqnostika və	

müalicə üsulları.....	20 9
.....	
<b>M.H.Əliyev, P.İ.Əliyeva.</b> Uşaqlarda və yetkin şəxslərdə meydana gələn opportunist in- feksiyaların xarakteri və yayılmasına dair.....	21 5
<b>Z.Ə.Həcənova.</b> İdarəetmə fəlsəfəsi – heyətin iş fəaliyyətinin təşkili qaydaları.....	22 1
<b>HÜQUQ, TARİX VƏ SİYASİ ELMLƏR BÖLMƏSİ</b>	
<b>G.T.Cəfərli.</b> Vergi amnistiyası: vergi cinayətlərinə qarşı humanist iqtisadi-hüquqi tən- zimləmə.....	23 2
.....	
<b>Ф.Я.Халилов.</b> Адвокатура в Европе: краткий обзор.....	23 8
<b>R.A.Qasımzadə.</b> Vergi qanunvericiliyi ilə bağlı hüquq pozuntusuna görə məsuliyyətə cəlb etmə müddəti.....	24 4
<b>T.Ş.Şahbazov.</b> Azərbaycançılığın konstitusiya əsasları.....	24 9
<b>G.Z.Məmmədli.</b> Hüquqi şəxslərə cinayət-hüquqi tədbirlərin tətbiq olunmasının əsasları və şərtləri.....	25 4
<b>İ.Z.Quliyev.</b> Səfəvi hədisşünası Hürri Amili və onun hədis fəaliyyəti.....	26 4
<b>C.Ə.Feyziyev.</b> Avropa-Asiya münasibətlərində türklərin rolu.....	27 0
<b>S.Q.Həsənova.</b> Dövlət idarəciliyində rəhbər və kollektiv.....	27 7
<b>DİLÇİLİK, FİLOLOGİYA VƏ PEDAQOJİ ELMLƏR BÖLMƏSİ</b>	
<b>Э.Э.Мансурова.</b> Проблемы современной лингводидактики.....	28 8
<b>A.N.Qurbanova.</b> Cümlə linqvistik tədqiqatların obyekt kimi.....	29 4
<b>S.H.Rəsulova.</b> Azərbaycan maarifçi-realist uşaq nəsrində mənəvi-əxlaqi zənginliyə və əməyə çağırış motivləri.....	30 0

## CONTENTS

SECTION OF MATHEMATICS, INFORMATICS AND TECHNICAL SCIENCES	
<b>E.Q.Gamidov.</b> On smooth solution of operator-diferential equation in Hilbert space ( <i>in Azeri</i> ) .....	6
<b>A.M.Babayev.</b> Dependence of residual stresses on previous stress-strain state ( <i>in Russian</i> )	12
<b>N.A.Aliyev.</b> Some issues of teaching nuclear physics and physics of atomic nuclei in secondary school's 9th grade ( <i>in Azeri</i> ).....	17
<b>T.S.Seyidnurlu.</b> Measurement of basic quality values of software using ISO 9126 standard ( <i>in Azeri</i> ).....	22
<b>T.A.Mamedova.</b> Choosing the optimal model of notebook ( <i>in Russian</i> ) .....	30
<b>S.M.Jafarov, A.S.Alieva, M.A.Hajiyev.</b> Synthesis of intelligent control system of a multiply connected dynamic object - flying robot ( <i>in Azeri</i> ) .....	35
SECTION OF ECONOMIC SCIENCES	
<b>E.A.Gojayeva.</b> The role of state budget in socio-economic processes ( <i>in Azeri</i> ) .....	46
<b>A.E.Alikhanov.</b> Forms of foreign investments: attracting foreign investments to the economy of Azerbaijan ( <i>in Azeri</i> ) .....	53
<b>N.H.Jahangirov, T.S.Asadullayeva.</b> Formation of competitive environment is a main factor of socio-economic development ( <i>in Azeri</i> ) .....	59
<b>S.M.Huseynova.</b> On the impact of migration and demographic changes on the parameters of inclusive development ( <i>in Azeri</i> ) .....	65
<b>M.Sh.Aghayev.</b> Potential development trends in investment relationship between Azerbaijan and Turkey ( <i>in Azeri</i> ) .....	70
<b>V.M.Mirzayev.</b> Development of logistics system in Kazakhstan ( <i>in Azeri</i> ) .....	76
<b>T.N.Suleymanli.</b> Theoretical aspects of integration processes in regional industrial enterprises ( <i>in Azeri</i> ) .....	81
<b>M.A.Mikailov.</b> Importance and characteristics of governmental regulations of foreign economic relations ( <i>in Azeri</i> ) .....	91



<b>T.A.Aslanov.</b> Features of state economic security under globalization and lack of international stability ( <i>in Azeri</i> ) .....	96
<b>N.N.Muradli.</b> Risks in banking sector: new challenges and opportunities ( <i>in Azeri</i> ) .....	10 5
<b>Z.G.Guliyev.</b> Current situation with trade relations in agrarian sector ( <i>in Azeri</i> ) .....	11 4
<b>I.I.Gahramanov.</b> Hotel industry as a component of tourism market ( <i>in Azeri</i> ) .....	11 9
<b>Ch.M.Kochariyeva.</b> The role of marketing research in the system of reforms in business management ( <i>in Azeri</i> ) .....	12 7
<b>E.S.Abdullayev.</b> IAS 36, “impairment of assets” standard, and its reflection in reports ( <i>in Azeri</i> ) .....	13 7
<b>J.H.Hajiyev.</b> New rules to improve accounting in trade and public catering ( <i>in Azeri</i> ) .....	14 3
<b>A.I.Amirov.</b> Factors of the development of agrifood market affecting the food security level ( <i>in Azeri</i> ) .....	14 8

<b>R.I.Halilov.</b> Dynamics, structure and size of foreign investment in the economy of Azerbaijan ( <i>in Azeri</i> ) .....	16 2
<b>M.M.Orujov.</b> Current situation with Azeri economy amidst changes in the world economy ( <i>in Azeri</i> ) .....	16 8
<b>A.N.Abdullayeva.</b> The role of bank credits in development of the real sector of economy ( <i>in Azeri</i> ) .....	18 0
<b>E.A.Gojayeva.</b> The role of treasury system in the management of state monetary funds ( <i>in Azeri</i> ) .....	18 7
SECTION OF MEDICINE, BIOLOGY AND PSYCHOLOGY	
<b>M.H.Aliyev, N.S.Aliaskerli, I.I.Erdogan, L.I.Rustamova.</b> Comparative evaluation of efficacy of different diagnostic methods of acute acquired cytomegalovirus infection in adults ( <i>in Azeri</i> ) .....	19 4
<b>E.A.Museyibov.</b> Study of urinary tract after removal of kidney stones in persons with sugar diabetes ( <i>in Azeri</i> ) .....	19 9
<b>V.N.Javadzadeh.</b> Once again about giardiasis ( <i>in Azeri</i> )	20

.....	4
<b>K.A.Jafarova.</b> Modern methods of diagnosis and treatment of acute intestinal infections in children ( <i>in Azeri</i> )	20 9
.....	
<b>M.H.Aliyev, P.I.Aliyeva.</b> On the nature and prevalence of opportunistic infections among children and adults ( <i>in Azeri</i> )	21 5
.....	
<b>Z.A.Hajamova.</b> Phylosophy of management: organizing work activities of personnel ( <i>in Azeri</i> )	22 1
.....	
SECTION OF LAW, HISTORY AND POLITICAL SCIENCE	
<b>G.T.Jafarli.</b> Tax amnesty: humane economic-legal regulation against tax crimes ( <i>in Azeri</i> )	23 2
<b>F.Y.Khalilov.</b> Advocacy in Europe: short review ( <i>in Russian</i> )	23 8
.....	
<b>R.A.Qasimzadeh.</b> Statute of limitations for bringing to liability for offences related to tax legislation ( <i>in Azeri</i> )	24 4
.....	
<b>T.Sh.Shahbazov.</b> Constitutional foundations of Azerbaijanism ( <i>in Azeri</i> )	24 9
.....	
<b>G.Z.Mamedli.</b> Principles and conditions of applying criminal-legal measures against le- gal entities ( <i>in Azeri</i> )	25 4
.....	
<b>I.Z.Guliyev.</b> Safavid Hadeeth scholar Hurr Amili and his Hadeeth activities ( <i>in Azeri</i> )	26 4
.....	
<b>J.E.Feyziyev.</b> The role of Turks in relations between Europe and Asia ( <i>in Azeri</i> )	27 0
.....	
<b>S.G.Hasanova.</b> The administrator and the staff in public administration ( <i>in Azeri</i> )	27 7
.....	
SECTION OF LINGUISTICS, PHILOLOGY AND PEDAGOGY	
<b>E.E.Mansurova.</b> Problems of contemporary linguodidactics ( <i>in Russian</i> )	28 8
.....	
<b>A.N.Gurbanova.</b> Sentence as an object of linguistic research ( <i>in Azeri</i> )	29 4
.....	
<b>S.H.Rasulova.</b> Moral and labor motives in educational realist children's prose of Azer- baijan ( <i>in Azeri</i> )	30 0
.....	

**“ODLAR YURDU UNIVERSİTETİNİN ELMİ VƏ PEDAQOJİ XƏBƏRLƏRİ”  
JURNALINA TƏQDİM OLUNAN MƏQALƏLƏRİN  
TƏRTİBAT QAYDALARI**

1. Elmlər doktorları və professorlar istisna olmaqla, hər məqalə üçün müvafiq elm sahəsi üzrə elmlər doktorunun rəyi təqdim edilməlidir.

2. Jurnalda təqdim olunan məqalənin strukturu ümumdünya miqyasında elmi məqalələrə şamil edilən tələblərə cavab verməlidir. Yəni, məqalədə toxunulan problem ümumi şəkildə müəyyənləşdirilməli, onun mühüm elmi və praktiki məsələlərlə olan əlaqəsi göstərilməli, müəllifin bu problem üzrə istinad etdiyi ən son işlərin təhlili verilməli, məqalənin həsr olunduğu problemin həll olunmamış hissələri, habelə alınan nəticələr və onların perspektivləri göstərilməlidir.

3. Mövzusunun səthi və tezissayağı olduğu, elmi baxımdan kifayət qədər əsaslandırılmadığı məqalələr qəbul edilmir.

4. Məqalənin başlığı qısa olmalı, məzmunu əks etdirməli və 100 işarədən artıq olmamalıdır. Məqaləyə üç dildə (Azərbaycan, ingilis və rus dillərində) açar sözlər əlavə olunmalıdır. Azərbaycan dilində təqdim olunan məqalənin sonunda ingilis və rus dillərində, ingilis dilində təqdim olunan məqalənin sonunda Azərbaycan və rus dillərində, rus dilində təqdim olunan məqalənin sonunda Azərbaycan və ingilis dillərində eyni məzmunlu xülasələr verilməlidir.

5. Məqalə jurnalın redaksiyasına bir nüsxədə printerdən çıxarılmış şəkildə (A4 formatda) və elektron variantda (kompakt diskdə) təqdim olunmalı, nüsxə müəllif tərəfindən imzalanmalıdır. Alternativ olaraq, məqaləni [journal@oyu.edu.az](mailto:journal@oyu.edu.az) ünvanına da göndərmək olar.

6. Məqalənin mətni Microsoft Word 2003 proqramında Times New Roman şrifti ilə yığılmalıdır. Şriftin ölçüsü 12, sətirlərarası interval 1 olmalıdır. Sol və sağ tərəfdən məsafə 2,8 sm, yuxarı və aşağıdan isə 3 sm olmalıdır. Birinci sətirdəki boşluq 1,25 sm, düstur, rəsm və cədvəllərdə interval məsafələri (yuxarı və aşağıdan) 6 punkt olmalıdır. Şəkillər (rəsmlər) 11 ölçülü rəsmaltı yazılarla müşayiət olunmalı və mətnə skan edilmiş şəkildə (yəni skannerdən keçirilmiş şəkildə) daxil edilməlidir. Cədvəllərdə şriftin ölçüsü 11 olmalıdır. Düsturlar Word Equation redaktorunda yığılmalıdır.

7. Təqdim olunan məqalə 5-15 səhifə həcmində olmalıdır. Həcmi 15 səhifəni aşan məqalə yalnız redaksiya heyətinin razılığı ilə qəbul olunur. Mətnin qrammatik cəhətdən düzgünlüyü müəllif tərəfindən yoxlanılmalıdır.

8. Qoşma səhifədə müəllifin adı, soyadı, atasının adı, elmi dərəcəsi (varsa), iş yeri, iş yerinin ünvanı, müəllifin e-mail ünvanı və əlaqə telefonları göstərilməli, habelə əlyazmanın əvvəllər heç bir elmi nəşrdə dərc olunmadığı və elmin hansı sahəsinə aid olduğu qeyd olunmalıdır.

*əlaqə telefonu: (051) 572 34 36*

*email: [journal@oyu.edu.az](mailto:journal@oyu.edu.az)*

*ünvan: Bakı AZ1072, Koroğlu Rəhimov küçəsi 13, Odlar Yurdu Universiteti, Ümumi şöbə*

*<http://www.journal.oyu.edu.az>*

## GUIDE FOR AUTHORS

1. All the submitted articles must be peer-reviewed. The peer-reviewers name and affiliation must be included as part of the article to be located at the end after the References. It should be on a separate line 2 lines below the last reference and start with the words “Reviewed by...”.

2. The contents of an article must meet generally accepted international scientific norms. The aim and the purpose of the article as well as its feasibility must be clearly indicated. It should deal with innovative ideas, developments, directions, misdirections, areas which need to be explored, future outlook, prior errors, problems, personnel, funding, or trends in the chosen field.

3. The manuscript with incomplete coverage of the subject will not be accepted.

4. The title of the article must be concise not to exceed 100 characters and be in full conformity with the contents. The article should include keywords. Also, an abstract is required consisting of 50-100 words.

5. Overseas authors are expected to submit their articles electronically to [fuadhud@yahoo.com](mailto:fuadhud@yahoo.com). Local contributors should submit a hard copy (in A4 format) and electronic version of their articles (in a compact disk) directly to the editorial office (see contact addresses at the bottom of this page) or mail it to [journal@oyu.edu.az](mailto:journal@oyu.edu.az).

6. Microsoft Word 2003 is the only preferred input program. The font used should be Times New Roman of 12 points. Text must be single spaced with 2.8 cm left/right margins and 3 cm top/bottom margins. Figures must be scanned and captioned in 11-points Times New Roman. Formulae should be input using Word Equation. And tabular data should be input using 11-points Times New Roman.

7. Authors are encouraged to submit articles ranging from 5-15 pages (including appendixes, references, figures and tables). Sanction of editorial board is required for the acceptance of manuscripts exceeding 15 pages. The author should check the text for grammar.

8. Each article should include title, name, patronymic, current affiliation, postal address, e-mail and phone numbers of the author who should also provide a written evidence that the presented manuscript has been never published before. Also, the author must indicate the field of science to which his (her) manuscript belongs.

*Tel.: (+994 51) 572 34 36*

*email: [journal@oyu.edu.az](mailto:journal@oyu.edu.az)*

*Postal Address: General Department, Odlar Yurdu University, 13 K.Rahimov St., Baku AZ1072, Azerbaijan*

*<http://www.journal.oyu.edu.az>*

## ПРАВИЛА ДЛЯ АВТОРОВ

1. За исключением докторов наук и профессоров, каждая статья должна иметь рецензию доктора наук в соответствующей области науки.

2. Структура представляемой в журнал статьи должна отвечать общемировым требованиям к научным статьям. То есть, статья должна включать определение проблемы в общем виде, её связь с важными научными и практическими задачами; анализ последних достижений и публикаций по данной проблеме, на которые опирается автор; выделение нерешённых частей проблемы, которым посвящается данная статья; формирование целей статьи (постановка задачи); содержание основного исследования с полным обоснованием полученных научных результатов; выводы из проведенного исследования и перспективы в данном направлении.

3. Рукопись, в которой материал изложен поверхностно, тезисно, без достаточного научного обоснования - не принимается.

4. Заголовок должен быть кратким, отражать содержание статьи и не превышать 100 знаков. Статья должна содержать ключевые слова на трёх языках (азербайджанском, английском и русском). Если язык статьи – азербайджанский, в конце приводятся идентичные по содержанию резюме на английском и русском языках. Аналогично, англоязычная статья сопровождается азербайджанским и русским, а русскоязычная – азербайджанским и английским резюме (идентичного содержания).

5. Рукопись представляется в редакцию журнала в одном экземпляре хорошего качества формата А4 вместе с электронным вариантом (на компактном диске). Экземпляр подписывается автором. Электронный вариант можно прислать и по адресу [journal@oyu.edu.az](mailto:journal@oyu.edu.az).

6. Текст статьи должен быть набран в программе Microsoft Word 2003 шрифтом Times New Roman 12 размера с одиночным междустрочным интервалом. Верхние и нижние поля – 3 см, левые и правые – 2.8 см. Отступы: первой строки (абзац) – 1,25 см, интервалы (выше и ниже) от формул, рисунков, таблиц – 6 п.т. Рисунки и фото сопровождаются подрисуночными текстами в шрифте Times New Roman 11 размера и вставляются в текст в отсканированном виде. Формулы набираются в редакторе Word Equation с полуторным междустрочным интервалом.

7. Объём представляемой статьи должен быть в пределах 5-15 страниц. Статьи большего объёма принимаются только по согласованию с редколлегией журнала. Текст должен быть проверен на грамматические ошибки, вычитан и просмотрен автором.

8. На отдельной странице указываются фамилии, инициалы автора, учёная степень (если имеется), место работы, почтовый адрес места работы, а также электронный адрес и контактные телефоны автора. В сопроводительном письме следует указать, что рукопись ранее нигде не публиковалась. Также необходимо указать принадлежность статьи к той или иной научной сфере.

*контактный телефон редакции: (+994 51) 572 34 36*

*email: [journal@oyu.edu.az](mailto:journal@oyu.edu.az)*

*адрес: Баку AZ1072, ул.Кёроглу Рахимова 13, Университет Одлар Юрду, Общий отдел*

*<http://www.journal.oyu.edu.az>*

Jurnal Azərbaycan Respublikası Mətbuat və İnformasiya  
Nazirliyində qeydiyyatdan keçmişdir

This Journal is registered at the Ministry of Press  
and Information of the Republic of Azerbaijan

\*\*\*\*\*

Odlar Yurdu Universitetinin poliqrafiya mərkəzində çap olunmuşdur

Printed in Odlar Yurdu University Publishing Center

\*\*\*\*\*

Lisenzia №138  
10 fevral 1999-cu il

License No. 138  
February 10, 1999

---

Yığılmağa verilmişdir: 23.12.2018. Çapa imzalanmışdır: 28.12.2018  
Formatı: 60x84 1/8. Həcmi: 39,5 ç.v. Ofset çap üsulu. Tiraj: 100

Sent for print: 23.12.2018. Authorized for printing: 28.12.2018  
Format: 60x84 1/8. Volume: 39.5 p.l. Offset printing. 100 copies

---



ISSN 1682-9123



9 771682 912004