

## КОНЦЕПТУАЛЬНЫЕ ОСНОВЫ РЕФОРМИРОВАНИЯ СОЦИАЛЬНОЙ ПОЛИТИКИ УКРАИНЫ КАК ИНСТИТУТА ПУБЛИЧНОГО УПРАВЛЕНИЯ

**Владимир Дорошенко,**  
академик Украинской академии  
наук.  
э-почта: arifguliyev@ukr.net

стемы публичного управления Украины, осуществить теоретико методологическое обоснование концептуальных основ формирования новой социальной политики Украины.

### Анализ научных исследований.

*Данная тема рассматривается в работах таких авторов как: Д. Скворонский, В. Дубровский, О. Гайдей, О. Гомоляко, Л. Эрхард и др. Цель статьи – показать значение теоретико-методологических основ реформирования социальной политики как института публичного управления в условиях евроинтеграции.*

Изложение основного материала.

Задача в том чтобы, прежде всего, раскрыть противоречивый характер влияния евроинтеграционных процессов на определение направлений и содержания модернизации социальной политики Украины.

**Ключевые слова:** публичное управление, реформирование, децентрализация, модернизация, социальная модель.

В частности, следует отметить, что недостаточно реализуется практический потенциал Европейской политики соседства (ЕПС), Европейского инструмента соседства и партнерства, режима Восточного партнерства, в рамках которых действуют соответствующие социальные программы и проекты.

### Постановка проблемы

Важно концептуализовать евроинтеграционную составляющую современной социальной политики Украины в качестве ведущего направления реформирования современной социальной политики Украины, определить устойчивое социальное, прежде всего демографическое развитие, наметить приоритетные направления перестройки социальной политики в условиях дальнейшей децентрализации си-

С целью определения целостной картины проблем и перспектив модернизации социальной политики Украины необходимо проанализировать динамику изменений в сфере оплаты труда, определить и обосновать направления развития трудового потенциала страны на длительную перспективу, следует также оценить перспективы перехода от солидарной к накопительной пенсионной системы, кото-



рые обусловлены, в частности, неоднородностью его восприятия населением страны. Целесообразно выявить противоречия в сфере медицинской реформы, констатировать, что позитивный характер этих мер, как показывает анализ, еще не подтвержден практикой. В связи с этим нужно отметить, что решающим фактором сохранения острого социального неравенства в Украине остается олигархически ориентированная экономика и производственные отношений, которые в свою очередь обуславливают характер политической системы.

Требуется анализа осуществляемая в последние годы политика децентрализации системы органов власти, ее влияние на социальные отношения в обществе. Децентрализация идентифицируется как реорганизация государственной власти и системы публичного управления, и передача значительных полномочий и ресурсов, возможностей от государственных органов органам местного самоуправления. Практические меры в этом направлении достаточно действенны.

Политика украинского государства сегодня базируется на экономической парадигме, в рамках которой решение проблем социальной сферы откладываются «на потом», когда произойдет рост общественного производства, ВВП и национального дохода. Но время господства подобной идеологии давно прошло. Возникла острая необходимость немедленного и глубокого социального поворота в сто-

рону конкретного человека, изменения условий его жизни, обеспечение достойного уровня и возможностей социального и профессионального развития путем результативных действий. В условиях трансформационного периода, когда необходимо достижение баланса между социальной интеграцией и мобильностью, ориентация только на одну из классических моделей социальной политики приведет к усилению перекосов социального развития и ухудшит общественный кризис.

Разработка новой доктрины социальной политики требует применения новых подходов, прежде всего:

1. Дальнейшего внедрения в деятельность государства механизмов публичной политики.
2. Оптимального сочетания либерализма и социальных гарантий.
3. Радикального усиления трудовой мотивации, ориентированной на все группы и слои населения.
4. Активизации местного самоуправления, благотворительных организаций, социальных инициатив, которые оказывают позитивное влияние на формирование гражданского общества.
5. Дальнейшей децентрализации государственной политики и системы публичного управления.

Кроме того, следует принимать во внимание, что социальное реформирование предусматривает большой комплекс разнородных общественных отношений и поэтому оно, с одной стороны, не может



быть осуществлено одновременно, в течение короткого периода времени, а с другой - отдельные компоненты социальной сферы должны реализовываться не столько в определенной последовательности друг за другом, сколько в тесной взаимосвязи определенных элементов и временных границ.

Принятие этой доктрины предполагает и формирование новой модели социальной

политики, которая по своей направленности остается гуманистической и даже в большей степени антропоцентрической, чем действующая ныне - поскольку в ее основе должны находиться жизненные интересы не столько определенной социальной группы, сколько каждого конкретного человека. В свою очередь, построение этой модели предполагает оптимальное сочетание апробированных



Рис.1. Модель социального участия работающего человека.



Рис. 2. Антропоцентрическая парадигма мобилизации ресурсов публичной социальной политики.

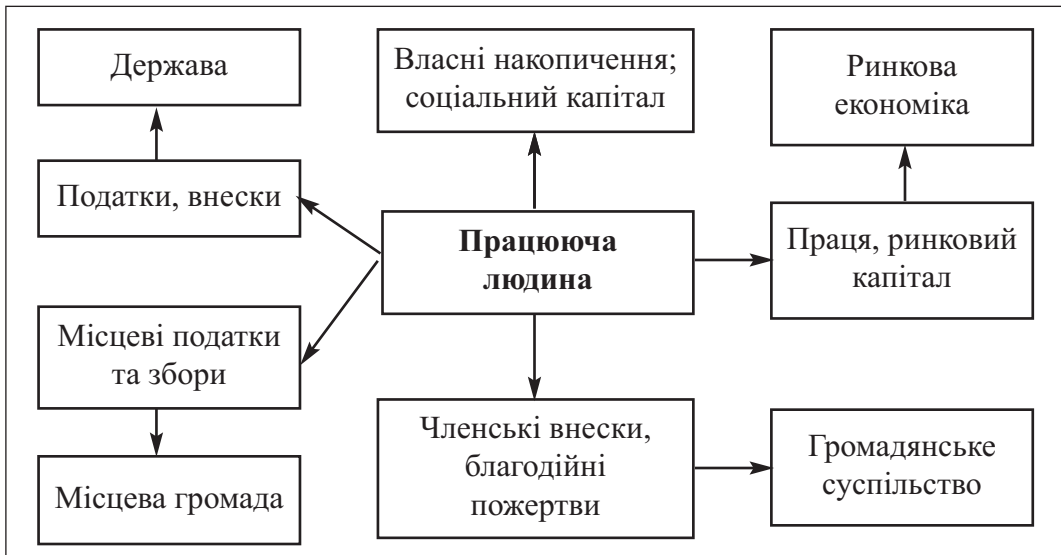

элементов патриархальной, патерналистской и либертарианской моделей. Но такое сочетание не должно быть чисто эклектичным. С этой целью автором разработана антропоцентрическая модель социального участия работающего человека:

В данном случае цель публичной социальной политики заключается в том, чтобы совместными усилиями активных субъектов публичной социальной политики обеспечить каждому человеку, как участнику социума, достаточные условия жизнедеятельности и совершенствования личности на уровне обоснованных социальных стандартов. Такая постановка

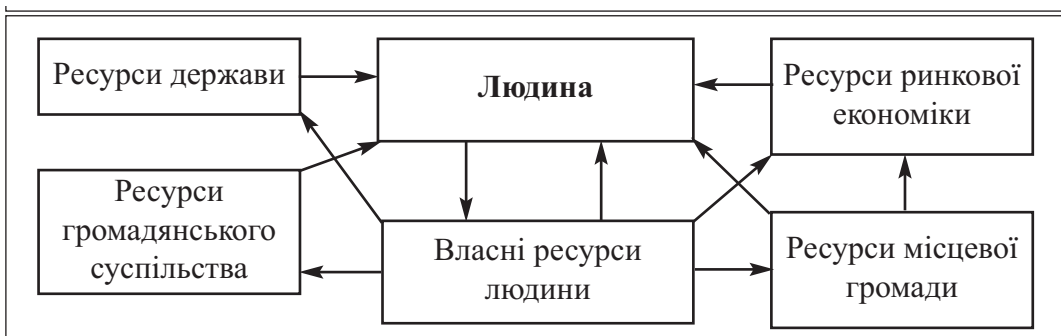
цели требует четкого определения источников и механизмов ресурсного обеспечения публичной социальной политики:

В рамках этой модели, взаимодействуя с другими субъектами публичной социальной политики через собственные ресурсы, человек берет солидарное участие в формировании ресурсов, которые в случае необходимости или в договорной форме, могут быть направлены на индивидуальные потребности человека и / или потребности членов ее семьи. Эту модель представлена в более детальном концептуально-методологическом изложении:



Рис. 3. Концептуально-методологическая модель публичной социальной политики.



<ol style="list-style-type: none"> <li>1. Правовые гарантии. Социальные стандарты.</li> <li>2. Накопление. Капитал. Имущество.</li> <li>3. Благотворительная помощь *.</li> <li>4. Затраты на перинатальный сопровождение матери *.</li> <li>5. Расходы на роды *.</li> <li>6. Одноразовая материальная помощь *.</li> <li>7. Материальная помощь *.</li> <li>8. Благотворительная помощь *.</li> <li>9. Материальная помощь *.</li> <li>10. Расходы на дошкольное и среднее образование *.</li> <li>11. Благотворительная помощь *.</li> <li>12. Материальная помощь "стипендия".</li> <li>13. Стипендия на обучение.</li> <li>14. Стипендия на обучение.</li> <li>15. Грант на обучение.</li> <li>16. Оплата за обучение.</li> <li>17. Обязательный социальный пакет работающего (выходные, отпуска, премии, доплаты за особые условия, медицинское страхование и т.д.).</li> <li>18. Коммунальные льготы и дотации *.</li> <li>19. Помощь в трудоустройстве.</li> </ol> <p>Социальный пакет не работающего</p>	<p>(Материальная помощь *, медицинское страхование).</p> <ol style="list-style-type: none"> <li>20. Социальный пакет профсоюза.</li> <li>21. Материальная помощь людям с особыми потребностями.</li> <li>22. Материальная помощь временно работающему члену профсоюза. Помощь в трудоустройстве.</li> <li>23. Персональные страховые полисы.</li> <li>24. Благотворительная помощь людям с особыми потребностями.</li> <li>25. Коммунальные льготы и дотации для людей с особыми потребностями. Медицинское страхование пенсионеров.</li> <li>26. Пенсия по возрасту (в размере прожиточного минимума).</li> <li>27. Благотворительная помощь.</li> <li>28. Персональная пенсия. Персональная медицинская страховка.</li> <li>29. Дотации работодателя к персональным социальным фондам работника.</li> <li>30. Дотации работодателя профсоюзам.</li> </ol> <p>* В случае, если совокупный доход на каждого члена семьи по объективным причинам не превышает прожиточного минимума</p>
-------------------------------------------------------------------------------------------------------------------------------------------------------------------------------------------------------------------------------------------------------------------------------------------------------------------------------------------------------------------------------------------------------------------------------------------------------------------------------------------------------------------------------------------------------------------------------------------------------------------------------------------------------------------------------------------------------------------------------------------------------------------------------------------------------------------------------------------------------------------------------------------------------------------------------------------------------------------------------------------------------------------	----------------------------------------------------------------------------------------------------------------------------------------------------------------------------------------------------------------------------------------------------------------------------------------------------------------------------------------------------------------------------------------------------------------------------------------------------------------------------------------------------------------------------------------------------------------------------------------------------------------------------------------------------------------------------------------------------------------------------------------------------------------------------------------------------------------------------------------------------------------------------------------------------------------------------------------------------------------------------------------

### Выводы

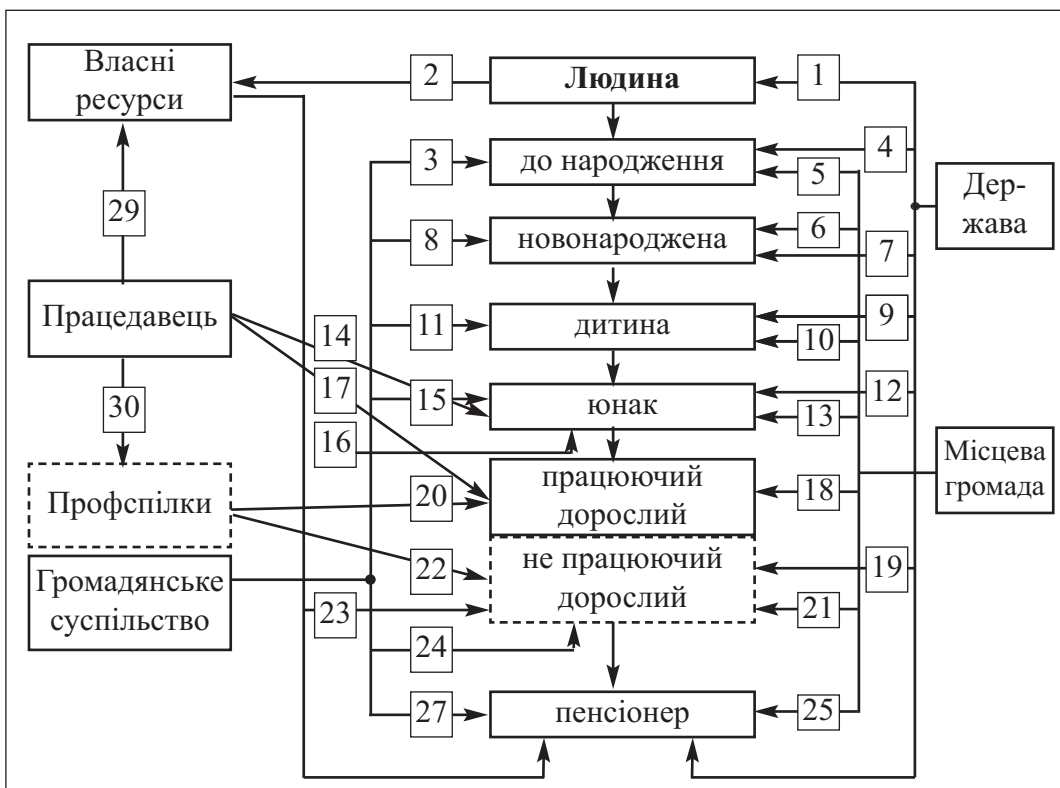
По нашему мнению, формирование и внедрение этой модели требует разработки стратегии, задачами которой являются:

1. Постепенное сокращение солидарной пенсионной системы. Переход к смешанной системе социального обеспечения.

2. Постепенное уменьшение государственного финансирования здравоохранения. Внедрение различных форм страховой медицины.

3. Переход к смешанной системе финансирования высшего образования.

4. Перевод системы дошкольного вос-

питания и обязательного среднего образования в сферу компетенции местных общин. Введение смешанной системы финансирования в этой сфере.

5. Усиление роли рыночных рычагов в профессиональном образовании.

6. Диверсификация системы социальной опеки детей-сирот и инвалидов.

7. Общая диверсификация социальной политики, ее переход в публичную плоскость с максимальным привлечением ресурсов рыночной экономики, гражданского общества, местных общин и самих граждан.



## Литература

1. Бонгард-Левин Г. М. Древнеиндийская цивилизация. - К., с. 54.
2. Антична культура і вітчизняна філософська думка. - К., 1990, с. 12.
3. Гофф Ж. Ле. Цивилизация средневекового Запада. - М., 1992, с. 54.
4. Моця О., Ричка В. Київська Русь: від язичництва до християнства. -К. , 1996, с.73.
5. Acemoglu D., Robinson J. (2006) Economic Origins of Dictatorship and Democracy (Cambridge University Press, New York, p. 7. 324.153, с. 41.
6. Ліндсен Дж. Коротка історія культури: у 2 т. - К., 1995, с. 67. Деборин А. М., Социально-политические учения нового и новейшего времени, Т. 1-2, М., 1958-67, с. 25.
7. Волгин В. П. Развитие общественной жизни во Франции в XVIII в. М., 1958.
8. Европейское просвещение и Французская революция XVIII в.: Сборник статей / под ред. Г. С. Кучеренко. - М., 1988, с.

**CONCEPTUAL FRAMEWORK FOR REFORMING SOCIAL POLICY OF UKRAINE  
AS AN INSTITUTE OF PUBLIC GOVERNANCE**

**Vladimir Doroshenko, academician of the Ukrainian Academy of Sciences.**  
e-mail: arifgulyev@ukr.net

This topic is considered in the works of such authors as: D. Skovronsky, V. Dubrovsky, O. Gaidey, O. Gomolyako, L. Erhard and others. The purpose of the article is to show the importance of the theoretical and methodological foundations of reforming social policy as an institution of public administration in the context of European integration.

**Key words:** public administration, reformation, decentralization, modernization, social model.

**PUBLİK İDARƏETMƏ İNSTİTUTU KİMİ UKRAYNANIN SOSIAL  
SİYASƏTİNİN İSLAHATI ÜÇÜN KONSEPTUAL BAZA**

**Vladimir Doroshenko, Ukrayna Elmlər Akademiyasının akademiki.**  
e-mail: arifgulyev@ukr.net

Bu mövzuya dair məsələ D.Skovronsky, V.Dubrovski, O.Gaidey, O.Gomolyako, L.Erhard və başqa müəlliflərin əsərlərində də nəzərdən keçirilir. Məqalənin məqsədi Avropaya inteqrasiya şəraitində dövlət idarəçiliyi institutu kimi sosial siyasətin islahatının nəzəri və metodoloji əsaslarının əhəmiyyətini göstərməkdir.

**Açar sözlər:** dövlət idarəetməsi, islahatlar, mərkəzsizləşdirmə, modernləşmə, sosial model.

**BİR KAMU YÖNETİM ENSTİTÜSÜ OLARAK UKRAYNA'NIN SOSYAL POLİ-  
TİKASININ YENİDEN OLUŞTURULMASINA İLİŞKİN KAVRAMSAL ÇERÇEVƏ**

**Vladimir Doroshenko, Ukrayna Bilimler Akademisi akademisyeni.**  
e-posta: arifgulyev@ukr.net

Bu konu şu yazarların eserlerinde dikkate alınır: D. Skovronsky, V. Dubrovsky, O. Gaidey, O. Gomolyako, L. Erhard ve diğerleri. Makalenin amacı, Avrupa entegrasyonu bağlamında bir kamu yönetimi kurumu olarak sosyal politika reformunun teorik ve metodolojik temellerinin önemini göstermektir.

**Anahtar sözcükler:** kamu yönetimi, reform, ademi merkezizetçilik, modernleşme, sosyal model.

