

AZƏRBAYCAN MİLLİ ELMLƏR AKADEMİYASI

SOSIAL ELMLƏR

НАЦИОНАЛЬНАЯ АКАДЕМИЯ НАУК АЗЕРБАЙДЖАНА

ОБЩЕСТВЕННЫЕ НАУКИ

AZERBAIJAN NATIONAL ACADEMY OF SCIENCES

SOCIAL SCIENCES

№ 2

BAKI – “ELM” – 2022

“Sosial elmlər” jurnalı Azərbaycan Respublikasının Ədliyyə Nazirliyi Mətbu nəşrlərin reyestri və Azərbaycan Respublikasının Prezidenti yanında Ali Attestasiya Komissiyası Rəyasət Heyətinin qərarı ilə “Azərbaycan Respublikasında dissertasiyaların əsas nəticələrinin dərc olunması tövsiyə edilən elmi nəşrlərin siyahısı” na daxil edilmişdir.

BAŞ REDAKTOR:

Nərgiz AXUNDOVA, akademik

BAŞ REDAKTORUN MÜAVİNİ:

Yaqub MAHMUDOV, akademik

MƏSUL KATİB:

Lamiyə QAFAR-ZADƏ, tarix üzrə fəlsəfə doktoru

REDAKSİYA HEYƏTİNİN ÜZVLƏRİ:

İsmayıl Hacıyev (akademik), Nailə Vəlixanlı (akademik), Gövhər Baxşəliyeva (akademik), Şahin Mustafayev (akademik), Musa Qasımlı (AMEA-nın müxbir üzvü), Könül Bünyadzadə (AMEA-nın müxbir üzvü), İlham Məmmədzadə (fəlsəfə elmləri doktoru), Nazim İmanov (iqtisad elmləri doktoru), Aytən Mustafazadə (hüquq elmləri doktoru), Məryəm Seyidbəyli (tarix elmləri doktoru), Nəcəf Müseyibli (tarix elmləri doktoru), Ayxan Rüstənzadə (hüquq elmləri doktoru), Əliağa Məmmədli (antropologiya elmləri doktoru).

REDAKSİYA HEYƏTİNİN XARİCİ ÜZVLƏRİ:

Selma Yel (doktor, professor, Türkiyə), Toğrul İsmayıl (doktor, professor, Türkiyə), İqor Turitsın (doktor, professor, Rusiya Federasiyası), Hakim Elnazarov (doktor, Böyük Britaniya), Djozgil Kim (professor, Cənubi Koreya), Jozef Tymanovski (doktor, professor, Polşa), Pavel Stavarz (doktor, Polşa), Meruyert Abuseitova (doktor, professor, Qazaxıstan).

REDAKSİYANIN ÜNVANI:

AZ1001, Azərbaycan Respublikası, Bakı şəh., İstiqlaliyyət küç., 30

Tel.: (+99412) 4925180; mob.: (+99455) 5581080

E-mail: socialsciences.anas@gmail.com

Website: <https://socialsciences.az/>

ГЛАВНЫЙ РЕДАКТОР:
Наргиз АХУНДОВА, академик

ЗАМЕСТИТЕЛЬ ГЛАВНОГО РЕДАКТОРА:
Ягуб МАХМУДОВ, академик

ОТВЕТСТВЕННЫЙ СЕКРЕТАРЬ:
Ламия КАФАР-ЗАДЕ, доктор философии по истории

ЧЛЕНЫ РЕДАКЦИОННОЙ КОЛЛЕГИИ:

Исмаил Гаджиев (академик), Наиля Велиханлы (академик), Говхар Бахшалиева (академик), Шахин Мустафаев (академик), Муса Гасымлы (член-корреспондент НАНА), Кёнуль Буньядзаде (член-корреспондент НАНА), Ильхам Мамедзаде (доктор философских наук), Назим Иманов (доктор экономических наук), Айтен Мустафазаде (доктор юридических наук), Марьям Сеидбейли (доктор исторических наук), Наджаф Мусеибли (доктор исторических наук), Айхан Рустамзаде (доктор юридических наук), Алиага Мамедли (доктор антропологических наук).

ИНОСТРАННЫЕ ЧЛЕНЫ РЕДАКЦИОННОЙ КОЛЛЕГИИ:

Сельма Йель (доктор, профессор, Турция), Тогрул Исмаил (доктор, профессор, Турция), Игорь Турицын (доктор, профессор, Российская Федерация), Хаким Эльназаров (доктор, Великобритания), Джозил Ким (профессор, Южная Корея), Жозеф Тумановски (доктор, профессор, Польша), Павел Ставарз (доктор, Польша), Меруерт Абусейтова (доктор, профессор, Казахстан).

АДРЕС РЕДАКЦИИ:

AZ1001, Азербайджанская Республика, г. Баку, ул. Истиглалийат, 30
Тел.: (+99412) 4925180; моб.: (+99455) 5581080
E-mail: socialsciences.anas@gmail.com
Website: <https://socialsciences.az/>

EDITOR-IN-CHIEF:

Nargiz AKHUNDOVA, Academician

DEPUTY EDITOR-IN-CHIEF:

Yagub MAHMUDOV, Academician

EXECUTIVE SECRETARY:

Lamiya GAFAR-ZADA, Doctor of Philosophy in History

EDITORIAL BOARD MEMBERS:

Ismayil Hajiyev (Academician), Naila Velikhanli (Academician), Govhar Bakhshaliyeva (Academician), Shanin Mustafayev (Academician), Musa Gasimli (Corresponding member of ANAS), Konul Bunyadzada (Corresponding member of AN- AS), Ilham Mammadzada (Doctor of Philosophical Sciences), Nazim Imanov (Doctor of Economic Sciences), Aytan Mustafazada (Doctor of Juridical Sciences), Maryam Seyidbayli (Doctor of Historical Sciences), Najaf Museyibli (Doctor of Historical Sciences), Aykhan Rustamzada (Doctor of Juridical Sciences), Aliagha Mammadli (Doctor of Anthropological Sciences).

FOREIGN MEMBERS OF EDITORIAL BOARD:

Selma Yel (doctor, professor, Turkey), Toghrul Ismayil (doctor, professor, Turkey), Igor Turitsyn (doctor, professor, Russian Federation), Hakim Elnazarov (doctor, Great Britain), Djozgil Kim (professor, South Korea), Jozef Tymanowski (doctor, professor, Poland), Pawel Stawarz (doctor, Poland), Meruert Abuseitova (doctor, professor, Kazakhstan).

EDITORIAL ADDRESS:

AZ1001, Azerbaijan Republic, Baku, 30 Istiglaliyyat St.

Phone: (+99412) 4925180; mob.: (+99455) 5581080

Email address: socialsciences.anas@gmail.com

Website: <https://socialsciences.az/>

MÜNDƏRICAT

TARİX

Allahverdi ƏLİMİRZƏYEV. ORXİSTENA QARABAĞ DEYİL	8
Lalə ƏLİYEVƏ. QAFQAZ ALBAN KİLSƏSİ MEHRANİLƏR SÜLALƏSİNİN HAKİMİYYƏTİ DÖVRÜNDƏ	15
Mətanət QURBANOVA. ADR-NİN QURULMASININ MAARİF ZƏMİNİNİ HAZIRLAYAN TƏHSİL MÜƏSSİSƏLƏRİ: İRƏVAN MÜƏLLİMLƏR SEMİNARIYASI	25
Nailə VƏLİXANLI. ELDƏNİZLƏR DÖVLƏTİ DÖVRÜNDƏ VƏ SONRA HAKİM SÜLALƏ QADINLARININ BÖLGƏNİN İCTİMAİ-SİYASİ HƏYATINDA ROLU	31
Nubar BƏŞİRLİ. BAKININ NEFT MAQNATLARI VƏ ONLARIN SAHİBKARLIQ FƏALİYYƏTİ	42
Yəhya BABANLI. AZƏRBAYCAN DİASPORUNUN ADAPTASIYA VƏ İNTEQRASIYA PROBLEMLƏRİ: CƏNUB-ŞƏRQİ ASIYA ÖLKƏLƏRİ KONTEKSTİNDƏ	50

ARXEOLÖGİYA vƏ ETNOQRAFİYA

Aytən TAHİRLİ. BİRİNCİ BÖYÜKDÜZ NEKROPOLUNUN KERAMİKA VƏ ŞÜŞƏ MƏMULATI	59
Elnur VƏLİYEV. AZƏRBAYCANIN QƏBİR ABİDƏLƏRİNDƏ ZƏRDÜŞTİLİYİN İZLƏRİ	66
Nəcəf MÜSEYİBLİ. İLK TUNC DÖVRÜ ƏMİLİ KURQANLARI	73

FƏLSƏFƏ vƏ HÜQUQ

Habil QURBANOV. QANUN DÖVLƏTİN NORMATİV-HÜQUQİ SİSTEMİNİN ƏSASIDIR	95
Xatirə QULİYEVƏ. AZƏRBAYCAN-TÜRKİYƏ. ŞUŞA BƏYANNAMƏSİNİN BİRLİK VƏ HƏMRƏYLİK FƏLSƏFƏSİ TARİX VƏ MÜASİRLİK KONTEKSTİNDƏ	101
Zaur RƏŞİDOV. MİRZƏ KAZIM BƏYİN VƏFTİZİ: İSLAM XÜRAFATININ İSTİBDADI VƏ BÖYÜK OYUNUN GEOSİYASİ RƏQABƏTİ BAĞLAMINDA	118

SİYASİ ELMLƏR

Rəhimə TALIBLI. DÖVLƏT GƏNCLƏR SİYASƏTİNİN HƏYATA KEÇİRİLMƏSİNDƏ DÖVLƏT VƏ QEYRİ-DÖVLƏT İNSTİTUTLARININ ROLU	134
Vüqar MUXTAROV. MÜASİR İNFORMASIYA MÜHARİBƏSİNİN ÖYRƏNİLMƏSİNDƏ ƏSAS PROBLEMLƏR	145

SOSİOLOGİYA

Ruhiyyə MƏMMƏDOVA. SOSİAL HADİSƏLƏR ELMİN VƏ SOSİAL İDRAKIN TƏDQIQAT PREDMETİ KİMİ	151
---	-----

PSİXOLOGİYA

Kamilə RƏHİMOVA. BƏXTİYAR VAHABZADƏ YARADICILIĞINDA VƏTƏNPƏRVƏRLİK HİSSİNİN SOSİAL-PSİXOLOJİ TƏHLİLİ	159
Zeynəb HƏCƏMOVA. İDARƏETMƏDƏ QRUPDAXİLİ SOSİAL QAVRAYIŞIN ŞƏXSİYYƏTLƏRARASI MÜNASİBƏTLƏRƏ GÖSTƏRDİYİ TƏSİRİN ƏSAS SOSİAL-PSİXOLOJİ XÜSUSİYYƏTLƏRİ	165

DİNŞÜNASLIQ

Rüfət QARAYEV. XƏLİFƏ ƏLİ İBN ƏBU TALİBİN KƏLAMLAR TOPLUSU “NƏHCÜL-BƏLAĞƏ”DƏ BİRLİK VƏ VƏHDƏT	174
--	-----

СОДЕРЖАНИЕ

ИСТОРИЯ

Аллахверди АЛИМИРЗОЕВ. ОРХИСТЕНА – ЭТО НЕ КАРАБАХ	8
Лала АЛИЕВА. ЦЕРКОВЬ КАВКАЗСКОЙ АЛБАНИИ В ПЕРИОД ПРАВЛЕНИЯ ДИНАСТИИ МИХРАНИДОВ	15
Матанат ГУРБАНОВА. УЧЕБНЫЕ ЗАВЕДЕНИЯ, ПОДГОТАВЛИВАЮЩИЕ ОБРАЗОВАТЕЛЬНУЮ БАЗУ ДЛЯ СОЗДАНИЯ АДР: ИРЕВАНСКАЯ УЧИТЕЛЬСКАЯ СЕМИНАРИЯ	25
Наиля ВЕЛИХАНЛЫ. РОЛЬ ЖЕНЩИН ПРАВЯЩЕЙ ДИНАСТИИ В ОБЩЕСТВЕННО-ПОЛИТИЧЕСКОЙ ЖИЗНИ РЕГИОНА В ПЕРИОД И ПОСЛЕ РАСПАДА ГОСУДАРСТВА ЭЛДЕНИЗИДОВ	31
Нубар БАШИРЛИ. НЕФТЯНЫЕ МАГНАТЫ БАКУ И ИХ ПРЕДПРИНИМАТЕЛЬСКАЯ ДЕЯТЕЛЬНОСТЬ	42
Яхья БАБАНЛЫ. ПРОБЛЕМЫ АДАПТАЦИИ И ИНТЕГРАЦИИ АЗЕРБАЙДЖАНСКОЙ ДИАСПОРЫ: В КОНТЕКСТЕ СТРАН ЮГО-ВОСТОЧНОЙ АЗИИ	50

АРХЕОЛОГИЯ и ЭТНОГРАФИЯ

Айтен ТАХИРЛИ. КЕРАМИЧЕСКИЕ И СТЕКЛЯНЫЕ ИЗДЕЛИЯ НЕКРОПОЛЯ БЕЮКДУЗ I	59
Эльнур ВЕЛИЕВ. СЛЕДЫ ЗОРОАСТРИЗМА В ПОГРЕБАЛЬНЫХ ПАМЯТНИКАХ АЗЕРБАЙДЖАНА	66
Наджаф МУСЕЙБЛИ. АМИЛИНСКИЕ КУРГАНЫ РАННЕЙ БРОНЗЫ	73

ФИЛОСОФИЯ и ПРАВО

Габил КУРБАНОВ. ЗАКОН – ОСНОВА НОРМАТИВНО-ПРАВОВОЙ СИСТЕМЫ ГОСУДАРСТВА	95
Хатира ГУЛИЕВА. АЗЕРБАЙДЖАН-ТУРЦИЯ. ФИЛОСОФИЯ ЕДИНСТВА И СОЛИДАРНОСТИ ШУШИНСКОЙ ДЕКЛАРАЦИИ В КОНТЕКСТЕ ИСТОРИИ И СОВРЕМЕННОСТИ	101
Заур РАШИДОВ. КРЕЩЕНИЕ ИСЛАМСКОГО СУЕВЕРИЯ И ГЕОПОЛИТИЧЕСКОГО СОПЕРНИЧЕСТВА БОЛЬШОЙ ИГРЫ	118

ПОЛИТИЧЕСКИЕ НАУКИ

Рагима ТАЛЫБЛЫ. РОЛЬ ГОСУДАРСТВЕННЫХ И НЕГОСУДАРСТВЕННЫХ ИНСТИТУТОВ В РЕАЛИЗАЦИИ ГОСУДАРСТВЕННОЙ МОЛОДЕЖНОЙ ПОЛИТИКИ	134
Вугар МУХТАРОВ. ОСНОВНЫЕ ПРОБЛЕМЫ В ИЗУЧЕНИИ СОВРЕМЕННОЙ ИНФОРМАЦИОННОЙ ВОЙНЫ	145

СОЦИОЛОГИЯ

РУХИЯ МАМЕДОВА. СОЦИАЛЬНЫЕ ЯВЛЕНИЯ КАК ПРЕДМЕТ ИССЛЕДОВАНИЯ НАУКИ И СОЦИАЛЬНОГО ПОЗНАНИЯ	151
---	-----

ПСИХОЛОГИЯ

Кямила РАГИМОВА. СОЦИАЛЬНО-ПСИХОЛОГИЧЕСКИЙ АНАЛИЗ ЧУВСТВА ПАТРИОТИЗМА В ТВОРЧЕСТВЕ БАХТИЯРА ВАГАБЗАДЕ	159
Зейнаб ГАДЖАМОВА. ОСНОВНЫЕ СОЦИАЛЬНО-ПСИХОЛОГИЧЕСКИЕ ХАРАКТЕРИСТИКИ ВЛИЯНИЯ ВНУТРИГРУППОВОГО СОЦИАЛЬНОГО ВОСПРИЯТИЯ НА МЕЖЛИЧНОСТНЫЕ ОТНОШЕНИЯ В УПРАВЛЕНИИ	165

РЕЛИГИОВЕДЕНИЕ

Руфат ГАРАЕВ. ЕДИНСТВО И ЕДИНЕНИЕ В СБОРНИКЕ СЛОВ ХАЛИФЫ АЛИ ИБН ТАЛИБА “НАХДЖУЛ-БАЛАГА”	174
---	-----

CONTENTS

HISTORY

Allahverdi ALIMIRZAYEV. ORCHISTEN IS NOT KARABAKH	8
Lala ALIYEVA. THE CAUCASIAN ALBANIAN CHURCH DURING THE REIGN OF MIHRANIDS	15
Matanat GURBANOVA. EDUCATIONAL INSTITUTIONS THAT PREPARE THE EDUCATIONAL FOUNDATION FOR THE ESTABLISHMENT OF ADR: IREVAN TEACHERS' SEMINARY	25
Naila VALIKHANLY. THE ROLE OF THE RULING DYNASTY'S WOMEN IN THE SOCIO-POLITICAL LIFE OF THE REGION DURING AND AFTER THE PERIOD OF ELDIGUZID STATE	31
Nubar BASHIRLI. BAKU OIL MAGNATES AND THEIR BUSINESS ACTIVITIES	42
Yahya BABANLI. ADAPTATION AND INTEGRATION PROBLEMS OF THE AZERBAIJANI DIASPORA: IN THE CONTEXT OF SOUTHEAST ASIAN COUNTRIES	50

ARCHAEOLOGY and ETHNOGRAPHY

Ayten TAHIRLI. CERAMIC AND GLASS PRODUCTS OF BEYUKDUZ I NECROPOLIS	59
Elnur VELIYEV. TRACES OF ZOROASTRIANISM IN THE BURIAL MONUMENTS OF AZERBAIJAN	66
Najaf MUSEIBLI. THE EARLY BRONZE AMILI KURGANS	73

PHILOSOPHY and LAW

Habil GURBANOV. LAW IS THE BASIS OF THE REGULATORY LEGAL SYSTEM OF THE STATE	95
Khatira GULIYEVA. AZERBAIJAN-TURKEY. THE PHILOSOPHY OF UNITY AND SOLIDARITY OF THE SHUSHA DECLARATION IN THE CONTEXT OF HISTORY AND MODERNITY	101
Zaur RASHIDOV. THE BAPTISM OF MIRZA KAZEMBEK IN THE CONTEXT OF THE TYRANNY OF ISLAMIC SUPERSTITION AND THE GEOPOLITICAL RIVALRY OF THE GREAT GAME	118

POLITICAL SCIENCES

Rahima TALIBLI. THE ROLE OF STATE AND NON-STATE INSTITUTIONS IN THE IMPLEMENTATION OF STATE YOUTH POLICY	134
Vugar MUKHTAROV. MAIN PROBLEMS IN LEARNING MODERN INFORMATION WAR	145

SOCIOLOGY

Ruhiyya MAMMADOVA. SOCIAL PHENOMENA AS A SUBJECT OF STUDY IN SCIENCE AND SOCIAL COGNITION	151
--	-----

PSYCHOLOGY

Kamila RAHIMOVA. SOCIO-PSYCHOLOGICAL ANALYSIS OF THE SENSE OF PATRIOTISM IN THE CREATION OF BAKHTIYAR VAHABZADE	159
Zeynab HAJAMOVA. MAIN SOCIAL-PSYCHOLOGICAL CHARACTERISTICS OF THE INFLUENCE OF IN-GROUP SOCIAL PERCEPTION ON INTERPERSONAL RELATIONS IN ADMINISTRATION	165

RELIGIOUS STUDIES

Rufat GARAYEV. UNITY AND UNION IN KHALIFA ALI IBN TALIB'S COLLECTION OF WORDS "NAHJUL-BALAGA"	174
--	-----

UOT 94

ALLAHVERDİ ƏLİMİRZƏYEV

*Tarix üzrə fəlsəfə doktoru, dosent
AMEA A.A.Bakixanov adına Tarix İnstitutu
Azərbaycan
alimirzoev.60@mail.ru*

ORXİSTENA QARABAĞ DEYİL

Açar sözlər: Orxistena vilayəti, Strabon, Aşşur mətnləri, Urartu mətnləri, Urartu şəhərləri, Şərqi Anadolu, Arsax.

Giriş

Özlərinə saxta tarix yaradan ermənilər və onların havadarları yunanlaşdırılmış **Ορχιστηνή** (“Orxistena”) coğrafi adını inzi-bati-ərazi termini “Arsax”la eyniləşdirirlər. Təəssüf doğuran haldır ki, azərbaycanlı tədqiqatçılar da ümumi tendensiyaya qoşularaq, Strabonun məlumatını təhlil etmədən “Orxistena” və “Arsax” terminlərinin bağlılığını qeryd etmişlər [6, c.223-224; 7, c.274, 6 və 7-ci xəritələr; 2, c.47]. Eyniləşdirmə aşağıdakı arqumentlə əsaslandırılır. “Arsax” terminini tarixi-coğrafi ədəbiyyatda yayan müəlliflər (Favstos Buzand, Yeqişe, Anani Şirakatsi və digərləri) Bizansın mədəni mərkəzlərində, yunan elmi mühitində dünyəvi bilikləri mənimsəyirdilər və təbiidir ki, bu fakt onların yaradıcılığına təsirsiz ötüşə bilməzdi. Məsələn, sübut olunub ki, “VII əsr erməni coğrafiyası”nın (= “Aşxaratsuyts”) yazılmasında antik dövr yunan mütəfəkkirlərinin əsərlərinin, xüsusilə Ptolemeyin “Coğrafiya”sının müstəsna əhəmiyyəti olmuşdur [7, c.142]. Bununla belə, Ptolemeyin əsərində Orxistena vilayəti xatırlanmır. Bu səbəbdən və həm də qədim zamanlarda coğrafi adların uzun-ömürlüliyünü nəzərə alaraq “Arsax” istilahının

prototipini antik dövrün yunandilli əsərlərində axtarmağın məntiqi baxımdan doğru olduğu təlqin edilir.

İlk baxışdan inandırıcı görünən bu yanaşmanın arxasında məkirli niyyətin durduğu aydınlaşır. Belə ki, “Orxistena”-ni Cənubi Qafqazda yerləşdirməklə elmi ictimaiyyəti Qarabağ torpaqlarının guya miladdan öncə “Arsax” adı ilə “Böyük Ermənistanın” şimal-şərq əyaləti olduğuna inandıрмаğa çalışırlar. Bu fikir nə dərəcədə doğrudur ?

Orxistena Strabonun “Coğrafiya”sında

İnternet resurslarında, hətta mötəbər saydığımız elmi əsərlərdə Orxistena vilayətinin guya dəfələrlə antik dövr yunan-Roma müəlliflərinin əsərlərində xatırlandığına dair yazılar baş alıb gedir. Bu tamamilə yanlış məlumatdır. **Ορχιστηνή** ilk və sonuncu dəfə Strabonun (e.ə. 64-b.e. 20-ci illər) “Coğrafiya”sında və yalnız bir dəfə qeydə alınıb. Antik müəllifin yazdığına görə Orxistena Favena (**Φαωνή**) və Komisena (**Κομισσηνή**) vilayətlərinin qonşuluğunda yerləşirdi və şahın ordusunu suvarilərlə təmin edirdi (bax: şəkil 1) [9, XI, 14, 4].

ἔστι δὲ καὶ ἡ Φαωνὴ τῆς Ἀρμενίας ἐπαρχία καὶ ἡ Κομισσηνὴ καὶ Ὀρχιστηνή, πλείστην ἰππείαν παρέχουσα· ἡ δὲ Χορζηνὴ καὶ Καμβουσηνὴ προσβόρωταταί εἰσι καὶ νιφόβολοι μάλιστα, συνάπτουσαι τοῖς Καυκασίοις ὄρεσι καὶ τῇ Ἰβηρία καὶ τῇ Κολχίδι·

Şəkil 1. Orxistena Strabonun “Coğrafiya”sında

Strabonun əsərinin digər yerində bənzər adda – “Favnitida” (**Φαωνιτιδα**) – vilayət haqqında məlumat verilir və bildirilir ki, bu vilayət Kaspiana və Basoropeda ilə birgə Atropatenedən qoparılaq Armeniya şahlığına qatılmışdır [9, XI, 14, 5]. Sübut olunub ki, Favnitida Urartu mətnlərində xatırlanan Babanahi (hurri-biayni dillərindən tərcümədə “Dağlıq ərazi”) toponiminin yunan dilinə transkripsiya olunmuş variantıdır və bu ərazi (Bohtan çayının Dəcləyə qovuşduğu yer) hazırda Təll-Favan adlanır [8, c.421-422, № 28; 12, p.17; 1, s.97-100]. Favena və Favnitidanın eyni və ya fərqli vilayətlər olması məsələsi açıq qalır; hər halda bu toponimlərin eynimənalı olması şübhə doğurmur.

Diqqətəlayiq haldır ki, Orxistena haqqında məlumat tamamilə qeyri-münasib, mahiyyətə uyğun olmayan kontekstdə, əsərin bütövlüklə Qafqazın coğrafiyasına həsr olunmuş XI kitabında yer alır, halbuki bu informasiya Anadolu coğrafiyasından bəhs edən XII kitabda yerləşdirilməli idi. Bu “yerində olmyan” informasiya ilk orta əsrlərdə Strabonun əsərini dağınıq fraqmentlər əsasında bərpa edən kompilyatorların diqqətsizliyi üzündən baş verə bilərdi. Bərpa prosesində onları çaşdıran “Komisena” və “Kambisena” (Albaniya-İberiya sərhəddindəki vilayət; erməni və gürcü mənbələrində Kambeçan, Kambeçovani) adlarının zahiri bənzərliyi olmuşdur. Məsələn, bu zahiri bənzərlik “VII əsr erməni coğrafiyası”nın müəllifi Anani Şirakatsini də çaşdırmışdır. O bildirir ki, Komisena Kambisena vilayətinin tərkibində olmuşdur və onların sərhəddi Kür çayından keçirdi. Bu məlumata istinadən Komisenanı Kürlə Xrami çayları arasındakı ərazidə lokalizə edirlər [7, c.295, 302]. Strabonun “Coğrafiya”sından qaynaqlanan Anani Şirakatsi Komisena ilə bağlı məlumatı süni surətdə Qafqaza bağlamışdır.

Strabonun əsərində Orxistenanı Qafqaza bağlayan digər amil bu vilayətdə suvarilərin hazırlanmasına dair məlumatdır, bu isə birbaşa atçılıq təsərrüfat sahəsinin inkişaf səviyyəsindən asılıdır. İlk orta əsrlərdə Qarabağ yerli cins atları ilə tanındığından Strabonun kompilyatorları Orxistena haqqında məlumatı XI kitaba daxil etmişlər. Bu yanlış məntiqlə Orxistenanı Nisey çölü ilə də (Mada/Midiyada; İran yaylasının qərbində) eyniləşdirmək olar. Antik dövr yazarlarına görə Anadoluda əsas atçılıq mərkəzi

Kappadokiya (hələ e.ə. V əsrdə farslar bu yeri **Hu-aspa-dahyu**: “Gözəl atlar məkanı” adlandırdılar) olmuşdur. Ola bilsin ki, Orxistena vilayəti Kappadokiyanın şərq hüdudları yaxınlığında yerləşirdi.

Strabondan əvvəl və sonralar da Qafqazın coğrafiyası, tarixi, etnoqrafiyası haqqında bu və ya digər dərəcədə məlumat verən yunan-Roma müəllifləri olub. Lakin onların heç biri bu coğrafiyada “Komisena” və “Favena” adında məntəqələrin (və ya inzibati-ərazi vahidliklərinin) olduğuna dair məlumat vermirlər.

Strabonun digər məlumatında Armeniya Matiena (və ya Mantiena; Urmiya) gölü ilə əlaqədar xatırlanır. “Armeniyada Matiena gölü var” ifadəsi (XI, 14, 8) Strabonun coğrafi-tarixi biliklərinin dərin olmadığına növbəti təsdiqdir. Belə ki, I Artaksinin zamanında (e.ə. 189-160-cı illər) bu gölün yalnız qərb sahilı boyu uzanan torpaqlar Atropatenedən qoparılaq Armeniya çarlığının tərkibinə qatılmışdır və bu işğal 22 il (e.ə. 187-165-ci illər) davam etmişdir [1, s.93, 98, 102].

Strabondan gətirdiyimiz bu məlumatlar göstərir ki, Orxistenanı Cənubi Qafqazda yox, Armeniya çarlığının meydana gəldiyi Şərqi Anadolu torpaqlarında axtarmaq lazımdır. Fikrimiz daha dörd faktla sübut olunur.

Etimoloji təhlil

İlk nəzərdən Orxistena toponimi yunan-mənşəli kimi görünür, sanki iki komponentdən yaranıb: **ορχις** (“yumurta”) və ya **ορχος** (“ağac (və ya kol) cərgəsi”) + **ηνή** (toponimik-mənsubiyyət formantı). Dəmir dövrünün II mərhələsinin sonundan Kiçik Asiyada məskunlaşmağa başlayan yunanlar oranın daha qədim hurrimənşəli toponimikası üçün səciyyəvi olan göstəricini (ismi sifəti yaradan **-hi** şəkilçisi) öz dillərində eyni funksiyanı icra edən **-ηνή** (-ena) formantı ilə əvəz etmişlər. Məsələn: Kutmu-hi > Kumu-hi > Kuma-ha > **Κομμαγ-ηνή**, Karduh-hi > **Κορδι-ηνή**, Pap-hi > Papa-na-hi > **Φαο-ηνή** və s. Lakin daha geniş material əsasında aparılan etimoloji təhlil göstərir ki, yunanlaşdırılmış “Orxistena” toponimi vilayətin yerləşdiyi məkanın sakinlərinin dili əsasında izah olunmalıdır. Strabonun zamanında Armeniya çarlığının yerləşdiyi ərazidə hind-İran mənşəli əhali ilə yanaşı aborigen xalqların

nümayəndələri də yaşayırdı; bunu Favena toponiminin hurri-biayni dilləri əsasında etimoloji yozumu da təsdiq edir. Yunanlaşdırılmış “Orxistena” toponiminin kökünü də bu dillərdə axtarmaq daha məntiqli görünür. Hər iki terminin indiyədək hind-İran makrodil ailəsi dillərindən (o cümlədən bu qrupa daxil olan erməni dilindən) məntiqli izahının tapılmaması da bununla bağlıdır.

Bölgənin coğrafiyası mixi yazılı kitabələrdə və ilk orta əsr mətnlərində

Komisena böyük ehtimalla Aşşur sarayına göndərilmiş cəsus məktublarının birində (bax: şəkil 2) xatırlanan Qumusanu şəhəri ilə eyniləşdirilməlidir. Həmin məktubda deyilir:



Şəkil 2. Mannadan Aşşur sarayına göndərilən xəfiyyə məktubu

Aşşur və Manna dövlətləri arasındakı sərhəd zolağı haqqında daha əvvəlki dövrə aid Urartu hökmdar kitabələrindən də məlumatlar əldə etmək olar. Məsələn, Menuanın kitabəsinin məlumatına görə Urartu qoşunu Babanahi ölkəsini “Manani ölkəsində” (yəni Mannada) və Aşşurda hərbi əməliyyatları başa vurduqdan sonra, iqamətgahı Tuşpa şəhərinə (indiki Van şəhəri) geri dönərkən, viran qoymuşdur [8, № 28]. Mannanın coğrafi hədudları şimalda Təbriz-Ərdəbil xətti ilə məhdudlaşdığından Strabonun Armeniya coğrafiyası, o cümlədən Orxistena haqqında söylədiklərini Qafqaza bağlamaq olmaz.

Suriya müəllifi Bar-Ebrey (və ya Qriqori Əbül-Fərəc; 1226-1286-cı illər) yazır ki, Van gölünün digər adı “Arxestiya” (əsrinin latın tərcüməsində: **lacus Archestiae**) olmuşdur və

1.[...] 2. [al]-tab-ra 3. e-mu-qu şa₂ KUR. aşşur 4. şa₂ a-na URU. gu-mu-sa-nu 5. il-lik KUR. man-na-a-a 6. il-te-mu-u₂ ma-dak-tu-u₂ 7. up-tah-hir 8. a-hi şa₂ ma-dak-ti a-na 9. URU. gu-mu-sa-ni IGI.-šu₂ 10. u a-hi a-na a-kan-ni 11. pa-ni-šu₂ at-tu-nu pit₂-ka-du 12 [...] -ul mi-ni şa₂ si-i

“[...] Qumusanu şəhərinə Aşşur qüvvəsinin yaxınlaşmasından xəbər tutan mənəliklər hərbi düşərgələrini qurublar. Düşərgənin bir tərəfi Qumusanu şəhərinə, digəri – bu (Aşşur – A.Ə.) tərəfədir. Sizə gəldikdə, ehtiyatlı olun [...] Növbəti təlimat[ınızı gözləyirəm].” [14, № 616].

onun yaxınlığında Arqış adlanan şəhər yerləşirdi. Bu məlumata istinadən 1916-cı ildə M.V.Nikolski vaxtı ilə Van gölünün və yaxınlığındakı şəhərin Urartu hökmdarı I Arqıştinin (e.ə. 781-760) şərafinə adlandırıldığı, Aşşur orfoqrafiyasında Arqıştiuna kimi səsləndiyi və müasir Erciş toponiminin praformasından olduğu fikrini irəli sürmüşdür [10, c. 33, 79, 106]. Ercişin Arzaşku şəhəri ilə (Urartunun ilk paytaxtı) eyniləşdirilməsi fikri [4, c.34-35] qəbul oluna bilməz. Belə ki, Arzaşku şəhəri yalnız III Salmanasarın e.ə. 850-ci illərdə Urartuya hərbi yürüşü zamanı dağıdılmışdır. Yürüşün xronikasından aydın olur ki, Aşşur qoşunları Van gölünün şimal sahillərinə qədər (Erciş şəhəri orada yerləşir) hərəkət etməmişlər [13, pp.44, 60].



Şəkil 3. “Tanrı Aşşura məktub” dan fraqment.

Qala tipli Arqıştiuna şəhəri haqqında II Sarqonun e.ə. 714-cü ildə Urartuya hərbi yürüşünü tərənnüm edən “Tanrı Aşşura məktub”un 287-288-ci sətirlərində (bax: şəkil 3) belə bir məlumat verilir:

URU. ar-giš-ti-û-na URU. Qa-al-la-ni-a bi-ra-ti-şu2 dan-na-a-te ru-uk-ku-sa bi-ru-uş-şu2-un

el-en KUR. ar-si-du u3 KUR. mah-un-ni-ia kak-ka-biş a-şa-ma

“Arqıştiuna şəhəri, Kallania şəhəri – onun (I Arqıştinin nəvəsi Urartu çarı I Rusanın – A.Ə.) güclü qalaları onların arasında, Arsidu dağı və Mahunnia dağının zirvələrində tikilmişdi, [onlar] ulduz kimi parlayırdılar.” [15, pp. 44-45, Pl., XIV].

Hərbi xronikanı əks etdirən mətnə bildirilir ki, Arqıştiuna şəhəri “dalğalanan dənizin sahilində” (mətnə: **ahi tamti gallati**; Van gölü!) yerləşən Ayadu vilayətinin 30 qalası birləşdirən qayalıq bölgədə inşa edilmişdir. Şəhər e.ə. 714-cü ildə dağıdılmışdır.

I Arqıştinin adını daşıyan başqa bir şəhər (Urartu orfoqrafiyasında Arqıştihinili: “Arqıştiyə məxsus”) Qərbi Azərbaycanın ərazisində, yerli azərbaycanlıların Kürdüklü adlandırdığı (ermənilər onu “Armavir” adı ilə əvəz ediblər) kəndin yerində inşa edilmişdir. Lakin Van gölündən xeyli uzaqlıqda yerləşdiyindən bu şəhəri Bar-Ebreyin dediyi Arqış şəhəri ilə eyniləşdirmək olmaz.

I Arqıştinin nəticəsi II Arqıştinin (e.ə. 713-685) Erciş yaxınlığında Haqi və Çələbi bağı adlanan iki məntəqədən tapılmış eyniməzmunlu mətnlərində iki şəhər saldırdığı bildirilir. Birinci şəhər Taktumniya haqqında deyilir ki, ora boş ərazi idi, nə taxıl sahələri, nə üzümlüklər, nə meyvə bağları yox idi, kanal çəkilməmişdi. Maraqlıdır ki, e.ə. 714-cü il yürüşünü təsvir edən “Tanrı Aşşura məktub”da Arqıştiunanın qonşuluğunda yerləşən 30 şəhər arasında Taktumniya xatırlanmır. Bu fakt Taktumniyanın II Arqıştinin zamanında salındığını təsdiq edir. II Arqıştinin saldırdığı ikinci şəhər

haqqında deyilir: “Artarapşa vilayətinin qarşısında yerləşən ərazidə Arqıştihinə şəhərini inşa etdim, göldən oraya kanal çəkdim.” [8, № 276; 12, p. 9-10]. Urartu mətnlərində, bir qayda olaraq, yeni şəhərlərin boş ərazidə, məskunlaşmayan yerdə salınması, oranın inzibati-təsərrüfat infrastrukturunu ilə təmin olunması və nəhayət adlanması kimi standart ifadələrlə müşayiət olunurdu. Nəzərdən keçirdiyimiz mətnə Taktumniyadan fərqli olaraq, ikinci şəhərin inşası ilə bağlı analoji standart ifadələrin işlənməməsi həmin yerin əvvəllər məskunlaşdığını söyləməyə əsas yaradır. Aşşur ordusunun e.ə. 714-cü il yürüşündən Urartu dövləti ağır məğlubiyyətə uğrasa da, tarixin səhnəsindən silinmədi, qısa vaxt ərzində güclənərək Kiçik Asiyadakı xırda çarlıqları anti-Aşşur koalisiyasında birləşdirməklə yeni torpaqlar fəth etdi, ölkə təsərrüfatını dirçəltdi, quruculuq işlərinin miqyasını xeyli genişləndirə bildi. Quruculuq layihələri sırasında e.ə. 714-cü ildə dağıdılan Arqıştiuna (və ya Arqıştihinə) şəhərinin bərpasının da yer aldığını istisna etmək olmaz. Zənnimizcə məhz bu şəhəri Bar-Ebreyin qeyd etdiyi şəhərlə eyniləşdirmək lazımdır. Görünür məhz bu amilləri nəzərə alaraq bəzi tədqiqatçılar haqlı olaraq Orxistena vilayətini Van gölü yaxınlığında (Cənubi Qafqazda yox) lokalizə edirlər [11, c.70].

Nəhayət, VII əsr erməni müəllifi Anani Şirakatsinin məlumatına görə Arsax nahiyəsi Utik nahiyəsi ilə qonşuluqda yerləşirdi. Azərbaycan Albaniya dövlətinin tarixi nahiyəsi olan Utik antik dövr müəlliflərinə **Οτιοι, Ουτιοι** və ya **Ωτηνή** kimi adlarla məlum idi. Bu vilayət haqqında bəhs edən Plini Sekund yazır ki (VI, 42), Atropatena Otena tərəfdən Araz çayı ilə Armeniyadan ayrılır.” [3, c.217, 310-311]. Heç bir halda utilərin ölkəsinin Orxistena ilə qonşu olduğu bildirilmir.

Nəticə

Beləliklə, aparılan tarixi və filoloji təhlil göstərir ki, ilk orta əsr erməni müəllifləri Anadolunun şərqində, Armeniya çarlığında mövcud

olmuş vilayətin yunan adını ("Orxistena") ondan xeyli uzaq məsafədə yerləşən Qarabağa "Arsax" formasında tətbiq edə bilməzdilər. Hər iki terminin paralel mövcudluğu da istisna edilir, çünki Strabonun zamanında Qarabağ məkanının necə adlandırıldığı haqqında səhih məlumat yoxdur. Cənubi Qafqaz regionu haqqında məlumat verən yunan, Roma, İran, Suriya və gürcü mənbələrində bənzər coğrafi nomenklaturaya rast gəlinmir. Erkən orta əsrlərdə erməni dilində əsər yazan müəlliflər, adətən bağlı olduqları bölgəyə uyğun olaraq Xorenatsi, Buzandatsi, Kalankatvatsi, Qandzaketsi, Şirakatsi və s. kimi təxəllüslər daşıyırdılar. Lakin həmin dövrdə yaşamış heç bir erməni müəllifi Arsaxla bağlı təxəllüs (məsələn, "Artsaxetsi") daşımayıb. Deməli, o dövrün ermənidilli müəlliflərindən kimsənin Qarabağın dağlıq hissəsi ilə (=Arsaxla) həyatı bağlılığı olmayıb. Bütün bunlar bir daha təsdiq edir ki, "Orxistena" və "Arsax" terminləri təsadüfi fonetik bənzərlikdir və hər ikisi də tamamilə fərqli coğrafi areala şamil olunurdu.

Ədəbiyyat siyahısı

1. Mahmudov Y. Real tarix və "Böyük Ermənistan" uydurması. Bakı, 2014.
2. Алиев И. Нагорный Карабах: история, факты, события / Сборник статей, посвященный 95-летию со дня рождения академика Игара Алиева. Баку, 2019, с. 27-111.
3. Алиев К. Древнегреческие и латинские первоисточники по истории древнего Азербайджана (с примерами нового толкования). Баку, 2010.

4. Арутюнян Н.В. Топонимика Урарту. Ереван, 1985.
5. Арутюнян Н.В. Корпус урартских клинообразных надписей. Ереван, 2001.
6. Гейбуллаев Г.А. К этногенезу азербайджанцев (историко-этнографическое исследование). I. Баку, 1991.
7. Мамедова Ф. Кавказская Албания и албанцы. Баку, 2005.
8. Меликишвили Г.А. Урартские клинообразные надписи. Москва, 1960.
9. Страбон. География в 17 книгах. Перевод, статья и комментарии Г.А. Стратановского. Москва, 1994.
10. Пиотровский Б.Б. Ванское царство (Урарту). Москва, 1959.
11. Халилов М. Локализация Араксены и Орхистены. Деятельность Албанской апостольской церкви за северными пределами Албании (IV-VII вв.) / Этнокультурное наследие Кавказской Албании. Баку, 2019, с. 69-74.
12. Diakonoff I.M., Kashkai S. M. Geographical Names According to Urartian Texts / Reportaire Géographique de Texts Cuneiforms. Band 9. Wiesbaden, 1981.
13. Grayson A. K. The Royal Inscriptions of Mesopotamia. Assyrian Periods. Vol. 3. Assyrian Rulers of the Early First Millenium BC (858-745 BC). University of Toronto Press, 1995.
14. Harper R.F. Assyrian and Babylonian letters. The University of Chicago press, Luzac and CO., London, 1896, part IV.
15. Thureau-Dangin F. Une Relation de la huitieme campagne de Sargon II. Paris, 1912.

Summary

Allahverdi Alimirzayev

Orchisten is not Karabakh

Keywords: region of Orkhistena, Strabo, Assyrian texts, Urartian cities, Kingdom of Armenia, Eastern Anatolia, Artsakh.

Armenian historians and their associates believe that the name "Orkhistena", mentioned in Strabo's "Geography", was allegedly the Greek proto-form of the term "Artsakh". The Armenians traditionally call the mountainous part of Karabakh, the historical region of Azerbaijan, the term

"Artsakh". This article provides evidence that "Artsakh", neither philologically nor geographically, is related to the name of the Eastern Asia Minor region of Orkhistena. Such an identification was invented as an argument to prove that Karabakh, allegedly, in ancient times was part of the Armenian kingdom. At the same time, they refer to the message of Strabo, where this region is marked as one of the regions of Armenia. In fact, information about Orkhistena, located in the east of Asia Minor, due to a misunderstanding of the compilers of Strabo's work, was included in Book XI, which deals with the Caucasus. So, in the XI book, the regions of Favena, Orkhistena, Komisena of Armenia are mentioned, which provided the royal army with cavalry. Before and after this information, we are talking about Kambisena - the northwestern region of Albania near the borders with Iberia. This sequence has led researchers to see a typo in the name of "Komisena" instead of the correct "Kambisena".

In fact, Komisena corresponds to the city of Kumusanu, which was located between Assyria and Manna, in the eastern part of the Rania lowland. And Favena was definitely located on the site of modern Tel-Favan on the banks of the Bokhtan-su River.

According to the Syrian author Bar-Ebrey (1226-1286), Lake Van was sometimes called "Arkhestia", near which the city of Argish was located. This information also agrees well with the message of the cuneiform inscriptions. So, Sargon II during a campaign in Urartu (714 BC) destroyed the city of Argishtiuna (in Assyrian orthography; Urartian form of Argishtikhini), built and named after King Argishti I, not far from the "boiling lake" (meaning Lake Van). Somewhat later, his great-grandson Argishti II restored this city. The Greek form "Orkhistena" and the modern Turkish Erdzhish go back to the same toponym. Given this, Strabo's Orkhistena cannot be localized in the South Caucasus.

Резюме

Аллахверди Алимierzоев

Орхистена – это не Карабах

Ключевые слова: область Орхистена, Страбон, ассирийские тексты, города Урарту, царство Армении, Восточная Анатолия, Арцах.

Армянские историки и их единомышленники считают, что название «Орхистена», упомянутое в «Географии» Страбона, якобы являлось греческой праформой термина «Арцах». Термином «Арцах» армяне традиционно называют нагорную часть Карабаха – историческую область Азербайджана. В этой статье приводятся доказательства того, что «Арцах» ни лингвистически, ни географически, не имеет отношения к названию восточномалоазийской области Орхистена. Такое отождествление придумано как аргумент для доказательства того, что Карабах, якобы, в античное время входил в состав Армянского царства. При этом ссылаются на сообщение Страбона, где эта область отмечается как одна из областей Армении. На самом же деле, информация об Орхистене, находившейся на востоке Малой Азии, по недоразумению компиляторов труда Страбона, была включена в XI книгу, где речь идет о Кавказе. Так, в XI книге упоминаются области Фавена, Орхистена, Комисена Армении, которые обеспечивали царскую армию кавалерией. Перед и после этой информации речь идет о Камбисене – северо-западной области Албании у границ с Иберией. Такая последовательность побудила исследователей видеть в названии «Комисена» опечатку вместо правильного «Камбисена».

В действительности же Комисена соответствует городу Кумусану, что находился между Ассирией и Манной, в восточной части низменности Рания. А Фавена определённо находилась на месте современной Тэль-Фаван на берегу реки Бохтан-су.

По сообщению сирийского автора Бар-Эбрея (1226-1286 гг.), озеро Ван иногда называли «Архестия», поблизости которого располагался город Аргиш. Эта информация также хорошо согласуется с сообщением клинописных надписей. Так, Саргон II во время похода в Урарту (714 г. до н.э.) разрушил город Аргиштиуна (в ассирийской орфографии; урартская форма Аргиштихини), построенного и названного в честь царя Аргишти I недалеко от «бурлящего озера» (имеется ввиду, озеро Ван). Несколько позже его правнук Аргишти II восстановил этот город. К этому же топониму восходят греческая форма «Орхистена» и современный турецкий Эрджиш. Учитывая это, Орхистену Страбона никак нельзя локализовать на Южном Кавказе.

UOT 94(479.24)

LALƏ ƏLİYEVƏ

Bakı Dövlət Universiteti, Tarix fakültəsi, dosent, t.ü.f.d.

Azərbaycan

lalaaliyeva@bsu.edu.az

QAFQAZ ALBAN KİLSƏSİ MEHRANİLƏR SÜLALƏSİNİN HAKİMİYYƏTİ DÖVRÜNDƏ

Açar sözlər: *Qafqaz Alban kilsəsi, Mehranilər, Xalkedon, anti-Xalkedon, diofizitizm, monofizitizm, monoenergizm, monofelitizm*

Araşdırmanın məqsədi Mehranilər sülaləsinin hakimiyyəti dövründə Qafqaz Alban kilsəsində baş verən prosesləri və islam dininin yayılması zəminində xristian əhalinin identikliyinə təsir edən dini amilləri müəyyən etməkdir. Təbii ki, identikliyin dəyişməsinə sosial, siyasi və mədəni xüsusiyyətlər daşıyan çoxsaylı proseslər təsir edir. Burada əsas vəzifə təlatümlü və dəyişkən bir dövrdə baş verən dini proseslərin tədqiqidir.

Qafqaz Albaniyasında Arşakilər sülaləsinin nümayəndəsi olan Urnayrın hakimiyyəti zamanından rəsmi bir din mövqeyi qazanan xristian kilsəsinin avtokefal və apostol kilsəsi olması ilkin yazılı qaynaqlar əsasında təsdiqlənir [13, IX]. Lakin ölkənin ərəb istilasına məruz qalmasından sonra xristianlıq bir çox səbəbdən buradakı mövqelərini gücləndirə və qoruyub saxlaya bilməmişdir. Bunun səbəbləri içərisində ilk növbədə, islam bayrağı altında ərəb işğalı və onun gətirdiyi yeni ictimai-siyasi şərait və xarici təsirlə yanaşı, daxildən qaynaqlanan amillər qeyd edilməlidir. Bu amillər içərisində Alban xristian kilsəsində gedən proseslər, o dövrdə xristianlığın əsas iki doktrinası olan **diofizitizm** və **monofizitizm** arasında seçim etmək tərəddüdü də mühüm əhəmiyyət daşımışdır. Qonşularla müqayisə etdikdə görürük ki, onlarda da müəyyən tərəddüdlər olmasına baxmayaraq, əksəriyyətlə ermənilər xristianlığın monofizit qolunu və gürcülərsə, diofiziti seçmişdilər.

Problemin daha detallı araşdırılması üçün ilk növbədə Mehranilər sülaləsi ilə bağlı bəzi məsələlərə, onların yarımmüstəqil hakimiyyəti dövrü, mənşəyi və idarə etdikləri ərazi məsələlərinə nəzər salmaq yerinə düşərdi. Sülalənin

əsasını qoyan Mehran əgər Sasani hökmdarı Xosrov tərəfindən göndərilən məktubla Qardman vilayətinə sahiblənmişdisə, bu hadisə I və ya II Xosrov olmasından asılı olmayaraq VI əsrdən əvvəl baş verə bilməzdi, çünki Moisey Kalankatuklu “Alban tarixi”ndə I Xosrov və ya II Xosrov olmasını dəqiq göstərmədən məlumat verir [13, 108]. Lakin eyni mənbə göstərir ki, Mehranın nəvəsi Girdman hakimi Cəsur Vardan 488-ci ildə Aquyen Kilsə Məclisində iştirak edən zadəganlardan biridir [13, 54]. Elə isə Mehranilər artıq V əsrdə Girdman vilayəti hakimi idilər və Moisey Kalankatuklu sadəcə Sasani hökmdarlarını qarışıq salmışdır. Fəridə Məmmədova araşdırmalarında Mehranilərin Girdman vilayətinə sahiblənməsini V əsrə aid edir. O, yazır ki, bu ərazi V-VIII əsrlərdə, Mehranilər sülaləsi qurulduqdan və hakimiyyətə gəldikdən sonra Albaniyanın siyasi həyatında mühüm rol oynamağa başladı [6, 261].

Tarixşünaslıqda sülalənin nümayəndəsi olan Varaz-Qriqorun 628-ci ildə [4, 52, 5, 130], yaxud 630-cu ildə [6, 357] Sasaniyədən asılı olmaqla hakimiyyət qurması geniş əksini tapmışdır, yəni sülalənin bütün Albaniyanın hakimiyyətinə yiyələnməsi aşağı-yuxarı təqribən eyni dövr göstərilmişdir. Bu məsələ ilə bağlı Kiril Tumanovun araşdırmaları diqqətə alındıqda Ziya Bünyadovun qeyd etdiyi tarix daha uyğun görünür. K.Tumanov Gürcüstanda Mehrani nəslindən olan Xosrovilərin 627-ci ildə taxta oturulmasının ardınca nəslin digər qollarının tezliklə digər Qafqaz taxtlarına- Qoqarene və Qardman taxtına gətirildiyini qeyd edir [22, 22; 23, 83]. Tumanovun tədqiqatı geniş mənbə bazası üzərində qurulsada, faktların interpretasi-

yası zamanı Qardman haqqında işlətdiyi “erməni-alban knyazlığı” [22, 22] ifadəsi tarixi reallığı əks etdirmir.

Beləliklə, mənbələr və araşdırmalar hər üç sülalənin kiçik zaman fərqi ilə Qafqazda hakimiyyətə gətirilməsi fikrini əsaslandırır. Hakimiyyəti davam etdirmək hüququ olan varisin Şeroyun ərəblər tərəfindən 705-ci ildə Suriyaya aparılmasından sonra [13, 191] Alban dövləti süqut edir [6, 173]. Burada kiçik bir dəqiqləşdirməyə ehtiyac var. Belə ki, çevriliş nəticəsində 695-ci ildə taxtdan salınmış II Yustinian 705-ci ildə avqustun 21-də öz hakimiyyətini bərpa etmiş [10, 522] və bununla da yenidən Bizansın güclənməsinə nail olmuşdu. Üstəlik də, Əməvi xəlifəsi Əbdül-Malik 705-ci ildə oktyabrın 5-də vəba xəstəliyindən vəfat etmişdi. Aydın ki, Mehranilər sülaləsinə son qoyulması bu iki hadisədən əvvəl olmuşdur. Qeyd etmək lazımdır ki, sülalə öz mülkləri üzərində hakimiyyət hüququnu daha uzun müddət, M.Kalankatuklunun məlumatına əsasən təqribən 821/2-ci ilədək saxlamış [13, 213-214], Mehranilərin sonuncu nümayəndəsi II Varaz-Trdatın öldürülməsi ilə sülaləyə tam son qoyulmuşdur [9, XIX]. Beləliklə, bu tədqiqat əsasən 628-705-ci illərin tarixi baxımdan qısa xronoloji çərçivəsində Alban kilsəsi və onun ətrafında baş verən dəyişiklikləri araşdırır.

Mənbələrdə Mehranilər sülaləsinin hər üç xalqın, alban, gürcü və ermənilərin, eyni ailənin qolları tərəfindən idarə edildiyi vurğulanır [23, 83]. Moisey Kalankatuklu dəfələrlə Mehranilərin Arşaki kökündən olmasını və Sasanilərlə qohumluğunu vurğulayır, Mehranı Xosrovun qan qohumu adlandırır [13, 108] və Varaz-Qriqor haqqında isə “Albaniya hökmdarı, özü Ərdəşir nəslindən bir zadəgan olan Varaz-Qriqor” [13, 109] ifadəsini işlədir. Danimarka şərqşünası Artur Kristensen Sasani yazılı qaynaqları əsasında Parfiya mənşəli Mehranilərin Sasani İnanında hakim olan yeddi zadəgan ailəsindən biri olması qənaətinə gəlmişdir [26, 102]. Nəzərə alsaq ki, Arşakilər və Sasanilər soykökcə ayrı-ayrı nəsilərdir, onda Moisey Kalankatuklunun məlumatı ziddiyyətli görünə bilər. Lakin Sasanilərin Arşakilərlə daim qohumluq əlaqələri qurduğundan məlumat ziddiyyətli sayılmamalıdır. Hər bir halda İberiyadakı Xosrovilər kimi

Albaniya Mehraniləri də mənşəcə yerli sülalə deyil.

Ərazi məsələsinə gəlcə, Albaniya vilayətlərindən biri olan və Mehranilər sülaləsinin çoxdan sahib olduğu Girdman, Girdiman [1] və yaxud Qardman vilayəti haqqında Nailə Vəlixanlının ərəb mənbələrində adı keçən *Qal’at əl-Gərdmən* haqqında fikirləri ilə razılaşmaq lazımdır [2, 212]. Təbii ki, bu vilayətin ərazisi ilə Mehranilər sülaləsinin 628-ci ildən idarə etdiyi yarımmüstəqil hakimiyyəti ayırmalıyıq. Eyni sülalə tərəfindən idarə olunan və soy-kökcə eyni əhalinin yaşadığı Şəmkir və Şirvan ərazilərində paralel toponimlərin meydana gəlməsi bununla bağlıdır. 628-ci ildə Sasani hökmdarı Kavadin azad etdiyi Vironu Moisey Kalankatuklu “*böyük Alban prinsipliyinin (hakimliyinin) katolikosu*” adlandırır [13, 93]. Tədqiqat obyektinə məhz bu adın ehtiva etdiyi ərazidir.

Məlumdur ki, Bizans imperiyası Qafqazda hegemonluq, rəqibini buradan tam çıxartmaq və ya təsirini azaltmaq məqsədilə xristianlıqdan siyasi alət kimi istifadə edirdi. 608/609-cu illərdə gürcü kilsəsi Konstantinopolda qəbul edilmiş Xalkedon doktrinasına tabe olmağa üstünlük verərək *monofizit* erməni kilsəsi ilə əlaqələrə son verdi. Erməni kilsəsi tərəfindən qəbul ediləməyən ikonalar gürcü torpaqlarında hərərlə qarşılanmış və Bizans sərbəst şəkildə Athos dağında gürcü monastırının, İveronun yaradılmasına icazə vermişdi [12, 92]. Sasanilərə gəlcə, onlar Bizans təsirinə qarşı tək cəzə zərdüştiliyi zorakı yaymaqla kifayətlənmirdilər. Sasani şahənşahları xristian təlimləri arasındakı düşmənçilikdən öz xeyirlərinə faydalanırdılar. II Xosrov Sasanilərin ənənəvi Qafqaz ölkələrini Bizansdan qoparmaq siyasətinə uyğun olaraq 614-cü ildə ölkəsinə tabe olan xristianları məşhur Ktesifon Kilsə Məclisinə toplamış və burada Bizansdakı *diofizitizm* doktrinasına qarşı Sasani tabeliliyində olan xristian ölkələrin rəsmi olaraq *monofizitizmi* əsas doktrina kimi tanımasına nail olmuşdu [6, 361]. Sebeosun “Tarix” əsərindəki “Padşah Xosrovun xristian arvadı kraliça Şirinin möminliyi” adlı fəslində Xosrovun fərmanı verilmişdir: “Qoy heç bir kafir xristianlığı qəbul etməyə cürət etməsin, eləcə də xristianların heç biri dinsizliyi qəbul etməsin. Əksinə, hər kəs öz ata dininə sadıq qalsın. Kim atalarının inancını saxlamırsa, dininə asi olanlar öldürü-

rüləcəklər" [20, IV]. II Xosrovun fərmanında "dinsizlik" olaraq rəqib Bizansın dəstəklədiyi diofizitizm nəzərdə tutulmuşdur.

Bunadək zərdüştlük dininə sitayiş edən Mehranilərin nümayəndəsi Varaz-Qriqorun xristianlığı qəbul etməsi ilə dövlət hakimiyyətinə gəlişi üst-üstə düşür. Qeyd olunduğu kimi Cəsur Vardan Aquyen Kilsə Məclisində iştirak etmişdi [13, 54] və demək sülalə artıq xristianlığa keçmişdi. Bu çaşqınlıq Kiril Tumanov tərəfindən birmənalı olaraq aradan qaldırılmışdır. O göstərir ki, Alban Mehrani ailəsi çox güman ki, Qoqarene Mehraniləri kimi V əsrin sonlarında yenidən Mazdaizmə keçmişdilər [23, 476]. VI əsrin əvvəllərində Albaniyada Arşakilər sülaləsinə son qoyulduqdan sonra ölkə Sasani mərzbanlarının idarəsi altında idi [6, 208, 357] və Girdman vilayət hakimləri Sasanilərlə qohumluqdan istifadə edib həmən idarə altında daha da güclənmişdilər. Mehrani ailəsi artıq Albaniyanın bir vilayətində güclü nüfuz sahibi olduğundan VII əsrin əvvəllərində digər Alban torpaqlarına da hakimiyyətini yaymaq iqtidarında idi. Sülalənin isə tarixi göstərir ki, nüfuzlarını saxlamaq üçün yenidən dini keçid etməyə hazır idilər.

Gürcü səlnamələr toplusu "Kartlis Tsxovreba"ya daxil olan Cuanşer Cuanşerianinin "Vaxtanq Qorqasalın həyatı" əsərində 627-ci ildə gürcü hökmdarı Stepanosun zamanında Bizans imperatoru İraklinin Tbilisini alması və Stepanosun öldürülməsindən bəhs edilir [15, 77]. Gürcü səlnamələrindən daha birisində, Sumbat Davididzenin "Baqrationilərin həyatı və rəvayəti"ndə göstərilir ki, Tbilisiyə yürüş edən Bizans imperatoru İrakli sonra Qardabanidə (Qardman vilayəti ilə eyniləşdirilir [12, 102; 6, 109]) Varaz-Qaqeli/Varaz-Qriqoli ilə görüşmüşdü. Mənbə yazır ki, "İrakli Varaz Qaqelini görmək üçün Qardabaniyə gəldi və Xuzaşeni adlı yerdə düşərgə saldı. O, Varaz Qaqeli və bütün xalqını xristianlığa gətirdi və əvvəllər tikilmiş hər şeydən üstün olacaq bir kilsə tikməyə başladı. Oradan Berduciyə getdi və kəndin mərkəzində düşərgə saldı. İrakli daş xaç ucaltdı, Müqəddəs Məryəm kilsəsinin təməlini qoydu və onu günbəzlə taclandırdı." [15, 212]. Buradan belə qənaətə gəlmək olar ki, Varaz-Qriqor məhz Bizans imperatoru İrakli tərəfindən xaç suyuna salınaraq Alban hakimi mənəsinə

gətirilmişdir. Gürcü səlnaməsinin bu məlumatı yerli alban qaynağı ilə ziddiyyət təşkil edir, belə ki, Moisey Kalankatuklu Varaz-Qriqorun katolikos Viro tərəfindən xaç suyuna salındığını bildirir. [13, 109]. Onun iki dəfə xaç suyuna salınması ağlabatan deyil, çünki xristian dini ayinlərinə ziddir. Təsədüfi deyildir ki, Dousett göstərilən iqtibasdakı tərcümədə "was baptised"- "xaç suyuna salınmışdır" əvəzinə "was consecrated"- "təqdis edilmişdir" kimi vermişdir.

Məlum olduğu kimi, xristianlıq artıq 451-ci il Xalkedon Məclisindən sonra iki əsas qolalxalkedonçu diofizit və anti-xalkedonçu monofizit qollarına, bunun ardınca hər biri ayrı-ayrılıqda müxtəlif dini-fəlsəfi cərəyanlara, eləcə də ikisi arasında barışdırıcı mövqe tutan, əsası Konstantinopol patriarxı I Sergius (610-638) tərəfindən qoyulmuş *monoenergizm* və Frahanlı Teodor tərəfindən irəli sürülmüş *monofelitizm* [18, 546] kimi cərəyanlara bölünmüşdü. Bizansın monoenergizmi siyasi alət etdiyi dövrdə Varaz-Qriqor imperator tərəfindən xalkedonçu diofizitizmə və monoenergizm təliminə gətirilə, sonra isə onu monofizitə dəyişə bilərdi. Fəridə Məmmədova yazır ki, Varaz-Qriqor 628-ci ildə İrakli tərəfindən *monofelitizm*ə, 630-cu ildə katolikos Viro tərəfindən *monofizitizm*ə vəftiz olunmuşdur [6, 366]. Bu məsələ ilə bağlı bir uyğunsuzluq var və bu, əslində B.A.Ulubab-yandan gəlir. Sonuncunun fikrincə, "aydındır ki, Varaz-Qriqor və xalqı *monofelitizmi* qəbul etdilər və Varaz-Qriqor hələ Qardman hakimi ikən özünü İraklinin vassalı elan etmişdi" [6, 207]. Volter Kaejidə də eyni problemi görürük, belə ki, onun fikrincə Heraklius/İrakli 633-cü ildə Teodosiopolisdə sinod çağıraraq şəxsən iştirak etmiş və erməni kilsəsini *monofelit* kilsəsi ilə birləşdirmişdi [14, 181]. Əslində İrakli erməni kilsəsini Xalkedon doktrinasına gətirmişdi [24, 53-102]. Uyğunsuzluğa səbəb kiçik bir informasiyanın nəzərdən qaçırılmasıdır. Belə ki, Bizans imperatoru İraklinin 638-ci il *Ektesis* adlandırılan məktubundan sonra monofelitizm rəsmi dini təlim kimi tətbiq edilməyə başlamışdır. Bunadək Bizans imperiyasının dini siyasətində monoenergizmdən [17, 36] bəhs edilə bilər.

Etibarlı araşdırmaların Vironun xalkedonçu olması fikrini irəli sürməsinə [9, XIX] baxmayaraq, birmənalı olaraq onun xalkedonçu diofi-

zit və ya əksinə, anti-xalkedonçu monofizit olması nəticəsinə gəlmək mümkün deyil. Əgər Bizans imperatoru İrakli və alban katolikosu Viro hər ikisi xalkedonçu olmuşlarsa, onda Varaz-Qriqorun iki dəfə xaç suyuna salınması və bir doktrinadan digərinə keçidi haqqında fikir yürütmək məntiqlisizdir. Lakin mənbələrdə iki fakt qeydə alınmışdır. Birincisi, 627-ci ilin hərbi əməliyyatları zamanı Sasaniləri üstələyən İrakli Cənubi Qafqaza daxil olaraq yerli əyanlarla, o cümlədən Varaz-Qriqorla görüşmüşdü [15, 212; 19, 52]. İkincisi, Xosrovun oğlu tərəfindən əsrlikdən azad edilərək ölkəsinə geri dönmə Viro [13, 93] baş verən siyasi hadisələr fonunda dövlətin bərpa olunması üçün nüfuzlu zadəgan sülaləsinin nümayəndəsi olan Varaz-Qriqoru xristianlığa gətirmişdi [13, 109]. Haşiyə çıxaraq qeyd edək ki, Ziya Bünyadova görə, bu hadisə 627-ci ildə Ktesifonda baş vermişdi [4, 41]. Katolikos Vironun xristianlığın hansı qoluna aidiyyəti haqqında demək olar ki, o, çox böyük ehtimalla anti-xalkedonçu monofizit idi.

Belə nəticəyə gəlmək olar ki, Bizans-Sasani müqaviləsi əsasında Qafqaz Albaniyanın hansı imperiyaya çatacağı bəlli olanadək, təqribən bir ildən çox müddətdə Varaz-Qriqor qələbə qazanmış Bizansa meyl etməli və xristianlığın İraklinin siyasətinə uyğun doktrinasını xalkedonçu *diophysitizmi* qəbul etməli olmuşdur. Lakin 629-cu ildə bağlanan sülh müqaviləsi [20, XXV] Albaniyanı Sasanilərin nüfuz dairəsinə qaytardı. Belə bir şəraitdə Mehranilərin yenidən Sasanilərlə yaxınlaşma siyasətinə keçməsi labüd idi. Məhz bu zaman katolikos Viro Varaz-Qriqoru *monophysitizmə* gətirmişdir. Bu müttəfiqlik Mehraniləri sövq etmişdi ki, ərəb işğallarının başlanğıcında Sasaniləri dəstəkləsinlər. Əvvəlcə Qafqazda hegemonluq uğrunda Sasani-Bizans rəqabəti və ardınca isə onu əvəzləmiş olan Xilafət-Bizans qarşıdurması, üstəlik siyasətdə təsir vasitəsi kimi istifadə olunan din və ona bağlı dəyişikliklər Alban dövlətçiliyinin, həmçinin dini və etnik identikliyinə tələyini müəyyən etmişdir.

Burada dövrün siyasi hadisələri ilə bağlı dini nəzəriyyələrin necə dəyişməsinə nəzər salsaq görərik ki, xristianlığın meydana gəlməsindən az sonra, təqribən II-III əsrlərdən başlayaraq Antioxiya və İsgəndəriyyə məktəbləri arasında İsa Məsihin insan və ilahi mahiyyəti üzərində

fikir ayrılıqları mövcud idi. Nəhayət, 451-ci ildə Xalkedon Ümumdünya Kilsə Məclisi iki məktəbin rəqabət apararı iki doktrinaya çevrilməsi ilə nəticələnir. Bizans imperatoru İrakli Sasanilər üzrərində qələbəsindən sonra Yaxın və Orta Şərqi bir sıra ərazilərinə yiyələnmişdi. Bu ərazilərdə isə anti-xalkedonçu monofizitlərə, miophysitlərə və İsanın ikili təbiətini qəbul etsə də, diophysitizmdən fərqli olan nestorian təliminə bağlı xristian icmaları üstünlük təşkil edirdi. Belə bir şəraitdə *monofelitizm* bir çoxlarına, xüsusən də o dövrdə imperator İrakliyə və dövrün görkəmli kilsə xadimlərinə xalkedonçularla anti-xalkedonçular arasında güzəştli mövqe təklifi kimi görünürdü [11, 152].

Sasani imperiyasını qətiyyətlə məğlub edən İrakli əvvəlcə xalkedonçuların Məsihin ikili ilahi-insan mahiyyətini vahid enerji birliyi kimi konkretləşdirən *Mia theandrike energia formula* və ya *monoenergizm* vasitəsilə xristian aləmində konfessional sülh yaratmaq istəmişdi. Lakin monoenergizm formulu ciddi müqavimətlə üzləşdiyindən İraklinin 638-ci ildə Məsihin birliyinin yeni bir formulunu elan etməsinə səbəb olmuşdu. İmperator məhz həmin il *Ektezis* imzalayaraq, Məsihdə iki fərqli iradə yox, yalnız bir tək iradə olması formulunu təsdiqləmişdi. Məsihin ikili ilahi-insan təbiətini qəbul edən *monofelitizm* təlimi İsanın iradəsi ilə Atanın iradəsinin vəhdət təşkil etməsi fikrinə əsaslanır. Hətta Nestor da Məsihdəki iradə birliyini qəbul edirdi [18, 293]. Demək, monofelitizm nestorianlar üçün də cəlbədicisi ola bilərdi. Beləliklə, Bizans imperiyası xristian aləmində birlik yaratmağa iddialı olan monofelitizm doktrinasından faydalanmağa başlayır. Yaxın və Orta Şərq xalqlarını tək hərbi yolla deyil, din vasitəsi ilə itaətə gətirməyə çalışan Bizans imperatorları İraklidən sonra da bu siyasəti davam etdirmişdilər.

Təbii ki, xristian doktrinalarının formalaşma mərhələsində olduğu dövrdə və dəyişkən siyasi mühit şəraitində xristian ilahiyatçıların yeni fikirlər irəli sürərək dini diskursu davam etdirir, növbəti gərginlik və parçalanmalara meydan açırdılar. İlk olaraq *diophysitizm*, yəni İsa Məsihin ikili insan-ilahi mahiyyəti olduğu kimi, iki ayrı iradəsi olması fikrinin tərəfdarları monofelitizmin əsassız olması iddiasını irəli sürürlər. 649-cu ildə Romada monofelitizmin il-

kin pislənməsindən sonra **diofelitlər** yalnız 681-ci ildə Konstantinopol Məslisində son qələbəyə nail oldular. Bu zamana qədər monofizit torpaqları artıq Bizansın əlindən alınmış, Fələstin və Suriya 638-ci ildə, Misir 641-ci ildə ərəblər tərəfindən fəth edilmişdi. İndi monofizitlərlə barışmaq əvəzinə Konstantinopola Roma ilə sülh axtarmaq lazım idi [18, 294].

Xristian ilahiyyatçıların daim monofelitzim ətrafındakı debatları onu bir kilsə təlimi kimi gözdən salmağa yönəlmişdi. İmperator İraklinin ən yaxın din xadimlərindən olan Maksimus Konfessor həm monoenergizmi, həm də monofelitzimi Məsihin tam insan olduğuna dair Xalkedon Məclisinin qərarına xəyanət hesab edirdi. Çünki həqiqi insan olmadığı halda onun iradəsi və "hərəkəti" ola bilməz və əsl insanlıq ola bilməz [17, 38]. Nəhayət, IV Ümumdünya Kilsə Məclisi 680-ci il noyabrın 7-də ilk iclası üçün toplanmış və sayının on səkkiz olduğu göstərilən iclaslarını növbəti 681-ci il sentyabrın 16-da başa vurmuşdu. Bu Məclis monofelitzim dini doktrinasına son qoysa da, hələ uzun zaman həmən doktrinanın tərəfdarları qalmaqda idi.

Monofelitzimin dərhal bütün xristian icmalarında yerini yeni doktrinaya verə bilməmişdir. IV Ümumdünya Konstantinopol Kilsə Məclisi keçirilən zaman Roma papası Aqato IV Konstantinə məktub göndərərək onu məhz monofelitzimi davam etdirməyə çağırırdı. Bu məktub iki məsələ ilə bağlı maraqlı doğurur. İlk növbədə buradakı sətirlər arxasında Bizansın dindən siyasi alət olaraq istifadə etməsi açıq-aşkar görünür. O, məktubunda ilahi gücün barbar xalqları imperiyaya və inanca tabe etmək qabiliyyətini vurğulayırdı [16]. Aqatonun yazışmaları IV Konstantini və ruhaniləri, son onilliklərdəki hərbi məğlubiyyətlərə baxmayaraq, müvafiq doktrina və davranışa riayət edilərsə, ilahi yardımını gözləməyə təşviq etdirdi [14, 219]. İkinci məsələ odur ki, Papa Aqatonun kifayət qədər ardıcılı olmuş və 681-ci ildən sonra da özünü müstəqil kilsə kimi qorumağa çalışan xristian icmaları monofelitzim doktrinası ilə yola davam etmişdilər. Bunların içərisində də müəyyən müddətdə Qafqaz Alban kilsəsinin olması şəksizdir.

Qısaca desək, xristian dini doktrinaları və onları əlində siyasi vasitəyə çevirmiş Bizans imperiyası həm Sasanilər, həm də sonra Bizan-

sa yeni rəqib olan Ərəb Xilafətinin işğalları dövründə Yaxın və Orta Şərqdə, eləcə də Qafqazda siyasi hadisələrə təsir göstərirdi. Belə bir fonda Varaz-Qriqorun tutduğu mövqe, xristianlığın bir təlimindən digərinə keçidi olduqca ibrətamizdir.

Onu taxtda əvəzləyən Cavanşirin xristianlığın hansı təliminə bağlı olması diqqətəlayiq bir məsələdir. Maraqlıdır ki, onun hakimiyyət illəri (638-680) Bizansın **monofelitzimi** siyasi vasitəyə çevirdiyi dövrlə (638-681) üst-üstə düşür. Alban hökmdarı Cavanşir təbii ki, bu təlimin ardıcılılarından olmuş və məntiqli olaraq himayəsində olan kilsə də monofelitzimi dəstəkləmişdir. Alban kilsəsindən fərqli olaraq erməni monofizit və miazizit kilsəsi 653-cü ildə Teodor Rştuni başda olmaqla Bizansdansa, ərəblərlə əməkdaşlıq siyasətinə üstünlük vermişdi [20, 164]. Gürcü və Alban hökmdarlarının da onun ardınca getməsi haqqında Sebesosun məlumatının [20, XXXV] tam əksinə, Moisey Kalankatuklu göstərir ki, atasının məsləhətinin əksinə, Cavanşir Bizans imperatoru ilə qardaş ittifaqına daxil olmuş, ona ünvanladığı məktuba müsbət cavab aldıqdan sonra da şəxsən görüşmüşdür [13, 115-118]. Daha sonra mənə imperatorun Cavanşirə bağışladığı müqəddəs xaçın gətirilməsinə sevinən Alban partiarxi Uxtanesdən və Qardmanda tikilən kilsədən bəhs edir [13, 119]. Monofizitizm tərəfdarı təsiri bağışlayan müəllif burda nə Uxtanesin, nə də kilsənin hansı xristian təliminə bağlı olması haqqında məlumat verməyə də, aydındır ki, bu halda xalkedonçu **diofizit** doktrinasından və Bizansın dəstəklədiyi **monofelitzim** təlimindən söhbət gedə bilər. Cavanşirin xəlifə I Müəviyyə ilə görüşündən sonra görünür ki, kilsənin mənsubiyyətində dəyişiklik olmamışdır. Belə ki, Cavanşir xəlifə ilə görüşdən qayıtdıqdan sonra Qardmanda tikdirdiyi kilsəni ziyarət etmiş, onun bəzədilməsi üçün göstərişlər vermişdi [13, 126]. Ən əsası isə onun sarayında və kilsədə Bizans tərəfdarlarının mövqeyi güclü olaraq qalmış, onların xilafətlə əməkdaşlıqdan narazılığı isə Cavanşirin qətlilə nəticələnmişdi [13, 142-144].

Cavanşirin varisi I Varaz-Trdatın da uzun zaman eyni dini siyasət yürütdüyünü söyləməyə əsas var. Teofanes Konfessorun məlumatına görə, Əməvi xəlifəsi Əbdül-Malik Bizans imperatorundan I Müəviyyə ilə bağlanmış müqavilə-

ni yenilənməsini tələb etmişdi və bu 686/7-ci ildə həyata keçirilmişdi. Lakin müqaviləyə rəğmən, imperator II Yustinian Bizans generalı Leontini ordu ilə ərəblərin üzərinə göndərmiş, İberiya, Albaniya, Bukaniya (Muğan) və Midiya (Cənubi Azərbaycan) onun tabeliyinə verilmişdi. O, bu ölkələr üzərinə xərac qoymuş və imperatora külli miqdarda pul göndərilmişdi [10, 503]. Başqa sözlə desək, Bizans regionda aktivləşmiş və diofizitizm üçün münbit şəraitin yaranmışdır.

Cavanşirin və I Varaz-Trdatın hakimiyyəti dövründə Alban kilsəsinin gürcü diofizitləri ilə geniş əlaqələri mövcud olmuşdur. Əvvəla, Sina dağındakı Müqəddəs Yekaterina məbəbindən aşkar edilmiş palimpsest təsadüfi deyil ki, superior mətn olaraq X əsr *nusxuri* gürcü yazısından və inferior mətn olaraqsa, alban əlifbasında yazıdan ibarət olaraq aşkar edilmişdir [9, XXI]. Qafqaz Alban kilsəsi ilə geniş əlaqələr olması səbəbindən təbii olaraq Alban bibliyası gürcü kilsəsinə aparıla bilərdi. Bundan əlavə, Qafqaz Albaniyasının aşkar edilmiş kilsə dili olan qədim udi dilinə çoxlu qədim gürcü sözlərini keçmişdir: qədim gürcüce *aqvseba* (Pasxa) qədim udice *axsiba* kimi, *madli* (lütf) *madil* kimi, *savrdzeli* (taxt) *sa'ourzel* kimi, *saxe* (şəkil) olduğu kimi keçmişdir. Bir sıra yunan terminləri də gürcü dili vasitəsilə qədim udi dilinə daxil olmuşdur [19, 41].

Burada VII əsrin sonlarına doğru yaranmış beynəlxalq vəziyyətə nəzər salmaq yerinə düşərdi. Alban hökmdarı Cavanşir (638-680) xilafətlə münasibətləri nizama salaraq daxili müstəqilliyini qoruyarkən şübhəsiz ki, Qafqaz Alban kilsəsinin də müstəqil olmasına dəstək vermişdir. J.Dousettin gəldiyi nəticəyə əsaslansaq, alban hökmdarı Cavanşir 680-ci ilin sentyabrı ilə 681-ci ilin iyun ayları arasında öldürülmüşdü [13, 138]. Ondan sonra hakimiyyətə gələn qardaşı oğlu I Varaz-Trdatın hakimiyyət illərinin (680-705) böyük hissəsi Əməvilər xilafətində "ikinci fitnə" adlandırılan ikinci vətəndaş müharibəsi (680-692) dövrünə düşür. Bu dövr Bizans və onunla çox zaman müttəfiq münasibətində olan Xəzər xaqanlığının regionda siyasi üstünlüyü ilə xarakterizə olunur.

Taronlu Asogik "Ümumdünya tarixi" əsərində yazır ki, II Yustinian hakimiyyətinin üçüncü ilində öz ordusunu Ermənistanı göndər-

miş və bu zaman 25 bölgə dağıdılmış, 8000 ailə qul kimi satılmışdı [7, II, 2]. Daha sonra göstərir ki, Yustinian hakimiyyətinin dördüncü ilində, 689-cu ildə, Cənubi Qafqaza yürüşə özü rəhbərlik edərək ordusunu üç yerə bölməklə Gürcüstan, Albaniya və Ermənistanı göndərir [7, 166]. Uğurlu yürüş nəticəsində II Yustinian bu ölkələrin hökmdarlarını çağıraraq onların bir neçəsini özü ilə əsir aparmış, digərlərininse, uşaqlarını girov götürmüşdü. Onlardan bir neçəsini isə mükafatlandırmış və ölkələrinə hakim təyin etmişdi. Mənbə yazır ki, "O, ölkələrin hakimi olaraq, Şirak lordu, Kopoytirk qrafı [komsu] Nersehi Ermənistanı və Varazdatı (I Varaz-Trdatı) isə imperatordan sonra ikinci pillədə duran *patrik ek'sarxos* olaraq Albaniyaya təyin etdi və bu hakimlərin dəstəklənməsi üçün 30.000 nəfərlik qoşun təyin edərək özü Konstantinopola qayıtdı [7, 167]." Bizans imperatoru tərəfindən *eksarx* təyin edilən və ərazisində onun müdafiəsi üçün qoşun saxlanan I Varaz-Trdatın hansı dini siyasət yürütdüyünü müəyyən etmək çətin deyil. Bu zaman Alban kilsəsi şübhəsiz ki, tam müstəqil olmaqla monofizitizmdən fərqli diofizit və hələ monofelitizmə meyilli doktrinaya malik idi. Ölkənin Bizansdan və onun müttəfiqi olan Xəzər xaqanlığından siyasi asılılığı o yerə çatmışdı ki, Konstantinopola səfər edən I Varaz-Trdat və oğulları həbs edilmişdi [13, III.12]. Bu hadisə görünür ki, II Yustinianı taxtdan salan və hakimiyyəti müvəqqəti ələ keçirən sərkerdə Leonitinin 695-ci il çevrilişi ilə təsadüf etmiş və şübhəsiz ki, onu Leoniti həbs etdirmişdi. Leonti 698-ci ildə Apsimar tərəfindən taxtdan salaraq III Tiberi (698-705) adı ilə hakimiyyətə gəlmişdi. O, 699-cü ildə Varaz-Trdatı azad etsə də, oğulları daha 12 il Konstantinopolda girov qalmışdılar. Onların azad edilməsinə gəlincə, bunu hakimiyyətini bərpa edən II Yustinian deyil, Bizansın növbəti imperatoru Philippikos Bardanes 711-ci ilin noyabrında hakimiyyətə gələrkən həyata keçirmişdir [7, 167].

Tədqiqatda əsas diqqət xristian dini ilə əlaqəli proseslər olduğu üçün Xəzər xaqanlığının din məsələsi ilə bağlı Albaniyaya təsirinin olub olmadığına qısaca nəzər salmağa ehtiyac var. Xəzər xaqanlığı nə 790-cı ildə Obadi tərəfindən iudaizmin rəsmi din olaraq qəbulunadək, nə sonra regionda dindən siyasi vasitə kimi istifa-

də etməmişdir. Əksinə, Moisey Kalankatuklu Xəzər-Alban münasibətlərinə dini rəng qatararaq alban yepiskopu İsrailin xəzərləri imana gətirdiyini vurğulayır. “Alban tarixi”nin II kitabındakı 42-ci fəslin adı artıq bu mesajı ötürür: “Hunların böyük şahzadəsi İlitverin yepiskop İsrailin patriarxallıq qurmaq məqsədi ilə onlarla qalması üçün zadəganları ilə məsləhətləşməsi” [13, 166]. Kalankatuklu alban yepiskopu İsrailin Xəzər xaqanlığında “il”- əyalət hakimi olan İlitverlə görüşündən bəhs edərkən yazır ki, Hunların böyük və mömin şahzadəsi İlitver öz ölkəsinin başçıları arasından Xorasan il-tiginini və Çat'n Xəzri (xəzərlərin Şadını_L.A.) xoş məramlı elçilər kimi müqəddəs İsrailə birlikdə yola saldı. Onların gətirdiyi məktubun məzmunu belə idi: “Biz sizin göndərdiyiniz Allah adamı yepiskop İsraili gördük və qəbul etdik və onun vasitəsilə sizləri, Albaniyanın böyük patriarxı, müqəddəs Eliazarı və sevimli qardaşımız, Albaniyanın suveren hakimi Varaz-Trdatı salamlayırıq. Siz bizdən fiziki sülh istədiniz, bizsə onun ruhani salamı ilə gəldiyini gördük.” [13, 166]. Bunun ardınca tək Allaha inamı vurğulamaqla belə bir ifadə işlədilir ki, sanki xəzərlər xristianlığı bütün dünyaya yaymaq istəyirlər: “Gəlin bizim və böyük Roma imperiyasının bu modelini (inancını_L.A.) bütün torpaqları bu imana gətirmək üçün götürək” [13, 166]. Bu məlumatdan bir daha aydın görünür ki, o zaman Qafqaz Alban kilsəsi Roma-Bizans imperiyası ilə eyni kilsəyə malik idilər.

Xəzərlərin yepiskop İsrailin təsiri ilə xristianlığa keçib onu siyasi alət etmək istəyi haqqında məlumatı dəqiqləşdirmək üçün Bizans və Şərq qaynaqlarının bəzilərinə nəzər salmaq. Bunlardan Bizans rahibi və səlnaməçisi Teofanes Konfessor (təqribən 758-818) öz “Xronika”sında tədqiq olunan dövr və mövzu üçün tutarlı məlumatlar vermişdir [10]. Rahib həyatına keçməzdən öncə Teofanesin Bizans imperatoru IV Leo Xəzərin sarayında xidmət etdiyini nəzərə alsaq, bu məsələdə etibarlı qaynaq olması şübhəsizdir. Belə ki, IV Leo əslində Xəzər xaqanı Biharın qızı Çiçəyin oğlu idi. Digər mənbə, VIII əsrin ikinci yarısında İraqda Abbasilər sarayında astroloq olan Edessalı Teofilin salnaməsidir ki, burada kilsə və xristian dini ilə bağlı material yoxdur, lakin dövrün gərgin siyasi mənzərəsini vermişdir [21]. Eləcə də, Şimali

Suriyadakı Mənbic şəhərinin yepiskopu olmuş Aqapius və ya Mahbub ibn Qustantin özünün 940-ci ildə ərəbcə tamamladığı "Kitab al-Unvan" əsəri ilə 630-750-ci illər üçün etibarlı mənbələrdən biridir [25]. Bu qaynaqlar Xəzər xaqanlığının ya Bizansla müttəfiq olaraq, ya da Bizansa və Xilafətə rəqib olaraq Albaniyaya yürüş etməsi göstərir və “Alban tarixi”ndəki eyni qəbildən olan məlumatla uzlaşır. Lakin xristianlığı qəbul edib Bizans kimi onu siyasi alət etməsi öz təsdiqini tapmır. Fikrimcə, Xəzər-Alban münasibətləri etnik yaxınlıq və qədim türk inancları əsasında, yəni Azərbaycanda türk toplumları ilə münasibətlər kontekstində mövcud olmuş və burada xristian dini faktoru əhəmiyyətli olmamışdır. Moisey Kalankatuklunun məlumatı isə daha çox pafos və superlatio xarakterindədir. Amma o da, doğrudur ki, iudaizmə qədərki dini tanrıçılıq olan xəzərlər arasında xristianlığı yaymaq cəhdləri olmuşdur. Görünür ki, Moisey bu cəhdlərdən birini təsvir etmişdir.

Barışdırıcı təlim olan monofelitizm katolikos Elizardan sonra Alban katolikosu postuna yüksələn Nerses-Bakur tərəfindən tam *diofizit* doktrinası ilə əvəzlənmişdi. Bununla bağlı diofizitizm əleyhdarı olan Moisey Kalankatuklu alban katolikosu Nerses Bakuru və I Varaz-Trdatın həyat yoldaşı Spramı konspirativ sövdələşmədə günahlandırır [13, 189]. O, yazır ki, Nerses on dörd il həqiqi mömin kimi patriarxal taxtda oturub xidmət göstərsə də, son üç il yarımında antixristi xatırladan bir bidətçi kimi fəaliyyət göstərirdi [13, 192]. Təbii ki, “Alban tarixi”ndə III kitabın müəllifi “antixrist” dedikdə əleyhinə olduğu diofizitizmi nəzərdə tuturdu. Bu dövrdə dini təlim seçimində tərəddüdlər və şahzadə Şero ilə hökmdar xatunu Spram arasındakı siyasi çəkişmələr dövlətin və kilsənin zəifləməsinə gətirib çıxartmış, bu zəiflikdən erməni kilsəsinin istifadə etməsinə imkan vermişdi. Erməni katolikosu İliya xələfətin gücündən istifadə etməklə Alban kilsəsini özünə tabe etmək söylərini nəhayət həyata keçirə bilmişdi. İliya xəlifə Əbdül-Məlikə (685-705) məktubunda [13, III, 5] alban kilsəsinin diofizitizmi seçməklə xəlifəyə xəyanət etdiyini yazmış və bununla Alban dövlətinin daxili müstəqilliyinin ləğv edilməsinə vəsilə olmuşdu.

Alban kilsəsinin bundan sonrakı vəziyyəti-nə gəlincə, o, gürcü kilsəsi kimi daim erməni monofizit-miafizit kilsəsi ilə mübarizə əzmində olmuşdur. Bu məsələ ilə bağlı erməni əsilli Amerika alimi Robert Hyusen tərəfindən çox maraqlı etiraf edilmişdir. O, yazır ki, 705-cü ildə ərəblərin köməyi ilə bu addımı yatan erməni kilsəsi olmasaydı, Alban kilsəsi və sarayı gürcülərin yolunu tutaraq Xalkedon xristianlığını qəbul edərdi. [12, 92]. Albanlar ərəb işğalı və erməni kilsəsinin Bizansla əlaqəni kəsərək xilafətlə ittifaqa keçməsi ilə çıxılmaz vəziyyətə salınmışdı.

705-ci ildə başlayan yeni Bizans-Xilafət qarşdurmasından sonra Cənubi Qafqazda siyasi qüvvələr balansı çox dəyişkən olmaqla iki fərqli düşərgəyə bölünmüşdü: 1) Varaz-Bakur, Arşuşu, Varazo və ümumiyyətlə, Kartli zadəganlarının böyük hissəsini, eləcə də Albaniyanın bir hissəsini əhatə edən Bizanspərəst qüvvələr; 2) Ermənistanın işxanı, Alban işxanı və bu iki ölkənin əksər dünyəvi və din xadimlərinin daxil olduğu ərəbpərəst qüvvələr. Burada Bizans tərəfdarları diofizit oriyentasiyasını və ərəb tərəfdarlar monofizitizmi dəstəkləyirdi və beləliklə, siyasi mübarizə aydın şəkildə dini məzmun daşıyırdı [27, 71].

Erməni katoikosu İoann Odzun və ya *Yovhannēs Ōjnec'i* tərəfindən çağırılmış 726-ci il Manzikert və ya Manaskerd Məclisi erməni monofizit kilsəsi üçün mühüm addım olmuş və bununla o, tamamilə yollarını diofizit kilsəsindən ayırmışdır. Siryani filosofu Mixael Suriyalı öz "Xronika"sında XI kitabın XX fəslində həmmən Kilsə Məclisindən bəhs edərkən orada iştirak edən yepiskoları sadalayır. Biz onların sırasında Alban kilsə xadimlərinin adını görmürük [8, XI, 20]. N.Adonts özünün "Ermənistan Yustinian dövründə" adlı əsərində Məclisdə iştirak edən yepiskopların siyahısına Qardman yepiskopunu əlavə etsə də [3, 339], alban din xadimlərinin bu məclisdə iştirak etmədiyini söyləməyə əsas var. Bununla belə, Qafqaz Alban kilsəsi üçün çox çətin dövr başlamışdı. Bu isə ərəb işğalları nəticəsində yayılıb güclənməkdə olan islam dini üçün münbit şərait yaratmışdı.

Beləliklə, Alban kilsəsi Mehranilər sülaləsinin hakimiyyəti dövründə (628-705) bir neçə dəfə dini təlimlərlə bağlı mövqeyini dəyişməli olmuşdur. Xristianlığın konkret bir qoluna

mənsub olmaq məsələsindəki qeyri-müəyyənlik erməni katolikosluğunun Alban kilsəsini özünə tabe etdirmək cəhdləri ilə daha da ağırlaşmışdır. Xristian kilsəsi mövcud şərtlər daxilində ölkənin əsas dini olaraq davam edə bilməmiş və mövqeyini ərəb istilasının nəticəsində yayılmaqda olan islam dininə vermişdi. Yalnız Alban kilsəsində liturgiya dili olan udi dilinin daşıyıcıları öz xristian mənsubiyyətini, bununla bərabər, dillərini və etnik kimliklərini günümüzə qədər qoruyub saxlaya bilmişlər.

Ədəbiyyat siyahısı

1. Cəbiyev Q.C. Girdiman tarixi (IV-IX əsrlər). Bakı, «Şərq-Qərb», 2010, 616 səh.
2. Vəlixanlı Nailə. Azərbaycan VII-XII əsrlərdə: tarix, mənbələr, şərhələr. Bakı, 2016, 480 s.
3. Адонц Н. Армения в эпоху Юстиниана: Политическое состояние на основе нахарского строя. Спб., типография Императорской Академии наук, 1908, 526 стр.
4. Буниятов, Зия. Азербайджан в VII-IX вв. Издательство Академии Наук Азербайджанской ССР, Баку, 1965, 402 стр.
5. Еремян С., Моисей Каланкатуйский о посольстве албанского князя Вараз Трдата к хазарскому хакану, Записки Института Востоковедения АН ССР, Vol. VII, 1939, стр. 130, 155
6. Мамедова, Фариды. Кавказская Албания и Албаны. Баку, ЦИКА, 2005, 818 стр.
7. Asoghik of Taron. The Universal History of Step'anos Tarōnec'i. Introduction, Translation, and Commentary by Tim Greenwood. Oxford University Press, 2017, 375 pages
8. Chronicle of Michael the Great, Patriarch of the Syrians. Sources of the Armenian Tradition. Long Branch, N.J., 2013, 378 pages
9. The Caucasian Albanian Palimpsest of Mt. Sinai. Edited by J. Gippert, W. Schulze, Zaza Aleksidze, J. Mahe. Volume I-II, Brepols n.v. Turnhout. 2008, (portfolios): Volume I – from VII to IV-74 pp., Volume II from V-1 to VII-90 pp.
10. The chronicle of Theophanes Confessor: Byzantine and Near Eastern history, A.D. 284-813 / translated with introduction and commentary by Cyril Mango and Roger Scott with the assistance of Geoffrey Greatrex. Clarendon Press, Oxford, 1997, 845 pages

11. Daniel J. Sahas. Byzantium and Islam; Collected Studies on Byzantine-Muslim Encounters. Published by Brill, 2022, 550 pages
12. Hewsen Robert H., Salvatico Christopher C. Armenia: a historical atlas. Chicago : University of Chicago Press, 2001, 341 pages
13. The History of The Caucasian Albanians by Movses Dasxurançi. Translated by C. J. F. Dowsett. London, Oxford University Press. New York Toronto, 1961, 252 pages
14. Kaegi, Walter E. Byzantium and the Early Islamic Conquests. Cambridge University Press, 1995, 313 pages
15. Kartlis Tskhovreba. A History of Georgia. ARTANUJI Publishing, Tbilisi, 2014, 444 pages
16. The Letter of Agatho, Pope of Old Rome, To The Emperor, Addressed to the Sixth Council. In the book: *The Seven Ecumenical Councils of the Undivided Church*, trans H. R. Percival, in Nicene and Post-Nicene Fathers, 2nd Series, ed. P. Schaff and H. Wace, (repr. Grand Rapids MI: Wm. B. Eerdmans, 1955), XIV, 324-353
http://www.intratext.com/IXT/ENG0429/_P3.HTM (Accessed August 8, 2022)
17. Meyendorff, John. Byzantine Theology: Historical Trends and Doctrinal Themes. 2nd edition. Fordham University Press, 1999, 243 pages
18. Pannenberg, Wolfhard. Jesus: God and Man. Stanley J. Grenz (Preface), D. A. Priebe (Translator), L. L. Wilkins (Translator). SCM Press, 2011, 432 pages
19. Rayfield, Donald. Edge of empires: a history of Georgia. London, Reaktion Books, 2012, 481 pages
20. Sebeos. The Armenian History, by R. W. Thomson (Translator), James Howard-Johnston (Translator). Liverpool University Press, Liverpool, 200, 456 pages
21. Theophilus of Edessa's Chronicle and the Circulation of Historical Knowledge in Late Antiquity and Early Islam. Translated by Robert G. Hoyland. Liverpool, Liverpool University Press, 2011, 368 pages
22. Toumanoff, Cyril. Chronology of the early kings of Iberia. *Traditio*, Published by: Fordham University, Vol. 25, 1969, pp. 1-33
23. Toumanoff, Cyril. Studies in Christian Caucasian History. Washington, Georgetown University Press, 1963, pp.605
24. Will, Action and Freedom. Christological Controversies in the Seventh Century. Chapter 2 by C. Hovorun. Leiden, Brill, 2008. Pages: 53–102
25. Agapius (Mahboub) de Menbidj. Kitab al-Unwan. Histoire universelle. Editte et tradute en Francaise par A.A. Vasiliev. Premis D'Imprimer, 1909, 135 pp.
26. Christensen, Arthur. L'Iran sous les Sasanides. Copenhagen: Ejnar Munksgaard, 1944, pp. 260
27. Tavadze, Leri. Saqartvelo VIII saukunesi: politikuri istoria. Tbilisi, Publishing House "Universal", 2020, 301 pages

Summary

Lala Aliyeva

The Caucasian Albanian Church During the Reign of Mihranids

This research focuses on the processes, took place around the Caucasian Albanian Church during the reign of Mihranids, at the beginning of Arab invasions, and the conditions affected the identity of the Christian population.

Since the reign of the Arsacid dynasty, Christianity had the position of an official religion in the Caucasian Albania, being an apostolic and autocephalous church. However, Christianity has not been able to strengthen and maintain its position in the country after the Arab conquest. And among the reasons for this, alongside with the new socio-political conditions, brought by the conquest, was the hesitation to choose between the two teachings of Christianity: Dyophysitism and Monophysitism. The Albanian Church had to change its doctrines several times during the reign of the Mih-

ranid dynasty (628-705). Uncertainty to follow a specific teaching of Christianity was exacerbated by the attempts of the Armenian Catholicosate to subjugate the Caucasian Albanian Church. Although the Albanian Church was able to maintain its existence for a long time, it was unable to preserve its position as the country's main religion under the established circumstances, giving a way to Islam, spread as a result of the Arab conquest.

Keywords: *Caucasian Albanian Church, Mihranids, Chalcedon, anti-Chalcedon, Dyophysitism, Monophysitism, Monoenergism, Monothelitism*

Резюме

Лала Алиева

Церковь Кавказской Албании в период правления династии Михранидов

В центре внимания данного исследования находятся процессы, происходившие вокруг Кавказской Албанской Церкви в период правления Михранидов, в начале арабских нашествий, и условия, влиявшие на идентичность христианского населения.

Со времен правления династии Аршакидов христианство занимало положение официальной религии в Кавказской Албании, будучи апостольской и автокефальной церковью. Однако христианство так и не смогло укрепиться и сохранить свои позиции в стране после арабского завоевания. И среди причин этого, наряду с новыми общественно-политическими условиями, принесенными завоеванием, была нерешительность в выборе между двумя учениями христианства: диофизитством и монофизитством. Албанской церкви пришлось несколько раз менять свое направление в период правления династии Михранидов (628-705). Неуверенность в следовании определенному учению христианства усугублялась попытками армянского католикосата подчинить себе Кавказско-Албанскую церковь. Хотя Албанская церковь и смогла на долгое время сохранять свое существование, однако в сложившихся условиях ей не удалось сохранить положение основной религии страны, уступив место исламу, распространившемуся в результате арабского завоевания.

Ключевые слова: *Кавказско-Албанская Церковь, Михраниды, халкидонский, антихалкидонский, диофизитство, монофизитство, моноэнергизм, монофелитство*

MƏTANƏT QURBANOVA

*Azərbaycan Respublikasının Təhsil İnstitutu,
Təhsilin nəzəriyyəsi və tarixi şöbəsi, böyük elmi işçi
Azərbaycan
m.qurbanova@arti.edu.az
<https://orcid.org/0000-0001-7245-6275>*

**ADR-NİN QURULMASININ MAARİF ZƏMİNİNİ HAZIRLAYAN TƏHSİL
MÜƏSSİSƏLƏRİ: İRƏVAN MÜƏLLİMLƏR SEMİNARIYASI**

Açar sözlər: xalq maarifi, gimnaziya, maarifçi ziyalılar, İrəvan Müəllimlər Seminariyası, Azərbaycan Demokratik Respublikası

Giriş

Çar Rusiyasının Şimali Azərbaycanı işğalından sonra digər sahələrdə olduğu kimi təhsilin idarə olunması sahəsində də yeni idarəçilik sisteminin formalaşdırılmasına, müstəmləkəçi ideoloji konsepsiyanın icrasına başlandı. Müstəmləkəçilik xarakteri daşıyan bu sistemin əsasında yaradılan məktəblərdə təhsil və onun məzmunu çarizmin siyasətinin ən dayanıqlı, eyni zamanda ən “ucuz” yollardan həyata keçirilməsinə xidmət etməyə hesablanmışdı.

Konsepsiyanın həyata keçirilməsi üzrə tədbirlər planına müvafiq olaraq Cənubi Qafqazda seminariya və gimnaziyaların yaradılması ilə genişlənən yeni tipli məktəb şəbəkəsi sıralarına İrəvan Müəllimlər Seminariyası da daxil oldu. Seminariya “Kutaisi və İrəvan quberniyalarında müəllimlər seminariyalarının təşkil edilməsi haqqında” Rusiya imperiyası Dövlət Şurasının 20 oktyabr 1880-ci il tarixli qərarı əsasında yaradılmışdı. 1881-ci il noyabrın 8-də açılışı olan, və mövcud əsasnaməsinə görə, yalnız oğlanların təhsil ala bildiyi Seminariyada birinci ildə təhsilənlərin sayı 42 nəfər olmuşdur.

İrəvanda azərbaycanlılardan ibarət maarifçi mühitin təşəkkülü, burada yetişən maarif xadimlərinin və ziyalıların mədəni, elmi, pedaqoji maarifçilik missiyaları, milli təəssübkeşlikləri isə həmin dövrdə məhz Azərbaycan naminə ideoloji konsepsiyanı formalaşdırmağa şərait yaradırdı.

Çar hakimiyyətinin bölgədəki maraqları naminə yaradılma da, İrəvan Müəllimlər Seminariyası milli azadlıq mübarizəsi nəticəsində Şimali

Azərbaycanda yaranmış müstəqil dövlət və müsəlman şərqində ilk parlament respublikası olan Azərbaycan Demokratik Respublikasının (bundan sonra - ADR) maarif zəminini, təhsil dayaqalarını təşkil edən mötəbər təhsil qurumlarından biri oldu.

Azərbaycan dilində təhsilin verilməsinə qarşı ciddi maneələrin yaradıldığı həmin dövrdə millətin inkişafına olan mənfi təsirləri aradan qaldırmaq üçün ADR-nin təhsil sahəsində həyata keçirdiyi ilk tədbirlərdən biri hökumətin 1918-ci il 27 iyun tarixli qərarı ilə Azərbaycan (türk) dilinin dövlət dili elan edilməsi olmuşdu. Hökumət mövcud resurslardan istifadə edərək ilk günlərdən milli kadrların hazırlanmasına, məktəblərin milliləşdirilməsinə, təhsildə məzmunun yenidən yaradılmasına xüsusi əhəmiyyət verdi.

Əsas hissə

Azərbaycan xanlıqlarının işğalının ardından Çar hökuməti prosesi tamamlamaq üçün vaxt itirmədən 2 avqust 1829-cu ildə Rusiya Maarif Nazirliyi "Zaqafqaziya məktəblərinin vəziyyəti haqqında" qərar qəbul etdi. Sənəddə qəza məktəblərinin yaradılması və ümumi təhsil sistemi ilə idarə edilməsi öz əksini tapmışdı. XIX yüzilliyin 70-ci illərində Cənubi Qafqazın müxtəlif yerlərində açılan həmin məktəblərdə elmin əsaslarını yeni üsulla tədris edən təhsil ocaqlarının təşkilinə başlandı. İrəvanda qəza məktəblərinin yaranması 1831-ci ilin mart-oktyabr aylarına planlaşdırılsa da proses bir qədər ləngidi. Nəhayət 14 yanvar 1832-ci ildə İrəvanda açılan ilk qəza məktəbində qeyri-ruslar, müxtəlif mil-

lətlərlə yanaşı, azərbaycanlılar da təhsil almağa başladılar.

İrəvan qəza məktəbi 1869-cu ildə progimnaziya, 31 mart 1881-ci ildən isə 5 sinifli gimnaziya olaraq fəaliyyətini davam etdirdi. Əvvəl dördsinifli, sonra isə beşsinifli olan progimnaziya azərbaycanlılardan başqa ruslar, ermənilər, yəhudilər, türklər və almanlar da təhsil alırdılar. Seminariya nəzdində hazırlıq sinfi və nümunəvi ibtidai məktəb fəaliyyət göstərdiyindən tələbələr pedaqoji təcrübələrini burada keçirdilər. Beləliklə maarifçilik hərəkatı seminariya, gimnaziya və bu tip digər təhsil müəssisələrinin yaradılması ilə genişlənməyə başladı.

Maarifçilik hərəkatı dövrü Azərbaycan tarixinin mədəniyyət və təhsillə əlaqədar şərəf səhifəsi hesab edilir. Bu dövr üzrə tədqiqat nəticələrinin elmi ədəbiyyatlarda yer alması, bundan sonra da müxtəlif aspektlərdən tədqiqatlara mövzu olması zəruridir və arzuolunandır.

İrəvan maarifçilik mühiti ilə bağlı H.M.Əhmədov, F.A.Rüstəmov, H.B.Bayramov, Ə.M.Zeynalov, Z.Məhərrəmov, R.L.Hüseynzadə, C.Ə.Cəfərov, C.Allahverdiyevin araşdırma-

ları pedaqogika və təhsil tarixinin öyrənilməsində mühüm mənbə hesab edilir. Akademik H. Əhmədov İrəvan təhsil mühiti ilə bağlı arxiv araşdırmalarında ilk dəfə bu bölgəni Qərbi Azərbaycan olaraq adlandırmış, geniş bir ərazini əhatə etdiyini və İrəvan maarifçiliyinin geniş təsir dairəsini əsaslandırılmışdır.

8 noyabr 1881-ci ildə bütün Qərbi Azərbaycanın insan resursları baxımından maarif fondu, maarif vəqfi hesab edilən və Cənubi Qafqazda maarifçiliyin daha geniş vüsət almasına ciddi təkan verən İrəvan Müəllimlər Seminariyası fəaliyyətə başladı.

Seminariyada ilk buraxılış fəaliyyətinin ikinci ili, 1884-cü ildə olmuş və 37 ilə ümumi 292 nəfər məzun bitirmişdir [5, s. 622-646]. İstər ümumi, istərsə də ayrılıqda azərbaycanlı məzunların yekun sayı mənbələrdə dəqiqliklə ifadə edilmədiyindən problem, gələcək tədqiqatlar üçün açıq qalır. Ən qarışıq məqam isə mənbələrdə gimnaziya məzunları ilə seminariya məzunlarının sayı düzgün statistika edilməmiş, bir digəri ilə qarışıq salınmışdır.

Cədvəl 1.

Zaman blokları üzrə buraxılış illəri (arxiv mənbələri əsasında) üzrə məzunların statistikas

№	Zaman blokları üzrə buraxılış illəri (arxiv mənbələri ¹ əsasında)	Məzunlar		
		Cəmi (nəfər)	azərbaycanlılar	digər xalqlar
	1881 – 1895-ci illər	123	25	
	1896 – 1913-cü illər	63		
	1914 – 1918-ci illər	86		
	1881 – 1918-ci illər(ümumi)	292		

Seminariyanın sonuncu direktoru Valentin Vasilyeviç Dubrominin hesabatında (1918) 1915-1916-cı tədris ilində seminariyadan 19, 1916-1917-ci tədris ilində 22, 1917-1918-ci tədris ilində isə 23 nəfər azərbaycanlının məzun olduğunu yazdığı deyilir. Üç il ərzində seminariyanı 64 nəfəri azərbaycanlı, 2 nəfəri türk olmaqla 316 nəfər məzun bitirdiyi qeyd olunur. Müqayisə bunu deməyə imkan verir ki, yuxarıda təqdim edilən rəqəmlər Seminariyanın ümu-

mi fəaliyyət dövrünü əhatə etdiyi halda son üç il üçün təqdim edilən statistika qətiyyəən uyğunsuzdur. Arxiv mənbələrini tədqiq edən digər tədqiqatda isə 232 məzunun bitirdiyi müəyyən edilmişdir. Təkcə dördüncü direktorun soyadı ilə bağlı bir neçə dəqiqləşdirilməmiş variant mövcuddur, araşdırmaların bir qisminə V.V.Dobrinin, bir qisminə isə V.V.Dobrotin olaraq rast gəlinir.

1915-ci ildə Armavirə köçürülən İrəvan Müəllimlər Seminariyası 1918-ci ilə qədər orada fəaliyyət göstərdi. B.B. Dubrominin rəhbərlik etdiyi dövr seminariyada 3 ilahiyat müəllimi

¹ Tədqiqatçı İ. Məmmədovun Ermənistan Mərkəzi Dövlət Tarixi Arxivinin ayrı-ayrı illər üzrə qovluqlardan topladığı materiallar əsasında

mi, 9 fənn müəllimi və 1 həkim çalışırdı. 1918-ci ildə ermənilərin yerli azərbaycanlılara qarşı törətdikləri etnik təmizləmə səbəbilə seminariya fəaliyyətini dayandırdı. Müəllimlərin və tələbələrin bir qismi amansızcasına qətlə yetirildi, sağ qalanlar isə doğma yurdlarını tərk edərək Türkiyə və Azərbaycana pənah apardılar¹[6].

Xoş olmayan aqibəti ilə fəaliyyətini dayandırmamağa məcbur olan Seminariyanın məzunları Şimali və Qərbi Azərbaycanın, Naxçıvanın, Dağıstanın, Gürcüstanın bir sıra şəhərlərində pedaqoji və rəhbər-pedaqoji fəaliyyətlərini davam etdirdilər, maarif işığını yaymağa çalışdılar.

İrəvan müəllimlər seminariyasına rəhbərlik edən “xüsusi təyinatlılar”. Seminariyanın 37 illik fəaliyyəti dövründə təyin edilən 4 direktorun hər biri etnik rus idi. 1881-ci ildə ilk direktor kimi Yakob Stepanoviç Suşevski² (Stepan Suşevski³) təyin olunsada tutduğu vəzifəni növbəti direktor İvan Andreyeviç Pasyuteviçə təhvil verdiyi il tarix olaraq məlum deyil[7; 8]. İ.A. Pasyuteviç də 1898-ci ildə öz mövqeyini Mixail Alekseyeviç Miropiyevə təhvil verir və o, 1902-ci ilə qədər direktor vəzifəsini icra edir. Sonuncu, dördüncü direktor Valentin Vasilyeviç Dubromin 1902-ci ildən 1918-ci ilə, Çarın məğşuş planının yerinə yetirilməsinə qədər fəaliyyət göstərir.

Seminariyanın üçüncü və ən “məhsuldar” direktoru hesab edilən M.A. Miropiyev, müsəlmanlara qarşı mübarizə sahəsində tədqiqatların, dərslərlərin müəllifi idi. O, 1852-ci ildə ruhani ailəsində anadan olmuşdu, etnoqraf və rus əcnəbilərinin vəziyyəti haqqında kitabların müəllifi olaraq tanınan tədqiqatçı idi. Kazan İlahiyyat Seminariyasının və 1874-1878-ci illərdə Kazan İlahiyyat Akademiyasının (ilahiyatçı ixtisası üzrə) məzunudur.

¹ Çar Rusiyasının bilavasitə dəstəyi ilə qədim Azərbaycan torpağında yaradılan İrəvan quberniyasının əsasında RSFSR-in köməyi ilə ilk erməni dövləti (Ararat) yaradıldı. Bu torpağın qədim sakinləri olan azərbaycanlılar isə öz vətənlərində azsaylı xalqlardan birinə çevrildilər.

https://www.wikiwand.com/az/%C4%B0r%C9%99van_M%C3%BC%C9%99lliml%C9%99r_Seminariyas%C4%B1

³ Etnik rus olaraq bilinsə də erməni əsilli olduğu haqqında iddialar da mövcuddur. https://az.wikipedia.org/wiki/%C4%B0r%C9%99van_M%C3%BC%C9%99lliml%C9%99r_Seminariyas%C4%B1

Təhsilini başa vurduqdan sonra Orenburq təhsil dairəsinin rayon müfəttişi vəzifəsinə təyin edilən Miropiyevlə birlikdə həmin dövrdə islamın ən görkəmli tədqiqatçıları arasında Q.S.Sablukov, N.İ.İlminski, E.A.Malov, N.P.Ostroumov, P.K.Juze, M.Q.İvanov, A.A.Arxangelski, Y.D. Koblov var idi.

1886-cı ildən Daşkənd Müəllimlər Seminariyasında tarix və coğrafiyanı, daha sonra seminaristlərə “Pedaqogika” fənnini tədris etməklə yanaşı 1888-ci ildə bu təhsil ocağının direktoru təyin edilmişdi. 30 dekabr 1888-ci ildə səmərəli pedaqoji fəaliyyətinə və tədqiqatçılıq potensialına görə ikinci dərəcəli Müqəddəs Stanislav ordeni ilə təltif edilmişdi. 1898-1902-ci illərdə İrəvan Müəllimlər Seminariyasında direktor kimi fəaliyyətinin ardından yenə də siyasi fəaliyyətinə davam edir⁴. A.V. Kolçak hökumətini dəstəklədiyi üçün 24 oktyabr 1919-cu ildə həbs edildi. 12 avqust 1919-cu ildə Sovet hakimiyyəti tərəfindən ölüm cəzasına - edama məhkum edilmiş, 28 yanvar 1993-cü ildə isə xitam verilərək bağışlanmışdı.

Əhalisinin əsasını azərbaycanlı(türk) müsəlmanlar təşkil edən bölgəyə məhz akademik cəhətdən hazırlıqlı antimüsəlman təfəkkürlü tədqiqatçını göndərməkdə Çar hökumətinin məqsədi işğal prosesini maarifləndirmə adı altında daha az maddi resurslar hesabına və sürətlə tamamlamaqdan ibarət idi.

Geniş və çoxşaxəli pedaqoji fəaliyyəti əsnasında çarizmin ideoloji mübarizə silahını etimadla daşıyan Miropiyev, İrəvanda olduğu müddətdə yerli kontingentin onların düşündüyünün əksinə savadsız, korafəhm millət deyil, tərəqqipərvər, maarifpərvər olduğunu müşahidə etmişdi. O, Zaqafqaziya(Qori) Müəllimlər Seminariyasından 5 il sonra yaransa da İrəvan Müəllimlər Seminariyasında qısa müddət ərzində daha böyük işlər görüldüyünü də etiraf edirdi. İrəvan bölgəsində yaşayan əhalinin böyük əksəriyyətinin azərbaycanlı olması, xalqın maariflənməsi, Azərbaycanın böyük ziyalılarının, maarifçilərinin yetişməsi üçün də əlverişli zəmin yaranmışdı.

⁴ 2 fevral 1916-cı ildə Ufada Orenburq təhsil dairəsinin müvəkkili Aleksey Nikolayeviç Derevitski ilə birlikdə Şərqi Rus Cəmiyyətinin yaradılmasının təşəbbüskarlarından biri idi.

Seminariyanın Müsəlman şöbəsinin müdiri-ləri Məmmədbağır Qazızadə, Rəşid bəy Şahtax-tinski, Həmid bəy Şahtaxinski və Cəfər bəy Cəfərbəyov etnik azərbaycanlı(türk) kimi milli mədəniyyətin, milli dilin təəssübünü çəkməyə, qoruyub saxlamağa nail ola bilmişdilər.

Milli təəssübkeşliyi ilə seçilən Məhəmməd-bağır Qazızadə 1853-cü ildə İrəvanda anadan olmuş, İrəvan progimnaziyasını bitirmiş, daha sonra İraqın Nəcəf şəhərində dini hövzədə ali təhsil almışdı. O zaman Nəcəf şəhəri regionda elm və bilik mərkəzi hesab edilirdi. On il bu yüksək elmi-dini mərkəzdə öz biliklərini təkmilləşdirərək, müxtəlif İslam elmlərini əxz etmiş, ərəb dilinin qrammatikasına dərinlən yiyələnmiş, qədim və müasir riyaziyyat sahəsində müvəffəqiyyətlər qazanmışdı. Molla Məhəmmədbağır Qazızadə Zaqafqaziya ruhani idarəsində imtahan verərək axund ünvanı almışdı. Uzun müddət İrəvan quberniya ruhani məclisinin üzvü və böyük din alimi, fiqh, üsul, hədis, rical, nücum, riyaziyyat, ilahiyyat elmlərinin, ədəbiyyatın bilicisi hesab edilirdi.

Axund Məmməd Bağır Qazızadə həm də seminariyada Azərbaycan bölməsi¹nə rəhbərlik etdiyi dövrdə, 1911-ci ildə İrəvan müəllimlər seminariyasının bir qrup əməkdaşları ilə Tiflisdə Azərbaycan dilində nəşr olunmuş "Ana dili" dərsliyinin həmmüəlliflərindən biri idi. Şəriət dərslərinin yüksək səviyyədə keçirilməsi, tədris şəraitinin yaxşılaşdırılması, gənc soydaşlarımızın seminariyaya daha çox cəlb edilməsi istiqamətində böyük rol oynamışdır.

İrəvan Quberniya Ruhani Məclisində dövrünün nüfuzlu din alimləri ilə birlikdə icmanın həyatında aktiv rol oynamaqla yanaşı pedaqoji fəaliyyətlə də məşğul olan Məhəmmədbağır Qazızadə hüquq, Azərbaycan dili fənnini və şəriət dərslərini tədris etmişdir.

XIX əsrin sonlarına doğru İrəvanda yeni məktəblər açıldı və bunlardan, yaradılan "Rus-Azərbaycan" qız məktəbləri əhalinin rəğbətini qazanmışdı. Məktəbin müdiri Haşım bəy Nərimanbəyov, İrəvan gimnaziyasının müəllimlərindən İsmayıl bəy Şəfəbəyov, İrəvan Müəllimlər Seminariyasının Azərbaycan dili müəllimi Rəhim Xəlilov, Mirzə Məmməd vəli Qəmərinski, Axund Məmmədbağır Qazızadə və başqala-

rının bu sahədəki xidmətləri unudulmazdır[4, səh.32]. Eyni dövrdə maarif və mədəniyyətin yayılmasında hər cür məşəqqətlərə sinə gərən həmkarları kimi üzərlərinə düşən missiyanı şəərəflə doğruldurdular².

Maarifçilik missiyasını öz milli təəssübkeşlikləri ilə tamamlayan maarifçi ziyalıların, Seminariyanın yerli rəhbər pedaqoji kadrlarının daha çox azərbaycanlının maddi, mənəvi yöndən təşviq edirdilməsində əməyi çox olmuşdur.

Azərbaycan Respublikasının Prezidenti İlham Əliyevin 29 dekabr 2021-ci il tarixində "İrəvan Müəllimlər Seminariyasının 140 illiyinin qeyd edilməsi haqqında" imzaladığı Sərəncam təhsil tarixinin milli qürur dövrünü daha ətraflı öyrənməyə, tədqiq və təbliğ etməyə təşviq etdi. Araşdırmalar göstərdi ki, natamam statistika və dəqiqləşdirilməmiş məlumatlarla yanaşı Seminariyanın nəinki fəaliyyət göstərdiyi dövr üçün, sonralar da əhəmiyyətli ideya-siyasi xəttə məxsus institut kimi öyrənilməsinə daha çox ehtiyac vardır.

Nəticə

Tədqiqatdan əldə olunan nəticələr bunu ümumiləşdirməyə imkan verir ki, İrəvan Müəllimlər Seminariyası ADR-nin qurulmasının maarif zəminini hazırlayan təhsil müəssisələri arasında çəkisini qoruyub saxlayır. Seminariyanın məzunları yaşadıkları coğrafi şəraitdən və imkanlardan asılı olmayaraq azərbaycanlıların yaşadığı yerlərdə dünyəvi məktəblərin açılmasında, məktəbyaşlı uşaqların təhsilə cəlb edilməsində fəal iştirak etmişdilər. Yayıdıkları maarif işığı ilk günlərdən demokratik respublikanın hamar olmayan, qaranlıq yollarına işıq salırdı. Formalaşdırdıkları mədəni, maarif mühiti tarixi torpaqların əsl sahibini nişan verən qeyri-maddi irs olduğunu sübut edir.

Məzunlarının, yerli pedaqoji və rəhbər-pedaqoji heyətin milli təəssübkeşlik fonunda apardıqları maarifçilik işi sayəsində İrəvan Müəllimlər Seminariyasının Qərbi Azərbaycan bölgəsində ideya-siyasi xəttə məxsus institut olaraq öyrənilməsi məsələsi tədqiqatın elmi yenili-

¹ Bir sıra tədqiqatlarda əsasən müsəlman şöbəsi olaraq təqdim edilir.

² Axund Məhəmmədbağır Qazızadənin evində yerləşən ikisinifli rus-tatar (Azərbaycan) qızlar məktəbinin himayəçisi knyagina Yelena Çaqodaeva (İrəvan quberniyasının vise-qubernatoru knyaz Aleksey Çaqodayevin arvadı), müdiri Antonina Kalinina, müəllimi Pxakadze idi.

yi hesab edilə bilər. Məqalədə arxiv materiallarından və tədqiqatlardan ümumiləşdirilən məlumatların müqayisəsi, qeyri-müəyyən təhlillərin, eyni tədqiqatçının ayrı-ayrı tədqiqatları eyni informasiyanı müxtəlif təqdim etməsi və s. bu aspektdən gələcək tədqiqatların aparılmasını təşviq edir.

Məqalə, ümumtəhsil məktəblərinin yuxarı sinif şagirdləri, pedaqoji profilli ali təhsil müəssislərinin tələbələri və gənc tədqiqatçılar üçün tədqiqat materialı, metodik əhəmiyyəti olan resursdur.

Ədəbiyyat siyahısı

1. Bayramov, H.B. Çar Rusiyasının Azərbaycanı təhsil siyasəti: unifikasiya prosesi və tarixi-pedaqoji paradigmasının formalaşması, Bakı: Elm, 2015, 368 səh.
2. Cəfərov C., Allahverdiyev C. İrəvanda maarifçilik mühiti. Bakı: Şərq-Qərb, 2017, - 440 səh.
3. Əhmədov, H.M. Azərbaycan məktəb və pedaqoji fikir tarixi, Bakı, 2014, - 432 səh.
4. Məhərrəmov, Z. İrəvanda məktəbdarlıq və maarifçilik (1800-1920-ci illərdə ədəbi-mədəni mühit), Bakı, "Nurlan", 2010, - 320 səh.
5. Məmmədov, İ. Tariximiz, torpağımız, taleyimiz. -Bakı: Adiloğlu, 2003, -703 səh.
6. Rüstəmov, F.A. Milli müəllim kadrları hazırlayan təhsil ocağı. URL: <https://muallim.edu.az/print.php?id=19020> [istinad tarixi: 17.04.2022]
7. İrəvan Müəllimlər Seminariyası. İrəvan şəhərində fəaliyyət göstərən təhsil ocağı. URL: İrəvan Müəllimlər Seminariyası - Wikiwand [istinad tarixi: 10.04.2022]
8. İrəvan Müəllimlər Seminariyası. URL: İrəvan Müəllimlər Seminariyası — Vikipediya (wikipedia.org) [istinad tarixi: 17.04.2022]
9. К вопросу о выборе лучших учебников и учебных пособий для русско-инородческих школ : Извлеч. Из кн. "Журналы заседаний Съезда директоров и инспекторов народных училищ Оренбур. учеб. окр. В г. Уфе 11-16 июня 1912 г. / Обраб. для печати окр. инспектор Оренбург. учеб. окр. М. А. Миропиев. - Казань : Центр. тип., 1915. - 10 с. ; 17 см. Без тит. л. и обл.
10. О положении русских инородцев / М. А. Миропиев. - Санкт-Петербург : Синод. тип., 1901. – 515 с. Библиогр. в примеч. https://www.booksite.ru/fulltext/russ_america/pdf/225/text.pdf [istinad tarixi: 12.04.2022]
11. Оренбургский учеб. окр.. Съезд директоров и инспекторов народных училищ (1912; Уфа). Журналы заседаний Съезда директоров и инспекторов народных училищ Оренбургского учебного округа в г. Уфе 11-16 июня 1912 года : (В извлеч.) / Обраб. для печати... М. А. Миропиев. - Уфа, 1913. — 438 с. На правах рукописи.
12. Религиозное и политическое значение Хаджа или священного путешествия Мухаммедан в Мекку для совершения религиозного праздника / Соч. студента Казанск. духовной акад. XIX учеб. курса (1874-1878 г.) Михаила Миропиева. - Казань : тип. Имп. ун-та, 1877. - 251 с. - (Миссионерский противомусульманский сборник : Труды студентов Миссионерск. противомусульманск. отд-ния при Казанск. духовной акад.; Вып. 15). на обл. дата: 1881. - Отд. отт. из «Православного собеседника» 1877 г.

Summary

Matanat Gurbanova

Educational institutions that prepare the educational foundation for the establishment of ADR : İrean Teachers' Seminary

İrean Teachers' Seminary is more than a simple educational institution, it is a cultural and educational foundation formed by the Azerbaijani (Turkish) population, which is the majority and an ancient nation in the territory of Western Azerbaijan, against the background of the national liberation struggle despite the colonial policy of Tsarism. In this educational institution led by

ethnic Russians, the control and responsibility of the activity of the Muslim department was given to the management of the leaders who had research competence at the academic level in the field of fighting against Muslims. In the article, it is justified that the Seminary was an institution belonging to an important ideological-political line for that period, with the service of its graduates to their nation and their participation in the subsequent national liberation struggle. The relevance, scientific and practical significance of the problem is substantiated.

Keywords: *nation enlightenment, gymnasium, enlightened intellectuals, İrevan Teachers' Seminary, Azerbaijan Democratic Republic*

Резюме

Матанат Гурбанова

Учебные заведения, подготавливающие образовательную базу для создания АДР : Иреванская учительская семинария

Иреванская учительская семинария – это больше, чем просто учебное заведение, это культурно-просветительская база, образованная азербайджанским (турецким) населением, составляющим большинство и древний народ на территории Западного Азербайджана, на фоне национально-освободительных борьба вопреки колониальной политике царизма. В этом учебном заведении, возглавляемом этническими русскими, контроль и ответственность за деятельность мусульманского отдела возлагались на руководство руководителей, имевших исследовательскую компетенцию на академическом уровне в области борьбы с мусульманами. В статье обосновывается принадлежность семинарии к важному для того периода идейно-политическому направлению со служением ее выпускников своему народу и их участием в последующей национально-освободительной борьбе. Обосновывается актуальность, научная и практическая значимость проблемы.

Ключевые слова: *народное просвещение, гимназия, просвещенная интеллигенция, Иреванская учительская семинария, Азербайджанская Демократическая Республика*

УДК 94 (479.24)

НАИЛЯ ВЕЛИХАНЛЫ

*Академик НАН Азербайджана
Азербайджан*

РОЛЬ ЖЕНЩИН ПРАВЯЩЕЙ ДИНАСТИИ В ОБЩЕСТВЕННО-ПОЛИТИЧЕСКОЙ ЖИЗНИ РЕГИОНА В ПЕРИОД И ПОСЛЕ РАСПАДА ГОСУДАРСТВА ЭЛДЕНИЗИДОВ

Несмотря на распад государства Атабеков Азербайджана в 1225 году, Нахчыван, Хой, Салмас, Урмия, а также ряд других его городов и крепостей продолжали ещё некоторое время находиться в подчинении представительниц царствующего в этом государстве дома Элденизидов. Более глубокое изучение событий, происходящих между двумя походами монголов на Южный Кавказ, свидетельствует о значительности роли женщин правящей династии в общественно-политической жизни государства за весь период его существования. Также подтверждается, что именно они – приспособленные силой реалий к жизни своего времени, тем не менее не утратили старые традиции, укоренившиеся в их быту веками.

Следует отметить, что еще академик В.В.Бартольд, изучая вопрос отношения ислама к женщине, писал, что «примеры более деятельного и властного вмешательства женщин в государственные дела появляются тогда, когда в сферу мусульманской культуры стали входить народы, быт которых походил на быт домусульманских арабов, в особенности, среднеазиатские кочевники. Орхонские надписи VIII в. свидетельствуют об уважении к женщине у мусульманских турок... В истории мусульманских турецких династий мы видим целый ряд властных женщин.»¹

Высокая степень влияния женщин, описанная в источниках изучаемого периода, еще раз подтверждает верность этой мысли. Тюркская женщина, традиционно занимавшая авторитетное место в семье и быту, в то же время не уступала мужчинам в иных

сферах деятельности, зачастую превращаясь не только в участницу событий, но и активно влияя на их ход. Интересно, что в кровавой борьбе между сыновьями сельджукского султана Меликшаха (1072-1092) от разных женщин – Бёркюярыгом и Махмудом, решающую роль сыграла позиция их матерей – Зубейды хатун, а в особенности, Теркен хатун, известной под именем Хатун Джелалийа. По сведениям автора XII века Садраддина Али ал-Хусайни, посвятившего свое сочинение истории Сельджукского государства, Теркен хатун, бывшая сестрой правителя Бухары, Самарканда и Мавераннахра, еще при жизни своего мужа – султана Меликшаха, активно вмешивалась в управление государством, руководила казной, сумела привлечь на свою сторону войско.² Чтобы любой ценой возвести на престол своего малолетнего сына Махмуда, она даже смогла привлечь в качестве союзника брата своей соперницы Зубейды хатун Исмаила ибн Йакута, правившего в Гяндже и Нахчыване. Однако, все старания этой коварной, но весьма способной женщины, стравившей братьев, родственников друг с другом, лично командовавшей армией в кровавых сражениях, оказались плачевными как для нее самой и ее сына, так и для Исмаила ибн Йакута. Последний был казнен приказом своего племянника Бёркюярыга в 1093 году; через год умерла Теркен хатун, а чуть позже и ее сын Махмуд.³ При этом, несмотря на

² Садр ад-Дин Али ал-Хусайни. Ахбар ад-даулат ас-сельджукийя. Издание, перевод текста, введение, примечания и дополнения З.М.Бунятова, Москва, 1980, с. 78, л. 42 в.

³ Садр ад-Дин Али ал-Хусайни. Указ. соч., с.78, 206; Vəlixanlı N. Naхçıvan - ərəblərdən monqollaradək. Bakı, 2005, s. 88.

¹ Бартольд В. В. Сочинения: в 9-ти т. Т. 6. Москва, 1977, с. 649.

восшествие на престол 14-летнего Бёркюярыга (1094-1105), одержавшего победу в очередном сражении с войском Теркен хатун, и прекращению двоевластия, его мать Зубейда хатун тоже стала жертвой политических интриг: в 1099 году она была арестована и казнена сводным братом Бёркюярыга, сыном Меликшаха от его наложницы Таджеддин хатун Муаййдом ал-Мюльком, являвшимся визирем правителя Азербайджана Мухаммеда Тапара (по другим источникам, самим Мухаммедом).¹

В источниках сохранились сведения и о деятельности дочери Бёркюярыга Зубейды хатун, названной так в честь его матери. Она была замужем за двоюродным братом Бёркюярыга – Масудом, сыном султана Мухаммеда Тапара (1105-1118). Анализ этих сведений показывает, что до смерти султана Махмуда в 1131 г. его младшие братья Масуд и Тогрул жили вместе со своими семьями, в том числе и женами, в отданных им на правах икты Нахчыване и Гяндже.² Следует также вспомнить, что женой Масуда, как уже отмечалось, была Зубейда хатун, а женой Тогрула – Момине хатун, сыгравшая впоследствии важную роль в истории государства Атабеков Азербайджана.

Отметим, что братья участвовали в борьбе за престол Иракского Сельджукского султаната еще при жизни своего старшего брата Махмуда, за что и были удалены из центра в Арран. Однако, с освобождением престола в 1131 г., Тогрул и Масуд превратились в соперников. В том же году при поддержке своего дяди, султана Санджара, Тогрул был объявлен Иракским султаном, наследником Великого Сельджукского султаната и со своей семьей, в том числе с женой Момине хатун прибыл в стольный город Хамадан.³ Хотя в источниках и сообщается, что у Момине хатун был сын от Тогрула –

Арсланшах, но о ее деятельности, как жены султана, сведения не сохранились. Тем не менее, ход событий убеждает в немалом влиянии Момине хатун на эти события. Это женщина, «советник султана на протяжении всей его жизни»,⁴ сыграла особую роль в продвижении по службе одного из талантливых мамлюков султана – Шамсадина Элдениза, достигшего звания эмира, в назначении его атабеком малолетнего Арсланшаха. Несомненно, активность жен, сестер, матерей правителей в кровавой и бескровной борьбе за власть, не могла не повлиять на жившую в этой среде Момине хатун.

После смерти султана Тогрула II его брат, новый султан Масуд, выдал вдову брата Момине хатун замуж за Шамсадина Элдениза, подарив им в 1136 г. в качестве икты Арран. В это время значительная часть феодалов Аррана присоединилась к эмиру Гянджи и Нахчывана Гара Сунгуру, находившемуся в оппозиции к султану. Вероятно, в этом деле была рука и Зубейды хатун, жены султана Масуда, которая когда-то жила вместе с Момине хатун в Нахчыване. По сообщению Садрадина ал-Хусайни, вскоре после прихода к власти своего мужа эта дочь султана Бёркюярыга оказывала весьма серьезное воздействие на государственные дела.⁵

Момине хатун, отлично знавшая атмосферу, царившую при сельджукском дворе, отчетливо видевшая тяжелые результаты междоусобиц, своим умом и дальновидностью смогла предотвратить возможные распри в династии Элденизидов. Она активно участвовала в становлении и начальном этапе развития государства Атабеков Азербайджана, политической жизни страны и в т.ч. Нахчывана – столицы государства, в котором она провела большую часть своей жизни. Она сумела добиться взаимопонимания между сыном Арсланшахом, правившим Иракским султанатом, и мужем Шамсадином Элденизом. Именно мудрость Момине хатун позволила предотвратить воз-

¹ Ибн ал-Асир. Ал-Камил фи-т-тарих. Т. 8. Каир, 1348 г.х. (на арабском языке), с. 191; Садр ад-Дин Али ал-Хусайни. Указ. соч., с. 79, л. 44 а, с. 97; Буниатов З. Государство Атабеков Азербайджана (1136-1225 годы). Баку, 1978, с. 25.

² Vəlixanlı N. Naхçıvan - ərəblərdən monqollaradək, s. 92-93.

³ Садр ад-Дин Али ал-Хусайни. Указ. соч., с. 97.

⁴ Bünyadov Z. M. Azərbaycan Atabəyləri dövləti (1136-1225). Bakı, 1984, s. 44.

⁵ Садр ад-Дин Али ал-Хусайни. Указ. соч., с. 101, л. 60 а.

можные противоречия между Арсланшахом и его отчимом – Шамсаддином Элденизом, а также сводными по отцу братьями – Джахан Пехлеваном и Гызыл Арсланом. Видя большие способности к управлению государством, силу, присущие Элденизу, Момине хатун отдала предпочтение ему и, несмотря на более высокий политический статус сына, обеспечила его зависимость от атабека. Сведения по этому поводу Садраддина ал-Хусайни рисуют образ Момине хатун, как опытного дипломата, регулирующего отношения султана и атабека, способствующего прекращению распрей и, одновременно, процветанию государства. Из этих сведений видно, что именно благодаря Момине хатун, Шамсаддин Элдениз стал реальным правителем не только государства Атабеков Азербайджана, но и всего Султаната. Издание им приказов, не считаясь с султаном, раздача земель, размещение казны в удобных ему местах, взятие управления в свои руки, хотя порой и вызывало недовольство Арсланшаха, который в принципе не мог возражать Элденизу, однако вмешательство матери расставляло всё на свои места, предотвращая возможные конфликты между отчимом – пасынком – братьями. Приводя слова Момине хатун, сказанные Арсланшаху, Садраддин ал-Хусайни еще раз подтверждает мудрость этой умной женщины: «Не обращай внимания! Этот человек рисковал своей жизнью и не раз бросался в жестокие сражения. [Кроме того] он расходовал самое дорогое из своего добра и послал на гибель многих своих гулямов и сподвижников, пока не смог доставить тебе [престол] султаната. Сколько есть из Сельджукидов таких, которые старше тебя, но находятся в тюрьмах и жизнь их стеснена. Их помыслы были бы высоки, если бы они смогли двинуться с места. Но они не могут! А ты – на троне султана, а он, и оба его сына служат тебе и стоят перед тобой, сражаются с твоими врагами и побеждают твоих соперников, а ты и твоя душа свободны от всего этого! Всё, что решает атабек – дарит или отбирает, все это делается для укрепления твоей державы и упрочения твоей власти. Пусть же его поступки не причиняют тебе печали, а его

устремления не доставляют тебе заботы: ведь он – твой мамлюк».¹

Как видно из источников, Момине хатун стремилась предотвращать возможные конфликты не только внутри семьи, но и между противоборствующими силами в регионе. Одним из распространенных в то время средств было налаживание родственных связей ради примирения, а также заключение брачных союзов с соперником (порой даже с противником). Напомним, что именно так поступил султан Масуд, который с целью закрепления позиций женил «самого послушного своего слугу»² атабека Шамсаддина Элдениза на вдове своего брата – Момине хатун. Также поступила и Момине хатун: выдала свою единственную дочь Джелалие за не менее влиятельного в регионе эмира – правителя Мараги Нусратаддина Арслан Аба ибн Агсунгура ал-Ахмедили (1133-1174).³ Источники не сообщают точную дату заключения этого брака, однако ход событий позволяет предположить, что родственные связи между соперниками – Элденизидами и правителем Мараги, возникли в конце 50-х гг. XII в., когда султан Мухаммед Тапар назначил Шамсаддина Элдениза правителем Аррана, а Арслана ибн Агсунгура ал-Ахмедили – правителем Азербайджана. Однако несмотря на этот брачный союз, борьба обоих родов за преимущество власти не прекратилась, и мир между ними не наступил. Элденизиды, не сумевшие подчинить контролируемые Агсунгуридами Тебриз и Марагу, лишь в 1175 г., после смерти их зятя Арслана Аба ибн Агсунгура, овладели Тебризом. Агсунгуриды смогли удержать за собой Марагу (вместе с крепостью Руиндеж), признав вассальную зависимость от Элденизидов.⁴

Другим примером брачного союза, призванного примирить враждующие стороны, служит выдача замуж за Мухаммеда Джахан

¹ Садр ад-Дин Али ал-Хусайни. Указ. соч., с. 144-145, л. 94 б.

² Bünyadov Z. Azərbaycan Atabəyləri dövləti, s. 35 – цитата принадлежит Раванди.

³ Садр ад-Дин Али ал-Хусайни. Указ. соч., с. 121, л. 74 б.

⁴ Bünyadov Z. Azərbaycan Atabəyləri dövləti, s. 49.

Пехлевана (старшего сына Шамсадина Элдениза и Момине хатун) Инандж хатун – дочери правителя Рея эмира Инаджа, вечно-го соперника Элденизидов. Этот мир между династиями обеспечил эмиру Инанджу вассальную зависимость от Элденизидов и выплату им дани, а также право жить в Рее, который на правах икты был передан его зятю – Джахан Пехлевану. Однако впоследствии отказ эмира Инаджа от выплаты дани привел к столкновениям, новому захвату Рея в 1169 г. и, наконец, убийству непокорного эмира.¹

Источники представляют его дочь Инандж хатун, после замужества живущую в столице Султаната – Хамадане, как одну из деятельных женщин династии Элденизидов. После смерти отца она жила в Рее вместе с сыновьями Гутлуг Инандж Махмудом и Амир Амиран Омаром, причем воспитывала их отдельно от других детей Джахан Пехлевана: Абу Бахра – сына от тюрчанки Гутейбы хатун, Узбека – сына от наложницы Захиды хатун и Джелалии – дочери от той же Захиды хатун. Инандж хатун претендовала на то, чтобы именно ее сыновья считались наследниками престола, и воспитывала их в этом духе, хотя вышеупомянутый Абу Бахр был старшим сыном Джахан Пехлевана. Однако, в своем завещании Джахан Пехлеван повелевал сыновьям подчиниться его брату Гызыл Арслану, поручив старшему Абу Бахру управлять Азербайджаном и Арраном, младшему Узбеку – Хамаданом, а Инандж Махмуду и Амир Амирану Омару – Реем, Исфаханом и остальной частью Ирака.² Но Инандж хатун и вставшие на ее сторону эмиры Ирака, воспротивившись установленному Джахан Пехлеваном порядку управления, отказались подчиняться третьему атабеку – Гызыл Арслану и признавать привилегии старшего сына Пехлевана – Абу Бахра. Садрадин ал-Хусайни, приводя в своем труде письмо Инандж хатун мамлюкам Джахан Пехлевана, раскрывает позицию этой женщины, игравшей видную роль в политической жизни Элденизидов: «Как мо-

жете вы вынести, что сын наложницы стоит выше степенью и [занимает] более высокое положение, чем мой сын [Кутлуг Инандж]? Я владею таким количеством денег, сокровищ, динаров и дирхемов, что этого хватит, чтобы содержать вас [многие] годы. Я хочу, чтобы вы усадили моих сыновей на коней и доставили их ко мне. Я устрою вас и всех, кто явится с вами, и израсходую столько денег, сколько нужно, чтобы вы объединили войска вашего господина атабека Пехлевана».³

Наступившую внезапно смерть Джахан Пехлевана Инандж хатун в течение двух-трех месяцев скрывала от подданных, намереваясь создать благоприятные условия для прихода к власти своих сыновей.⁴ Однако восшествие на трон Гызыл Арслана, согласно завещанию Джахан Пехлевана и желанию большинства эмиров, если и нарушило планы Инандж хатун, но не повлияло на ее коварную деятельность. Именно ее жажда власти стала причиной обострения отношений между султаном – халифом – атабеком, распрей между эмирами, начала кровавых сражений между войсками атабека и халифа, атабека и султана.⁵ Наконец, увидев бесплодность политики силы, Инандж хатун, которая после смерти мужа обосновалась в укрепленной крепости Сарджахан в горах Дейлема (тут находилась часть казны Атабеков), решила изменить тактику: она добилась примирения между атабеком Гызыл Арсланом и его племянниками, а сама вышла за него замуж, переехав к нему в Хамадан.⁶ Однако победа атабека в борьбе с сельджукским султаном, содержание захваченного в плен султана в крепости близ Нахчывана и, наконец, овладение Гызыл Арсланом престола в Иракском Сельджукском султанате, вновь привели к изменениям в политической линии Инандж хатун. В источниках есть ее следующее обращение к своим сторонникам – эмирам: «Мы выступили против султана Тогрула, поступив с ним несправедливо. Теперь никто нам не в

¹ Садр ад-Дин Али ал-Хусайни. Указ. соч., с. 129-134.

² Там же, с. 179.

³ Садр ад-Дин Али ал-Хусайни. Указ. соч., с. 150.

⁴ Там же.

⁵ Там же, с. 153.

⁶ Там же. Бунятов З. Государство Атабеков Азербайджана, с. 85.

чем не поверит. Мы должны покончить с султаном Вселенной Гызыл Арсланом до того, как он сам покончит с нами. Он уже стал заменять своими гулямами наших людей на различных государственных постах».¹

Средневековые историки (ал-Хусайни, Ибн ал-Асир, Сибт ибн ал-Джавзи, Равенди и др.) хотя и выдвигают различные версии по поводу убийства Гызыл Арслана в 1191 г., но однозначно отмечают, что Инандж хатун являлась его организатором. Ал-Хусайни открыто писал, что покушение было совершено гулямами Инандж хатун.² После смерти Гызыл Арслана, не имевшего прямых наследников, государство Атабеков Азербайджана оказалось поделенным между сыновьями Джахан Пехлевана: четвертому атабеку из династии Элденизидов – Абу Бакру досталось управление Азербайджаном и Арраном (сам он обосновался в Нахчыване); Инандж хатун правила Реем, а ее сыновья – Гутлуг Инандж и Амир Амиран – Хамаданом и соседними областями. Однако претензии на овладение всей властью в Иракском Султанате подтолкнули Инандж хатун на новые шаги, в частности, на установление связей с извечными соперниками Элденизидов – Хорезмшахами. Увидев, что ее козни не дали свои плоды, что султан Тогрул III вновь овладел Хамаданом в 1192 г., она решила использовать в корыстных целях родственные отношения, о которых раньше и не вспоминала. Письмо Инандж хатун султану Тогрулу III раскрывает истинную суть этой женщины, которая продолжала владеть казной атабеков в Сарджахане: «Я никогда не переставала питать склонность к тебе и была врагом твоих недругов – близких и далеких. Теперь, когда Аллах сделал тебя государем [во] владениях твоих предков, [ныне] я также одна из твоих служанок и невольниц. У меня много сокровищ и денег и если ты примешь меня, я буду служить тебе как одна из твоих наложниц, при условии, что ты согласишься на договор о браке и дашь

обязательство в этом. Я прибуду после этого к тебе на службу в Хамадан и постепенно передам тебе имеющиеся у меня сокровищницы и деньги».³

Брак состоялся, но истинные намерения Инандж хатун при вступлении в него, видимо, заключались в физическом устранении султана. Интересно, что ал-Хусайни, сообщавший о её естественной смерти в Хамадане, тем не менее, даёт знать и о подозрениях ее сына Кутлуг Инандж Махмуда, обвинявшего султана в смерти своей матери.⁴ В других источниках (Рашидадин и др.) сообщается, что султан знал о намерении Инандж хатун и ей самой был дан напиток с зельем, который она приготовила для Тогрула III. А персидский историк Равенди даже писал, что она была задушена тетивой от лука по приказу султана.⁵ Так закончилась жизнь одной из самых коварных представительниц династии Элденизидов, бывшей непосредственной участницей и движущей силой трагических событий в жизни государства.

Источники сохранили интересные сведения и о дочери султана Тогрула III Малейке (Малике) хатун, являвшейся женой последнего, пятого атабека Узбека, сына Джахан Пехлевана. Как и ее предшественницы, Малейке хатун активно участвовала в государственном управлении. В последний, самый тяжелый период истории государства Атабеков, когда не сумевший удержать бразды правления Узбек покинул Тебриз сначала под ударами монголов, а затем хорезмшаха Джалаладдина, его жена сумела сохранить власть в своих руках. Как писал Ибн ал-Асир, в то время, как ее муж проводил время в развлечениях, Малейка хатун сама правила всей страной и даже Узбек не мог перечить ей.⁶

Во время нападения султана Джалаладдина Мангбурни в 1225 г. на Тебриз, по просьбе городского населения, он даровал не покинувшей город Малейке хатун аман –

¹ Садр ад-Дин Али ал-Хусайни. Указ. соч., с. 241, прим. 28; Буниятов З. Государство Атабеков Азербайджана, с. 88.

² Садр ад-Дин Али ал-Хусайни. Указ. соч., с. 154.

³ Садр ад-Дин Али ал-Хусайни. Указ. соч., с. 156.

⁴ Там же, с. 157.

⁵ Там же, с. 242, прим. к, § 39, № 34.

⁶ Ибн ал-Асир. Указ. соч., т. 9, с. 358, 374.

помилование. Ей, ее слугам и невольникам была гарантирована безопасность, а имуществу, которое она имела в Хое и других местах - неприкосновенность.¹ Малейка хатун вместо своего бездарного мужа фактически управляла страной все время, прошедшее после похода монголов. Однако, после нашествия Джалаладдина, она была отстранена от власти, за ней были сохранены лишь некоторые владения. С целью предотвращения падения государства Элденизидов Малейка хатун приняла решение вступить в брак с Джалаладжином Мангбурни. По сведениям непосредственного участника событий, личного секретаря султана ан-Насави, после расторжения брака Малейки хатун с атабеком Узбеком сразу же был заключен новый брак с султаном. К ее владениям в Хое прибавились также Салмас и Урмия вместе с близлежащими землями. Интересно, что несмотря на то, что Малейка хатун являлась женой султана, на ее владения, как на земли икта, был возложен налог ушр (одна десятая); визирь Шараф ал-Мульк в письмах Джалаладжиному обвинял ее в подстрекательстве сторонников Элденизидов к выступлению против султана. По приказу визиря из ее дворца в Хое было вывезено имущество, драгоценности, уводились в плен «луноликие» наложницы.²

Из сведений Ибн ал-Асира и ан-Насави о Малейке хатун³ можно сделать вывод, что она, не доверяя Джалаладжиному, конечно, могла вести против него тайную агитацию. Ибн ал-Асир прямо указывал, что она «начала бояться» султана.⁴ Летом 1227 г. она обратилась к Хаджибу Хусамаддину Али - заместителю правителя ал-Джазир, Хилата и Маййафаригина ал-Малика ал-Ашрафи в Хилате, попросив его прибыть с

войском для сдачи ему находившихся в ее управлении владений. Войска Хаджиба Хусамаддина Али заняли Хой, окрестные крепости, а также Маранд и Нахчыван.⁵ Хотя эти действия Малейки хатун и поддерживались местным населением (напр., жители Нахчывана сами пригласили Хаджиба и встречали его как спасителя), вскоре эти земли были вновь захвачены визирем Шараф ал-мульком. Согласно свидетельству ан-Насави, люди Хаджиба были изгнаны из этих городов; сюда был назначен наместник хорезмшаха, а у местных владельцев было так много всего конфисковано, что «появились признаки нужды». ⁶ Таким образом, грабежи, чинимые визирем Шараф ал-мульком, напугали Малейку хатун настолько, что она прибегла к внешней помощи, однако и это привело к новым бедствиям.⁷ Спустя некоторое время, прибывший в Хой и Тебриз султан Джалаладдин сам стал свидетелем разрушений в стране в результате самоуправства Шараф ал-мулька. Он также убедился в невиновности Малейки хатун и в том, что она была вынуждена обратиться за помощью к Хаджибу Али. Отметим также, что после того, как Малейка хатун уехала вместе с Хаджибом Али в Хилат и нашла там убежище, в источниках больше не имеется какая-либо информация о ней.

В источниках есть сведения и о Сулафе хатун – правнучке Джелалии, дочери Шамсаддина Элдениза и Момине хатун.⁸ Являясь владельницей крепости Руиндеж («Медная крепость») близ Мараги, она была известна позже и под именем Дез-бану. Принадлежала она к двум соперничавшим династиям (по отцу – Агсунгуридам ал-Ахмедили, по матери – Элденизидам) и росла в атмосфере постоянных, временами скрытых, а временами явных политических интриг. Чтобы сблизить эти два соперничавших рода, Сулафа хатун была выдана замуж за Мелика Хамуша, сына атабека Узбе-

¹ См. об этом: Буниятов. Государство Атабеков Азербайджана, с. 124.

² Шихаб ад-Дин Мухаммад ибн ан-Насави. Сират ас-султан Джалаладдин Мангбурни. Издание критического текста, перевод с арабского, введение, комментарии, примечания и указатели З. Буниятова. Москва, 1996, с. 194.

³ Ибн ал-Асир. Указ. соч., т. 8, с. 157; Шихаб ад-Дин Мухаммад ибн ан-Насави. Указ. соч., с. 195.

⁴ Ибн ал-Асир. Ибн ал-Асир. Ал-Камил фи-т-тарих. Т. 9. Каир, 1348 г.х. (на арабском языке), с. 374.

⁵ Ибн ал-Асир. Указ. соч., т. 9, с. 374; Шихаб ад-Дин Мухаммад ибн ан-Насави. Указ. соч., с. 195.

⁶ Шихаб ад-Дин Мухаммад ибн ан-Насави. Указ. соч., с. 208.

⁷ Там же, с. 195.

⁸ Там же, с. 198, 344.

ка и Малейки хатун. Судя по информации, приводимой в источниках, этот брак был заключен в последние дни правления (или после него) сына Джелалии, владельца Мараги и окрестных крепостей Аладдина Кёрпе Арслана (1175-1208). Таким образом, Сулафа хатун, в жилах которой текла кровь двух непримиримых родов, была выдана замуж за последнего отпрыска Элденизидов – Хамуша, которому из-за нашествий монголов и Джалаладдина Мангбурни не удалось пробиться на трон и дня. Агсунгуриды, чей род по мужской линии уже прерывался, надеялись тем самым любимым путем сохранить за собой оставшиеся владения.¹ Сведения ан-Насави о нападении визиря Шараф ал-мулька на Азербайджан не только подтверждают эту мысль, но и свидетельствует, что Сулафа хатун для защиты своих родных земель также прибегала к брачной дипломатии, которая стала чуть ли модной среди женщин из династии Элденизидов. Укрепившись в крепости Руиндеж, она, узнав о том, что Шараф ал-мульк захватывает одну за другой крепости, в которых скрываются сторонники Элденизидов, и что крепость Дерезез, которой она владела, захвачена в результате предательства и, наконец, что крепость Руиндеж взята в окружение, прибегает именно к этому средству: она изъявляет желание выйти замуж за Шараф ал-мулька и обещает сдать крепость лишь после свадьбы и заключения брака. Несмотря на взаимное согласие, этот брак не удался из-за возвращения в это время Джалаладдина из Ирака. Он объявил о том, что сам женится на Сулафа хатун и приказал прекратить осаду крепости.² Таким образом, последние владения династии Агсунгуридов, перешедшие к Элденизидам, были утрачены и розданы в качестве икты приближенным Джалаладдина. Источники не

сохранили сведения о дальнейших годах жизни Сулафы хатун, однако они упоминали имя ее сына от Хамуша – Нусратаддина, последнего известного представителя рода Элденизидов.³

Одной из интересных личностей в истории Элденизидов являлась Захида хатун, третья жена атабека Джахан Пехлавана, которая, по сведениям ал-Хусайни была его наложницей.⁴ После смерти мужа, в период правления Гызыл Арслана, она жила в Нахчыване и владела крепостью Алинджа, куда «...атабек Пахлаван и его отец атабек Ил-Дегиз во время своего правления собирали все доходы с Ирака и Азербайджана».⁵ Ее сын Узбек, согласно завещанию отца, оставался в Хамадане, при своем дяде Гызыл Арслане. Судя по источникам, Захида хатун, также как и ее соперница Инандж хатун, активно участвовала во внутрдинастийной борьбе за власть, покровительствуя старшему сыну Джахан Пахлавана от Гутейбы хатун – Абу Бакру. Напомним, что Абу Бакр, по завещанию отца, правил в Азербайджане и Арране. Некоторые источники (Равенди, Ибн Исфендияр и др.) даже сообщали, что Захида хатун была причастна к убийству Гызыл Арслана и, сняв после убийства с его пальца кольцо с печатью султана, вручила Абу Бакру и отправила его для установления контроля над Азербайджаном и Арраном.⁶ Однако более убедительными являются сведения других источников (ал-Хусайни, Сибта ибн ал-Джавзи) об убийстве Гызыл Арслана людьми Инандж хатун. Но тем не менее, активное участие Захиды хатун в происходящих событиях – явное. Преимущество, которое она придавала Абу Бекру, безусловно преследовало и политические цели: отстранить сыновей своей соперницы Инандж хатун от власти.

Однако в самый разгар внутрдинастийной борьбы оказалось невозможным централизованно управлять землями, которые

¹ Бунятов З. Государство Атабеков Азербайджана, с. 152-153; Шарифли М. Х. Феодалные государства Азербайджана во второй половине IX-XI вв. Автореферат диссертации... доктора исторических наук. Баку, 1965, с. 70-71; Босворт К. Э. Мусульманские династии. Москва, 1971, с. 130-131.

² Шихаб ад-Дин Мухаммад ибн ан-Несави. Указ. соч., с. 198.

³ Шихаб ад-Дин Мухаммад ибн ан-Несави. Указ. соч., с. 344; Бунятов З. Государство Атабеков Азербайджана, с. 128, 176.

⁴ Садр ад-Дин Али ал-Хусайни. Указ. соч., с. 154.

⁵ Там же.

⁶ Там же, с. 160, 242.

находились в подчинении ранних Элденизидов. Ал-Хусайни передает слова Захиды хатун, которая представила валию города Нахчывана прибывшего сюда Абу Бакра (вероятно, его мать Гутейба хатун рано умерла, в связи с чем Абу Бакру покровительствовали дядя Гызыл Арслан и мачеха Захида хатун) нижеследующими словами: «Это – владыка страны, и ты под его властью». Сказав то же самое правителю крепости Алинджа, Захида хатун призвала и его подчиниться Абу Бакру.¹

Таким образом, непосредственное вмешательство Захиды хатун сделало Абу Бакра владельцем Нахчывана и казны Элденизидов в крепости Алинджа. Во многом из-за нее Абу Бакр, в условиях обострения отношений с султаном, непрерывающейся борьбы за власть с братьями (сыновьями Инандж хатун), в отличие от своих предшественников, ограничился лишь Азербайджаном и Арраном. Захида хатун же стала управлять Тебризом.

В первые годы XIII в. атабек Абу Бакр укрывался в Тебризе от нападавших на города Азербайджана, в частности на Гянджу, а потом на Нахчыван, грузинских войск. Понимая, что войска атабека не смогут обеспечить оборону Тебриза от грузин, Захида хатун заключила с ними перемирие, выплатила им контрибуцию, остановив тем самым нападение.² Этот факт подтверждается и грузинским источником: «Они (тебризцы) прислали послов и просили мира и пощады для города, причем обещали подарки: золото, серебро, жемчуга и много других драгоценных изделий. Разбогатели все, великие и малые...».³ Вероятно, Захида хатун сыграла свою роль в том, что вскоре, в 1206 г., с целью предотвращения нашествия грузин, Абу Бакр женился на дочери грузинского царя.

Пребывание Захиды хатун в Тебризе не могло не повлиять на то, что преемник Абу Бакра, атабек Узбек обосновался не в Нахчыване, а в Тебризе. В Нахчыване же, до

нашествия монголов, правил сын Узбека, прозванный Хамушем, ввиду врожденной глухоты и немоты.

Хотя о последующей деятельности Захиды хатун в источниках не сохранилась информация, видимо, можно утверждать, что она до конца своей жизни оставалась в Тебризе.

Дочь Захиды хатун и Джахан Пехлевана, Джалалие, в отличие от своего брата, перенявшая лучшие качества отца и матери, тоже прославилась как одна из видных представительниц династии Элденизидов. После своего племянника Хамуша, Джалалие, которой в это время уже было около 40 лет, начала править в Нахчыване. В результате брака с Гияседдином Пиршахом, старшим сыном хорезмшаха Мухаммеда, за которого она вышла замуж ради примирения после его похода на Азербайджан, Нахчыван, в виде коронной (тадж) земли (хасс) Джалалии, подчинился ему. Хорошо понимая важность этой приграничной области, Гияседдин подписал указ о благоустройстве города, поручив контроль над ним своему визирю, а сам вернулся в Ирак.⁴ Джалалие же осталась жить в Нахчыване с подобающей для правителей роскошью: ей была выделена охрана, а также войско, охранявшее город и окрестности. Практически все должности в ее дворце занимали женщины, вплоть до дворцового камергера (хаджиба), которую, как правило, занимали мужчины.⁵ Количество налогов и подарков, которые Джалалие ежегодно отправляла из Нахчывана в султанскую казну, в два раза превышало ежегодный доход города.⁶ Однако, известный своим коварством визирь Шараф ал-Мульк, как было отмечено, в это время уже смогший овладеть имениями жены Узбека Малейки хатун и жены Хамуша Сулафы хатун, не был удовлетворен налогами, собираемыми с Нахчывана и намеревался завершить захват всех владений, принадлежавших атабекам. Но в результате проду-

¹ Садр ад-Дин Али ал-Хусайни. Указ. соч., с. 154-155.

² Там же. с. 160.

³ История и восхваление венценосцев. Пер. с груз. К.Кекелидзе – Тбилиси, 1954, с. 84.

⁴ Буниатов З. Государство Хорезмшахов-Ануштегинидов, с. 103.

⁵ Шихаб ад-Дин Мухаммад ибн ан-Насави. Указ. соч., с. 201-202.

⁶ Там же, с. 202.

манных действий со стороны Джалалии, Шараф ал-Мульк не смог добиться своей цели. Население Нахчывана, обратившись в 1227 году за помощью к Хаджибу Хусамаддину Али, бесспорно, действовало с согласия правительницы города Джалалии. Этот шаг стал причиной нападения Шараф ал-Мулька через некоторое время на Нахчыван. По сведениям ан-Насави, в этом деле он воспользовался Айтугмышем, юношей, воспитанным и взращенным Джалалией. Она усыновила его с младенчества, и Айтугмыш стал одним из мамлюков отца Джалалии – Джахан Пехлавана. Предав ее, он перешел на сторону Шараф ал-Мулька, который подкупил Айтугмыша обещанием передать ему Нахчыван и его магалы.¹ Айтугмышу была также обещана выплата денег наличностью, а позже – ежегодное денежное вознаграждение. Согласно плану, воспользовавшись доверием Джалалии, Айтугмыш со своей личной охраной должен был войти в город, арестовать правительницу и занять ее место. Однако Джалалие была уже осведомлена об этом плане, хорошо разбираясь в реалиях своего времени и зная политику Шараф ал-Мулька. Предприняв контрмеры, она выставила против врагов многочисленные силы и даже, чтобы пристыдить Шараф ал-Мулька, отправила еще больше подарков, чем раньше.

Для оценки событий, происходящих в то время, интересно письмо, отправленное Джалалией через свою хаджибу Шараф ал-Мульку, в котором она писала: «Разве тебя не удовлетворили мои расходы из поступлений Нахчывана и его округа на подарки для тебя и подношения по случаю пребывания? И к этому еще прибавь вдвое большие [расходы] из того, что я унаследовала от своих предков! А ты еще хочешь опозорить меня и вытянуть меня за волосы из под покрывала [чести]. И если тебя на это подтолкнуло твое желание захватить Нахчыван, то пошли туда того, кто собирает здесь подати год за годом, чтобы ты узнал, что [суммы], поступающие от меня для твоей казны в виде по-

дарков, в два раза больше, чем его [Нахчывана] доход».²

Хорошо понимая трудность защиты Нахчывана собственными силами, Джалалие ради сохранения своих владений вынуждена была после смерти Гияседдина Пиршаха выйти замуж за его брата – хорезмшаха Джалаладдина.³ Согласно ан-Насави, после удачного боя с грузинами Джалаладдин по приглашению Джалалии прибыл в Нахчыван и тут они заключили брак. Оставшись всего на несколько дней в Нахчыване, Джалаладдин провел здесь совещание с правителями подвластных ему земель (Хорасана, Ирака, Мазандарана), выяснив пути разрешения жалоб населения и урегулирования ситуации.⁴ Однако никакие меры не смогли предотвратить конец правления Джалаладдина. После его убийства в 1231 г. монголы напали на Азербайджан, подвергнув страну, в том числе, Нахчыван разорению.

Следует также отметить, что несмотря на отсутствие сведений в источниках, можно предположить, что до нового нападения монголов Джалалие правила в Нахчыване.

Все вышесказанное доказывает, что деятельность женщин из династии Элденизидов в отдельности и в целом была направлена на укрепление власти этой династии и созданного ею государства. Красной нитью через всю их политику проходила мысль о том, чтобы любой ценой не упустить из рук владения и богатства. Ради этого в самый последний момент они шли на заключение брака с соперником, врагом, не пренебрегая этим шагом, к которому в средние века ради примирения прибегали, в особенности, члены правящей династии. Если Момине хатун своей мудростью сглаживала и предотвращала внутрдинастийные распри, стремилась к укреплению централизованного государства, то деятельность Инандж хатун привели к расколу государства, к утрате солидарности, бывшей во времена первого азербайджанского атабека Шамсаддина Элдени-

¹ Шихаб ад-Дин Мухаммад ибн ан-Насави. Указ. соч., с. 201.

² Шихаб ад-Дин Мухаммад ибн ан-Насави. Указ. соч., с. 202.

³ Там же, с. 221.

⁴ Там же, с. 221-222.

за. Уже в позднюю эпоху атабеков Азербайджана, и Малейке хатун, и Сулафе хатун, и Джелалия в основном, были заняты сохранением своих собственных владений. Однако, при этом, несмотря на официальный распад государства Элденизидов в 1225 г., некоторые города, в т. ч. и Нахчыван, до новых монгольских походов продолжали (во многом, благодаря женщинам из династии) управляться представителями дома Элденизидов.

С нашествием монголов в 1231 город Нахчыван столкнулся с такими разрушениями, которые превратили его «в пустыню».¹ Основная резиденция – хасс династии Элденизидов, Нахчыван, как и весь Азербайджан, перешел под власть Монгольской империи.

Список литературы

1. Bünyadov Z. M. Azərbaycan Atabəyləri dövləti (1136-1225). Bakı, 1984.
2. Vəlixanlı N. Naхçivan - ərəblərdən monqollaradək. Bakı, 2005.
3. Бартольд В. В. Сочинения: в 9-ти т. Т. 6. Москва, 1977.
4. Босворт К. Э. Мусульманские династии. Москва, 1971.
5. Буниятов З. Государство Атабеков Азербайджана (1136-1225 годы). Баку, 1978.
6. Де Рубрук В. Путешествие в восточные страны. Санкт-Петербург, 1911.
7. Ибн ал-Асир. Ал-Камил фи-т-тарих. Т. 8. Каир, 1348 г.х. (на арабском языке).
8. Ибн ал-Асир. Ал-Камил фи-т-тарих. Т. 9. Каир, 1348 г.х. (на арабском языке).
9. История и восхваление венценосцев. Пер. с груз. К.Кекелидзе – Тбилиси, 1954.
10. Садр ад-Дин Али ал-Хусайни. Ахбар ад-даулат ас-сельджукийя. Издание, перевод текста, введение, примечания и дополнения З.М.Буниятова, Москва, 1980.
11. Шарифли М. Х. Феодалные государства Азербайджана во второй половине IX-XI вв. Автореферат диссертации... доктора исторических наук. Баку, 1965.
12. Шихаб ад-Дин Мухаммад ибн ан-Насави. Сират ас-султан Джалаледдин Мангбурни. Издание критического текста, перевод с арабского, введение, комментарии, примечания и указатели З. Буниятова. Москва, 1996.

Xülasə

Nailə Vəlixanlı

Eldənilər dövləti dövründə və sonra hakim sülalə qadınlarının bölgənin ictimai-siyasi həyatında rolu

Aparılan tədqiqat Eldənilər xanədanı qadınlarının ayrı-ayrılıqda və bütövlükdə həyata keçirdikləri fəaliyyətin bu xanədanın hakimiyyətinin qorunmasına yönəldiyini təsdiq edir. Bu qadınların yürütdükləri siyasətin ana xəttini nə yolla olursa-olsun mülkü, varidatı, dövlətçiliyi, ən azı isə irsi torpaqlara sahibliyi qorumaq təşkil edirdi. Məqalədə ilk mənbələr əsasında atabəy Şəmsəddin Eldənilənin arvadı Möminə xatın, onun gəlinləri Zahidə xatın və İncə xatın, nəvəsi Cəlaliyə, atabəy Özbəyin arvadı Məleykə xatın və başqalarının həyat və fəaliyyətləri haqqında məlumat verilir. Tədqiq olunan məsələ haqqında mənbə kasadlığına və verilən məlumatın birmənalı olmamasına baxmayaraq, məhz bu qadınların göstərdikləri cəhd nəticəsində bir sıra Azərbaycan şəhərləri, o cümlədən Naхçivan, dövlətin 1225-ci ildə rəsmi süqutuna baxmayaraq ikinci monqol yürüşünədək Eldənilər sülaləsi qadın nümayəndələri tərəfindən idarə olunurdu.

¹ Де Рубрук В. Путешествие в восточные страны. Санкт-Петербург, 1911, с. 171.

Summary

Naila Valikhanly

The role of the ruling dynasty's women in the socio-political life of the region during and after the period of Eldiguzid state

Conducted research confirms that the activity implemented by women of Eldiguzid dynasty separately and wholly directed to the preservation of dynasty's authority. The main purpose of those women's policy was to preserve property, wealth, statehood at least the ownership of hereditary lands by any means. The paper provides information on life and activities of Atabeg Shamsaddin Eldaniz's wife Momine khatun, her daughters-in-law Zahide khatun and Inanj khatun, granddaughter Djalaliya, and Atabeg Uzbek's wife Maleyke khatun and others on the basis of primary sources. Despite scarcity of sources and contradiction of given data concerning the studied issue, as a result of the effort of those women, several Azerbaijani cities, including Nakhchivan were governed by female representatives of Eldiguzid dynasty till the second Mongolian invasion, in spite of the official collapse of the state in 1225.

NUBAR BƏŞİRLİ

Bakı Slavyan Universitetinin müəllimi

Azərbaycan

nubarbesirli@gmail.com

BAKININ NEFT MAQNATLARI VƏ ONLARIN SAHİBKARLIQ FƏALİYYƏTİ

Açar sözləri: Bakı nefti, neft maqnatları, Hacı Zeynalabdin Tağıyev, Ağa Musa Nağıyev, Murtuza Muxtarov, Şəmsi Əsədullayev, İsa bəy Hacinski, Nobel qardaşları, Rotşildlər.

Giriş. Hələ XIX əsrin birinci yarısında iltizam sisteminin mövcud olması Azərbaycan neftinin inkişafında böyük maneçilik törədirdi. 1872-ci il fevral ayının 1-də “Neft mədənləri və ağ neft istehsalından aksiz vergisi almaq haqqında” fevralın 17-də isə “Qafqaz və Zaqafqaziya ölkələrində iltizamda olan hökumət neft mədənlərinin xüsusi şəxslərə verilməsi haqqında” qanunlar çar tərəfindən təsdiq edildi. Qanunlar neft quyularını bundan sonra iltizamçılara verməyi deyil, açıq hərracla vasitəsilə xüsusi şəxslərə satmağı nəzərdə tuturdu. [8, s. 89]. 1872-ci ildə çar Rusiyasında keçirilən islahatlarla əlaqədar olaraq iltizam sisteminin ləğv edilməsi ilə Azərbaycan neft sənayesi tarixində yeni bir dövr başladı. Bu sistemin ləğvi neft sənayesinin inkişafı üçün geniş imkanlar açdı, neft istehsalı isə xeyli artmağa başladı. İltizam mənğənəsindən azad edilmiş neft sənayesi xırda və iri sahibkarların əlinə keçdi və neft emalı zavodlarının sayı da sürətlə artmağa başladı. Bu hadisə neft sənayesinin bütün sahələrində irəliləyişə səbəb oldu [4, s. 89].

1872-ci il torpaq bölgüsündən sonra Bakı neft sənayesinə güclü sərmayə axını gözlənilirdi. Amma səs gətirən yalnız yerli və Rusiya varlıları oldu. Neft hasilatının belə sürətlə artmasının başlıca səbəblərini onun xarici bazarlarda geniş satış mənbəyi tapması, həmçinin yeni texnikanın və texnologiyanın tətbiq edilməsi ilə izah edirlər [11, s. 18].

Bakı mədənlərində gözlənilmədən elə fontanlar olurdu ki, gündə min tonlarla neft çıxırdı. Heç yerdə və heç kəsin tanımadığı adi bir adam

birdən- birə dönüb olurdu milyonlar sahibi. Hacı Zeynalabdin Tağıyev, Ağa Musa Nağıyev, Şəmsi Əsədullayev, Ağa Murtuza Muxtarov, İsa Hacinski və başqaları belə varlananlardan idi [5, s. 90].

XIX əsrin son onillikləri ərzində neft hasilatı ilə məşğul olan azərbaycanlı sahibkarların sayında da müəyyən dəyişikliklər baş vermişdi. Lakin bu dəyişikliklər ümum Azərbaycan göstəriciləri ilə müqayisədə bir o qədər də böyük deyildi. Bu dövrdə azərbaycanlı sahibkarlara məxsus şirkətlər, ticarət evləri iri kapitala malik deyildilər. H.Z.Tağıyev və Ş.Əsədullayev kimi iri neft sənayeçiləri istisna olmaqla, azərbaycanlı sahibkarların istehsal sahəsində xüsusi çəkisi elə də yüksək deyildi [10, s. 19-20].

Neft milyonçusu Hacı Zeynalabdin Tağıyevin Bakı neftinin inkişafında rolu. Azərbaycanda milli burjuaziyanın formalaşmasına yol vermək istəməyən və Bakının neft yataqlarını tamamilə öz inhisarına keçirməyə çalışan rus kapitalı yerli- azərbaycanlı sahibkarları müxtəlif yollarla sıxışdırır, neft sənayesinə yaxın buraxmamağa çalışırdı. Rus kapitalı bu məsələdə erməni sahibkarları ilə əlbir hərəkət edirdi. Məhz bunun nəticəsidir ki, 1872-ci ildə hərrac yolu ilə icarəyə verilən ilk neftli torpaqlar əsasən rus və erməni kapitalistlərinin əlində cəmlənmişdi. Neft emalı zavodunun sahibləri və keçmiş iltizamçılar daha çox neft sahələri ələ keçirmişdilər. İlk hərracın yekunlarına görə azərbaycanlı sahibkarlardan yalnız iki nəfər uğur qazana bilmişdi. Onlardan biri Hacı Zeynalabdin Tağıyev idi [6, s. 18-19].



Şəkil 1. Hacı Zeynalabdin Tağıyev

Çar Rusiyasının məlum fərmanından sonra neftli torpaqlar uzun müddətə icarəyə verilir. Bununla əlaqədar olaraq Abşeron yarımadasındaki neftli torpaqlar nəinki Rusiyadan, hətta uzaq xarici ölkələrdən gələn neft şirkətləri tərəfindən ələ keçirilir və onlar külli miqdarda sərvət toplayırdılar. Gördükləri, neft işi ilə heç bir səriştəsi olmayan Zeynalabdin Tağıyevi də maraqlandırır və əksər müəlliflərin yazdıqlarına görə “ O, podratçılığı atıb neft işinə qurşanır. 1873-cü ildə iki nəfərlə şərikli Bibiheybətdə icarəyə neft yeri götürür, qazma avadanlığı və alətləri alır, usta və fəhlələr dəvət edib buruq inşa edərək neft quyusu qızdırmağa başlayır. Lakin bütün səylərə baxmayaraq güman etdikləri dərinlikdən neft çıxmır. Hacı Zeynalabdin Tağıyev ümidlərini itirir, öz paylarını satmağa müştəri axtarırlar. Vəziyyəti başa düşən Hacı şəriklərin pullarını verir buruna və yerə sahib olur. Nəhayət, neft quyusu gözlənilmədən fontan vurur. Nəticədə başmaqçı oğlu, palçıq daşıyan Zeynalabdin olur milyonçu Tağıyev. Qazdırdığı ilk neft quyusunun güclü fontan vurması onu daha da həvəsləndirir və arda arda bir çox neft mədənlərinin sahibi olur. Təkcə onu demək bəs edir ki, 1883-cü ildə Hacı Zeynalabdin Tağıyevin mədənlərində 13 milyon pud fontan vurmuşdu.

Bakı neft sənayesində çalışan şirkətlərin sayı artdıqca şəhərdə çoxlu bank yaradılır: “İctimai bank”, “Rus-Asiya bankı”, “Tiflis ticarət bankı”, “İran bankı”, “Dövlət bankı”, Hacı Zeynalabdin Tağıyevin sədri olduğu “Tacirlər bankı” və s. Bunlardan başqa, çoxlu maliyyə - kredit şirkətləri və qurumları fəaliyyətə başlayırdı [5, s. 92-93].

Burada qeyd etmək yerinə düşərdi ki, tanınmış neft sənayeçisi H.Z.Tağıyev neft firmasının yaradıcısı Hacı Zeynalabdin Tağıyev 1872-ci ildə boru kəməri məsələsində Mendeleyevi tam dəstəkləyərək, onun inşasının doğma Azərbaycanın iqtisadiyyatı üçün necə əhəmiyyətli olduğunu dərk edirdi. Kəmərin çəkilməsinin əheyhdarlarının əskinə olaraq, o 1886-cı ilin oktyabr ayında Qafqazda mülki hissənin baş rəisi A. M.Dondukov-Korsakova Xəzər-Qara dəniz ağ neft kəmərinin təxirə salınmadan inşa olunmasına zərurəti haqqında məltub yazır. Daha sonra, Tağıyevin təşəbbüsü ilə Bakıda basda Ağabala Quliyev olmaqla yerli sahibkarlar tərəfindən bu tikintini maliyyələşdirən səhmdar cəmiyyəti yaradılır [7, s. 195].

H.Z.Tağıyevin fəaliyyətindən bəhs edərkən ilk olaraq qeyd etmək lazımdır ki, o, bir kapitalist kimi fəaliyyətinə neft sənayesində başlamışdır. XIX yüzilliyin 70-90-cı illərində ölkədə baş vermiş burjua dəyişiklikləri məhsuldar qüvvələri feodal asılılıq zənciri buxovlarından xeyli dərəcədə azad etdi, kapitalist istehsal münasibətlərinin inkişafına şərait yaratdı. Feodal qalıqlarının mövcudluğu ölkənin intensiv surətdə “burjuallaşması” prosesinə müəyyən dərəcədə mane olsa da, ticarətin inkişafı müxtəlif təbəqələrin sahibkarlıq fəaliyyəti sahəsinə cəlb edilməsi ilə müşahidə olunurdu. Kəmiyyətə xırda burjuaziya ən çoxsaylı idi. O hələ kapitalizmin təşəkkülündən əvvəlki mərhələdə formalaşmağa başlamışdı. Mahiyyətə əmtəə təsərrüfatı şəraitindəki azad xırda istehsalçı əslində elə xırda burjuaziya nümayəndəsi idi. O nəinki mülkiyyətə, o cümlədən istehsal vasitələri üzərində mülkiyyətə malik idi, həm də əmək prosesində özü ondan istifadə edirdi. Qeyd etdiyimiz təkamülə ən səciyyəvi məsələlərdən biri doğrulmaqda olan Azərbaycan milli burjuaziyasının ən görkəmli nümayəndəsi H.Z.Tağıyevdir. Öz sahibkarlıq fəaliyyətinə xırda manufakturaдан başlayan Tağıyev 60-cı illərin sonuna neft məhsulları tacirləri içərisində mühüm simalardan birinə çevrilmişdir. XIX əsrin 70-ci illərində Azərbaycan neft sənayesində baş verən köklü dəyişikliklər də buna şərait yaradırdı. Başqa işlərlə yanaşı, bu ev neft və neft məhsulları ticarəti ilə məşğul olmağa başladı. Azərbaycan kapitalı neftayırma sənayesində daha geniş təmsil olunmuşdur. 70- ci illərin əvvəllərində Bakıda

46 ağ neft zavodu sahibindən 25-i və yaxud 54 faizi azərbaycanlılar idi. H.Z.Tağıyev bunların ən irilərinin sırasında idi. 70-ci illərin sonuna yaxın Tağıyevin artıq 3 ağ neft zavodu vardı. Bunlardan kifayət qədər “geniş” olan biri Bibiheybətdə onun mədənlərinin yanında tikilmişdi [9, s. 15]. 1882-ci ildə Finlandiyada Xəzərə neft daşınması üçün müasir tankerlərin nümunəsində xüsusi tankerlər- “Spasatel” inşa edildi. Həmin tankerlərin yükötürmə qabiliyyəti 450 tona bərabər idi. 1886-cı ildə Xəzər dənizində mövcud olan tankerlərin böyük hissəsi “Nobel qardaşları” şirkətinə məxsus idi. Bu tankerlər qısa müddətdə bir çox ərazilər arasında naviqasiya edə bilirdilər [13, s. 144].

O da maraqlıdır ki, Bakı quberniyası neft sənayeçilərinin 1883-cü il siyahısında bir ağ neft zavodunun sahibləri kimi Tağıyev və Sarkısoy, digər zavodun sahibkari kimi isə tək H.Z.Tağıyev göstərilmişdir. Azərbaycan neft sənayesini sindikatlaşdırmaq üçün göstərilən ilk cəhdlər “Nobel qardaşları” şirkəti ilə bağlıdır. Ölkənin daxilində ağ neft satışının olması ilə Bakı ağ neft zavodçuları qarşısında xarici bazarlarda möhkəmlənmək perspektivləri açırdı. Məhz buna görə də Tağıyevin məruzəsində ağ neft ixracının təşkili məsələsinə xüsusi yer verilmişdi. H.Z.Tağıyev deyirdi: “Əvvəlcədən inamla demək olar ki, bizim şirkət Türkiyənin, Yunanıstanın, Balkan xalqlarının, Avstriyanın, Almanıyanın, İtaliyanın və Aralıq dənizi limanlarının bazarlarına tam hazırlıqla, yəni yüksək keyfiyyətli və ən ucuz qiymətli ağ neftlə gələcək, bizim ağ neftimizin ucuzluğu, tədricən Amerika ağ neftini sıxışdırıb bazarlardan çıxaracaq”. Göstərilən vəzifənin yerinə yetirilməsi üçün H.Z.Tağıyev təkcə ağ neft istehsalını ildə 50 milyon puda çatdırmağı deyil, həm də ağ neftin ixrac qiymətini azaltmağı təklif edirdi. O, “Kaspi”nin səhifələrində öz layihəsini izah edərək daha sonra yazırdı: “Bu tədbir bizim öz istehsalımızın artığı üçün zəruri olan qədər amerikalılar bizimlə sazişə girməkdə ləngiməyəcəklər və qarşılıqlı rəqabəti dayandırmaq üçün biz bazarları bölüşdürəcəyik”. H.Z.Tağıyev haqlı olaraq güman edirdi ki, onun ağ neft zavodlarını birləşdirmək layihəsinin həyata keçiriləcəyi təqdirdə, xam neftin satışı barədə də buna bənzər sazişlər meydana çıxacaqdır ki, bununda nəticəsində Bakı neft sənayeçiləri daxili bazarda

öz mövqelərini möhkəmləndirəcək [1, s. 17]. Avropa və Asiya bazarlarında Amerika kapitalı ilə layiqincə rəqabət apara biləcəkdir. Tağıyevin bütün cəhdlərinə baxmayaraq neft sənayeçilərinin ayrı-ayrı qrupları arasındakı ciddi ziddiyyətlər üzündən həmin illərdə sindikat tipli hər şansı bir sabit birlik təşkil etmək cəhdləri baş tutmadı. “Nobel qardaşları” şirkəti tərəfindən yerli sahibkarlara qarşı elan olunmuş “açıq müharibə” 1886-cı ilin qışında genişləndi. L.E.Nobel xam neftin üzərinə vergi qoyulması uğrunda geniş kompaniya təşkil etdi. Neft sənayeçilərinin müraciətini D.İ.Mendeleyev də müdafiə etdi. “İri sahibkarlar üçün bu qədər arzu olunan” vergiyə qarşı mübarizə apararaq o, xəbərdarlıq edirdi ki, “xam neftin üzərinə vergi qoyulsa, bütün neft işinin inkişafı ləngiyəcək”, çünki “neft hasilatı bütün neft işinin bünövrəsini təşkil edir” [14, s. 225]. 1890-cı illərdə Tağıyev və digər türk varlıları Nobel qardaşları şirkətinə və Xəzər-qaradəniz cəmiyyətinə qarşı mübarizəyə başladılar. Daha yaxşı mübarizə aparmaq üçün aralarında Tağıyevin də olduğu 10 firma birləşərək “Bakı standartı” birliyini yaratdılar. Lakin 1891-ci ilə qurulan bu birlik istənilən uğuru əldə edə bilmədi. Bakı standartı birliyinin üzvləri üzvlükdən çıxdıqdan sonra bu birlik də uzun ömürlü olmadı. Dağılma səbəbi isə Nobel qardaşlarının ixracatda birliyin adı yerinə öz şəxsi adından istifadə etməsi idi [12, s. 35-36].

H.Z.Tağıyevin dünya bazarlarını Amerika kapitalının nümayəndələri ilə bölüşdürmək barəsində Y.K.Şonun layihəsində əks olunmuş çoxdankı ideyası “Nobel qardaşları” şirkəti tərəfindən müdafiə edilmədi. Şirkət öz layihəsini təqdim etdi və hökumət bunu bəyəndi. Uzun müzakirədən sonra 1893-cü il oktyabrın 26-da “Bakı ağ neft zavodçuları ittifaqı”nın yaranması ağ neftin qiymətlərinin kəskin surətdə aşağı düşməsinə gətirib çıxarmış, 1892-ci il böhranı ilə şərtlənmişdi, bu da rəqabətin güclənməsinin, iri firmaların xırda və orta sənayeçilərini özlərinə tabe etmək cəhdlərinin nəticəsi oldu. “Bakı ağ neft zavodçuları ittifaqının təşkilat strukturunun mürəkkəbliyi onun üzvlərinin qarşılıqlı münasibətlərinin də mürəkkəbləndiyini sürətləndirdi. “İttifaq” 80 firmanı birləşdirirdi. Rusiya inhisarlarının bütün tarixi heç bir birlik üzvlərinin sayına görə onunla müqayisə oluna bil-

məzdi. "İttifaq"da iki qruplaşmanın yaranması da rəqabət mübarizəsinin davam etməsi ilə izah olunur. Bunlardan birinə "Nobel qardaşları", "S.M.Şibayev və K o", "Xəzər şirkəti", "Xəzər-Qara dəniz cəmiyyəti", "Q.M.Arafelov və K o" və "Musa Nağıyev" ticarət evləri, habelə onlara qoşulan orta və xırda ağ neft zavodçuları daxil idi; digər qrupa "Bakı standartları"nin üzvləri – "H.Z.Tağıyev", "O.M.Lianozov və oğlanları", "A.İ.Mantaşev və K o" şirkəti və "Budaqov qardaşları" ticarət evi başçılıq edirdi [3, s. 16].Bildiyimiz kimi neft sahəsində Tağıyevin bəxti gətirmişdi. O, sahədə milyonlara sahib olmuşdu. Lakin Tağıyev birdən-birə bütün neft sərvətini ingilislərə satdı. O, 20 milyon manata gedən şirkətini onun 4-də birinə satdı. Onun bu hərəkəti onu tanıyanlar arasında böyük təcübə səbəb oldu. Lakin Tağıyev neft sahəsindəki böhranı vaxtında görmüşdür. O, pulunu başqa sahəyə yönəltdi. Bakı toxuculuq fabrikinin tikintisinə başladı. İngilis kapitalistləri Tağıyevin 20 milyon manat dəyəri olan mədənləri, ağ neft, yağ və kükürd turşusu zavodlarını, neft kəmərlərini, neftdaşıyan donanmanı, dəmir yolu çənləri parkını, Rusiyanın bir çox şəhərlərindəki ağ neft-mazut anbarlarını 5 milyon yarıma almağa müyəssər oldular [1, s. 19]. İngilis kapitalistləri H.Z.Tağıyevin satın alınmış müəssisələrindən çoxlu gəlir götürdülər. H.Z.Tağıyevin firmasının satın alınması ilə qazanılan uğurlar bütün ümüdləri ötüb keçdi. Maliyyə nazirliyinin Londondakı agentı Q.P.Kamenski 1898-ci il yanvarın 28-də yazırdı ki, "Son zamanlar İngiltərədə təzə quyruq istismar etmək və ya istismarı daha da yaxşı üsullarla davam etdirmək üçün neftli torpaqların xüsusi mülkiyyətə satın alınması meydana çıxmışdır. İngilislər özləri bu istismara fəvqəladə dərəcədə xeyirli bir iş kimi baxırlar. "H.Z.Tağıyev" firmasının satın alınması İngilis kapitalının Azərbaycan neft sənayesinə coşğun müdaxiləsi üçün mühüm təkan oldu. İngilis kapitalı fəaliyyət sərbəstliyi aldı və XX əsrin əvvəllərində, tədqiqatçıların ifadəli təbirincə desək, "Neft Bakısında kök sald". H.Z.Tağıyev öz müəssisələrini satdıqdan sonra neft sənayesindəki fəaliyyətini dayandırmadı. Ancaq bu dəfə o, yeni cəmiyyət yaratmaqdan deyil, artıq fəaliyyət göstərən firmayı yenidən qurmaqdan başlamağı qərara aldı. Bu qərarı Rusiya cəmiyyətinin sındıkatların fəaliyyətlərindən narazılı-

ğının təzəhürü doğurmuşdu. Həmin narazılıq sonralar, ölkədə neft azlığının başlaması ilə əlaqədar, duru yanacaq istehlakçılarının hökumətin ünvanına yığın-yığın tələb və şikayətlər yazdıqları müharibə qabağı illərdə, xüsusən, güclü şəkildə aşkara çıxdı. Sahibkarlar yaranmış vəziyyətdən çıxış yolunu onları maraqlandıran müəssisələrin səhmlərinin böyük hissəsini almaqda tapdılar. H.Z.Tağıyevin diqqətini "Ararat" adlı kiçik neft sənayeçi şirkəti cəlb edirdi. Neftli sahələrin icarəyə götürülməsi barədə arabitə bağlanan bütün bu müqavilələr, eləcə də bir sıra neft sənayesi müəssisələrində iştirak etmək H.Z.Tağıyevin öz neft kompaniyasını yaratmaq niyyətlərinə cavab verirdi. Bu niyyətin yerinə yetirilməsində mühüm addım 1913-cü ilin aprel hərracında H.Z.Tağıyevin vasitəçisi Ağahüseyn Tağıyevin Sabunçuda, Ramanada və Balabəy Aşurbəyovun Şıx kəndində torpaq sahələri icarəyə götürmələri oldu. Bu neftli sahələr yeni firmanın yaradılması üçün əsas oldu. Firmanın təsisçisi H.Z.Tağıyev idi. 1915-ci il aprelin 10-da Tağıyev, onun arvadı Sona xanım Tağıyeva, oğlu Sadıq Tağıyev, əsilzadələr Əlibəy və Balabəy Aşurbəyovlar, tacirlər Ağahüseyn Tağıyev və Əsədulla Əhmədov tam şirkətin təşkili haqqında müqavilə bağladılar [1, s.22].

1980-ci illərin ikinci yarısında kerosin satışı sahəsində birgə siyasət işləyib-hazırlamaq üçün "Kerosin zavodçuları ittifaqı" deyilən birlik yaratmaq qərara alınmışdı. O dövrdə neft sənayesi böhranı yaşadığı üçün belə bir birliklərə ehtiyac yaranmışdı ki, Barı kerosininin xarici bazarlara çıxışını təmin etmək mümkün olsun. Hətta 1886-cı ilin yanvarında Hacı Zeynalabdin Tağıyev Rusiya imperator Texniki Cəmiyyətinin iclasında "Neft sənayesini böhrandan necə çıxarmalı" adlı məruzə ilə də çıxış etmişdi.

"Kerosin zavodçuları" istehsal edikləri məhsulu yeni yaradılacaq şirkətə təhvil verməli idi, xam neft hamıdan eyni qiymətə alınması, eyni qiymətə daşınmalı idi. Tağıyev hesab edirdi ki, bu yolla böhrandan çıxmaq olar. Məqsəd daha aşağı qiymətlərlə Avropa bazarlarına çıxmağı təmin etmək və Amerika kerosinini sıxışdırmaq idi. Həmin dövrdə Tağıyevin neft firması Nobellərlə əməkdaşlıq şəraitində işləyirdi. [2, s. 86].

90-cı illərin əvvəllərində "Nobel qardaşları" şirkətinin və "Xəzər-Qara" dəniz cəmiyyətinin neft sənayesində yüksələn nüfuza malik

olmasına və neft məhsullarının satışında tədricən aparıcı yer tutmasına baxmayaraq, sıralarında H.Z.Tağıyev və M.Nağıyev kimi azərbaycanlı neft sahibkarlarının da olduğu yerli sənayeçilər və Rusiya kapitalistləri qərbin iri neft sənayeçiləri ilə qeyri-bərabər rəqabət mübarizəsində öz mövqelərini qoruyub saxlaya bilmişdilər. Musa Nağıyev Azərbaycanın digər tanınmış neft maqnatlarından biridir. İri neft sənayeçilərindən biri olan Musa Nağıyev sahibkarlıq fəaliyyətinə 1862-ci ildə manufaktura məhsullarının ticarəti ilə başlamışdı. Tədricən öz işlərini genişləndirərək o, 1873-cü ildə neft və neft məhsullarının ticarəti ilə məşğul olmağa başlayır. Kifayət qədər kapital topladıqdan sonra M.Nağıyev ağ neft zavodu inşa edərək neft sənayeçisi kimi fəaliyyətini genişləndirdi. Qısa müddət ərzində M.Nağıyev Bakının ən iri neft sənayeçiləri sırasına daxil oldu. M.Nağıyev neft sənayeçiləri arasında “vicdanlı və ədalətli insan şöhrəti” qazanmışdı. Bu keyfiyyətlərinə görə o, 1908-ci ildə Dövlət Bankının Bakı şöbəsi hesablama-borc komitəsinin üzvü təyin edilmiş və 1914-cü ilə qədər bu vəzifədə fəaliyyət göstərmişdi. Həmin il H.Z.Tağıyev ilə Bakı tacir bankını yaradan M.Nağıyev öz xahişi ilə bu vəzifədən azad edilmişdi.

M.Nağıyev “Bakı ağ neft zavodu sahibləri ittifaqı”nın sərəncamverici komitəsinin tərkibinə daxil idi. O, Nobel nümayəndəsinin irəli sürdüyü kommersiya sirləri haqqındakı dəlillərə etiraz edərək bildirdi ki, hasil olunan neftin və istehsal edilən ağ neftin miqdarı və s. Hamıya məlum olduğu üçün fəaliyyət planını gizli saxlamaq mümkün deyildir [6, s. 32].



Şəkil 2. Ağa Musa Nağıyev

1895-ci ilin əvvəllərində neft sənayeçisi Şəmsi Əsədullayevin Ramana kəndindəki mədəində neft fontan vurur. Gözəyarı müəyyən olunur ki, buruqdan sutkada bir milyon pud neft çıxır. Bu hadisə o qədər söz-söhbətə səbəb olur ki, hətta “Kaspi” qəzeti 1895-ci ilin yanvar nömrələrinin birində fontan haqqında məlumat verir [2, s. 91].

Şəmsi Əsədullayev təkcə Bakıda deyil, eyni zamanda digər ərazilərdə də tanınmış neft maqnatı olmuşdur. 1893-cü ildə o 500 rubl kapitalı olan “Şəmsi Əsədullayev” neftçixarma firmasını yaratdı. Şəmsi Əsədullayev neft və neft məhsullarının daşınması üzrə təkcə Nobel şirkətlərinə güzəştə gedirdi. O, Rusiyada, Türkiyədə, İranda və Avropanın bəzi ölkələrində öz nümayəndəliklərini açdı. Əsədullayev neft biznesi ilə yanaşı xeyriyyəçilik ilə də məşğul olurdu. Əsədullayevin vəsaiti hesabına 1901-ci ildə ilk azərbaycanlı Zivər bəy Əhmədbəyov Peterburqda mülki mühəndislik institutunu bitirdi [5, s. 77-78].



Şəkil 3. Şəmsi Əsədullayev

Qeyd etmək lazımdır ki, Dünyada ilk dəfə olaraq Ağa Murtuza Muxtarov 1895-ci ildə metal ştanqlarla zərbə qazma dəzgahlarını ixtira edir, quraşdırır, neft quyularının qazılmasında sınaqdan keçirir. Onun haqqında yazılan məlumatlara görə, Ağa Murtuza Muxtarov XIX əsrin sonlarında Bibiheybətdə qazma avadanlığı zavodunu işə salır. O dövrdə bu zavod Rusiyada ilk neft avadanlığı müəssisəsi idi. Onu da qeyd etmək lazımdır ki, M.Muxtarov təkcə Bakıda yox, Maykon və Qroznı neft-mədən sahiblərilə də müqavilə bağlayıb onlara neft quyuları qazırdı.



Şəkil 4. Murtuza Muxtarov

Dünya iqtisadi böhranının neft və neft məhsullarına təsiri 1903-ci ildən özünü göstərməyə başladı. 1901-1903-cü illər iqtisadi böhranı həddən artıq istehsal böhranı idi. Böhran ilk öncə orta və kiçik müəssisələrə təsir etdi. Vəziyyətin ağırlığından istifadə edən böyük anbarlara və daşıma şirkətlərinə sahib olan “Nobel qardaşları”, “Xəzər-Qara dəniz cəmiyyəti”, “Xəzər cəmiyyəti” kimi böyük şirkətlər kiçik və orta müəssisələrə öz qiymətlərini diqtə edirdilər [7, s. 226].

Bütün deyilənlərdən belə bir nəticə çıxarmaq olar ki, XIX əsrin ikinci yarısı-XX əsrin əvvəllərində azərbaycanlı sahibkarlar sənayenin ən müxtəlif sahələrində təmsil olunmuşdular. Fəaliyyətə başlamaq üçün ilkin kapitalın yox dərəcədə olmasına, hökumət orqanlarının və iri burjuaziya nümayəndələrinin hər cürə maneələrinə baxmayaraq, azərbaycanlı sahibkarlar öz əzmkarlığı, məşğul olduqları işi bilmək və onu düzgün təşkil etmək bacarığı sayəsində vətən sənayesinin inkişafında yaxından iştirak etmişdilər. Onların bəziləri hətta həlledici mövqelərə malik olmuşdular. Məsələn, neft hasilatı və emalını H.Z.Tağıyev, M.Nağıyev, Ş.Əsədullayev kimya sənayesini və gəmiçiliyi H.Z.Tağıyev, mexaniki istehsalı və metal emalını M.Muxtarov, Ə.A.Dadaşov və s. Olmadan təsəvvür etmək qeyri mümkündür. [10, s. 37].

Azərbaycanın neft iqtisadiyyatının inkişafında mühüm yerlərdən birini şəxsi istedadı, dərrakəsi və təşkilati bacarığı sahəsində kamil iqtisadiyyatçı səviyyəsinə yüksəlmi. İsa bəy Hacinskidir. 1903-cü ildə O, cəmi bir il ərzində

yarım milyon pud neft istehsal edən şəxsi neft şirkətini yaratmış, müəssisə qısa müddətdə Balaxanıda, Ramanada və Çələkənddə bir çox neft sahəsinə sahib olmuşdur. Burada çıxarılan neftin gəliri iki milyon rubl həcmində dəyərləndirilmişdi. Bir müddət keçmiş, neftin üst qatlardan yerin dərinliklərinə çəkilməsilə əlaqədar bir çoxları başqa sahələrlə məşğul olmağa başlayanda İsa bəy neft işindən uzaqlaşmadı. Əksinə, Nobel qardaşları ilə 10 il müddətinə müqavilə bağlayıb Ramanadakı neft sahələrini onlara icarəyə verdi. Həmin vaxt Hacınskinin daşınan və daşınmaz əmlakının ümumi məbləği 5 milyon 200 min rubla bərabər idi.



Şəkil 5. İsa bəy Hacinski

Nobel qardaşlarının Bakıda fəaliyyətinin müxtəlif sahələrinə dair kifayət qədər araşdırmalar aparılıb. İlk öncə belə bir sual yaranır ki, qardaşlar o dövrün burjuaziyasının yerli nümayəndələri ilə necə əməkdaşlıq edib? Bakı milyonçuları ilə Nobel qardaşları şirkətləri arasında əlaqə necə yaranıb? Hal hazırda arxiv sənədləri içərisində “Nobel qardaşları” şirkəti nümayəndələrinin Bakının tanınmış neft sənayeçiləri ilə bəzi işgüzar yazışmaları saxlanılır.

Bu sənədlərdən görünür ki, 2-ci dərəcəli Bakı taciri Murtuza Muxtarov 1900-cü ilin yayında Sabunçuda Nobellər üçün bir quyu qazmağı öhdəsinə götürüb.

1913-cü ildə Sabunçu sakini Nəcəfqulu bəy Aşurbəyov bağ sahəsinin bir hissəsini 12 illiyə

Nobellərə vermək barədə müqavilə imzalayıb. 1908-ci il iyulun 2-də H.Z.Taöiyev “Nobel qardaşları” şirkətinə məktub yazaraq şirkətə məxsus 2 milyon 500 min pud neftin bu ay daşınacağı barədə götürülmüş öhdəliyin vaxtında yerinə yetiriləcəyini bildirib. H.Z.Tağiyevlə Nobel-lər arasında sonrakı illərdə də belə yazışmalar var. Bu faktlar da Nobellər və Tağiyev arasında daim işgüzar əlaqə olduğunu göstərir [2, 83-84].

Ədəbiyyat siyahısı

1. Bəşiroğlu Ə; Hamının sevimlisi (H.Z.Tağiyev haqqında) –Bakı 2012, 111s.
2. Həsənov M; Nobellər, neft, milyonçular və qoçular şəhərində- Bakı 2018, 168 s
3. Hüseynova A, Abbasova N, Məlikova A; Nobellər və Bakı nefti- Bakı 2009, 188 s
4. Kərimov N; XIX əsrin sonu XX əsrin əvvəllərində Şimali Azərbaycanda Çar Rusiyasının neft siyasəti- Bakı 2015
5. Mahmudov C; Bakı nefti, Neft milyonçuları və Nobel qardaşları- Bakı 2006, 220 s
6. Mehtiyev Ə; Azərbaycan neft sənayesi XIX yüzilin son rübündə- Bakı 2000, 130 s.
7. Mirbabayev M; Azərbaycan neftinin qısa tarixi- Bakı 2010, 340 s.
8. Süleymanov M- Ağa Musa Nağıyev, Bakı 1994, 40 s.
9. Süleymanov M- Hacı Zeynalabdin Tağiyev, Bakı 1994, 96 s.
10. Ulduzov.H.R; Azərbaycanın neft sənayesi və neft strategiyasının əsasları- Bakı 2013,
11. Vəzirov.S.Ə, İsayev .A.S; Bakı neft sənayesi təkamül tarixi, yeni faktlar, rəqəmlər- Bakı 1998, s.
12. Yeşilot Okan; Hacı Zeynekabidin Tağiyev; İstanbul 2015, 135 s.
13. Ализаде А.М; К вопросу транспортирования нефти в дореволюционный период/ Летопись науки в Азербайджане, техника, ч. II. Баку 1961, 151 с.
14. Фурсенко. А.А; Нефтяные тресты и мировая политика 1880-1918 гг. М.,- Л.:1965, 496с.

Summary

Baku oil magnates and their business activities

Nubar Bashirli

The article reflects the activities of Azerbaijani oil magnates in the development of the oil industry in Azerbaijan and tsarist Russia as a whole. Among the oil magnates, the merits of Haji Zeynalabdin Tagiyev, Agha Musa Nagiyev, Murtuza Mukhtarov, Shamsi Asadullayev, Isa Bek Hajinsky were noted. From the end of the XIX to the beginning of the XX century, several foreign companies operated in Baku. Among the European capital, the company of the Nobel brothers, originally from Sweden, and the Rothschilds, representing French capital, are particularly studied. In particular, after the cancellation of the iltizam system, wide opportunities were opened for individual entrepreneurs of nrft. Thus, oil production began to gradually increase. As a result of the development of Baku oil, world tycoons and bankers have become richer due to the rich oil fields of Baku. Taking advantage of the current favorable situation, foreign companies have become represented in the Baku oil industry.

So far, many studies have been conducted on the relationship between European capital and Baku oil producers. In Soviet times, European capital was described as representatives of the bourgeoisie who “exploited” and “sucked” Baku oil. However, after the restoration of independence, more objective studies were conducted on this topic. In the article I wrote, in addition to an objective assessment of the activities of European capital, I touched on the activities of Baku oil millionaires as much as possible.

Keywords: *Baku oil, oil magnates, Haji Zeynalabdin Tagiyev, Agha Musa Nagiyev, Murtuza Mukhtarov, Shamsi Asadullayev, Isa bek Hajinsky, Nobel brothers, Rothschilds.*

Резюме

Нефтяные магнаты Баку и их предпринимательская деятельность

Нубар Баширли

В статье отражена деятельность азербайджанских нефтяных магнатов в развитии нефтяной промышленности в Азербайджане и царской России в целом. Среди нефтяных магнатов были отмечены заслуги Гаджи Зейналабдина Тагиева, Ага Муса Нагиева, Муртузы Мухтарова, Шамси Асадуллаева, Иса Бека Гаджинского. С конца XIX до начала XX века в Баку осуществлялась деятельность нескольких иностранных компаний. Среди европейского капитала особенно изучены компания братьев Нобель, родом из Швеции, и Ротшильды, представляющие французский капитал. В частности, после отмены системы *iltizam* были открыты широкие возможности для индивидуальных предпринимателей *ngft*. Таким образом, добыча нефти стала постепенно увеличиваться. В результате развития бакинской нефти мировые магнаты и банкиры стали богаче за счет богатых нефтяных месторождений Баку. Пользуясь сложившейся благоприятной ситуацией, иностранные компании стали представлены в Бакинской нефтяной промышленности.

До сих пор было проведено много исследований о взаимоотношениях европейского капитала и бакинских нефтепромышленников. В советское время европейский капитал описывался как представители буржуазии, которые “эксплуатировали”, “высасывали” бакинскую нефть. Однако после восстановления независимости на эту тему были проведены более объективные исследования. В написанной мною статье, помимо объективной оценки деятельности европейского капитала, я максимально затронул деятельность бакинских нефтяных миллионеров.

Ключевые слова: *бакинская нефть, нефтяные магнаты, Гаджи Зейналабдин Тагиев, Ага Муса Нагиев, Муртуза Мухтаров, Шамси Асадуллаев, Иса бек Гаджинский, братья Нобели, Ротшильды.*

UOT 94(479.24)

YƏHYA BABANLI

AMEA A.A.Bakıxanov adına Tarix İnstitutunun doktorantı

Azərbaycan

y_babanli@yahoo.com

ORCID iD: 0000-0001-5912-6781

AZƏRBAYCAN DİASPORUNUN ADAPTASIYA VƏ İNTEQRASIYA PROBLEMLƏRİ: CƏNUB-ŞƏRQİ ASIYA ÖLKƏLƏRİ KONTEKSTİNDƏ

Açar sözlər: Azərbaycan Respublikası, Cənub-Şərqi Asiya, diasporla iş, azərbaycanlılar, erməni diasporu, adaptasiya, inteqrasiya.

Hazırda diasporlaşma prosesi geniş miqyas almış və bu amil beynəlxalq aktor kimi müasir dövlətlərarası münasibətlərə təsir etmə mexanizminə malik element statusuna yiyələnmişdir. Dünyada elə bir ölkə yoxdur ki, orada başqa xalqın nümayəndəsi olmasın və diaspor təşkilatları fəaliyyət göstərməsin. Əvvəllər geniş şəkildə yayılmış miqrantların mövcud cəmiyyətə fərdi adaptasiyası (*latınca: adaptatio - uyğunlaşma, adapto -uyğunlaşdırıram deməkdir*) getdikcə daha çox kollektiv inteqrasiya (*latınca: integratio - bərpə olunma, integrationis - tam, vahid deməkdir*) ilə əvəz olunur və nəticədə xalqların məskunlaşmasının yeni modeli, diasporal forması yaranır. Diasporlar ev sahibi ölkələrin sosial-mədəni həyatına dəyər qatararaq onu zənginləşdirir, həmin ölkələrin demoqrafik strukturuna, etnik tərkibinə və konfessional düşüncəsinə müsbət təsir göstərir. Diasporlar nəinki genetik kodlarını, etnik xüsusiyyətlərini, milli adət-ənənələrini, dini ayinlərini qoruyub saxlayırlar, eləcə də çox vaxt təyinat ölkələrində yad dəyərləri tətbiq edirlər. Multikultural və tolerant mühitə təsir göstərməklə onu ya zənginləşdirə, ya da qarşıdurmalar yarada bilirlər.

Diasporların ev sahibi ölkələrin təkcə daxili siyasətinə deyil, eləcə də xarici siyasətinə təsiri getdikcə artır. Çünki əhəmiyyətli sosial-iqtisadi, maddi-maliyyə resurslarına malik transmilli diasporlar yaxın vaxtlara qədər tarixi vətənlərinə sıx bağlılığı olan ölkələrin maraqlarını fəal şəkildə qorumaq məqsədilə lobbiləşir, “ictimai diplomatiya”, “yumşaq güc” və “beynəlxalq icma” konseptinə çevrilirlər.

Bu sahənin bir sıra tədqiqatçılarının gəldikləri qənaətə görə, “əgər diasporların sayının

daimi artımını, onların dinamizmini, fəal iqtisadi və siyasi əlaqələrini, çox “yuxarı mərtəbələrə” qədər lobbicilik fəaliyyətini nəzərə alsaq - istər “xilas etmə” ölkələrində, istərsə də “ev sahibliyi edən” ölkələrdə onların müasir dünyada yerini və rolunu qiymətləndirmək olmaz. Mühacir icmalarının sayında artım və onların institutlaşması o qədər sürətlə gedir ki, bəzi ekspertlərin fikrincə, bu, “dünyanın diasporlaşması” haqqında danışmağa əsas verir. Bir sıra mütəxəssislər isə belə deyil, müasir dünyada dövlətlərin cəminin diasporların cəmi kimi ifadə edirlər. Yəni, dövlət varsa orada xarici etnosun nümayəndəsi yaşayır və bu da diasporun mövcudluğuna əsas yaradır.

Diasporlar dünyanı idarə edir, beynəlxalq təşkilatlar qurur, hökumət və təsisatlar formalaşdırır, hətta “qlobal təsisat” yaratmaq vəzifəsini gündəmə gətirirlər. Geniş mənada deyər bilərik ki, son yarım əsrdə dünyadakı siyasi proseslər diasporların iqtisadi, hətta ideoloji hökmranlığı altında gedir. Belə bir yanaşmanı çətin ki, mübahisəsiz adlandırmaq olar. Diasporların həm məskunlaşdıqları, həm “ikinci vətənləri”nə çevrilmiş ölkələrin daxili siyasətində, həm də getdikcə müstəqil oyunçu kimi iddia etdikləri dünya siyasətində, beynəlxalq münasibətlər sistemində şübhəsiz ki, əhatə dairəsi getdikcə böyüyür və təsir qüvvəsi artır.

Planetdə baş verən köklü yeniliklər fonunda “dünyanın diasporlaşması” haqqında danışmağın hələ bir qədər tez olmasına baxmayaraq, bəşəriyyətin inkişafının belə bir senari üzrə gedə biləcəyini istisna etmək olmaz. Belə ki, qloballaşan dünyanın xarakterik xüsusiyyəti, miqrasiya proseslərinin intensivləşməsi “milli böl-

gülləri” daha şəffaf edir və buna görə də milyonlarla insan müxtəlif səbəblərdən vətənlərini tərk edərək başqa ölkələrə üz tutur. Miqrasiya prosesinin miqyasının kəskin artması emiqrantların etnik icmalarının konsolidasiyası ilə paralel gedir. Yeni yerə köçənlər, bir qayda olaraq, yad, çox vaxt düşmən etnik-mədəni mühitdə nəinki sağ qalmaq, həmçinin dillərini, milli xüsusiyyətlərini, adət-ənənələrini qorumaq üçün birləşməyə çalışırlar. Bu məqsədlə ya mövcud diasporlara qoşulurlar, ya da yenilərini yaradırlar. Bunun nəticəsidir ki, dünyada diasporların sayı durmadan artır və iştirakçılıq səviyyəsi yüksəlir. Dünyada gedən qlobal dəyişikliklər fonunda miqrasiya və diasporanın arealı genişlənir ki, bu da adaptasiya və inteqrasiya proseslərini müasir reallığa çevrir və beynəlxalq münasibətlər tarixinin əsas tədqiqat obyektini kimi yeni elmi-nəzəri yanaşma və praktiki həll tələb edir.

Göründüyü kimi, diaspor həssas və strateji sahə olaraq yeni dövrün mühüm elementi hesab olunur. Diaspor mədəni-ideoloji güc kimi, həm xaricdə milli identifikasiyanın, mənafə və dəyərlərin təmsilçisidir, həm də xalqların qarşılıqlı şəkildə yaxınlaşması, müasir dövlətlərarası münasibətlərin inkişafında mühüm vasitədir. Tarixin təkamül prosesi zamansız və sonsuzdur. Lakin bu inkişafı sürətləndirən səbəblər və proseslər mövcuddur. Məhz diaspor faktoru inteqrasiya ilə təmas təşkil etməklə həm milli birliyi, həm də bəşəri təkamülü özündə əks etdirir. Bu element sağlam şəkildə “Vətən uğrunda mübarizə”ni xarakterizə edir.

Diasporlar yığcam, çoxetnik ola bilər. Bunu rus diasporunun təmsalında görmək olar. Rus diasporu deyəndə, Rusiyadan köçüb getmiş müxtəlif xalqların tarixi vətəndə birliyi nəzərdə tutulur. Belə ki, diasporun yaranmasının əsasında ölkənin ümumi mənşə faktoru durur. Bir faktı xüsusi qeyd etmək lazımdır ki, “diaspor” anlayışının elmi-nəzəri baxımdan hüquqi təyinatı yoxdur. Bu sahənin tədqiqatçılarının fikri müxtəlifdir. Amma onları birləşdirən cəhət diaspor terminini qədim xalqların səpələnməsi, əsasən də yəhudilərin yayılması kimi xarakterizə etmələridir.

Məsələn, rus tədqiqatçısı T.N.Yudina qeyd edir ki, “diaspor” anlayışı qədim zamanlardan mövcuddur. Bu termin dünyaya təzyiq nəticəsində səpələnmiş insanlar, köçürülmüş xalqlar

(yəhudi və Afrika qulları), ticarətlə məşğul olanlar (Cənub-Şərqi Asiyaya İslamı gətirən ərəblər) və əmək miqrantlarına (Britaniya imperiyasının hindliləri) aid edilib. [1]

Bu sahənin əksər mütəxəssislərinin fikirlərini ümumiləşdirdikdə belə qənaət ortaya çıxır ki, diasporlara xas bir sıra xüsusiyyətlər eyniyət təşkil edir. Onları aşağıdakı kimi sıralamaq olar:

1. Əhalinin azlıq hissəsinə aid olmaq.
 2. Kollektiv həmrəylik.
 3. Əmək sferasında müəyyən çətinliklər.
 4. Hüquqlarda bəzi anlaşılmazlıqlar.
 5. Sosial statusun müəyyən edilməsinə qadağa və bəzi sıxışdırmaların mövcudluğu.
 6. Digər etnik qrup və xalqlardan izolyasiya olunma.
 7. Assimilyasiya tendensiyalarının olması.
 8. Diaspor anlayışının olması.
- Buna əsasən aşağıdakılar daxildir:
- a. yaranmaq təsəvvürü.
 - b. mədəni tarix təsəvvürü.
 - c. ana vətən barədə təsəvvür.
 - d. ana dilində danışmaq və ona bağlılıq.
 - e. səpələnmiş halda yaşamağa vərdiş etməmək.
 - f. ana vətənlərilə daim əlaqə yaratmaq” [1]

Qeyd edilən keyfiyyətlərin dünyanın bütün diasporlarına xas olması barədə fikirlər bildirən tədqiqatçılar diaspor araşdırmalarında onun başqa mövzularla əlaqəsini axtarmağa çalışırlar. Əksər tədqiqatçılara görə, eyni zamanda bizim fikrimizcə də hər bir diaspor üç əsas mərhələ keçir:

Birincisi, yaranma, təşkilatlanma və formalaşma prosesi.

İkincisi, institusional quruculuq və struktural genişlənmə dövrü.

Üçüncüsü, transformasiya, inkişaf və etnik lobbiciliyə keçid mərhələsi.

Məhz diasporun mürəkkəb etnik quruluşu malik olduğunu nəzərə alsaq, etnomədəni və etnososial xassələrinə də diqqət yetirsək, problemin yaranmaması və cəmiyyətin inkişafına müsbət təsir etməsi üçün sistemli yanaşmanın zəruri olduğunu görə bilərik.

Azərbaycan Respublikasının dövlət siyasətində xaricdə yaşayan azərbaycanlılar ilə iş və diaspor məsələləri başlıca sahələrdən biri olmuşdur. 1991-ci ildə SSRİ-nin dağılmasından

sonra bir çox etnik qruplar (əsasən sovet vətəndaşları) öz üzvlərinin kompakt məskunlaşdıqları ərazilərdən qopmuşlar. Bu təbii diasporlaşmaya gətirib çıxardı. Sovet xalqları arasında diasporlaşma prosesi geniş vüsət aldı. Əvvəlki “vahid Vətən” anlayışı dəyişdi, etnik-millilikləri üzə çıxardı. Yəni, hər bir xalq öz müstəqil dövlətinin maraq və mənafeyinə uyğun fəaliyyətə başladı. Bu, eyni zamanda Azərbaycan diasporunun formalaşması üçün stimül yaratdı.

Diasporla İş üzrə Dövlət Komitəsinin Əsasnaməsindən [2] aydın olur ki, Azərbaycan Respublikasının diasporla iş sahəsində dövlət siyasəti xaricdə yaşayan azərbaycanlılar, eləcə də onların təsis etdiyi diaspor təşkilatları, habelə Azərbaycana dost münasibət bəsləyən digər xalqların diasporları ilə əlaqələrin genişləndirilməsindən və inkişaf etdirilməsindən, dövlət orqanlarının və qeyri-hökumət təşkilatlarının bu sahə ilə bağlı fəaliyyətinin əlaqələndirilməsindən ibarətdir.

“Digər xalqlarla müqayisədə azərbaycanlıların doğma torpağa daha sıx bağlılığı Vətəni tərk edib qürbətdə yaşamaları üçün etik-mənəvi baxımdan daha ağırlıdır. Mənəvi köklərə söykənən amil Azərbaycan diasporunun yaranmasının nə qədər qədim tarixə malik olduğunu göstərir. Bu gün Azərbaycan diasporu dedikdə, tarixi Vətəndən kənarında məskunlaşmış həmvətənlərimiz nəzərdə tutulur. “Xaricdə yaşayan azərbaycanlılar” anlayışının təfsiri isə “Xaricdə yaşayan azərbaycanlılarla bağlı dövlət siyasəti haqqında” Azərbaycan Respublikasının Qanununda öz əksini tapmışdır. Həmin qanuna əsasən bu anlayış Azərbaycan Respublikasının hududlarından kənarında yaşayan Azərbaycan Respublikasının vətəndaşlarına və onların övladlarına, Azərbaycan Respublikasının vətəndaşları olan, lakin hazırda xarici dövlətlərdə məskunlaşan şəxslərə və onların övladlarına, bu kateqoriyaya aid olmayan, lakin etnik, dil, mədəniyyət və ya tarixi əlaqələr baxımından özünü Azərbaycana bağlı və ya azərbaycanlı hesab edənlərə aid edilir”. [3]

“Xaricdə yaşayan azərbaycanlılarla bağlı dövlət siyasəti haqqında” Azərbaycan Respublikasının Qanununa diqqət yetirsək görərik ki, bu sahədə dövlət siyasətinin məqsədləri aşağıdakılardan ibarətdir:

- “beynəlxalq hüququn hamılıqla qəbul edilmiş prinsip və normalarına, Azərbaycan Respublikasının tərəfdar çıxdığı beynəlxalq müqavilələrə və Azərbaycan Respublikasının qanunvericiliyinə uyğun olaraq, eləcə də müvafiq xarici dövlətlərin qanunvericiliyi nəzərə alınmaqla, xaricdə yaşayan azərbaycanlıların əsas hüquq və azadlıqlarının həyata keçirilməsinə və onların öz milli kimliyini qoruyub saxlamasına və inkişaf etdirməsinə kömək göstərmək;

- xaricdə yaşayan azərbaycanlıların Azərbaycan Respublikasının dövlət orqanları, eləcə də qeyri-hökumət təşkilatları ilə sıx əlaqələr qurmasına və inkişaf etdirməsinə, Azərbaycan Respublikasının daxili və xarici siyasəti, ölkənin iqtisadi, sosial və mədəni həyatı haqqında informasiya almasına şərait yaratmaq;

- xaricdə yaşayan azərbaycanlıları Azərbaycan Respublikasının dövlət müstəqiliyinin və suverenliyinin qorunmasına və möhkəmləndirilməsinə, iqtisadi, sosial və mədəni inkişafına, cəmiyyətin və dövlətin siyasi həyatına, habelə Azərbaycan Respublikası ilə digər dövlətlər arasında qarşılıqlı surətdə faydalı münasibətlərin qurulması və inkişaf etdirilməsinə cəlb etmək;

- beynəlxalq hüquq normalarına və müvafiq dövlətlərin qanunvericiliyinə uyğun olaraq, xaricdə yaşayan azərbaycanlıların milli-mədəni muxtariyyətlər və ictimai birliklər yaratmaq hüququnun həyata keçirilməsinə yardım göstərmək”. [4]

Dövlət siyasətindən irəli gələn məqsədlər diasporla iş sahəsində adaptasiya və inteqrasiya kimi mühüm məsələlərin, yeni istiqamətlərin inkişafında əhəmiyyətli rol oynayır. Azərbaycanın müasir beynəlxalq münasibətlərə inteqrasiyasının və ərazi bütövlüyünün qorunması kimi vacib məqamların təhlil olunmasına əlverişli təsir göstərir.

Bu dövr ərzində əsasən keçmiş postsovet məkanında, qismən isə Avropa ölkələrində və ABŞ-da məskunlaşan azərbaycanlılar arasında təşkilatlanma sürətlə getməyə başladı. Asiya qitəsi doğma hesab edildiyinə, orta q tarix və din faktoruna görə mövcud regiona diqqət yetirilməmiş və qayğı göstərilməmişdir. O cümlədən, inkişaf tempinə və dünya siyasətinə təsiri məsələləri buna dəlalət etmişdir. Lakin qlobal dəyişikliklər fonunda meydana çıxan tələblər Azər-

baycan diasporunun oriyentasiyasının dəyişmə-sini və arealının genişlənməsini zəruri edir. Planetar fəaliyyətin göstərilməsi üçün azərbaycanlıların dövlətlərarası və qitələrarası əlaqələri qurulmalı, şəbəkələşmə gücləndirilməli, bütün bu cəhətlər kompleks işin aparılmasını şərtləndirir. Buna görə də Cənub-Şərqi Asiyada Azərbaycan diasporunun təməlinin qoyulması gələcək perspektiv üçün vacib əhəmiyyətlidir.

Burada 2 əsas amili qeyd etmək olar:

1. Azərbaycan diasporu ilə iş sahəsində dövlət siyasətinin səmərəli həyata keçirilməsi üçün perspektiv imkanların artırılması;

2. Bu arealda məskunlaşan azərbaycanlıların adaptasiyası və inteqrasiya məsələləri.

Azərbaycan diasporunun coğrafi olaraq bir cəhətini götürüb təhlil etsək görərik ki, bu sahənin universal inkişafı üçün genişmiqyaslı yanaşmaya ehtiyac vardır. Məsələn, elə həmin istiqamətdə Cənub-Şərqi Asiya ölkələrində yaşayan azərbaycanlıların mövcud vəziyyətini və diasporlaşma mərhələlərini diqqətdən keçirə bilərik. Bununla yanaşı geosiyasi faktorun təhlil olunması diasporlaşmadan lobbiçiliyə keçid üçün münbit şərait yaratmaqla Azərbaycanın region dövlətləri tərəfindən qəbul olunması və əməkdaşlıq üçün möhkəm zəmin yaratmış olur.

SSRİ süqut etdikdən sonra postsovet məkanında insanların sərbəst hərəkəti üçün şərait yarandı ki, bu da ilk növbədə, Mərkəzi Asiya və Cənubi Qafqazın keçmiş respublikalarından güclü miqrasiya axınlarına gətirib çıxardı. Nəticədə Rusiya və Sovetlər Birliyindən çıxan respublikaların diasporlaşması prosesi başladı. Ona görə də Rusiya mövcud vəziyyətdə bu dövlətlər arasında birinci yeri tutur.

Araşdırma zamanı aydın olur ki, klassik ənənələrə sahib olan erməni diasporu öz arealını Cənub-Şərqi Asiyada da genişləndirməyə nail olub. Hazırda Yaxın Şərq kimi həssas bölgədə genişlənməyə meyilli olan erməni diasporu ideoloji cəhətdən Azərbaycana və azərbaycanlılara qarşı əks-təbliğat apardığına görə qabaqlayıcı addımlar atılmalıdır. Bu coğrafiyada Azərbaycan diasporunun formalaşdırılması prosesi start verilməli və müvafiq istiqamətdə konseptual iş aparılmalıdır.

Ümumilikdə Azərbaycan diaspor fəaliyyətini araşdırdıqda açıq-aydın şəkildə görünür ki, Cənub-Şərqi Asiya ölkələrində diasporal istiqamətində konkret addımlar atılmalıdır.

Bu istiqamətdə Azərbaycan diasporu çox zəif və ya yoxdur. Milli-ideoloji nöqtəyi-nəzərdən təhlil apararaq və problemə yanaşsaq, erməni diasporu ilə müqayisə aparılmalı və nəticəyə görə strategiya qurulmalı və konsepsiya hazırlanmalıdır. Cənub-Şərqi Asiyada məskunlaşan və fəaliyyət göstərən azərbaycanlıları bir araya gətirmək, yeni yanaşma tətbiq etmək və milli-ideoloji cəhətdən təlimatlandırmaq zəruridir.

Çünki, tarixin müxtəlif dövrlərində doğma vətənlərindən köç edən nəsillərin nümayəndələri daha çox elm, təhsil, tibb, turizm və digər sahələrdə əmək fəaliyyəti və s. səbəblər üzündən burada məskən salmışlar. İkinci vətən seçmənin yaşı bir qədər az, əsasən birinci nəsil azərbaycanlılardan ibarət olsa da, bu bizim xaricdə milli potensialımız, həmçinin diaspor olaraq hədəf qrupumuzdur.

Məsələyə konseptual yanaşsaq, bu areal gələcəkdə perspektivi olan məkandır və burada inkişaf sürətlə baş verəcəkdir. Bu cəhətdən burada təşkilatlanma işlərinə başlanılması və diasporlaşmaya dəstək verilməsi çox əhəmiyyətlidir. Məhz indidən təşkilatlanma və gələcək perspektivlər üzrə fəaliyyətin qurulması və ilkin olaraq "Universal klublar"ın yaradılması məqsəduyğundur. Nüfuzlu şəxslərin, ələlxüsus tanınmış elm-təhsil adamları, tibb işçiləri və mədəniyyət-incəsənət nümayəndələrinin təşkilat rəhbəri seçilməsi gündəmə gətirilməlidir.

Ümumilikdə Asiya üzrə azərbaycanlıların miqrasiyasına nəzər yetirsək görərik ki, bunun bir sıra səbəbləri vardır:

1. tarixi hadisələr (münaqişələr) və dini məsələlər (müqəddəs yerlərə yaxın ərazidə yaşamaq və müvafiq təhsil almaq üçün yerdəyişməsi).

2. ictimai-siyasi proseslər və sosial-iqtisadi problemlər (öz rifahını yüksəltmək üçün yerdəyişməsi).

3. elm-təhsil üçün gedənlər, yeni mədəniyyətə canatma və ailə-nikah məsələləri və s.

4. yüksək əməkhaqqı və komfortlu həyat tərzinə üstünlük verənlər.

Bu kateqoriyaların hər biri ayrı-ayrılıqda həssas təbəqədir. Məsələn, birinci nəsil köçənlərdirsə, adaptasiya və inteqrasiya problemlərindən tutmuş, dil və din baryeri mövcuddur. Həmin şəxslər mənşə ölkəsi tərəfindən elə diq-

qət və qayğı ilə əhatələnməlidir ki, onlarda aqresssiya, kin-küdurət yaranmasın. Ona görə ki, bu nəsil-dən-nəslə ötürüləcək və gələcək şəcərədə də özünü büruzə verəcəkdir.

Bu xüsusda, Cənub-Şərqi Asiyadakı erməni icmasının iş prinsipinə nəzər yetirək. Bu baxımdan, Malayziya Respublikası, İndoneziya Respublikası, Sinqapur Respublikası, Tailand Krallığı və Myanma Respublikasında təşkilatlanması və fəaliyyəti ilə bağlı müxtəlif məqamları nəzər-diqqətdən keçirməyi məqsəduyğun hesab edirik. [5]

Malayziyanın erməni icması öz dilini, dini və mədəniyyətini qoruyub saxlamaq üçün səy göstərir. Sayca az olmasına baxmayaraq, Malayziyanın erməni icması ölkənin həyatında müəyyən rol oynayır. Hələ 200 il əvvəl Malayziya yeni inkişaf mərhələsinə qədəm qoyarkən hakimiyyət müxtəlif ticarətçilərin, iş adamlarının diqqətini cəlb etməyə, investisiyaların inkişafında yer almağa çalışırdı. Bu axtarışlara gədən yolda ermənilər də Malayziya ilə maraqlanırdılar. İllər keçdikcə yerli ermənilər buradan başqa ölkələrə köçüblər. Əvvəlcə Sinqapura, sonra I Dünya müharibəsi zamanı Avstraliyaya, Yeni Zelandiyaya köçdülər.

Müasir dövrdə isə ermənilər illər sonra 2000-ci illərdən Malayziyaya köçməyə başladılar. İndiki erməni icmasının formalaşması da bu dövrdən başlayır. Malayziyadakı ermənilər əsasən Kuala-Lumpurda yaşayırlar. Hazırda Malayziyada 45-ə yaxın erməni yaşayır. “Yerli ermənilər müxtəlif ölkələrdəndirlər. Ermənistan-dan gələn bir neçə ailə var. Qarışıq nikahlar azdır. Onların fəaliyyət sahələri fərqlidir - biznes, telekommunikasiya, sosial xidmətlər, təhsil, maliyyə və s.”. [6]

Göründüyü kimi, onların əksəriyyəti ixtisaslı kadrlardır və gələcəkdə lobbiçilik etmək üçün əllərində müəyyən təsir alətləri mövcuddur. Onlar burada dini mərasimlər və s. məsələlərlə özlərinə diqqət cəlb edir və bununla, yerli cəmiyyətə integrasiyalarını nümayiş etdirirlər. Erməni icması üçün Malayziyada “tarixi” hadisə baş vermiş, Kuala Lumpurun Archangel Michael Pravoslav Kilsəsində ilk dəfə olaraq məzhəb mərasimi keçirilmişdir. Malayziyalıların Ermənistan haqqında məlumatlı olmasına gəlincə, buradakı erməni icmasının rəhbəri E.Petrosyan deyib ki, onların ermənilərdən ye-

tərinə xəbəri var. Lakin çoxlarına Ermənistan, onun coğrafi mövqeyi, turizm imkanları barədə məlumat verilmir. Bu yolda çoxlu işlər görülməlidir. [6]

Sinqapurdakı ermənilər Sinqapurun erkən tarixində rol oynadıqlarını iddia edərək ictimai rəyi saxtalaşdırmağa can atan kiçik bir icmadır. Onlar 1819-cu ildə Ser Stamford Raffles tərəfindən ticarət limanı kimi təsis ediləndə Sinqapura gələn ən erkən tacirlər arasında güya Britaniya Rajından idilər. 1920-ci illərin əvvəllərində onların sayı 100-ə yaxın idi, lakin əksəriyyəti sonradan başqa ölkəyə köçmüşdür. Onların sayının az olmasına baxmayaraq, erkən Sinqapurun ticarət həyatına müəyyən təsir göstərmişlər və icma üzvləri “The Straits Times” qəzetini birgə təsis etmiş və “Raffles” otelini tikmişlər. Beləki, Sinqapurda tikiləcək ikinci kilsə olan erməni küçəsindəki Müqəddəs Qreqori İlluminator Erməni Apostol Kilsəsi bu günə gəlib çıxmış və özləri tərəfindən qədim kimi təqdim edilən uydurma dini tarixə xidmət edir.

Məlumata görə XVIII əsrdən sonra erməni tacirləri Myanmada, Malay (Malayziya) yarımadasında (xüsusən Penanq və Malakka) və Yavada (İndoneziyada) möhkəmlənmişdilər. Ser Stamford Raffles 1819-cu ildə Sinqapuru ticarət limanı kimi qurduqdan az sonra erməni tacirləri Sinqapura gəldilər. 1931-ci il siyahıya alınması faktiki sayı 95-ə yaxın göstərirdi. Ermənilər sayca az olsalar da, erkən Sinqapurun ticarət fəaliyyətində fəal idilər. Erməni ticarət firmaları Sinqapur iqtisadiyyatında müəyyən qədər yer tuturdular. 1830-cu illərdə erməni tacirləri torpağa sərmayə qoymağa başladılar. 1836-cı ilin martında Müqəddəs Qreqori İlluminator Erməni Kilsəsi təsis olundu və o Sinqapurda ikinci kilsə edildi. Xristian “Epifaniya” dini bayramı zamanı erməni kilsəsində Sinqapur və Ermənistan bayraqları hələ də qaldırılır. [6; 7]

Catchick Moses (Movessiyan) 1845-ci ildə milli ingilis qəzetinə çevrilməli olan Straits Times-in həmtəsisçisi idi. O, bir il sonra qəzeti zərərli olduğuna görə satdı. Sarkies qardaşları (Martin, Tiqran, Aviet və Arşak) Cənub-Şərqi Asiyada “Raffles”, eləcə də Sinqapurda digər otellər şəbəkəsi qurdular. Onların birbaşa nəsil-ləri hələ də Sinqapurda yaşayırlar. Joaquim P.Joaquim (1856-1902) Sinqapurun cinayət hüquqşünaslarından biri idi. O, Bələdiyyə Şurası-

nın prezidenti, Qanunvericilik Şurasının üzvü və ABŞ üzrə vitse-konsul vəzifələrində çalışıb. Sinqapurdakı erməni mühacirlər arasında 2005-ci ildən Sinqapur Milli Şahmat Komandasında çalışan Aşot Nadanyan və 2008-ci ildən Sinqapur Kamera Orkestrinin və Tanglewood Musiqi Məktəbinin dirijoru G.Sarkisyan da var. [7; 8]

Göründüyü kimi, “erməni məsələsi” Malayziya və Sinqapurda da öz həllini tapır. Burada onlar azlıq təşkil etmələrinə baxmayaraq kiçik diaspor kimi fəaliyyət göstərir, kilsənin məkrli ideologiyası ilə unikal tarix uydura bilmişlər. Yerli xalqa qədim olduqlarını sübut etməyə cəhd edir və yerli tarixçilər isə hələlik belə provokativ erməni yalanlarına qarşı səs ucaltmırlar. Bu səbəbdən, Azərbaycan diasporunun həmin ölkələrdəki təşkilatlarının erməni saxtakarlığına qarşı ən azı bəyanatla çıxış etməsi və İslam həmrəyliyinə zədələnməsinin yolverilməz olduğunu şərh etmə zərurəti yaranır.

Tailandın erməni icması qısa və ya uzunmüddətli yaşayış üçün, Tailandı seçmiş karyera mütəxəssisləri və onların müvafiq ailələrindən ibarət kiçik, lakin dinamik icmadır. İcma əsasən Tailand Krallığının paytaxtında və sahilyanı Pattaya şəhərində yerləşir. Bu, erməni diasporunun nisbətən yeni icmalarından biridir. Təxminən 100-150 daimi və ya müntəzəm ailə və ya fərddən ibarət olan Tailandın erməni icması, say və kollektiv fəaliyyət, ildən-ilə artım baxımından, bəlkə də regionun nəzərə çarpacaq dərəcədə genişlənən icmalarından biridir. Tailandın erməni icmasının tanınan nümayəndəsi, 1990-cı illərin əvvəllərində qiymətli daşlar axtarışında olan A.Artinian, Tailandda ilk səfərini etdi. Tailandda böyük imkanların olduğunu dərk edərək, o, 1997-ci ildə Banqkokda məskunlaşaraq “Artinian Co. Ltd”-ni yaradıb. Zərgərlik məhsulları şirkəti hazırda 350-dən çox işçiyə malikdir.

Ermənistan və Tailand arasında 1992-ci ildə diplomatik əlaqələr qurulub. 2011-ci ildə Artiniana fəxri konsul vəzifəsi təklif olunub. Konsulluq “Milad”, “Pasxa” bayramları, “Soyqırım anma günü” və Ermənistanın müstəqillik günü kimi tarixləri qeyd etmək üçün ildə üç və ya dörd toplantı təşkil edir. Artinian Ermənistanın və onun tarixə məlum olmayan qədim “mədəniyyəti”nin və zəngin “irsi”nin həvəsli təbliğatçısı-təşviqatçısıdır. Fəxri konsulların əksəriyyəti

ti öz ölkəsi tərəfindən təyin olunan iş adamlarıdır. O, konsulluğun bütün fəaliyyətini maliyyələşdirir və dəstəkləyir. Bu hərəkətlərin hər ikisi bütün diplomatik cəmiyyətdə adi haldır. Bununla, o, bu ölkədə yaşayan kiçik bir etnosun maraqlarını qoruyur, saxta tarix yalanları tırılmaq kimi missiyaya qulluq edir.

Paytaxt Yanqonun bir vaxtlar tanınmış erməni icması onilliklər ərzində azalıb, lakin onun “tarix, irs və kimlik” hissi güclü olaraq qalır. Bir zamanlar tanınmış tacir və diplomatlar icması olan Myanmada ermənilərin sayı azalaraq ən çoxu bir neçə yüzə çatmışdır. Bununla belə, onlar erməni dilini öyrənməyə davam edir (yalnız liturgiya və ilahilər üçün), erməni adət-ənənələrini qoruyur (hətta pravoslav Milad bayramı ilə yanaşı Thingyan bayramını qeyd etsələr də) və kilsələrini qoruyub saxlayırlar (çoxları Buddist olsa belə). Bununla belə, Myanmada ermənilərin mövcudluğu naməlum səbəblərdən XVII əsrə təsadüf edir. Ermənilər Myanmanın şəhərləri olan Ava və daha sonra Mandalaydakı kral sarayında məsləhətçi kimi xidmət edirdilər. Daha sonra onlar İngilis müstəmləkə hökumətinin tərcüməçiləri və katibləri, habelə Şərqi Hindistan Şirkəti ilə yüksək profilli ticarət tərəfdaşları idilər. Məşhur erməni Sarkies qardaşları Yanqon şəhərində Strand otelini qurublar. [7]

“Hayastan All Armenian Fund” tərəfindən mütəmadi şəkildə təşkil olunan “We are our borders - All for Artsakh” global kampaniyasının Azərbaycan Respublikasının ərazi bütövlüyü və suverenliyinə qarşı yönəlməklə bu ərazilərə qanunsuz maliyyə axınına rəvac verməsini və Rusiya Sülhməramlı Kontingentinin müvəqqəti yerləşdirildiyi Azərbaycan ərazilərində mövcud olan erməni silahlı birləşmələrinin qalıqlarının ərazidə möhkəmlənməsinə xidmət etdiyini nəzərə alaraq Azərbaycan Respublikasının Diasporla İş üzrə Dövlət Komitəsinin aidiyyəti ərazi şöbələrə tapşırılsın:

- “Hayastan All Armenian Fund” tərəfindən mütəmadi şəkildə təşkil olunan “We are our borders - All for Artsakh” global kampaniyasına dair Azərbaycan Respublikası Xarici İşlər Nazirliyi tərəfindən təqdim olunmuş müvafiq hesabatda erməni diasporunun beynəlxalq hüququn prinsip və normalarına zidd fəaliyyətini ifşa edən faktiki material olaraq ermənilərlə da-

vam edən informasiya müharibəsində əks təbliğat qismində uyğun şəkildə (o cümlədən, 3-cü şəxslər vasitəsilə) istifadə olunması məqsədilə aşağıdakı məqamlar nəzərə alınmaqla xaricdə fəaliyyət göstərən Azərbaycan diaspor təşkilatlarına göndərilsin:

- I. Fondun fəaliyyəti müntəzəm olaraq izlənilsin və müvafiq təhlillər aparılsın.
- II. Fondun fəaliyyətindəki qanunsuz məqamların ABŞ və xarici mediada işıqlandırılması lobbiləşdirilsin.
- III. Fondun fəaliyyətində ABŞ qanunvericiliyində nəzərdə tutulmuş şəffaflığın təmin olunmasına nəzarət edilsin.
- IV. Fondun Ermənistan Respublikası ilə əlaqələri araşdırılsın və nəzarətdə saxlanılsın.
- V. Fondun fəaliyyətindəki beynəlxalq hüquqa zidd məqamlara mütəmadi olaraq qanuni vasitələrlə kütləvi və fərdi qaydada etiraz edilsin.
- VI. I-V bəndlər üzrə Fondun fəaliyyətində iştirak edən erməni diaspor təşkilatlarına (Armenian Fund, One Armenia Fund, Armenian General Benevolent Union (AGBU), Armenian Canadian Medical Association of Ontario (ACMAO), Fund for Armenian Relief (FAR), Armenian Relief Society (ARS), Tufenkian Foundation, Armenian Youth Federation of Western United States (AYF), Americans for Artsakh, Jinishian Memorial Foundation (JMF), Center for Armenian Information and Advice (CAIA) UK) münasibətdə də nəzərə alınsın.
- VII. “AmazonSmile” platformundan, eləcə də digər beynəlxalq ödəniş xidmətlərindən erməni diasporunun məlum məqsədlərlə ianə toplanılması üçün istifadəsinin qarşısının alınması istiqamətində müvafiq addımlar atılsın.
- VIII. BMT-nin üzv dövlətlərinə onların korrupsiya, çirkli pulların yuyulması və terrorizmin maliyyələşdirilməsi məqsədilə qeyri-kommersiya təşkilatlarından istifadə etməməsi barədə götürdükləri öhdəliklərə sadıq qalmalarına dair müntəzəm çağırışlar edilsin. [6]

Bütün bunlar bir daha göstərir ki, erməni diasporunun milli maraqların həyata keçirilməsi üçün geniş arealda fəaliyyətində neo-faşist ideologiya - “Dənizdən-dənizə Böyük Ermənistan” vacib əhəmiyyət kəsb edir. Cənub-Şərqi Asiya ölkələri kontekstində anoloji araşdırma göstərir ki, Azərbaycan diasporunun adaptasiya və inteqrasiya problemləri mövcuddur. Məhz bu regionda yeni perspektivlərin açılması, Azərbaycan diaspor fəaliyyətinin institusionallaşması olduqca zəruridir.

Nəticə etibarilə həmin coğrafiyada geniş fəaliyyəti olan erməni diasporunun təhlükəli və təxribat xarakterli planlarını önləmək üçün müvafiq təkliflərin nəzərə alınması məqsədəuyğun hesab olunur.

- Cənub-Şərqi Asiya ölkələrində yerləşən Azərbaycan səfirlikləri vasitəsi ilə orada yaşayan azərbaycanlılar haqqında məlumatların əldə edilməsi və rəhbər quraraq onların təşkilatlanması üçün ölkələr üzrə ilkin addımların atılması.

- Cənub-Şərqi Asiyada yaşayan azərbaycanlıların şəbəkəsinin yaradılması.

- Cənub-Şərqi Asiyada yaşayan azərbaycanlıların birliyi və həmrəyliyinin gücləndirilməsi məqsədilə hər il bir ölkədə müvafiq tədbirlərin keçirilməsi və onların bir araya gətirilməsi.

Bunun üçün aşağıdakı tədbirlərin reallaşdırılması effektiv sayıla bilər:

1. Vətəni tərk edən mühacirlər arasında diskriminasiya qoymadan qarşılıqlı yaxınlaşmaya maksimum nail olunması və onlara lazımlılıqlarını hiss etdirməklə, məharətlə konsolidasiya tədbirlərinin gücləndirilməsi.

2. Azərbaycan diaspor təşkilatlarının, Azərbaycan Evlərinin, Xaricdəki Azərbaycanlıların Kordinasiya Şuralarının, “**Adaptasiya və inteqrasiya proqramları**”nın təsdiq olunması, azərbaycanlıların məskunlaşdıqları ölkələrin rəsmi dili üzrə kursların və yerli əhali ilə birgə kütləvi-mədəni tədbirlərin təşkil edilməsi.

3. Müntəzəm olaraq ümummilli aspektdə görüşlərin və müxtəlifönlü tədbirlərin həyata keçirilməsi.

4. Cənub-Şərqi Asiya azərbaycanlılarını birləşdirən vahid elektron platformanın yaradılması.

5. Azərbaycanın rəsmi şəxslərinin Cənub-Şərqi Asiya ölkələrinə ezamiyyəti zamanı buradakı Azərbaycan icmaları ilə görüşlərinin səfər proqramlarına salınması.

6. Vətənlə əlaqələrin qırılmaması, kontakt-da saxlamaq üçün təmasların yaradılması və mühacir həmvətənlərin Azərbaycana müntəzəm olaraq səyahətlərinin təşkil olunması və s.

Bununla, dünyada baş verən elmi-texniki yeniliklər, geosiyasi və geoiqtisadi dəyişikliklər fonunda aparıcı regiona çevrilən, habelə Azərbaycan Respublikası üçün milli maraqlar baxımından mühüm əhəmiyyət kəsb edən Cənub-Şərqi Asiyada (Malayziya, İndoneziya, Sinqapur, Tailand, Myanma, Filippin, Kamboca, Laos, Vyetnam) azərbaycanlıların təşkilatlanması və Azərbaycan diasporunun formalaşdırılması məqsədəuyğun olardı.

Məqalədə sadalanan bir sıra müsbət təcrübə onu göstərir ki, diasporla iş sahəsində dövlət siyasətinin həyata keçirilməsində iki mühüm amil vardır: - adaptasiya və inteqrasiya. Bu etnik-millət baxımından həssas və strateji məsələlər daim diqqət mərkəzində saxlanılmalıdır. Xaricdə yaşayan azərbaycanlılara qarşı siyasi-ideoloji fəaliyyət göstərən erməni icmasının Cənub-Şərqi Asiya ölkələrində azlıq təşkil etməsinə baxmayaraq yerli cəmiyyətlərə adaptasiyası, inteqrasiyası, hətta bəzi hallarda "assimilyasiya" (*latınca: assimilyasiya "oxşatma", "uyğunlaşdırma" - bir xalqın digər xalqla öz dilini, mədəniyyətini və s.-ni itirmək yolu ilə qarışması*) olunaraq təyinat dövlətinin siyasətinə təsir göstərə biləcək qüvvə kimi çıxış etməyə can atması, əsas olmayan saxta tarix-mədəniyyət, dil-din kimi faktorlardan öz mənfur məqsədləri üçün istifadə etməsi Azərbaycan diasporunun həmin ölkələrdə işini bir qədər də artırır. Bütün bunlar Cənub-Şərqi Asiya ölkələrində diasporla iş sahə-

sində dövlət siyasətinin reallaşdırılmasının vacib əhəmiyyət kəsb etdiyini göstərir və konseptual tədbirlərin görülməsini labüd edir.

Ədəbiyyat siyahısı

1. Əliyev Z. Diaspor anlayışına nəzəri yanaşma // "Geostrategiya".-2012.-№ 4(10).-s. 38-41.
2. Azərbaycan Respublikasının Diasporla İş üzrə Dövlət Komitəsinin Əsasnaməsi: <http://diaspor.gov.az/esasname/>
3. Sarıyev Ə. Rüstəmov V. "Beyin axını" probleminin yaranması səbəbləri və nəticələri / "Respublika" qəzeti -2019. -25 iyul.
4. Əliyev H. "Xaricdə yaşayan azərbaycanlılarla bağlı dövlət siyasəti haqqında" Azərbaycan Respublikasının Qanunu. Bakı şəhəri, 27 dekabr 2002-ci il, № 413-IIQ.
5. Armenian in south-east Asia / <https://www.jstor.org/stable/40860241>
6. Armenian community of Malaysia makes efforts on preserving own language, faith and culture: <https://armenpress.am/eng/news/908613/armenian-community-of-malaysia-makes-efforts-on-preserving-own-language-faith-and-culture.html>
7. Armenians in Singapore: https://en.wikipedia.org/wiki/Armenians_in_Singapore
8. Commentary: A journey along Armenian Street in Singapore: <https://www.latimes.com/socal/glendale-news-press/opinion/story/2020-01-23/commentary-a-journey-along-armenian-street-in-singapore>
9. The invisible bond: the Armenians of Myanmar: <https://www.frontiermyanmar.net/en/the-invisible-bond-the-armenians-of-myanmar/>

Summary

Yahya Babanli

Adaptation and integration problems of the Azerbaijani diaspora: in the context of Southeast Asian countries

In the scientific article, the state policy of the Republic of Azerbaijan in the field of working with the diaspora was analyzed, new directions were given, and the issues of adaptation and integration, which are important in this direction, were touched upon.

The current situation of Azerbaijanis on the Asian continent was reviewed and the activities of the Armenian diaspora were compared.

Relevant recommendations and proposals were put forward for the effective implementation of the state policy in the field of work with the Azerbaijani diaspora in South East Asia, as well as for the adaptation and integration of the Azerbaijanis living in this area.

Keywords: *Republic of Azerbaijan, South East Asia, work with diaspora, Azerbaijanis, Armenian diaspora, adaptation, integration.*

Резюме

Яхья Бабанлы

Проблемы адаптации и интеграции азербайджанской диаспоры: в контексте стран Юго-Восточной Азии

В статье представлен анализ государственной политики Азербайджанской Республики в области работы с диаспорой, даны новые направления, а также затронуты вопросы адаптации и интеграции. Было рассмотрено нынешнее положение азербайджанцев на азиатском континенте и дано сравнение с деятельностью армянской диаспоры.

Были выдвинуты соответствующие рекомендации и предложения для эффективной реализации государственной политики в сфере работы с азербайджанской диаспорой в Юго-Восточной Азии, а также для адаптации и интеграции азербайджанцев, проживающих в этом регионе.

Ключевые слова: *Азербайджанская Республика, Юго-Восточная Азия, работа с диаспорой, азербайджанцы, армянская диаспора, адаптация, интеграция.*

UOT 902

AYTƏN TAHİRLİ

Azərbaycan Milli Elmlər Akademiyası Arxeologiya və Etnoqrafiya İnstitutu

Azərbaycan

aytentahirli@gmail.com

BİRİNCİ BÖYÜKDÜZ NEKROPOLUNUN KERAMİKA VƏ ŞÜŞƏ MƏMULATI

Bu nekropol Köhnə Böyükdüz kəndindən cənub-şərqdə, “Üçtəpə”lərin yaxınlığında, xalq arasında “Yarma” adlanan kanalın sol sahilində yerləşir. Nekropol 1972-ci ildə V.Əliyev tərəfindən qeydə alınmışdır. Topoqrafik ölçmələr nekropolun 320 kvadrat metrədən artıq sahəni əhatə etdiyini göstərir (3, s. 202). Araşdırmalar zamanı nekropolda 50-dən artıq daş qutu tipli qəbir qeydə alınmışdır. Qəbirlər yanlardan iki, baş və ayaqda bir iri sal daşla qurulmuş, üzəri daş piltələrlə örtülmüşdür. Qəbirlər müxtəlif istiqamətlərə yönəldilmiş vəziyyətdədir. Nekropolun ərazisi vaxtaşırı daşqın sularına məruz qaldığından qəbirlərin əksəriyyəti yuyulub dağılmışdır. Buna görə də bəzi qəbirlərin örtük daşları qalmamışdır (Şəkil 1). Arxeoloji araşdırmalar göstərmişdir ki, qəbirlərin qurulması üçün istifadə edilən yastı daş piltələr nekropoldan təqribən 100 m aralıda olan daş yatağından götürülmüşdür.

1972-ci ildə bu nekropoldakı dağıdılmış bir neçə qəbrin materialları kompleks şəkildə sərhəd-gözetçi məntəqəsinin zabidləri tərəfindən toplanaraq Naxçıvan Dövlət Tarix Muzeyinə verilmişdir. Həmin il arxeoloji materiallarla tanış olan V. Əliyev dağıntı yerinə gələrək araşdırma aparmış, qəbirlərdən dördünün planı hazırlanmış və arxeoloji materiallarla birlikdə I.Q.Əliyev və V.H.Əliyev tərəfindən nəşr etdirmişdir (8, c. 178-186). Aşkar edilmiş materiallar şüşə flakonlardan, boz və çəhrayı rəngdə bişirilmiş gil qablardan, bəzək əşyalarından, dəmir qılınc, xəncər, bıçaq, ox ucluğu və at əsləhəsinin parçalarından ibarətdir. Aşkar edilmiş maddi-mədəniyyət nümunələri Azərbaycanda Antik dövrün sonu üçün xarakterik olub digər abidələrin materialları ilə yaxından bənzərlik

təşkil edir. Şüşə flakonlar, üç pərli dəmir ox ucluqları, uzun xəncərlər və qırmızı rəngdə bişirilmiş gil məmulatı bu baxımdan nekropolun tarixini müəyyən etmək üçün olduqca əhəmiyyətlidir.

Nekropolda yerləşən qəbirlərin birində V.B.Baxşəliyev tərəfindən təmizləmə aparılmış, pis vəziyyətdə saxlanmış insan skeletinin qalıqları aşkar edilmişdir. Tədqiqat zamanı daş qutu tipli qəbirdə pis vəziyyətdə saxlanmış iki kəllə, alt çənə sümükləri aşkar olunmuş, qol və ayaq sümükləri bir-birinə qarışdığı müəyyən olunmuşdur. Qəbirdə əldə edilən şüşə qabların parçaları təəssüf ki, onların formasını müəyyən etməyə imkan verməmişdir. Aşkar olunan maddi-mədəniyyət nümunələri Böyükdüz nekropolunu e. ə. I və b.e. I-III əsrləri ilə tarixləndirməyə imkan verir.

I Böyükdüz nekropolunun materialları özünəməxsus xüsusiyyətləri ilə fərqlənirlər. Bu nekropollar bir-birindən fərqli məsafələrdə yerləşsələr də, aparılan araşdırmalar göstərir ki, onlar təqribən həmdövr olmuşdur. Bu nekropolların qəbir avadanlığı, o cümlədən keramika məmulatı olduqca azdır. Bu nekropollardan aşkar olunan keramika məmulatının bir qismi kiçik həcmli çölmək tipli qablardan ibarətdir. Çölməklər narın qum qarışığı olan gildən hazırlanaraq çəhrayı, ya da bozumtul rəngdə bişirilmişdir. Bu çölməklərin ağzının kənarı xaricə qatlanmışdır. Çölməklərin bəzisi qısa silindirik boğazlı, bəzisi isə boğazsız olub yastı oturacaqlıdır. Gövdəsinin yuxarı hissəsində kiçik halqaşəkilli qulpları var (Şəkil 2, 1). Bu tip çölməklərin yaxın bənzərləri Nüydü və Mollaisaqlıdan (6, XIII tablo, 7; XIV tablo, 8, 10) məlumdur.

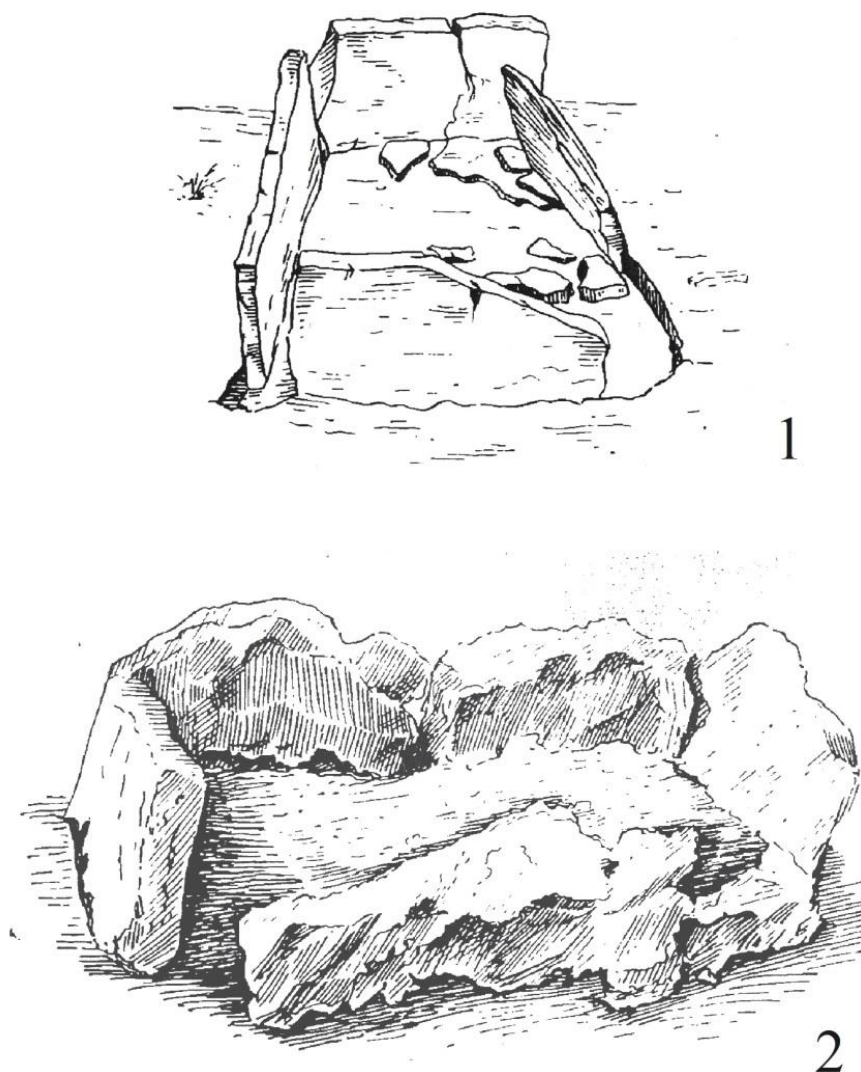

Şəkil 1. I Böyükdüz nekropolunun daş qutu tipli qəbirləri (Алиев И.Г., Алиев В.Г. 1976).

I Böyükdüz nekropolundan aşkar olunan eyni tipli çölməklər sadəcə qulpsuz olması ilə digərlərindən fərqlənirlər (Şəkil 3, 1, 3).

I Böyükdüz nekropolunun materialları arasında kiçikhəcmli kasa və küpə tipli qablara da rast gəlinir (Şəkil 3, 6, 7). Bu qablar bişirilmə texnikasına və rəng çalarları baxımdan çölməklərlə eynidir. Onlar əldə hazırlanaraq yaxşı bişirilmiş, bəzilərinin oturacağında his izləri qalmışdır (8, c. 180).

I Böyükdüz nekropolunun keramika məmulatı arasında kiçikhəcmli qablar xüsusilə diqqəti cəlb edir. Onların ikisi dördkünc formalı olub gövdəsi düz, oturacağı yastıdır (Şəkil 3, 9-10). Üçüncü qab isə qabarıq gövdəli olub ağzının kənarı xaricə qatlanmışdır (Şəkil 3, 8). Bu qablardan birinin içərisində sarı, ikincidə mavi, üçüncüdə isə qırmızı rəngin qalıqları saxlanmışdır (8, c. 180). Böyük ehtimalla bu qablardan kosmetik rənglər hazırlamaq üçün istifadə olunmuşdur.

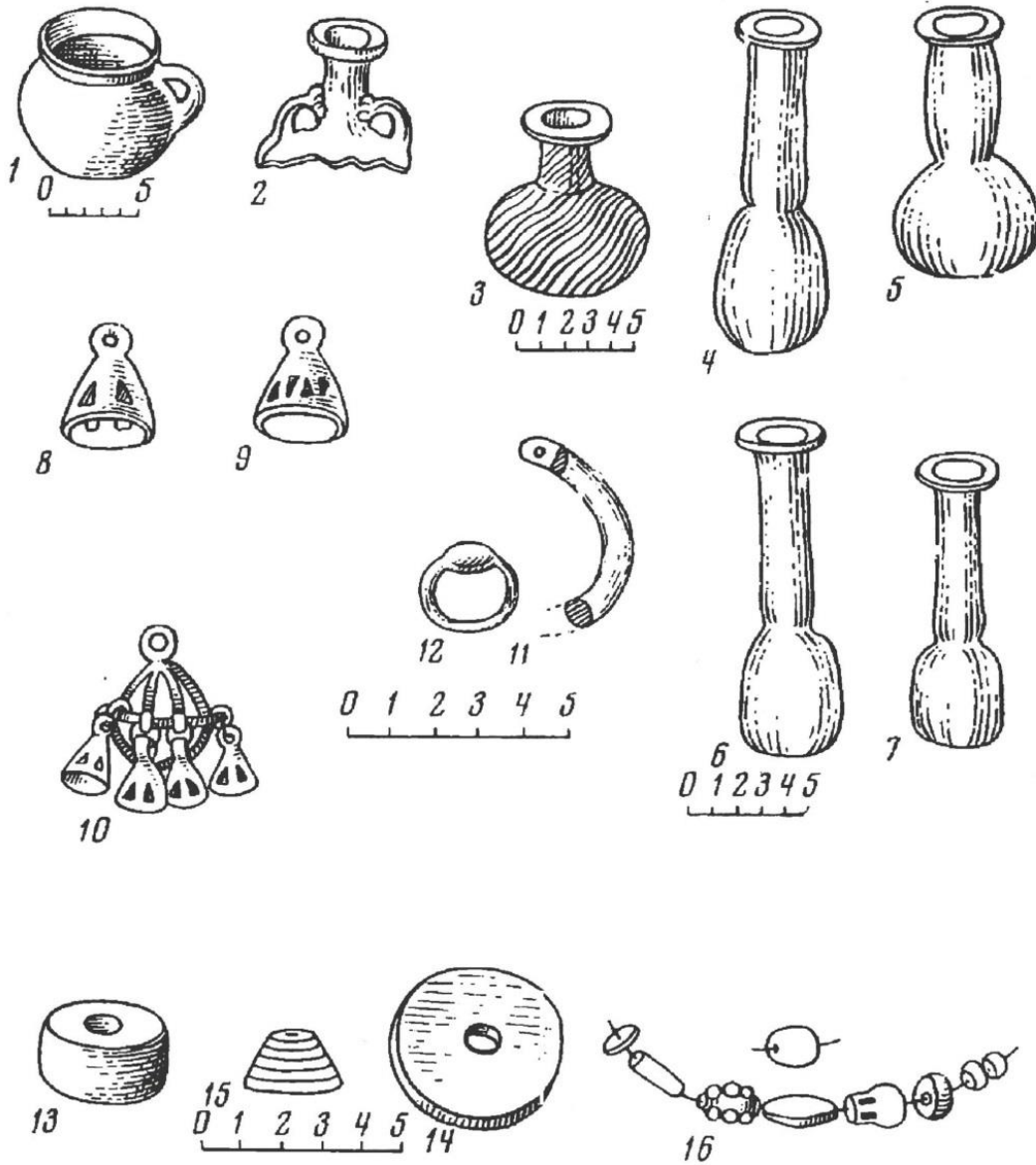

Şəkil 2. I Bökükdüz nekropolunun keramika, şüşə məmulatı və bəzəkəşyaları
(Алиев И.Г., Алиев В.Г. 1976).

I Bökükdüz nekropolundan aşkar olunan qablardan biri üçbucaq formalı, düz gövdəli və yastı oturacaqlıdır (Şəkil 3, 4). Xarici səthi kələ-kötür olan bu qabın üzərində və künclərində his izləri saxlanmışdır ki, bu da həmin qabın çiray kimi istifadə olunduğunu deməyə imkan verir. Bökükdüz nekropolundan aşkar olunan keramika məmulatı xronoloji baxımdan o qədər də əhəmiyyətli deyil. Lakin qəbirlərin kompleksində aşkar olunan üçpərli ox ucları və şüşə

qablar bu tip qabların I-II əsrlərdə istifadə olunduğunu deməyə imkan verir.

I Bökükdüz nekropolundan aşkar olunan arxeoloji materialların bir qismi şüşə məmulatından ibarətdir (Şəkil 2, 2-7). Şüşə qablar Oğlanqala, Albantəpə yaşayış yerlərindən, Bökükdüz nekropolundan, Ağbulaq nekropolundan və digər abidələrdən məlumdur. İndiyədək aşkar olunan şümə qabları forma və hazırlanma texnikasına görə dörd tipə bölmək olar.

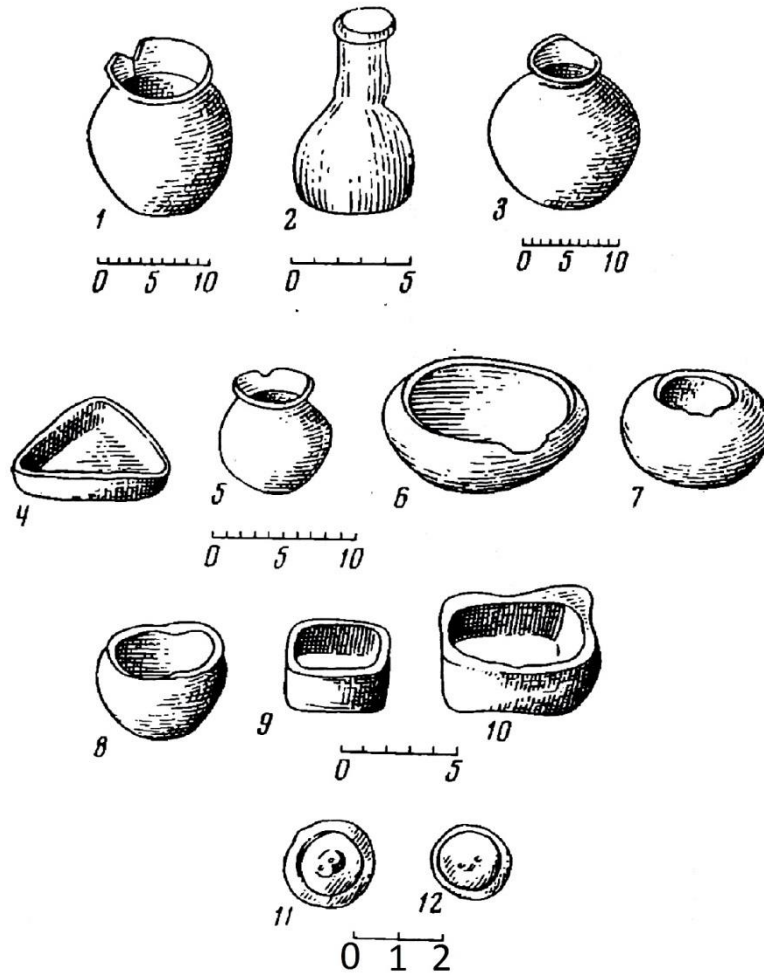

Şəkil 3. I Böyükdüz nekropolunun materialları (Алиев И.Г., Алиев В.Г. 1976).

Birinci tip daxil olan şüşə qablar xaricə çıxıntılı, düz ağız kənarlı, silindrik-uzun boğazlı, yastı oturacaqlıdır. Boğazı ilə gövdəsinin birləşən hissəsi bir qədər içəriyə doğru batıqdır (Şəkil 2, 4-7; Şəkil 3, 2). Ağızının kənarı enli olub halqaşəkillidir. Bu tip şüşə qablar açıq yaşıl, ya da mavi rənglidirlər. Bu tip şüşə qablar I Böyükdüz nekropolunda birinci və ikinci qəbirdən aşkar olunmuşdur (8, c. 179-180). Belə şüşə qablar həmçinin Albantəpə yaşayış yerindən (5, s. 13) və Oğlanqaladan aşkar olunmuşdur. Qeyd etmək istəyirik ki, Albantəpədən aşkar olunan nümunə Böyükdüz nekropolunun şüşə qablarından bir qədər fərqlənir. Onun uzunsov, silindrik formalı boğazı qıfşəkilli ağızla tamamlanır (5, s. 13, tablo 62, 2).

İkinci tip şüşə qablar qablar şargövdəlidir. Bu qabların boğazı qısa və silindirik, ağız kə-

narları xaricə doğru çıxıntılı olub halqaşəkillidir. Qabların oturacağı yastıdır (Şəkil 2, 3). Bu tip şüşə qablar I Böyükdüz nekropolundan (8, c. 179-180), Oğlanqaladan (7, s. 367) və Albantəpə yaşayış yerindən aşkar olunmuşdur (5, s. 13, tablo 62, 3). Albantəpə yaşayış yerindən aşkar olunan nümunə formasına və ağızının düz olması ilə Böyükdüz nümunələrindən fərqlənirlər. I Böyükdüz nekropolundan aşkar olunan şüşə qab isə gövdəsinin dalğaşəkilli olması ilə fərqlənir. Bu baxımdan Oğlanqala küp qəbirlərindən aşkar olunan şüşə qablar da fərqli özəlliyə malikdir. Belə ki, bu qabların gövdəsi ensiz qabarıq zolaqlarla naxışlanmışdır. Bu qabırıq zolaqlar şüşə qabların xarici görüntüsünü dəyişməklə onlar özünəməxsus estetik görünüş vermişdir.

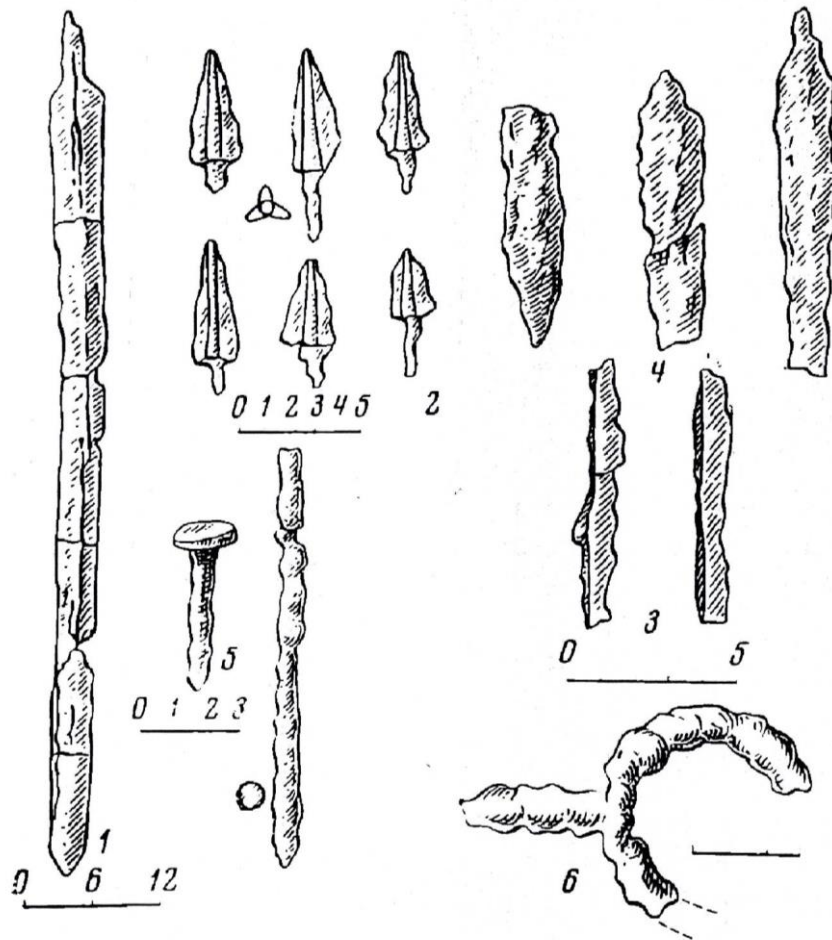

Şəkil 4. I Böyükdüz nekropolunun dəmir əşyaları (Алиев И.Г., Алиев В.Г. 1976).

Üçüncü tip şüşə qablar I Böyükdüz nekropolundan aşkar olunan bir nümunə ilə təmsil olunmuşdur. Boğazının formasına görə bu tipə daxil olan qablar birinci tiplə oxşardır. Lakin birinci tiptən fərqli olaraq bu qabların boğazından gövdəsinin yuxarı hissəsinə birləşən iki halqaşəkilli qulpu, qulpların yuxarı hissəsində kiçik damlaşəkilli çıxıntılar var (Şəkil 2, 2).

Tədqiqatçıların fikrinə görə, şüşə qablar Azərbaycanda eramızın əvvəllərindən istifadə olunmağa başlamışdır (6, s. 96). Onların fikrinə görə, şüşə qablar Azərbaycana əvvəlcə ticarət vasitəsi ilə gətirilmiş, sonra isə bu şüşə qabların yerli istehsalı mənimsənilmişdir. Oğlanqala küp qəbirlərindən aşkar olunan gümüş Roma pulları bu tip qabların tarixinin müəyyən edilməsi üçün olduqca əhəmiyyətlidir. Oğlanqala küp qəbirlərində aşkar olunan sikkələrin biri e. ə. 2- b. e. 12-ci ili, digərləri isə e. ə. 2- b. e. 4-ci ili ilə tarixlənirlər.

Naxçıvanın Antik dövr qəbir abidələrindən aşkar olunan şüşə qabların tarixləndirilməsi üçün I Böyükdüz nekropolunda bu tip şüşə qabların kompleksindən aşkar olunan dəmir silahların da mühüm əhəmiyyəti vardır. I Böyükdüz nekropolundan aşkar olunan uzun dəmir xəncərlər və üçpərli ox ucluqları (Şəkil 4) tədqiqatçılar tərəfindən I-II əsrlərə aid edilmişdir (8, c. 183). I Böyükdüz nekropoluna aid olan daş qutu tipli qəbirlərin kompleksində e. ə. I əsrlə tarixləndirilən arxeoloji materiallar olsa da tədqiqatçılar bu tapıntıların I-II əsrlər ilə tarixləndirilməsinin daha uyğun olduğunu qeyd etmişlər (8, c. 184).

Tarixi mənbələr göstərir ki, eramızın əvvəllərində Azərbaycan ərazisinə masaget, sarmat və alanların yürüşləri başlamışdır (2, s. 21). I Böyükdüz nekropolunun arxeoloji materialları tədqiqatçılar tərəfindən sarmat-alan yürüşləri ilə bağlanmışdır. I Böyükdüz nekropolunun materiallarını tədqiq edən İ. Əliyev və V. Əliyev

bu qəbirlərdən aşkar olunan arxeoloji materialların sarmat-alanlar üçün xarakterik olduğunu qeyd etmişlər (8, s. 183). Lakin araşdırmalar göstərir ki daş qutular alanlar üçün xarakterik olmamış, bu tayfalar tarixi ədəbiyyatda massaget-alan (Алиев 1976, s. 184) və massaget-sarmat tayfaları adı ilə də xatırlanmışdır (2, s. 329). Eramızın əvvəllərində sarmat-alanlar tayfalarının Atropatenaya yürüşləri zamanı onlar Cənubi Qafqaz ölkələri talamış və böyük qənimət əldə edərək geri qayıtmışlar. Araşdırmalara əsaslanaraq tədqiqatçılar belə hesab edir ki, I Böyükdüz nekropolu sarmat-alanların müttəfiqi olan qəbilələrlə bağlı olmuşdur (8, s. 183). Belə ki, mənbələrin araşdırılması göstərir ki, alan tayfalarının Şimali Qafqazda yaşayan digər xalqlar ilə ittifaq yaradaraq Cənubi Qafqaza hücum zamanı onlardan da istifadə etmişlər. Bu dağlı tayfalar Gürcü mənbələrində *paçanik* (peçeneq), *ciq*, *durzuk* adları ilə xatırlanmışlar (8, s. 186). V. B. Baxşəliyevin apardığı araşdırmalar zamanı I Böyükdüz nekropolu ilə həmdövr və bənzər qəbir abidələri Şahbuz və Culfa rayonunları ərazisində də aşkar edilmişdir. Bunlar arasında Göynük kəndi yaxınlığında olan Xornu nekropolunun materialları xüsusilə diqqəti cəlb edir. Dilçi tədqiqatçılarımız belə

hesab edir ki, Biçənək oykonimi peçeneq tayfaları ilə bağlı olmuşdur (7, s.112-113).

Ədəbiyyat siyahısı

1. Azərbaycan tarixi, 7 cildə, I cild. Bakı, 2007, 570 s.
2. Azərbaycan tarixi, 7 cildə, II cild. Bakı, 2007, 608 s.
3. Baxşəliyev V. Naxçıvanın arxeoloji abidələri. Bakı: Elm, 2008, 302 s.
4. Bağırov A. Naxçıvan oykonimləri. Bakı: Nurlan, 2008, 336 s.
5. Novruzlu Ə., Baxşəliyev V. Şahbuz bölgəsinin arxeoloji abidələri. Bakı: Elm, 1992, 144 s.
6. Osmanov F. Qafqaz Albaniyasının maddi-mədəniyyəti. Bakı: Elm, 1982, 140 s.
7. Ristvet L., Gopnik H., Baxşəliyev V.B., Aşurov S.H. Oğlanqalada Azərbaycan–Amerika birgə arxeoloji qazıntıları Azərbaycan arxeoloji qazıntıları 2011. Bakı: AFpoliqRAF, s. 360-378.
8. Алиев И.Г., Алиев В.Г. О сармато-аланских памятниках на территории Нахичеванской АССР // Советская археология, 1976, № 1, с. 178-186.

Summary

Ayten Tahirli

Ceramic and glass products of Beyukduz I necropolis

This necropolis is located in the village of Beyukduz, Kengerli district. Research in the necropolis has marked more than 50 stone boxes. These stone boxes were examined by V.G. Aliev. Studies show that the set of funerary equipment of stone boxes has pronounced Sarmato-Alan character. However, such stone boxes are not considered characteristic of the Alan tribes. Therefore, we can say that these burials belong to the allies of the Alan tribes who lived in the North Caucasus. These mountain tribes were referred to in Georgian sources as Pachinaks (Pechenegs).

Keywords: *Nakhchivan, Beyukduz, stone boxes, Alan, ceramics.*

Резюме

Айтен Тахирли

Керамические и стеклянные изделия некрополя Беюкдуз I

Этот некрополь расположен илизи села Беюкдуз Кенгерлинского района. Исследованиями в некрополе отмечен более чем 50 каменных ящиков. Эти каменные ящики исследованы В.Г.Алиевым. Исследования показывают, что набор погребального инвентаря каменных ящиков носит выраженный сармато-аланский характер. Однако подобные каменные ящики не считаются характерным для аланов. Поэтому можно сказать, что эти погребения относятся союзникам аланов, которые жили в Северном Кавказе. Эти горные племена в грузинских источниках упоминались как пачинаки (печенеги).

Ключевые слова: Нахчыван, Беюкдуз, каменные ящики, аланы, керамика.

UOT 902

ЭЛЬНУР ВЕЛИЕВ

*Институт археологии, этнографии и антропологии НАНА
Азербайджан*

СЛЕДЫ ЗОРОАСТРИЗМА В ПОГРЕБАЛЬНЫХ ПАМЯТНИКАХ АЗЕРБАЙДЖАНА

Ключевые слова: Авеста, Зороастр, Оссуари, Саркофаг

Изучение погребений играет основную роль для археологии, палеоэтнографии, определения религиозно-культурных мировоззрений каждого народа. Выявление из них образцов богатой материальной культуры помогает изучению памятников этой культуры в определённом регионе. В результате археологических исследований в Азербайджане было выявлено несколько различных типов могильников. Это указывает на то, что с древних времён здесь существовали политеистические религиозные мировоззрения и связанные с этим различные погребальные обряды. Поэтому необходимо исследование погребений и других образцов материальной культуры Азербайджана и соседних стран для изучения на их основе религиозных мировоззрений. Погребения на территории Азербайджана можно разделить на несколько видов: ванночные, кувшинные грунтовые.

Ванночные погребения (саркофаги).

При археологических раскопках памятников албанского периода был выявлен тип глиняных ванночных могил, являющихся особенностью памятников Геокчая, Тюрьянчая и Гирдиманчая. На указанных территориях в 1930-1960 гг. проводились археологические разведочные работы в погребениях. Впервые о существовании в Исмаиллинском районе ванночных погребений сообщил профессор Е.А.Пахомов. Он в 1933 г. в селе Моллаисаклы обнаружил остатки материальной культуры и ванночные погребения. (фото 1), В 1938 г. при археологических раскопках поселения «Уманахуд» вблизи села Галаках он выявил одно ванночное погребение. Несмотря на точное описание, характер и состояние могильника,

Пахомов не опубликовал свои материалы и его исследования сохранились только в форме отчётов (1, с. 54). Обнаруженное им погребение было из двух секций, верхняя часть сгнила и провалилась. Уцелевшая нижняя часть имела овальную форму с размерами 60x75 см., толщиной 1,2-5 см., высотой краёв – 15-20 см.

При раскопках в Сузах Ж-де Морган обнаружил бронзовый саркофаг в форме ванны. Возможно он был использован в III тыс. для женщины-аристократки, которая находилась на спине со скрещёнными на груди руками и слегка приподнятой головой. В варночной могиле было много золотых предметов, алебастровая посуда, серебряное блюдо и монеты – сикки, чеканенные между 350-332 гг. до н.э. По мысли Моргана, персидский народ хранил зороастрийские традиции, в то время, как цари и придворные их нарушали. В 1939 г. Э.Шмидт выявил в Персеполе из погребения №31 24 глиняных погребения (2, с. 323; 93, с. 332). Эти могилы по своей форме и размерам были схожи с глиняными с ванночными погребениями в Азербайджане. Длина иранских могил – 80 см., высота – 18-20 см., ширина – 55 см. Эти могилы ахеменидского периода и глиняные ванны (саркофаги) из Млоллаисаклы и Галагах обнаруживают сходство. Они и хронологически также не сильно отличаются: от ахеменидского периода до I в. н.э. Шмидт указывал на появление этого типа погребений и оссуариев, связанных с зороастризмом в Иране, Средней Азии и других восточных странах (1, с. 61).

Все найденные в Персеполе глиняные ванночные могилы с середины были поделены на две секции со скелетом в каждый.

Э.Г.Шмидт, сравнив глиняные саркофаги Персеполя и Суз, отметил, что они изготовлены с учётом размеров погребённого и просуществовали до I в. н.э. Покойник находился в них в вытянутом состоянии. Захоронение умершего в согнутом состоянии в ахеменидский период было связано с размерами глиняного саркофага. Внимание исследователей всегда привлекал вопрос о принадлежности захороненного в саркофаге. Как указывалось выше, предположительно данный тип погребений принадлежал к привилегированному сословию.

Р. де Мекнам считал, что персы были зороастрицами, а из-за вавилонского происхождения жён ахеменидских шахов их хоронили по вавилонской традиции в саркофагах. Однако эта мысль осталась предположением. И.М.Лурье обосновывал принадлежность выявленных в Египте маленьких глиняных саркофагов с наличием не скелетов, а статуэток – ко всем сословиям: от низших до высших (1, с. 61).

Наличие в Албании ванночных погребений было связано с определёнными представлениями. Ф.Л.Османов обосновывал появление этой традиции в связи с огнепоклонничеством, следы которого прослеживались в форме пепла или следов огня у изголовья некоторых могильников. У ариев считалось грехом сжигать покойников или оставлять рядом с ними следы огня. И.Алиев отмечал, что такие случаи были больше свойственны индоевропейцам. Ф.Османов на основе имеющихся керамических образцов относит хронологию ванночных погребений к эпохе Ялойлутепинской культуры.

Так, могильный инвентарь из одноножковых ваз и глиняных молочников совершенно идентичен с бытовой утварью IV-I (1, с. 61).

Одним из видов материально-культурных памятников албан были кувшинные погребения. Широко распространённые в Азербайджане, они встречаются: на южных отрогах гор Большого Кавказа, на протяжении Куры и Аракса, в Мильско-Муганской степях, в Ширване, Нахчыване, Карабахе. Периодом наибольшего распространения

кувшинных захоронений является последняя четверть I тыс. до н.э. – первые и I-III вв. н.э. (фото 2).

К.Алиев, сравнивая кувшинные погребения с оссуариями, указывал на их отличие от среднеазиатских оссуариев и на характерность для Кавказской Албании кувшинных захоронений. И.Г.Алиев не согласился с его доводами и считал, что из-за священности земли в зороастрийской религии, кувшинные погребения символически считались оссуариями. История грунтовых погребений связана с самыми древними церемониями захоронений.

Грунтовые погребения Ялойлутепинской культуры, наиболее распространённые в античном Азербайджане, территориально были раскинуты на юго-западе – в Алазанской долине, Кахетии, на востоке – с берегов Каспия до Дагестана, с юга – до берегов Аракса (1, с. 46-47).

Одновременно грунтовые погребения были широко распространены и в Иране. Судя по могильникам этой территории, можно заключить, что в ахеменидский период шахов хоронили в выдолбленных в скалах могилах Накши – Рустама и Персеполя. Высокопоставленные государственные чиновники были захоронены в саркофаге, а простое население – в грунтовых могилах. Ж.де Морган выявил на территории Шиз много похоронных церемоний ахеменидского периода. Он пришёл к заключению, что иранский народ хранил свои погребальные традиции, связанные с зороастризмом, в то время, как ахеменидские шахи и государственные чиновники их не придерживались. Многие исследователи считают, что в ахеменидскую эпоху зороастрийцы не совершали действий, оскверняющих священность земли, т.к. до захоронения в землю они мумифицировали труп. Форма захоронения в скалах также исходит из их представлений о земле. Цицерон отмечал, что мумификация трупов в Иране делалась в целях их дальнейшей сохранности (2, с. 323).

В Иране и Азербайджане наблюдается три типа захоронений. В зависимости от социального положения населения каждое со-

словие было захоронено со своими погребальными церемониями, т.к. в ахеменидский период в империи не было единой и централизованной религиозной идеологии.

По своему мировоззрению зороастрийская культура и её письменный памятник – Авеста принадлежат к древнеарийским племенам, распространённым на территории Средней Азии. Арии вели кочевую жизнь на обширной евразийской территории. Могила, выявленные при археологических раскопках этой территории, преимущественно были грунтовыми погребениями. Однако в результате миграции ариев на юг, в Среднюю Азию и обитание их уже на данной территории, стали возникать новые типы погребений. Это – оссуарии.

Многие исследователи связывают их с зороастризмом. Отдельные новые аспекты этой темы этой темы неоднократно рассматривались такими учеными, как Дж.Дж.Моди, К.А. Иностранцев, А.Я. Борисов, В.Б. Хеннинг, Б.Я.Ставиский, Б.А.Литвинский, Ю.А. Рапорт и др.

Пир Вензери - единственный – каменный оссуарий зороастрийского периода, дошедшего до наших дней. Заглянув внутрь четырехугольного проема мы увидели прорубленные на полу пещеры ниши – оссуарии. Эта большая скала из известняка находится на территории Парка, (ныне парка возле Совмина) около бывшего поселения Чемберекенд. (фото 3)

Если эта традиция погребения связана с зороастризмом, то мы её не находим в Яштах и Гатах – самых древних частях Авесты. Зороастрийские похоронные церемонии в основном встречаются в «Видевдате» – части Авесты, поздно сформировавшейся для своего времени (II-I вв. до н.э.).

Чревычайно своеобразны зороастрийские погребальные обряды. Ни землю, ни огонь нельзя осквернять соприкосновением с трупом. Тот, кто закопает человека или собаку в быть подвергнут 500 ударом “лошадиной плети”. Землю, где умер человек или собака, в течение года нельзя орошать и засеивать. В дом, где умер человек, можно вносить огонь только через девять дней зимней и через месяц – летом. Мертвых

надо было относить на высокие, сухие, каменные места. Насилщиков должно было быть по крайней мере двое. Эти люди – ристо – каша до конца своих дней считались нечистыми. Им нельзя было находиться ближе 30 шагов от огня воды и барисмана и ближе трех шагов от людей.

На голом каменном месте труп закрепляли за ноги и волосы, чтобы зверь или птицы, растерзав тело, не могли утащить кости к воде или в специальное вместилище (асто-дана – оссуарий) (3, с.21).

Здесь указаны ритуалы, связанные с погребальными церемониями:

1. Уздана (в пехлевийских источниках – астагар) – костехранилище. Название дважды встречается в Видевдате. Слово обозначает вид постройки, укрепления, стены, выполненной в определённой строительной технике.

Ф.Грене считает, что это либо каменные костехранилища, либо скальные ниши для хранения костей, найденные в Фарсе.

Кроме асто – дана, существует и дурогой термин – дахма.

2. Дахма обычно означает специальное сооружение, имитирующее голое каменное место (башня молчания), куда помещают трупы. Там же в определенных местах определенных местах скалдываются потом и кости. Но так как тру мог быть выставлен первоначально и не в специальном сооружении, то термин “дахма” мог означать также и вместилище для костей. (Среднеперсидском дахма известно именно в значении – “оссуарий”) (3, с21).

3. Ката – «дом для мёртвых», временная могила.

В.Б.Хеннинг, проанализировав этимологию слова «узdana», предложил заменить уздану в Авесте (оссуарий) на «аздану». Гершевич отмечал, что нельзя делать эту замену слова, т.к. предки иранцев в древности вкладывали в него определённый смысл – «место сохранения костей», который от замены другим словом потеряет смысл для будущих поколений (78, с. 207). Мысли Гершевича более логичны и убедительны, чем у В.Б.Хеннига.

Термин «дахма» впервые встречается в Авесте (в Видевдате) и используется в широком смысле слова: любое место, в котором есть покойник (4, с. 210).

В своей статье о формах погребений в Видевдате Х.Хумбах предложил два вида дахм:

1) открытые площадки для выставления трупов,

2) закрытые гробницы, подобные склепам, где тела находились в консервации и могли бы смешаться с землёй только после разрушения самих дахм.

По мнению Хумбаха, первый тип дахм является зороастрийским (4, с. 211-212).

В Видевдате (7.51) обещается отпущение грехов в мыслях, словах и делах тому, кто выроет дахму величиной со своё тело. Дахмы – «башни молчания», в которых персы помещали тела покойников. Трупы нельзя было сжигать, так как это было бы осквернением огня. В уединённом и отдалённом от поселений месте строили невысокие башни с одной дверью или вовсе без неё. Внутри на каменные лежа, расположенные кругами, укладывали покойников. На эту башню всегда прилетало много хищных птиц, которые за пару часов всё расклевывали. Оставшиеся кости собирались в общую яму той же башни.

В Видевдате (6.44) о дахме сказано:

6.44 Куда нам нести тело мёртвого человека, о Ахури Мазда, куда положить?

6.45 На высочайшие места, о Спитама Заратуштра, на которых есть пожирающие трупы собаки и птицы.

6.46 Здесь пусть закрепят маздаяснийцы этого покойника за его ноги и за его волосы чем-нибудь из метала, камня или рога, а если нет, то собаки растащат эту плоть к водам и растениям. Закрепив труп на глиняном кирпиче или камне, положить на известь в такое место, где есть пожирающие собаки и птицы.

Как видно, нет никакой связи между узданой и оссуариями. В.Б.Хеннинг термин «узд'н» (могила) принял за эквивалент «дахмы» в авестийских и пехлевийских источниках. По мысли Хеннинга, слово «узд» означает не оссуарий, а именно могилу для костей.

В.В.Бартольд неоднократно обращался к этой теме в своих работах и отмечал, что с осторожностью относится к среднеазиатским оссуариям, связанных с зороастризмом. Он связывал их со жрецами (5, с. 10, 12). В 1900 г. В.В.Бартольд в переписке с Н.П.Остроумовым отмечал, что «зороастрийцы возводили высокие крепости и никогда не хоронили кости в могилах». Сведения Табари об этой неизвестной погребальной церемонии доказываются найденным в Самарканде погребением (имеются в виду оссуарии). Видевдат (6.51) сообщает об оссуариях так: Маздаясниты должны уберечь трупы от воздуха, света и солнечных лучей, положить их надо на камень, известь или на глину. В случае отсутствия нужно уложить на землю.

Традиции населения Мавераннахры отличались от иранских традиций. Распространение зороастризма в Мавераннахре нельзя полностью принимать как зороастрийскую веру. Здесь речь может идти только об определённых сектах зороастризма, сильно отличающихся от самого учения (5, с. 10).

В.В.Бартольд в 1901 г. отмечал, что «у иранцев не было однотипных погребальных традиций. Восточная группа арийских племён никогда не строила дахмы для своих покойников» (5, с. 10).

После статьи К.А.Иностранцева «Оссуарии и астаданы Туркменистана» В.В.Бартольд принял переход оссуарийских погребальных обряды в зороастрийскую религию (5, с. 121; 6, с. 557).

В горах Западного Ирана обнаружено несколько высеченных в скалах камер, которые служили, очевидно, костохранилищами – астодана для знати и священнослужителей и принадлежали к тому же сооруженное ранее Артимой в Лимире, то есть предназначались для хранения (после выставления трупов) костей целых семей (7, с. 111).

Всё это было связано не с религиозными мировоззрениями ариев, а с погребальными обычаями местных народов (каспиев), живших на территориях Средней Азии и Азербайджана. Традиция перешла к ариям от каспиев, а не наоборот.

Список литературы

1. Osmanov F.L. Qafqaz Albaniyasının Maddi Mədəniyyəti. Bakı, 1982, 158 s.
2. Дандамаев М.А., Луконин В. Г. Культура и экономика древнего Ирана. М.:Наука, 1980, 416. с.
3. Авеста в русских переводах (1861-1996). Санкт-Петербург: Нева, Летний сад, 1998, 480 с.
4. Хисматуллин А.А., Крюкова В.Ю.Смерть и похоронный обряд в исламе и зороастризме. Санкт - Петербург, Петербургское востоковедение, 1997, 272.с.
5. Рапапорт Ю.А. Из истории религии древнего Хорезма. М. : 1971,126.с.
6. Иностранцев К. А. Персидский погребальный обряд в иллюстрациях гузератских версий. Известия Император-ской Академии Наук. 1911, с.557-560.
7. Бойс Мери. Зороастрийцы. Верования и обычай. Перевод с английского и примечания И.М.Стеблин - Каменского. М.:Наука, 1998, 301.с.

Xülasə

Elnur Vəliyev

Azərbaycanın qəbir abidələrində zərdüştiliyin izləri

Qəbirlərin öyrənilməsi hər bir xalqın dini-mədəni dünya görüşlərinin müəyyənləşdirilməsində, əsasən arxeologiya və paleoetnoqrafiya üçün əsas rol oynayır. Eyni zamanda qəbirlərdən əldə edilən zəngin maddi mədəniyyət qalıqları xalqın maddi mədəniyyətini araşdırmaqda kömək edir. Qəbirlər mövcud olduğu ərazinin maddi mədəniyyət abidələri ilə əlaqəli şəkildə öyrəniləndə düzgün nəticə verir. Azərbaycan ərazisində aparılan arxeoloji tədqiqatlar nəticəsində bir-birindən fərqlənən bir neçə qəbir nümunəsinə təsadüf olunur. Bu da onu göstərir ki, Azərbaycan ərazisində qədim dövrlərdən başlayaraq politeist dini dünyagörüşləri və bununla əlaqədar müxtəlif dəfn mərasimləri mövcud olmuşdur. Buna görə də, həmin dövrlərdə Azərbaycan ərazisində və eyni zamanda qonşu ərazilərdə mövcud olan maddi mədəniyyətin, xüsusilə qəbirlərin öyrənilməsi və onların əsasında dayanan dini dünyagörüşlərin əlaqəli şəkildə tədqiqi zəruridir. Azərbaycan ərazisində tapılmış qəbirləri bir neçə növə bölmək olar: -təknə qəbirlər, küp qəbirlər, torpaq qəbirlər.

Açar sözlər: Avesta, Zərdüşt, Ossuari, Sarkofaq

Summary

Elnur Veliyev

Traces of zoroastrianism in the burial monuments of Azerbaijan

The study of the tombs plays a key role in the determination of each nation's religious and cultural world views, especially for archeology and paleoethnography. At the same time, rich material culture remains found in the tombs help to study the material culture of people. While learning the tombs together with the area of material culture, it may give the correct results. As a result of archaeological studies in the territory of Azerbaijan, different pattern of tombs were found. This shows that there were the polytheistic religious views and variety of perspective funerals in the territory of Azerbaijan since the ancient times. Therefore, it is necessary to study the material culture, especially the tombs existing in the territory of Azerbaijan as well as in the neighboring areas and to research religious perspectives related with them. The tombs found in the territory of Azerbaijan can be divided into several types: trough tombs, pot tombs, land tombs.

Keywords: Avesta, Zoroastr, Ossuary, Sarkofaq

Иллюстрация

Фото 1



Ванночные погребения Агсуинский район село Ньюди

Фото 2



Кувшинное погребение Мингечаура

Фото 3



КАМЕННЫЙ ОССУАРИ Пир Вензери - каменный оссуарии



КАМЕННЫЙ ОССУАРИ Пир Вензери - каменный оссуарии



КАМЕННЫЙ ОССУАРИ Пир Вензери - каменный оссуарии

UOT 902

NƏCƏF MÜSEYİBLİ

Tarix elmləri doktoru, professor

AMEA Arxeologiya, Etnoqrafiya və Antropologiya İnstitutunun şöbə müdiri

Azərbaycan

necef_museibli@mail.ru

İLK TUNC DÖVRÜ ƏMİLİ KURQANLARI

Qəbələ rayonunun Dizaxlı kəndində 1966-cı ildə S.Qızıyevin apardığı kurqan qazıntılarından sonra 2013-cü ilə qədər Qəbələdə bu tip abidələrin tədqiqatlarında böyük bir fasilə yaranmışdır. Həmin il müəllifin rəhbərlik etdiyi ekspedisiya tərəfindən rayonun Əmili kəndində əvvəllər məlum olmayan kurqanlar aşkar edilmiş və onlardan ikisi qazılaraq öyrənilmişdir. Burada 3 №-li kurqan 2020-ci ildə tədqiq edilmişdir. Qazılmış bu kurqanlar İlk Tunc dövrünə aiddirlər.

Kurqanların qazıntılarının nəticələri

1 №-li kurqan Böyük Əmili kəndindən keçən Qəbələ-Ağdaş yolunun sağında yerləşmişdir. Antropogen təsirlərdən ən çox dağıntıya məruz qalan məhz bu kurqan olmuşdur. Buna görə də ilk növbədə həmin kurqanın qazıntısı qərara alınmışdır.

Bilavasitə yol kənarında yerləşdiyindən kurqanın çay daşlarından tökülmüş örtüyü çox dağılmışdır. Buna görə də onun ölçülərini yalnız təxmini müəyyən etmək mümkün olmuşdur. Belə ki, kurqanın diametri 22 m, yalnız mərkəzdə az bir hissədə saxlanmış maksimum hündürlüyü isə 1 m olmuşdur.

Kurqanın torpaq qarışıq çay daşlarından ibarət örtüyü götürüldükdən sonra onun nisbətən şərq tərəfində qəbir kamerası aşkar edilmişdir. Şərq-qərb istiqamətli qəbir kamerasının uzunluğu 1,8 m, eni 1 m, dərinliyi 90 sm olmuşdur. Kameranın içərisi torpaq və çay daşları ilə doldurulmuşdur. Qazıntının səviyyəsi dərinə endikcə daşların miqdarı azalmışdır. Maraqlıdır ki, qəbirin qazıldığı xam torpaq (materik) sarı rəngli, qəbirin içərisinə doldurulmuş torpaq isə tünd boz rəngli idi.

Dəfn edilmiş insana aid sümük qalıqları nizamsız halda qəbir kamerasının şərq yarısında aşkar edilmişdir. Mərkəzi hissədə aşkar edilmiş

kəllə sümüyü ilə onun ətrafındakı digər sümüklər arasında bağlantı yoxdur. Sifəti qərbə yönəlmiş kəllə sümüyündən cənubda diz sümüyünün fraqmenti yerləşirdi. Bir neçə qabırğa, çanaq və onurğa hissələri kəllədən 20 sm şərqdə aşkar edilmişdir. Qol və ayaq sümükləri qəbirdə yox idi. Qəbirdə heç bir arxeoloji material aşkar edilməmişdir. Yalnız örtük daşları arasında üzərində işlənmə izləri olmayan bir neçə obsidian parçasına rast gəlinmişdir.

İstisna deyildir ki, qəbirdə insan sümüklərinin pərakəndə halda aşkar edilməsi ölünün parçalanaraq dəfn edilməsi ilə bağlıdır. Bu dəfn zamanı meyitin bütün hissələrinin qəbirə qoyulmadığını ehtimal etmək olar.

2 №-li kurqan Böyük Əmili kurqanından 200 m cənubi-şərqdə, həyətəni təsərrüfat sahəsində aşkar edilmişdir. Kurqanın örtüyü çay daşlarından ibarət olmuşdur. Mərkəzi hissədə daha iri çay daşları (70 x 50 x 40 sm və s.) yığılmışdır. Mərkəzdə daşlar ətraflara nisbətən daha sıx yerləşmişdir. Örtük təsərrüfat işləri nəticəsində qismən dağılmışdır. Onun şərq ətəyinin bir hissəsini müasir hasar kəşib keçmişdir. Kurqanın üstü otlardan təmizləndikdən sonra daş tökümü əsasında onun diametrinin (şimal-cənub, şərq-qərb) 15 m, hündürlüyünün isə 70 sm olduğu müəyyən edilmişdir.

Kurqan 4 sektora bölünərək qazıntısı həyata keçirilmişdir. Örtük daşları sıx yığılmışdır və onların arası torpaqla dolmuşdur. Kurqanın mərkəzi hissəsinə çoxlu miqdarda oxra tökülmüşdür və bu oxra kurqan örtüyündəki torpaqla qarışmışdır. Müasir səthdən kurqan örtüyü altındakı qədim səthə qədər oxranın aypara və ya nalşəkilli formada töküldüyü müşahidə edilirdi. “Ayparanın” açıq tərəfi şimala yönəlmişdir. Oxra qarışıq torpaq qatı 60 sm dərinliyə – qə-

dim səthə qədər davam edirdi. Oxra zolağının (“ayparanın”) eni 3 m olmuşdur.

Kurqanın mərkəzi hissəsində, sıx toplanmış iri daşların altında diametri 5 m olan təpəcik formalı torpaq tökümü aşkar edilmişdir. Mərkəzdə bu torpağın qalınlığı 30 sm olmuşdur. Çox güman ki, bu torpaq kütləsi əsasən qəbir kamerasından çıxarılmış torpağın qalıdır. Bu torpağın üstü iri daşlarla örtülmüş, qəbir kamerası üstündə 5 m diametrində kiçik kurqan qurulmuşdur. Növbəti mərhələdə isə bu kiçik kurqan ümumi, böyük kurqan örtüyünün altında qalmışdır. Kurqanın ətraf daşları isə birbaşa qədim səthin üstünə yığılmışdır. Bu vəziyyət kurqan örtüyünün iki mərhələdə qurulduğunu göstərir. Qazıntı zamanı kurqan örtüyünün daşlarının altında, bilavasitə materik üstündə 1-ci, 3-cü və 4-cü sektorların hər birində bir ədəd obsidian qəlpəsi aşkar edilmişdir. Onların üzərində istifadə və ya dişəkləmə izləri yoxdur.

Aypara şəkilli oxra zolağı qəbir kamerasını cənubdan əhatə etmişdir. Qəbir kamerası kurqanın mərkəzi hissəsində, kiçik kurqan örtüyü altında 70 sm dərinlikdə aşkar edilmişdir. Bu səviyyədə kameranın ölçüləri 1,8 x 1,3 m olmuşdur. Burada kameranın torpağının üstündə 70 sm diametr ölçüsündə sahədə çox sıx oxra tökülmüşdür. Kameranın içərisi oxra qarışıq torpaqla və çay daşları ilə doldurulmuşdur. Dərinliyə getdikcə qəbir kamerasının həcmnin daraldığı və oxranın miqdarının azalaraq yoxa çıxdığı müşahidə edilirdi. Kameranın dibi 1,8 m dərinlikdə aşkar edilmişdir. Bu dərinlikdə kameranın ölçüləri 1,3 m x 70 sm olmuşdur. Qəbir kamerası şimali-şərq - cənubi-qərbə cüzi meyli olmaqla şərq-qərb istiqamətli qazılmışdır.

Kameranın döşəməsində aşkar edilmiş insan skeletinin üstü nazik tünd qəhvəyi rəngli orqanik təbəqə ilə örtülmüşdür. Dəfn qərb-şərq istiqamətində (çox az cənubi-qərbə meyli, başı qərbdə olmaqla) arxası üstə, əlləri çiyinlərinə yönəlmiş, ayaqları dizdən arxaya, çanağın altına qatlanmış vəziyyətdə icra edilmişdir. Kəllə sümüyü üst çənə ilə birlikdə sağ çiyini üzərinə düşmüşdür. Bu onu göstərir ki, dəfn zamanı meyitin sifəti yuxarı yönəlmiş, müəyyən müddətdən sonra çürümə nəticəsində sağa çevril-

mişdir (Şəkil 4.1). Qəbir kamerasında heç bir arxeoloji material aşkar edilməmişdir.

Bu kurqanda dəfnin icra edilməsi və kurqan örtüyünün qurulması aşağıdakı ardıcılıqla icra olunmuşdur. Belə ki, materikdə qazılmış və aşağıya doğru daralan qəbir kamerasının döşəməsində meyit arxası üstə, əlləri çiyinlərinə qaldırılmış, ayaqları dizdən çanağa doğru qatlanmış vəziyyətdə uzadılmış, onun üstü düzbucaqlı yorğan şəklində nazik orqanik təbəqə ilə örtülmüşdür. Sonra qəbir kamerası torpaq və daşlarla doldurulmuşdur. Qəbirin ən üst səviyyəsində dəfn mərasimi məqsədi ilə yığcam şəkildə sıx oxra tökülmüşdür. Kamera doldurulduqdan sonra onun üstündə 25-30 sm qalınlığında, 5 m diametrində təpəcik qurulmuşdur. Bu təpəciyin üstündən isə iri ölçülü (70x50x40 və s.) daşlar yığılmışdır. Bununla da kurqanın qurulmasının birinci mərhələsi başa çatmışdır. Növbəti mərhələdə isə bu kiçik kurqan mərkəzdə olmaqla daşlarla 15 m diametrində kurqan örtüyü qurulmuşdur. Məhz bu mərhələdə kurqanın mərkəzi hissəsində aypara formasında oxra tökülmüşdür. Çox güman ki, bu mərhələlər uzun zaman məsafəsi olmadan ardıcıl icra edilmişdir.

Burada dəfn edilmiş insanın sümüyünün əsasında aparılmış radiokarbon analizlər (Beta - 356781. Cal BC 2560 to 2350) onun İlk Tunc dövrünə – e. ə. III minilliyin ortalarına aid olduğunu göstərmişdir.

3 №-li kurqan. Böyük Əmili kəndinin cənubi-şərqində yerləşən bu kurqan əkin, şum sahələri ilə əhatə olunmuşdur. Diametri 16 m, müasir səthdən hündürlüyü 50-60 sm olmuşdur (Şəkil 1). Kurqanın örtüyünü təşkil edən iri qum daşlarının araları torpaqla dolmuşdur. İri daşların toplanması səbəbindən kurqanın sahəsi şumlanmamışdır. Kurqanın bütün ətrafı əkin üçün şumlandığından və sahənin sahibinin kəskin etirazı səbəbindən çıxarılan iri daşların yığılmasında çətinliklər yaranmışdır. Buna görə də qazıntı prosesində fəaliyyətimizi əsasən kurqanın kənar çevrəsi ilə məhdudlaşdırmalı olduq. Bu isə qazıntı işlərinin keyfiyyətinə, intensivliyinə öz mənfi təsirini göstərirdi.

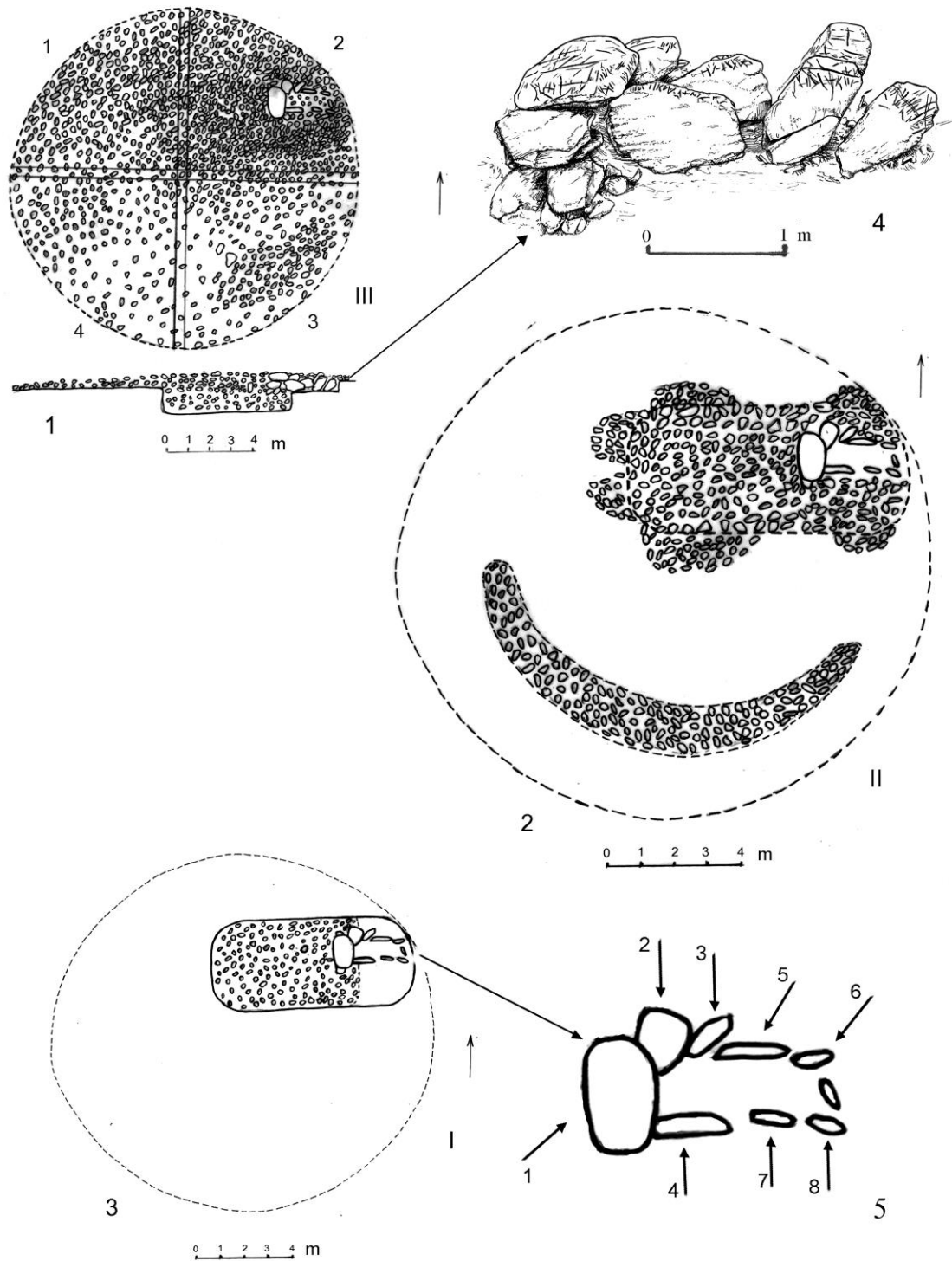

Şəkil 1. 3№-li Əmili kurganının qurulma mərhələləri (I-II-III)

Tədqiqat zamanı stratiqrafik divarlar saxlanmaqla kurqan dörd sektora bölündü. Hər bir sektorda qazıntılar ardıcılıqla davam etdirildi. Daşların arasındakı torpaq qatı təmizləndikdən sonra müəyyən edildi ki, 2-ci sektorda daşlar daha sıx yığılmışdır. Bu sektorda, kurqan örtüyünün şimali-şərq sonluğunda böyük, yastı qum daşlarından (90x90x20 sm; 90x80x30 sm; 60x50x20 sm və s.) şərq-qərb istiqamətində qurulmuş dolmenə bənzər meqalit tikili aşkar edildi (Şəkil 1.4-5). Bu tikilinin ümumi uzunluğu 3,2 m, eni isə 1 m-dən artıq idi. Dəhliz formalı daxili sahəsinin eni 60-70 sm idi. Meqaliti təşkil edən iri daşlar elə seçilmişdir ki, onun divarlarının daxili səthi hamardır. Bu daşlarda müəyyən qədər hamarlaşma işlərinin aparıldığı da istisna deyildir.

Qazıntı davam etdikcə bu qurğunun iri ölçülü qəbir kamerasına rəmzi giriş – “dromos” olduğu müəyyən edildi. Bu “girişin” dəhliz formalı daxili sahəsinin içərisi torpaqla və nisbətən kiçik daşlarla dolmuşdur. “Girişin” yalnız qərb, kurqanın mərkəzinə doğru sonluğunda onun üstü iri ölçülü (1,3x0,9x0,35 m) daşla örtülmüşdür. Məhz bu hissədə “dromosun” qərb tərəfi 1 m uzunluğunda kameranın içərisinə doldurulmuş daşların üzərindədir, yarıdan çox hissəsi isə materik üzərində qurulub və şərq sonluğu kurqan örtüyünün kənarında tamamlanır. Yəni qəbir kamerası iki pilləli hazırlanmışdır. “Girişin” dəhlizinin üstünün qalan hissəsi isə açıq saxlanmışdır. “Girişin” qəbir kamerasının içərisində tamamlanan dəhliz formalı qərb sonluğu açıq olduğu halda, şərq sonluqdakı başlangıç yastı daşlarla qapadılmışdır. Qazıntı zamanı həmin yastı daşlar bir qədər əyilmiş vəziyyətdə aşkar edilmişdir. Dar ölçülü bu giriş praktiki istifadə edilməmiş, sadəcə rəmzi səciyyə daşmışdır. Bu qurğuda bərkidici məhluldan istifadə edilməmişdir.

Meqalit tikilini təşkil edən bütün daşların üstündə müxtəlif istiqamətlərdə dərin xətlər qazılmışdır. Bu qurğunun qərb sonluğunda, onun üstünə eninə qoyulmuş ən iri daşın bir səthi bütövlükdə belə xətlərlə doldurulmuşdur (Şəkil 2). Meqalitin dikinə qoyulmuş digər daşlarının yalnız yuxarı hissələrində belə xətlər çəkilmişdir. Görünür bu xətlər meqalit “dromos” qurul-

duqdan sonra daşların yuxarı hissələrində qazılmışdır. “Dromosun” şimal divarının üstünə qoyulmuş iki ədəd iri daşların üstündə də müxtəlif istiqamətli dərin xətlər çəkilmişdir. Onlardan biri yastı-armudvari formalı, digəri isə uzunsovdu (Şəkil 2.2-3). Üstündə belə xətlər qazılmış müxtəlif ölçülü daşlara meqalitin ətrafına tökülmüş daşların arasında və kurqan örtüyünün digər sahələrində də rast gəlinmişdir (Şəkil 3). Meqaliti təşkil edən və örtükdə aşkar edilmiş, üstündə xətlər qazılmış daşların bəzilərinin yanlarında müəyyən çarpma-yonma və hamarlaşma işləri aparılmış, onlara antropomorf forma verilməsinə çalışılmışdır.

Qazıntı davam etdikcə bilavasitə qəbir kamerasının örtük daşlarının başlıca olaraq 2-ci sektorda, şərq-qərb istiqamətli düzbucaqlı-oval formada cəmləşdiyi müəyyən edildi. “Dromos” da məhz bu hissədə yerləşirdi. Eyni zamanda, bu daş tökülmünün birinci qatı götürüldükdən sonra alt qatda həmin düzbucaqlı-ovalın hər bir küncündə daşlarla qurulmuş daha kiçik oval formalı əlavələr aşkar edildi. Bu oval düzümlərin daşları xam torpağa 50 sm dərinliyə qədər davam edirdi.

İri ölçülü qəbir kamerasının üst örtük daşlarına bitişik olan oval düzümlərlə eyni səviyyədə, 3-cü və 4-cü sektorlarda çay daşları ilə açıq tərəfi qəbir kamerasına doğru, kameranı cənubdan əhatələyən aypara şəkilli düzüm aşkar edilmişdir. Bu düzüm üçün materikdə 15-20 sm dərinliyində eyni formalı yer qazılmışdır. “Ayparanın” ən enli yeri 1,5 m, sonları arasında məsafə 10 m olmuşdur (Şəkil 1.2).

Küncələri oval olan şərq-qərb istiqamətli qəbir kamerasının uzunluğu 8,3 m, eni 4 m, dərinliyi qədim səthdən 1,3 m, kurqanın üstündən isə 1,9 m olmuşdur. Kameranın 6 m uzunluğundakı, dəfnlər üçün nəzərdə tutulan hissəsi 1,3 m dərinliyində, şərq tərəfdəki 2,3 m pilləvari (giriş) hissəsi isə 60 sm dərinliyində qazılmışdır (Şəkil 1.1). Kameranın yan divarları aşağıya doğru bir qədər mailidir. Qəbir kamerasının mərkəzi hissəsində, 50 sm dərinlikdə, “dromosdan” 1,5 m şimali-qərbdə hündürlüyü 40 sm, qalınlığı 15x25 sm olan bir daş şaquli basdırılmışdır. Çox ehtimal ki, bu vəziyyət dəfn mərasimi ilə bağlı olmuşdur.

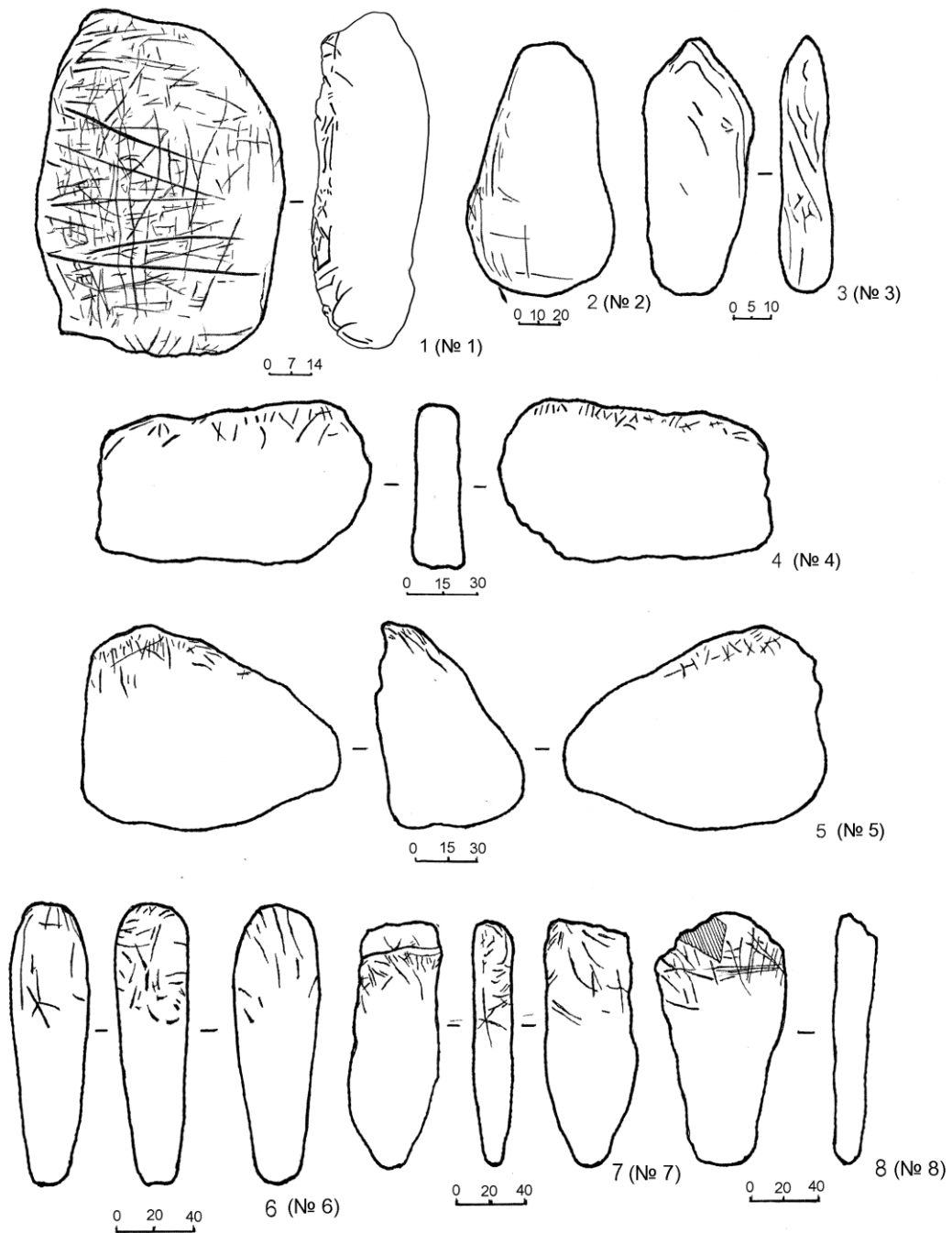

Şəkil 2.3 №-li Əmili kurqanının “dromosunun” antropomorf bütələri

Ən iri daşlar məhz kurqanın qəbir kamerası ətrafına yığılmışdı. Bu daşların və ümumiyyətlə kurqan örtüyünə dəfn zamanı tökülmüş daşların fəhlə qüvvəsi ilə çıxarılması və kənarlaşdırılması qazıntı prosesində ən çox vaxt aparan və daha çətin bir iş idi. Eyni zamanda bütün bu daş yığımı, onun miqdarı göstərir ki, qədimdə bu kurqanın qurulması çox əziyyətli bir iş olub uzun zaman vaxt aparmışdır. Bununla yanaşı, bütün bu işlər ərazinin qədim sakinlərinin dəfn adətlərinə yüksək dəyər verdiklərini göstərir. Qəbir kamerasının üstünün hər hansı vasitələrlə, məsələn ağac tirlərlə örtülməsi faktı aşkar edilməmişdir.

Qəbir kamerasının döşəməsində 50-60 sm qalınlığındakı torpaq, daş qarışıq təbəqənin müxtəlif səviyyələrində 20-dən artıq insan skeleti aşkar edilmişdir. Onlar pərakəndə, dağınıq halda idi və konkret istiqamət sistemi izlənilmirdi. Anatomik bütöv skelet aşkar edilməmişdir. Yalnız bir halda (18 №-li skelet) müəyyən qədər yaxşı saxlanmış ayaq və qol sümüklərinin vəziyyətinə əsasən burada dəfnlərin yanı üstə icra edildiyini ehtimal etmək olar. Dəfnlər uzun müddət ərzində, müxtəlif vaxtlarda icra edilmişdir və görünür hər yeni dəfn zamanı əvvəlki insan qalıqlarının nizamı pozulmuşdur. Diqqəti cəlb edən odur ki, demək olar ki, hər bir kəllə ilə yanaşı bir ayaq (baldır) sümüyü qoyulmuşdur. Lakin digər sümüklər kəllə ilə bərgə anatomik qaydada aşkar edilməmişdir. Ümumiyyətlə, sümüklər çox çürümüş və daşların ağırlığından daha da kiçik hissələrə parçalanaraq ovulmuşdur. Məhz kəllə sümükləri əsasında qəbirdə 21 insanın dəfn edildiyi müəyyən edilmişdir. İstisna deyil ki, qəbir kamerasında skeletlərin nizamsız olması təkrar dəfnin nəticəsidir. Yəni açıq sahədə dəfn adəti icra olunmuş, meyitlər qəbir kamerasından kənarında tam çürüyənədək, sümüklər ətdən ayrılanadək saxlanmış, sonra sümüklər qəbirə yerləşdirilməklə təkrar dəfn icra olunmuşdur.

Beləliklə, 3 №-li kurqanın qurulması aşağıdakı ardıcılıqla aparılmışdır. Birinci mərhələdə

xam torpaqda qazılmış iri ölçülü qəbir kamerasında uzun müddət ərzində müəyyən fasilələrlə dəfnlər icra edilmişdir. Hər yeni vəfat etmiş insan geniş qəbir kamerasının müəyyən sahəsində dəfn edilmiş, saxsı qab/qablar qoyulduqdan sonra üstü torpaq və daşla örtülmüşdür. Sonrakı dəfnlər nəticəsində əvvəl dəfn edilmiş insanların qalıqlarının nizamı pozulmuşdur. Qəbir kamerasının üstü ümumilikdə örtülməmişdir və hər zaman açıq qalmışdır (Şəkil 1.3).

İkinci mərhələdə, qəbirdə dəfnlərin başa çatdığı qənaətinə gəldikdən sonra kameranın içərisi daşlarla və torpaqla 70 sm səviyyəsinə qədər doldurulmuşdur. Kameranın ətrafları daha iri daşlarla bərkidilmişdir. Qəbir kamerasının şərqində, əsas hissəsi materik üzərində olmaqla simvolik dromos – meqalit qurğu inşa edilmişdir. Sonra kameranın bütün sahəsi yerin səthinədək doldurulmuşdur. Qəbir kamerasının küncələrinə bitişik 50-60 sm dərinliyində oval çalalar qazılaraq içəriləri daşlarla doldurulmuşdur. Bununla yanaşı, qəbir kamerasını cənubdan əhatələyən, 15-20 sm dərinliyində aypara şəkilli qazılmış sahə bir qat orta həcmli daşlarla doldurulmuşdur (Şəkil 1.2).

Üçüncü, son mərhələdə isə bütün bunların üstü ümumi daş tökümü ilə örtülmüş və bununla da vahid örtüklü kurqanın qurulması başa çatmışdır (Şəkil 1.1).

Qəbir kamerasında insan sümükləri ilə yanaşı Kür-Araz Mədəni-Tarixi Birliyinin (MTB) erkən mərhələsinə aid 39 ədəd saxsı qablar bütöv və ya fraqmentlər halında aşkar edilmişdir. Onlardan yalnız 13 qabı bərpa etmək mümkün olmuşdur. Kurqanın arxeoloji materialları məhz bu saxsı qablardan ibarətdir. Bu qabların da yerləşməsi nizamsızdır və onların əksər hallarda konkret olaraq hansının hansı insanın dəfni ilə əlaqəli olduğunu müəyyən etmək mümkün deyil. Bəzən isə saxsı qaba aid yalnız bir və ya bir neçə fraqment aşkar edilmişdir.

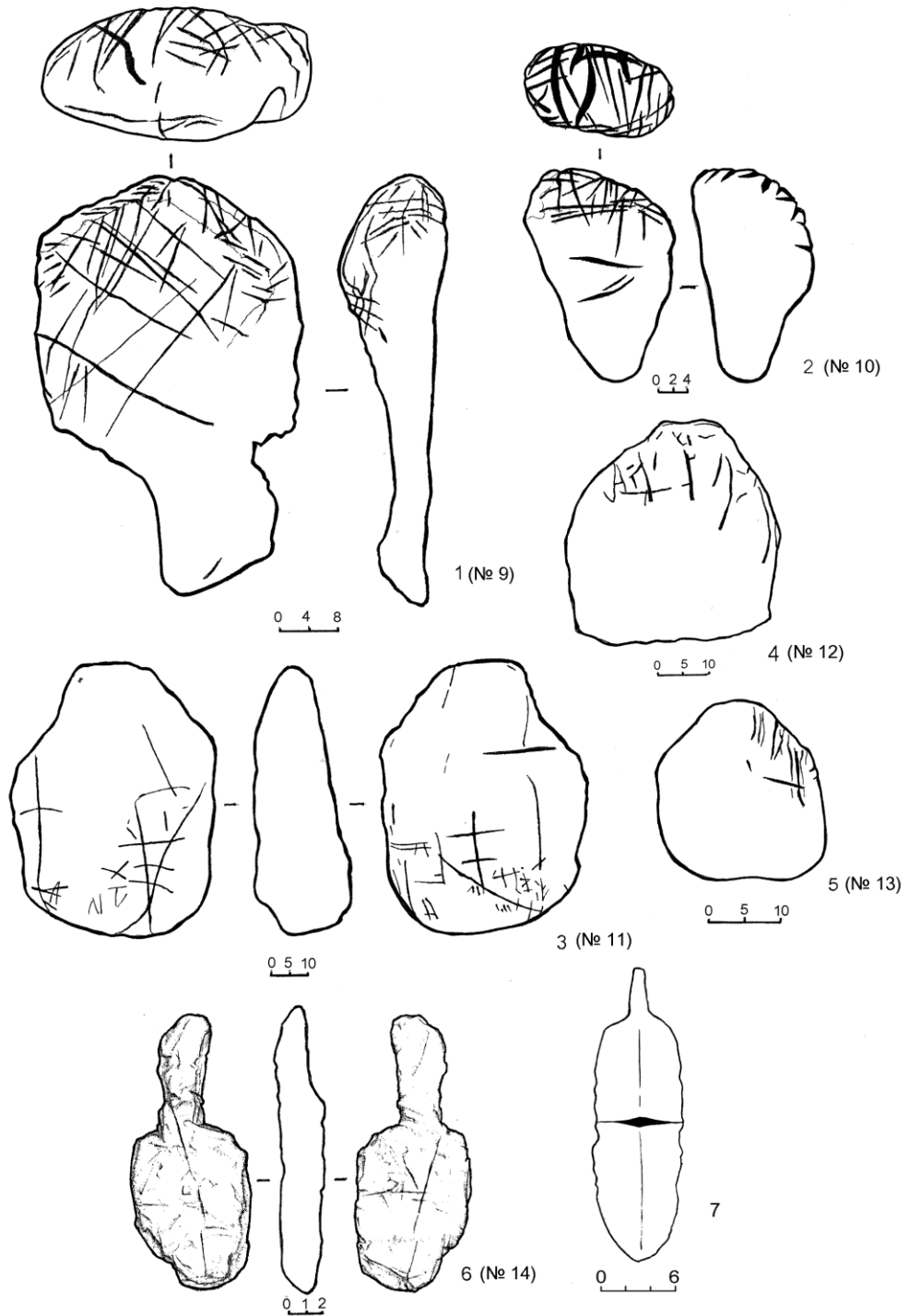

Şəkil 3. 3 №-li Əmili kurqanının örtüyündə aşkar edilmiş antropomorf bütələr (№-9-14) və 1 №-li Kişpek kurqanından tunc xəncər (7)

Qablar tünd boz, və qırmızı rənglidirlər. Bəzən tünd boz rəngli eyni qabın üzərinin bəzi hissələri qırmızı ləkəli, qırmızı rəngli qabın üzəri isə tünd boz ləkəlidir. Saxsı məmulatı nisbətən iri həcmli iki və ya üç qulplu küp, iki qulplu küpə, iki qulplu çölmək və boşqab tipli qablardır. Qabların heç birinin üzərində ornament yoxdur. Küplər və küpələr silindr boğazlı hazırlanıblar (Şəkil 6, 7). Ölçülərindən asılı olmayaraq küpələrin hamısı iki qulplu hazırlanıb. Yalnız bir küpə təkqulpludur (Şəkil 7.6). Küpələrin qulpları qabın boğazı ilə çiyini birləşdirir. Çölməklərin qulpu isə ağız kənarı ilə çiyin hissəni birləşdirir (Şəkil 8.1-4). Bütün qabların “yarımşar” əlamətli olmaqla qulpları bir qədər uzunsovduqlar. Boşqablardan bəziləri çıxıntılı, yalançı qulplarla təchiz edilmişlər. İki boşqab səliqəsiz hazırlanmış yarımşar formalı qulplarla təchiz edilmişlər. Bəzi boşqabların ağız kənarı daxilə çıxıntılıdır. Digər qrup boşqabların isə ağız kənarının üstü düz olub hamardır. Bir neçə boşqab səliqəsiz, asimmetrik düzəldilmişdir. Boşqabların bəzilərinin oturacağı daxilə qabarıqdır (Şəkil 9-11). Bütün saxsı qablar qum qatılmış gildən əldə səliqəli formalaşdırılmışlar. Onlardan bəziləri keyfiyyətsiz hazırladığından ovulur. Tiplərindən asılı olmayaraq qırmızı rəngdə hazırlanmış qabların demək olar ki, hamısı “ələ bulanan keramika” kateqoriyasına aiddirlər. Onların səthinə anqob vurulmadığından toxunduqda əldə qırmızı ləkəsi qalır. Məhz anqobsuz və cilasız olduğundan belə qabların üzərinin çox hissəsini ağ ərp örtmüşdür.

3 №-li Əmili kurqanının xronologiyasını burada icra edilmiş dəfn qaydası və aşkar edilmiş keramika məmulatı əsasında müəyyən etmək mümkündür. İri ölçülü qəbir kameralarında kütləvi dəfnlər Kür-Araz mədəniyyətinin ilk mərhələsi üçün səciyyəvidir. Kurqandan aşkar edilmiş saxsı qabların texniki-tipoloji göstəriciləri də onların Kür-Araz MTB-nin qədim mərhələsinə aid olduğunu göstərir. Analoji keramika məmulatı Goranboy rayonu ərazisində tədqiq edilmiş Kür-Araz MTB-ə aid 5 №-li Uzun Rəmə kurqanında aşkar edilmişdir. Bu kurqanın radiokarbon analizlərin nəticələri e. ə. 3629-3373-cü illərə, yəni e.ə. IV minilliyin ikinci və

üçüncü rüblərinə aid olmuşdur (2, p. 179-180, 182). 5 №-li Uzun Rəmə kurqanının demək olar ki, bütün keramika məmulatı – küpə, çölmək, boşqab tipli qablar həm tipoloji xüsusiyyətlərinə, həm də rənglərinə görə 3 №-li Əmili kurqanının saxsı qabları ilə tam eyniyyət təşkil edirlər. Bu kurqanların dəfn adətlərində də eyni cəhətlər izlənilir: hər iki kurqanda Kür-Araz MTB-nin ilk mərhələsi üçün səciyyəvi olan kütləvi, qarışıq dəfn icra edilmişdir. Qeyd olunanları əsas götürərək 3 №-li Əmili kurqanını e.ə. IV minilliyin ortalarına aid edə bilərik.

Müzakirə

Əmili kurqanlarında aparılmış qazıntıların nəticələri üç istiqamətdə interpretasiyası edilmişdir: 1) kurqanların strukturu; 2) dəfn qaydaları; 3) arxeoloji materiallar. Bütün bunlar əsas götürülməklə Əmili kurqanlarının lokal və regional kontekstdə şərh edilməsi vacibdir.

1 №-li kurqan güclü dağıntıya məruz qaldığından onun strukturu və buradakı dəfn qaydası barədə hər hansı fikir yürütmək mümkün deyil. Burada dəfn zamanı qəbirə arxeoloji materiallar qoyulmamışdır. Əks təqdirdə qazıntı zamanı onların hər hansı qalıqlarına rast gəlinərdi. 2 və 3 №-li kurqanlar isə az zədələndiyindən bu abidələrdə Qafqazın İlk Tunc dövrünə aid müəyyən qrup kurqanlarının spesifikasiyası baxımından qeyd edilən istiqamətlər üzrə maraqlı faktlar aşkar edilmişdir.

Kurqanların strukturu. İlk növbədə hər iki kurqanda aşkar edilmiş aypara şəkilli konstruksiyaları qeyd etmək lazımdır. 2 №-li kurqanda belə konstruksiya qalın oxra təbəqəsi ilə tökülmüş, 3 №-li kurqanda isə bir qat daş düzümü ilə iri aypara qurulmuşdur. Maraqlıdır ki, hər iki halda “ayparalar” qəbir kameralarını cənubdan əhatələyir. “Ayparaların” burada dəfnlər zamanı icra edilən mərasimlərlə bağlı olmaları şübhə doğurmur.

Cənubi Qafqazda daşlardan aypara/nalşəkilli düzümlərə hələ Xalkolit dövrü Leylatəpə mədəniyyəti bəzi kurqanlarında rast gəlinir (5). Lakin bu kurqanlardakı belə konstruksiyalar quruluşuna görə bir qədər İlk Tunc dövrü kurqanlarındakı “ayparalardan” fərqlənirlər.

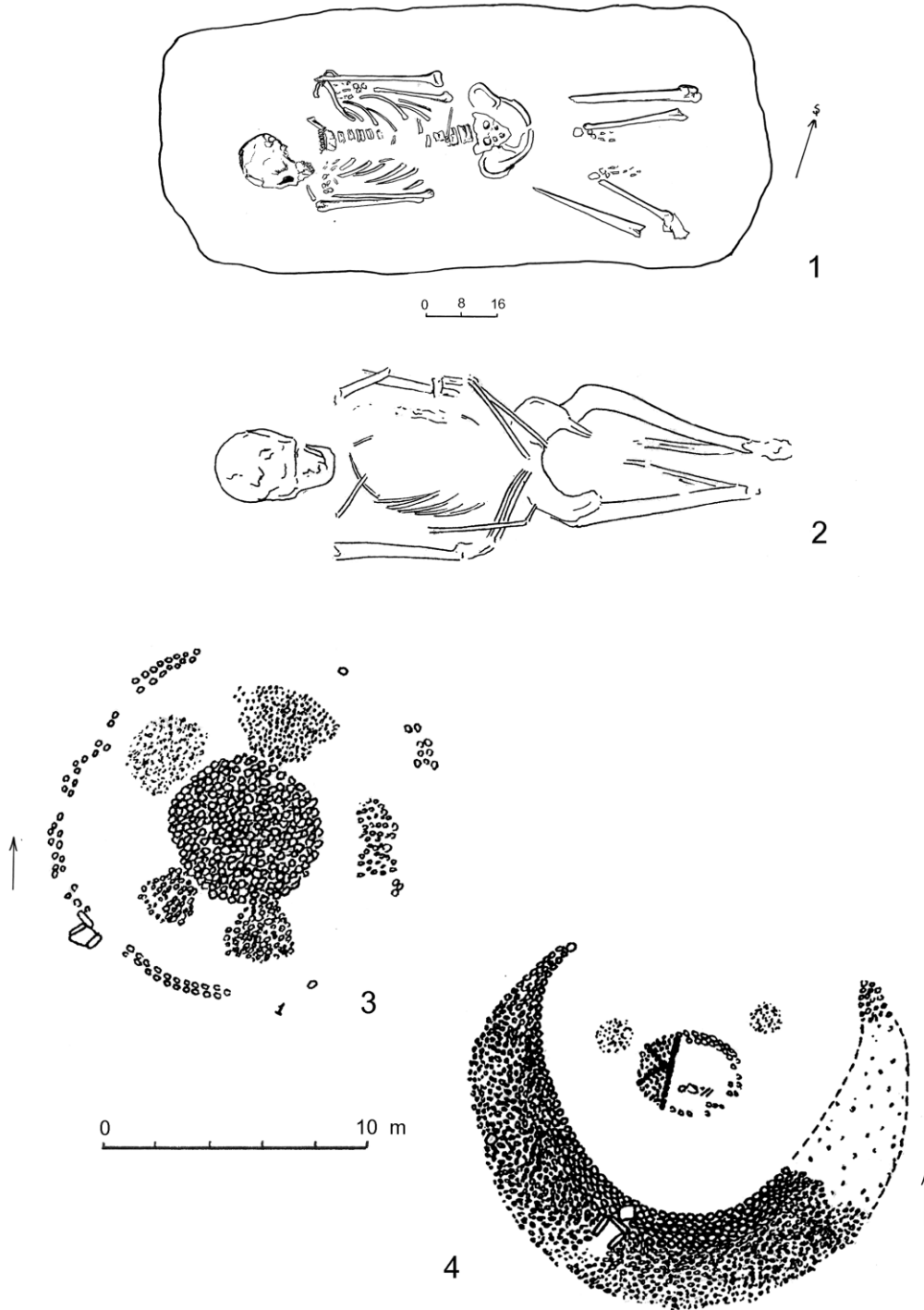

Şəkil 4. 1–2 №-li Əmili kurqanında dəfn; 2–1 №-li Küdürlü kurqanında dəfn;
3–1.№-li Küdürlü kurqanının daş düzümləri; 4–2.№-li Küdürlü kurqanında
aypara formalı düzüm

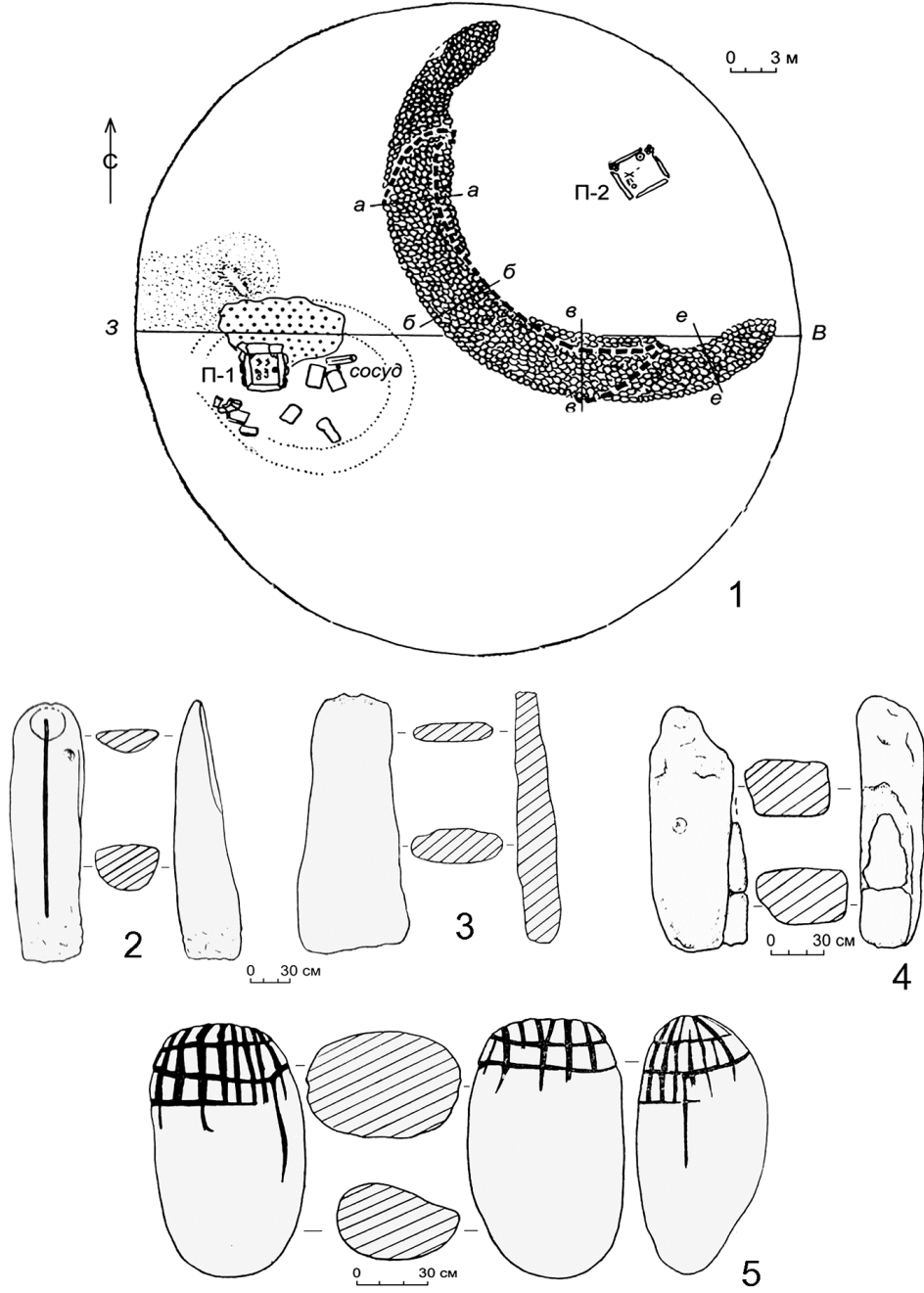

Şəkil 5. 1–1 №-li Kişpek kurqanında aypara formalı daş düzümü;
2-3–1 №-li Kişpek kurqanından antropomorf bütələr;
4-5–Nartan kurqanından antropomorf bütələr

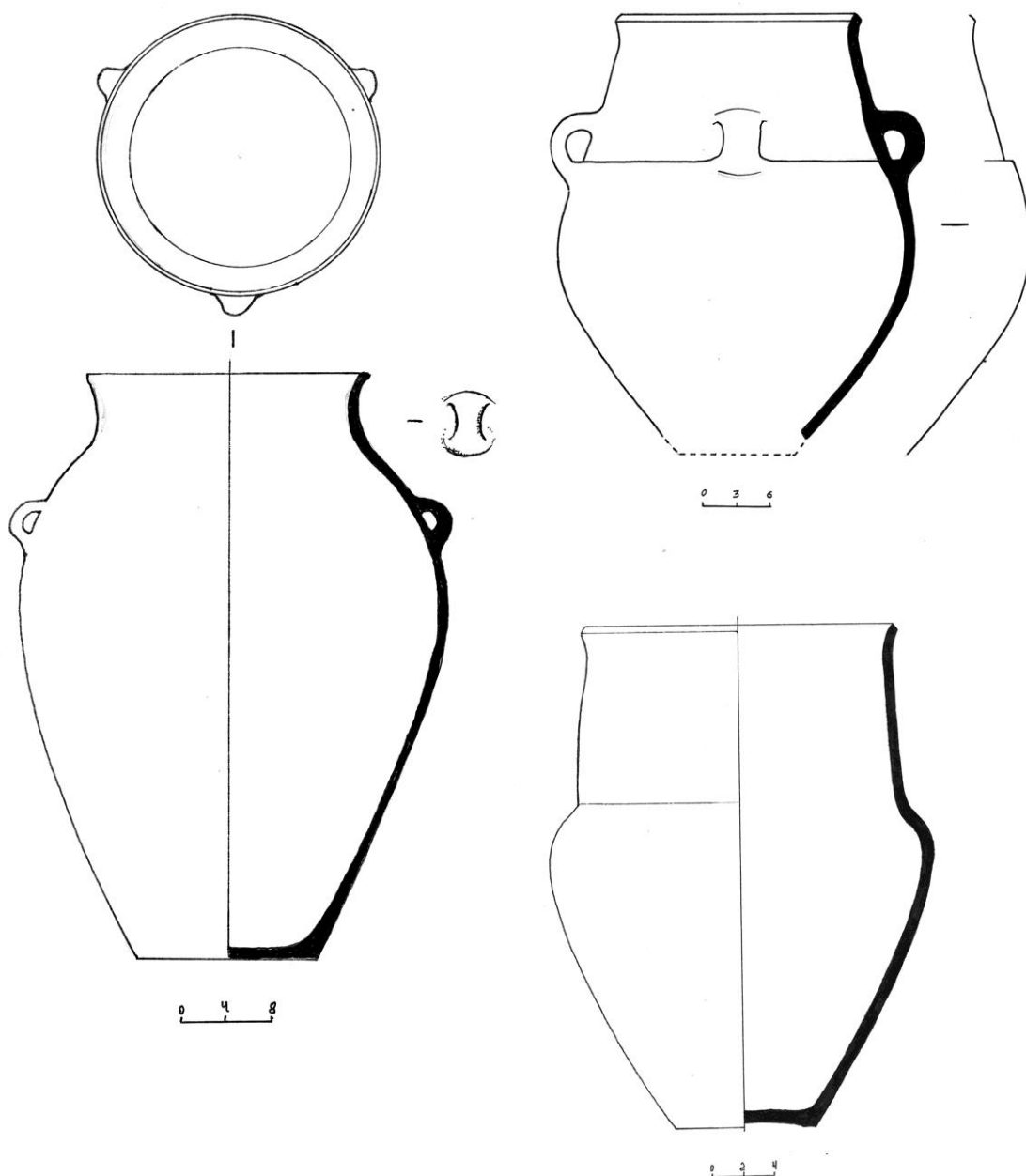

Şəkil 6. 3№-li Əmili kurqanı. Küplər.

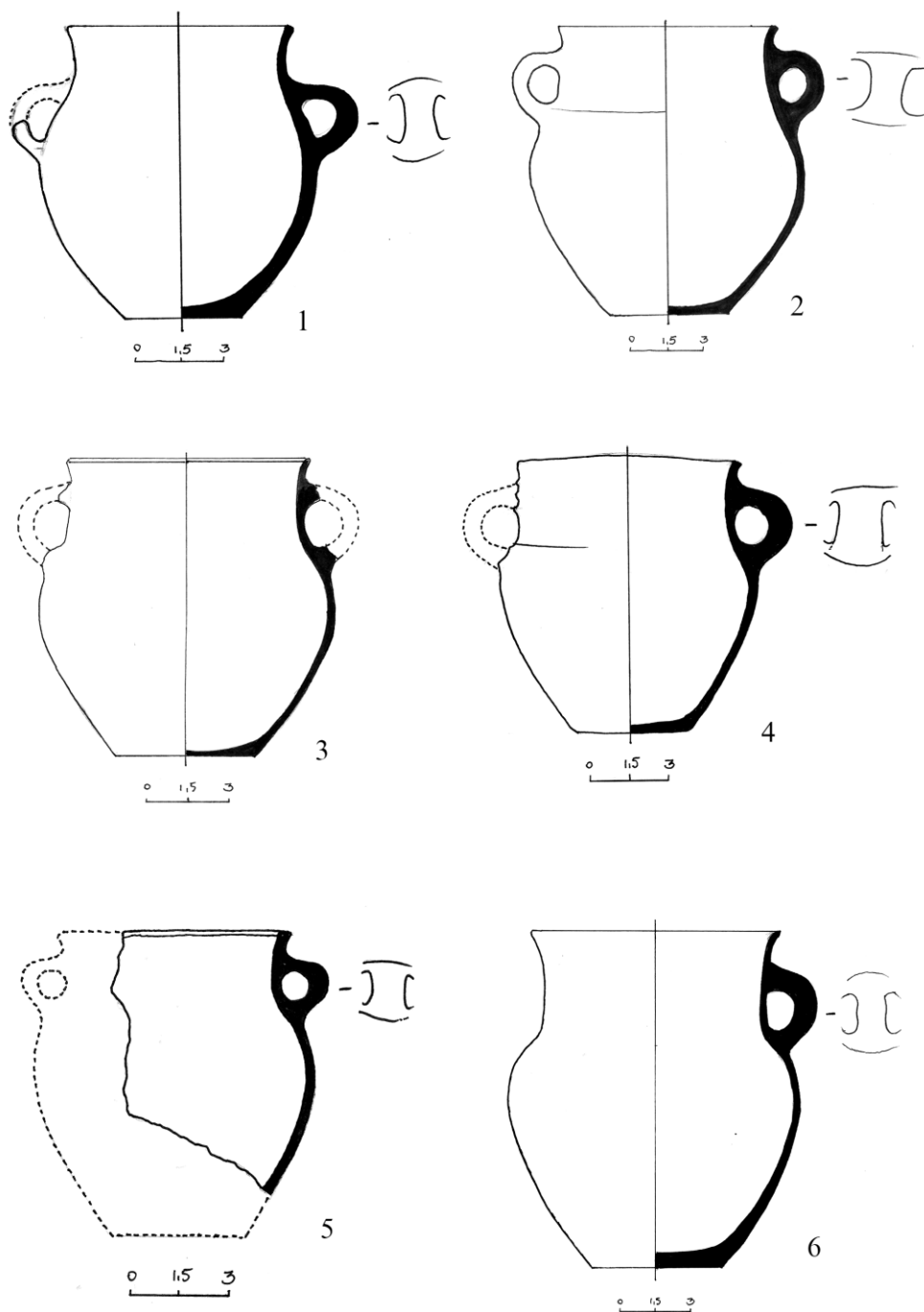

Şəkil 7. 3№-li Əmili kurqanı. Küpələr

İlk Tunc dövrünə aid qəbir abidələrində aypara şəkilli konstruksiyalara həm Cənubi, həm də Şimali Qafqazda rast gəlinmişdir. Belə ki, Daşkəsən rayonunda qazılmış 1 №-li Xaçbulaq kurqanında kurqan örtüyünün altında əsas qəbir kamerasını cənubdan əhatələyən aypara formalı sarı gil tökümü aşkar edilmişdir. (10, c. 37). 1 №-li Xaçbulaq kurqanındakı bu “aypara” 2 №-li Əmili kurqanındakı “aypara” ilə mahiyyət və forma etibarilə yaxınlıq təşkil edir.

Qəbirin ətrafında aypara şəkilli daş düzümü Şəki rayonu ərazisində qazılmış 2 №-li Küdürlü kurqanında aşkar edilmişdir (Şəkil 4.4). “Aypara” kurqan örtüyünün altında açıq tərəfi şimala, qəbir kamerasına doğru qurulmuşdur. Mərkəzi hissədə eni 3 m, diametri daxildən 10 m, xaricdən 14 m olmuşdur (9, c. 94).

İri ölçülü, qəbir kamerasını cənubi-qərbdən əhatələyən aypara formalı daş düzümü Kabardin-Balkarda Kışpek kəndi yaxınlığında tədqiq olunmuş 2-ci kurqanlar qrupundakı İlk Tunc dövrünə aid 1 №-li kurqanda da aşkar edilmişdir (Şəkil 5.1) (16, рис. 3). Küdürlü və Kışpek kurqanlarındakı “ayparalar” 3 №-li Əmili kurqanındakı aypara formalı düzümlə analogiya təşkil edir və hər üç kurqanda icra edilmiş dəfn adətlərindəki müəyyən oxşarlıqlardan xəbər verir. Cənubi Qafqazda Son Tunc-İlk Dəmir dövrü qəbir abidələrində də aypara formalı daş düzümlərinə rast gəlinmişdir (8).

3 №-li kurqanın daş örtüyündə qəbir kamerasının üst səviyyəsində kənarlara daş düzümlərindən ibarət oval çıxıntılar Şəki rayonunda qazılmış 1 №-li Küdürlü kurqanının örtüyündəki vəziyyəti xatırladır. Küdürlü kurqanında da mərkəzi daş toplusunu əhatələyən, birbaşa qədim yer səthində qurulmuş beş yerdə daş düzümləri aşkar edilmişdir (Şəkil 4.3) (9, c. 90-91). Bu düzümlər müxtəlif olsalar da daha çox oval-dairəvi formalıdırlar. V.L.Rostunov bu düzümləri əsas götürərək 1 №-li Küdürlü kurqanının ümumi konstruksiyasının su tıbağasının rəmzi olduğunu yazmışdır. Eyni zamanda o, T.Axundovla razılaştığını ifadə edərək 1 və 2 №-li Küdürlü kurqanlarının quruluşunun hind-avropalılara aid olduğu nəticəsinə gəlmişdir (15, c. 207-209). Əlbəttə, onun bu fikirlərinin elmi baxımdan əsaslandırılmış olmadığını əlavə şərh etməyə ehtiyac görmürük. Yalnız onu qeyd

etmək kifayətdir ki, Küdürlü kurqanının örtüyünün məhz su tıbağasını təsvir etdiyini təsdiq etmək üçün tutarlı əsas yoxdur. Eyni zamanda, İlk Tunc dövrü qədər qədim bir mərhələdə etnik vəziyyət barədə belə qəti fikir yürütmək üçün hansısa kurqanın örtüyünün müəyyən canlılığın təsvirinə bənzətmək hələ yetərli arqument deyildir.

3 №-li kurqanın örtüyündə aşkar edilmiş dromos imitasiyası olan meqalit tikili xüsusilə maraqlıdır. Onun qurulmasında istifadə edilən bütün yan iri daşların hamısının yuxarı hissəsi dərin oyulmuş müxtəlif uzunluqda kanalvarı xətlərlə doldurulmuşdur. Eyni zamanda bu qurğunun qərb sonluğunda onun üstünə eninə qoyulmuş böyük daşın üst yastı tərəfi və kənarları da eyni qaydada, daha sıx, uzun və qısa xətlərlə doldurulmuşdur. Bu xətlərin çəkilməsində hər hansı sistem izlənilmir və onlar hər hansı obyektə təsvir etmirlər. Daşların üzərindəki bu xətlər kurqanda dəfnlər zamanı icra edilən ayinlərlə bağlı həkk edilmişlər. Bu izlərin “dromosun” dar dəhlizinin yan daşlarının yalnız yuxarı hissələrində və bu dəhlizin qərb sonluğunda eninə qoyulmuş iri yastı daşın yalnız üst hissəsində olması göstərir ki, bu izlər bu meqalit tikili tam qurulduqdan və onun ətrafının, qəbir kamerasının üstünün daşlarla örtülməsindən sonra çəkilmişdir. Bu izlərin çoxsaylı miqdarı burada ayinlərin uzun müddət davam etdiyini göstərir.

Meqalitin divarlarını təşkil edən iki ədəd iri, biri-birinə əks tərəflərdə qoyulmuş yastı daşlar istisna olmaqla bu qurğunun demək olar ki, bütün daşları uzunsov, armudvari formalarına görə məqsədli şəkildə seçilmişlər. Ətrafları müəyyən qədər işlənərək onlara hansısa forma verilməsinə çalışılmışdır. Görünür bütün bu daşların seçilməsində və onların üzərində müəyyən işləmələr antropomorfizm ideyaları ilə bağlı olmuşdur. Yuxarıda qeyd edildiyi kimi, müxtəlif ölçülü belə daşlar meqalit tikilinin ətrafında və kurqanın 3-cü sektorunda örtük daşları arasında da aşkar edilmişdir. Lakin bütün bu daşların hər hansı birində insanın fiziki əlamətləri dəqiqliklə əks olunmamışdır. Həm bu daşların forması, həm də bütövlükdə bu meqalit qurğunu təşkil edən bütün daşlar üzərində qazılmış xətlər bu kurqanda dəfnləri icra etmiş İlk

Tunc dövrü insanların abstrakt təfəkkürlərinin nəticələridir. Üzərində işləmələr olan bu stelalar daş bütldür.

Şəki rayonunda qazılmış 1 və 2 №-li Küdürlü kurqanlarında da analoji, dolmenə bənzər daş qurğular aşkar edilmişdir (Şəkil 4.3-4). Lakin yastı daşlardan qurulmuş bu qurğular kiçik ölçülü (təxminən 75-90 sm) olmuşlar (9, c. 90, 95).

Qafqazın Xalkololit və Tunc dövrü qəbir abidələrində antropomorf imitativ daşlardan, daş stelalardan istifadə edilməsi faktlarına dəfələrlə rast gəlinmişdir. Azərbaycanın şimali-şərqində, Xaçmaz rayonu ərazisində qazılmış Leylatəpə mədəniyyətinə aid Seyidli kurqanının qəbir kamerasında insan bütünü xatırladan iri çay daşı aşkar edilmişdir (1, s. 27). Qobustan arxeoloji kompleksində tədqiq edilmiş İlk Tunc dövrünə aid 3 №-li kurqanın örtük daşları arasında daş büt aşkar edilmişdir. 1,4 m hündürlüyündə olan bu daş büt kromlex daşlarına şaquli vəziyyətdə söykədilmişdir. Yastı, uzunsov daşın yuxarı hissəsi hər iki tərəfdən yonularaq insanın başı və çiyinləri şəklinə salınmışdır (4, s. 36-37). Azərbaycanın qərbində Ağstafa rayonu ərazisində tədqiq edilmiş Orta Tunc dövrünə aid Həsənsu kurqanının örtüyündə yastı tuf daşından antropomorf bütün fragmenti aşkar edilmişdir (7, s. 25). Naxçıvanda, Gəmiqaya abidələr kompleksinə daxil olan Nəbi yurdu yaylağında, dəniz səviyyəsindən 3200 m yüksəklikdə tədqiq edilmiş Son Tunc dövrü kurqanında da antropomorf bütü xatırladan daş aşkar edilmişdir. Kurqan örtüyünün şimalında şaquli basdırılmış daşın hündürlüyü 1,66 m-dir. Daşın üzərində yonma işləri aparılmamışdır və o sadəcə insan fiqurunu xatırlatdığına görə kurqanda istifadə edilmişdir (6, s. 37).

Bütün bunlarla yanaşı qeyd etməliyik ki, 3 №-li Əmili kurqanında aşkar edilmiş daş bütələrin ən yaxın analoqları Kabardo-Balkarın İlk Tunc dövrü komplekslərindən məlumdur. Burada Kişpek kəndi yaxınlığında tədqiq olunmuş 2-ci kurqanlar qrupundakı 1 №-li kurqanda daş plitələrdən qurulmuş 1 №-li daş qutu tipli qəbir kamerasının üstünün örtülməsi üçün istifadə edilmiş iki daş plitələr antropomorf stelalar olmuşlar. Bundan əlavə, həmin bölgədə Tunc dövrünün müxtəlif mərhələlərinə aid kurqanlarda daşdan antropomorf stelalar aşkar edilmişdir (Şəkil 5.2-5). Bütün bu stelalar kurqanların qu-

rulması zamanı təkrar, artıq tikinti materialı kimi istifadə edilmişdir. Maraqlı daş stelalardan ikisi həmin bölgədə Nartan kəndi yaxınlığındakı skif dövrü kurqanının qəbir kamerasının örtük daşları arasında aşkar edilmişdir (Şəkil 5.4-5). Onlardan 3 №-li Əmili kurqanının “dromosundakı” 1 və 3 №-li bütələrlə (Şəkil 3.1, 3) müəyyən qədər analogiya təşkil edirlər. Onlardan iri ölçülü bütün hündürlüyü 135 sm, eni 66 sm, maksimal qalınlığı isə 63 sm olan bu stelanın yuxarı hissəsi torşəkilli qazılmış dərin xətlərlə doldurulmuşdur. Ehtimal edilir ki, bütün bu daş bütələr ilk olaraq ibadətqahlarda qoyulmuş, sonralar, İlk Tunc dövründə əvvəlki mahiyyətini itirmiş və kurqanlarda adi daşlar kimi istifadə edilmişlər (16, c. 219-220; 243-251; рис. 42,4).

Göründüyü kimi Şimali Qafqaz bütələrinin ilk istifadəsi, təyinatı barədə dəqiq məlumat yoxdur və onlar İlk Tunc dövrü kurqanlarında ikinci dəfə istifadə edilmişlər. Onlardan fərqli olaraq 3 №-li Əmili kurqanının bütələri dəfnlər zamanı icra olunan dini ayinlərlə bilavasitə bağlı olaraq istifadə edildikləri yerdə – kurqanda aşkar edilmişlər. Qafqazın digər bölgələrindən İlk Tunc dövrünün qəbir abidələrində üzərində belə işləmələr olan daş bütələr məlum deyildir.

Kurqanların strukturundan bəhs edərkən daha bir maraqlı məsələni də qeyd etmək lazımdır. Belə ki, 3 №-li Kişpek kurqanının əsas qəbir kamerasının ətrafında, qədim yer səthi səviyyəsində 6 oval meydançalar – içərisi bir neçə qat daşlarla doldurulmuş çalalar (sahə) aşkar edilmişdir. Onların içərisində arxeoloji materiallara rast gəlinməmişdir (16, рис. 21, c.194). 2 №-li Küdürlü kurqanında da müxtəlif səviyyələrdə iki yerdə belə daş yığımları aşkar edilmişdir (9, c. 91).

Maraqlıdır ki, eyni vəziyyət Azərbaycanın qərbində İlk Tunc dövrünə – e.ə. III minilliyin ortalarına aid 2 №-li Şəmkiçay kurqanında aşkar edilmişdir. Bu kurqanda mərkəzi qəbir kamerası ilə kromlex arasındakı sahədə materialda dairəvi planda, 90X90 sm diametində və 25 sm dərinlikdə qazılmış çalanın içərisi biri-birinə sıx çay daşlarından bir qat düzümlə doldurulmuşdur. Bu daşlar təmizlənmədən orada heç bir arxeoloji tapıntı aşkar edilməmişdir (12, c. 105). Çox güman ki, bu daş yığımları dəfn zamanı müəyyən ayinlərlə bağlı olmuşdur.

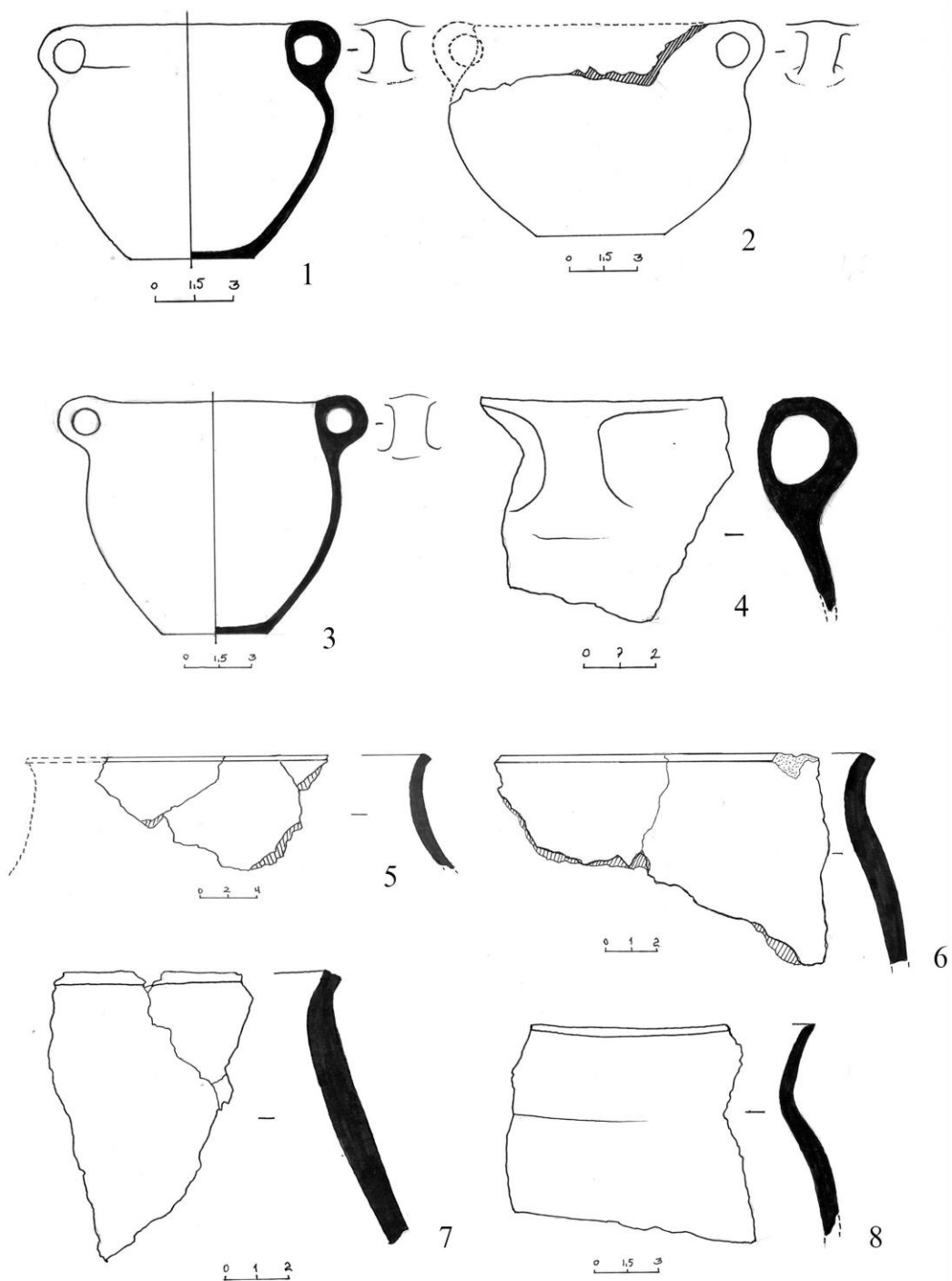

Şəkil 8. 3№-li Əmili kurqanı. Çölməklər (1-4) və küplər (5-8)

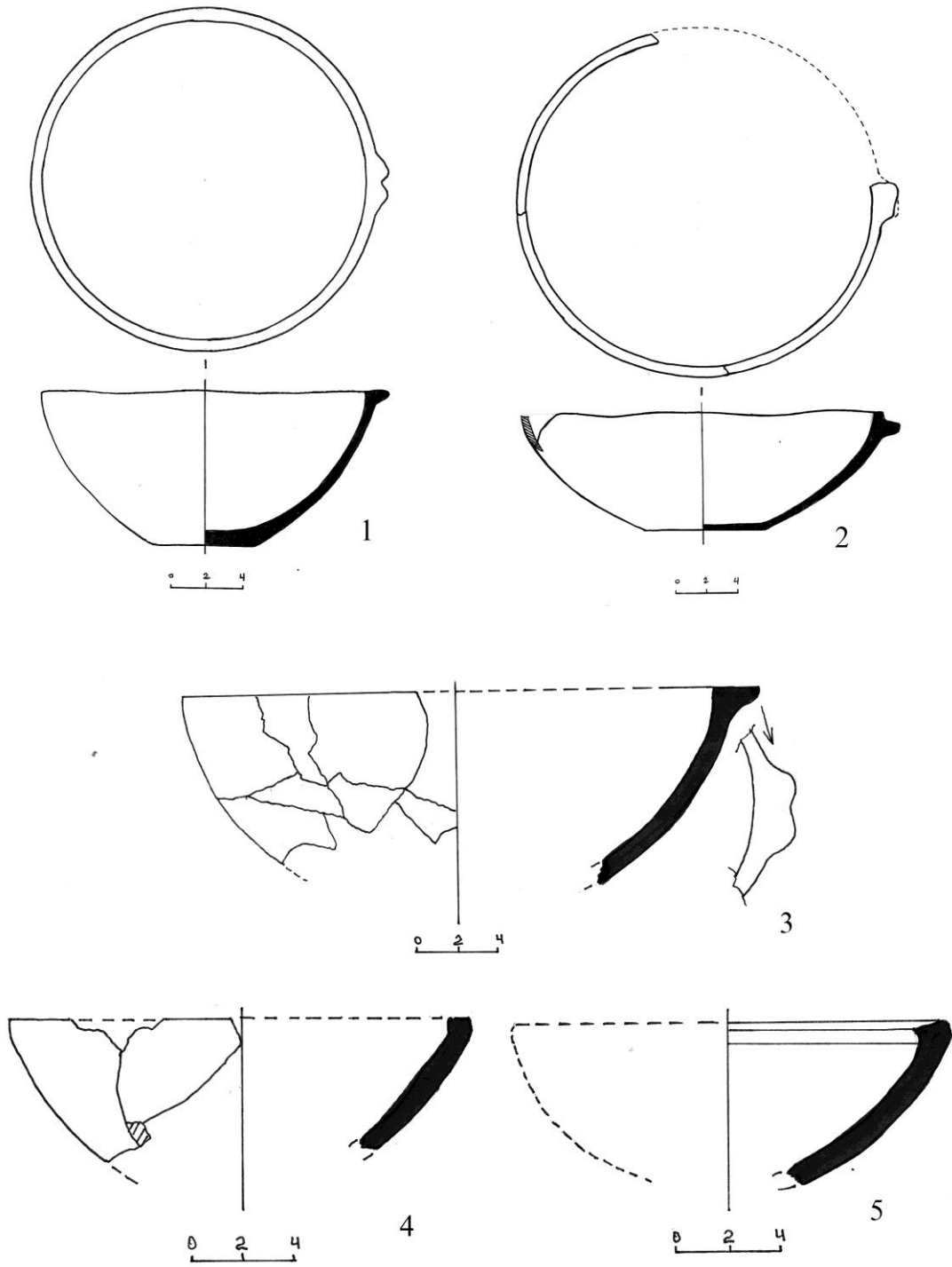

Şəkil 9. 3 №-li Əmili kurqanı. Boşqablar

Dəfn adətləri. Əmili kurqanlarından daha qədimi – e.ə. IV minilliyin ortalarına aid 3 №-li kurqanın sərdabə tipli kamerasında kütləvi dəfn aşkar edilmişdir. Burada ölümlər müxtəlif vaxtlarda, lakin müəyyən zaman mərhələsində dəfn edilmişlər. Bu kurqan ərazidə göstərilən dövrdə yaşamış bir tayfaya məxsus olmuş, müəyyən fasilələrlə vəfat etmiş tayfa üzvləri buradakı sərdabədə dəfn edilmişlər. Sərdabədə – qəbir kamerasında ölümlər systemsiz, xaotik olaraq dəfn edilmiş, onların üstü torpaq və daşlarla örtülmüşdür.

Kütləvi-qarışıq dəfnlərin icra edildiyi kurqanaltı sərdabələr Əmili kurqanlarının yerləşdiyi Qəbələ rayonunda və Azərbaycanın digər bölgələrində də tədqiq edilmişdir. Lakin həmin kurqanlardan fərqli olaraq 3 №-li Əmili kurqanının sərdabə tipli qəbir kamerasında od, yanq izləri ümumiyyətlə yoxdur. Bundan əlavə, qeyd edilən digər kurqanlarda insan skeletləri qəbirin döşməsində eyni səviyyədə aşkar edilmişdir. Görünür bu kurqanlarda ölümlər bir dəfəyə və ya çox qısa zaman kəsiyində dəfn edilmiş, sonra isə qəbir kamerasında güclü od yandırılmışdır. Amma 3 №-li Əmili kurqanında isə skeletlərin ayrı-ayrılıqda 50-60 sm qalınlığındakı təbəqədə aşkar edilməsi göstərir ki, burada ölümlərin demək olar ki, hər biri fərdi qaydada müxtəlif vaxtlarda dəfn edilmişlər. Eyni zamanda qeyd edilməlidir ki, bütün bu kurqanların hər biri ayrı-ayrı qəbilələrə və ya tayfalara məxsus sərdabələrdir. Dəfn qaydalarındakı müəyyən müxtəliflik də məhz bu səbəblə bağlıdır. 3 №-li Əmili kurqanının qazıntısı bir daha sübut etdi ki, Kür-Araz MTB-nin belə kurqanların yayıldığı arealında ilk mərhələ üçün kurqan örtükləri altındakı sərdabələrdə kütləvi dəfnlər səciyyəvidir.

2 №-li Əmili kurqanında ölünün dəfn edilməsi qaydası Qafqazın İlk Tunc dövrü üçün nadir faktlardanıdır. Bir daha qeyd edək ki, burada arxası üstə uzadılmış ölünün ayaqları dizdən qatlanaraq çanağın altına yönəldilmiş, qolları dirsəkdən qatlanaraq sağ əl sağ çiyinə, sol əl isə sol çiyinə qoyulmuşdur. Belə dəfn qaydası olduğu kimi Qafqazın Tunc dövrü abidələrindən bizə məlum deyildir. Buna bənzər dəfn qaydası, yəni ayaqların çanağın altına qatlanaraq dəfn edilməsi faktı Daşkəsən rayonunda tədqiq edilmiş 1№-li Xaçbulaq kurqanından məlumdur. Lakin burada ölünün sol qolu qarın nahiyəsində, sağ qolu isə bədənə paralel düz uzadılmış vəziyyətdə aşkar edilmişdir (10, c. 38, рис. 6).

2 №-li Əmili kurqanındakı dəfn adətinin ən yaxın analogiyası Şəki rayonunda qazılmış 1 №-li Küdürlü kurqanından məlumdur (Şəkil 4.1-2). Burada da dəfn arxası üstə, ayaqlar çanaq sümüyünün altına qatlanmış halda, amma əlləri qarın nahiyəsinə qoyulmuş vəziyyətdə icra olunmuşdur. Skelet qədim yer səthi səviyyəsində, başı qərb istiqamətində aşkar edilmişdir. 2 №-li Küdürlü kurqanında eyni qaydada dəfn edilmiş insanın ayaq sümükləri dizdən sındırılaraq bud sümükləri üzərinə çarpaz şəkildə qoyulmuşdur (9, c. 92, 103). Bununla yanaşı qeyd etmək lazımdır ki, hər üç kurqanda (2 №-li Əmili, 1№-li Xaçbulaq və 1 №-li Küdürlü) ölümlər başı qərbə olmaqla qərb-şərq istiqamətində dəfn edilmişlər. Bu qəbir abidələrində dəfn adətlərindəki eyniyyət əyani şəkildə müşahidə edilir. Bu kurqanlardan min il əvvələ aid 3 №-li Əmili kurqanının qəbir kamerası və onun “dromosu” da şərq-qərb istiqamətli qurulmuşdur.

Keramika məmulatı. Saxsı qablardan ibarət keramika məmulatı yalnız 3 №-li kurqanda aşkar edilmişdir. Bunlar qırmızı və tünd boz rəngli küp, küpə, çölmək və boşqab tipli qablardır. Maraqlı məqamlardan biri odur ki, qırmızı rəngli qabların əksəriyyəti “ələ bulan keramika” kateqoriyasına aiddirlər. Belə keramika Azərbaycanın Kür-Araz MTB abidələri üçün səciyyəvi deyildir. Yəni kurqanda aşkar edilmiş çoxsaylı saxsı qabların hamısı tipoloji baxımdan Kür-Araz MTB-ə məxsus olsa da onların böyük əksəriyyətinin texniki göstəriciləri – “ələ bulan” xassəli olması bu mədəniyyətin yerli ənənələrinə yaddır. “Ələ bulan keramika” İlk Tunc dövrü abidələrindən yalnız Astara rayonu ərazisində tədqiq edilmiş Telmankənd kurqanlarında aşkar edilmişdir (3, s. 13-14). 1 №-li Telmankənd kurqanından aşkar edilmiş metal nizə ucluğunun Şimali Qafqazın Novosvobodni abidələrinin tapıntıları ilə analogiya təşkil etdiyi artıq qeyd edilmişdir (11, c. 109). Novosvobodni mədəniyyətinin xronologiyası isə başlıca olaraq e.ə. IV minilliyin II-III rüblərinə aid edilmişdir (14, c. 80-93). Metal məmulatının tipoloji, saxsı qabların isə texniki eyniliyi əsasında Telmankənd kurqanlarını həmin dövrə aid etmək olar. Eyni zamanda, bu təhlillərə əsasən güman etmək olar ki, Telmankənd kurqanları Novosvobodni mədəniyyəti ilə sıx bağlıdır.

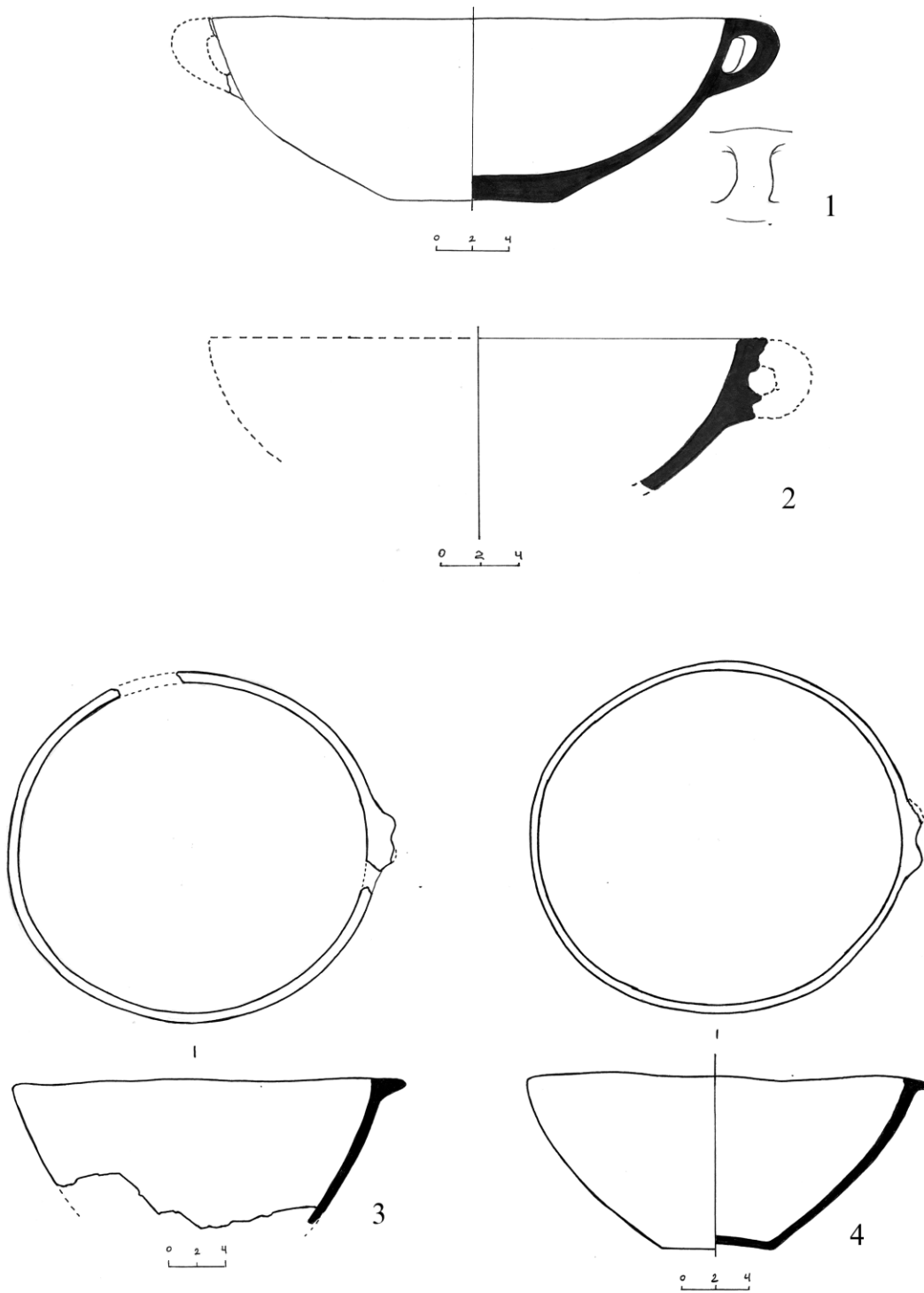

Şəkil 10. 3 №-li Əmili kurqanı. Boşqablar

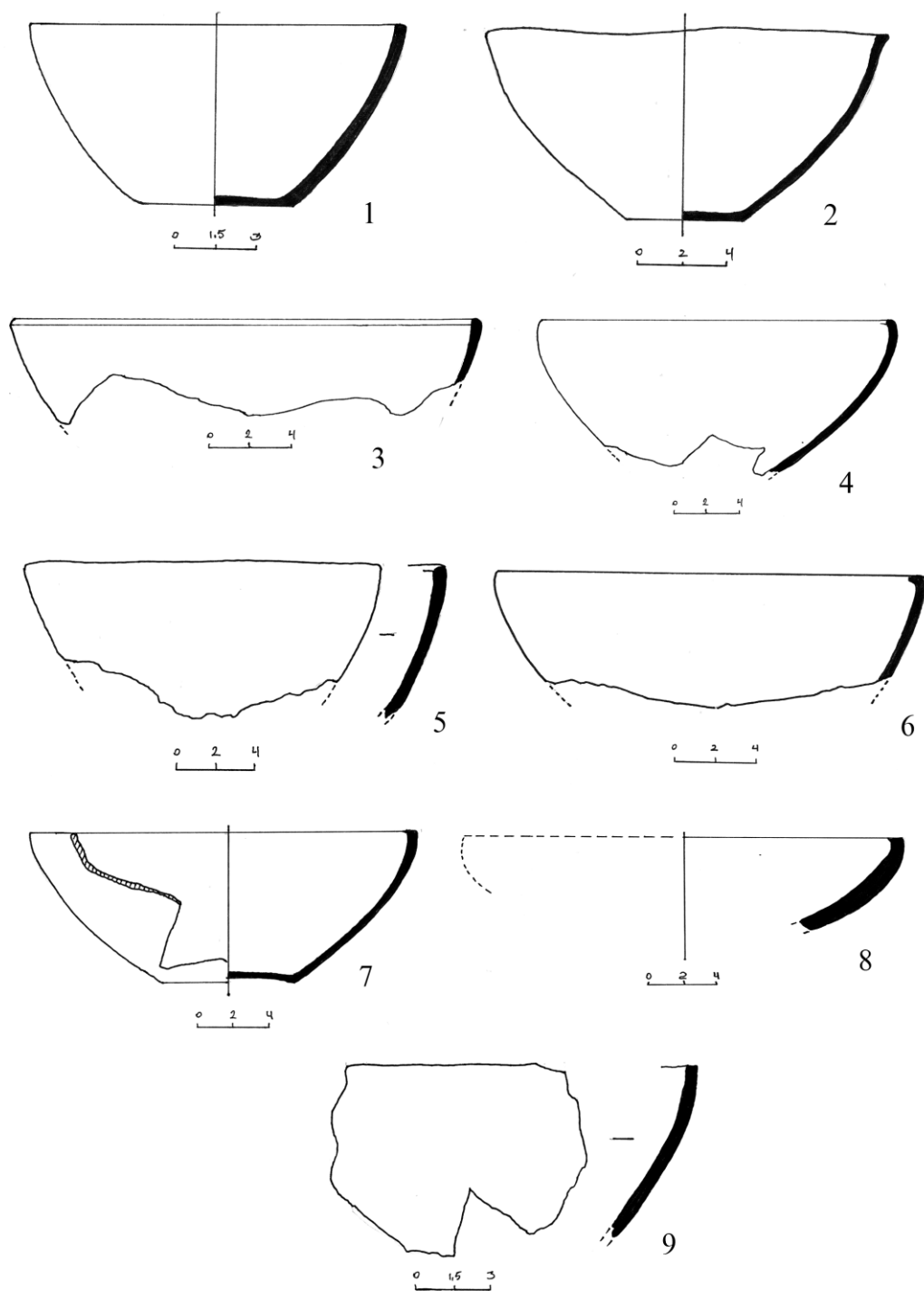

Şəkil 11. 3 №-li Əmili kurqanı. Boşqablar

“Ələ bulanan keramika” ənənəsi Şimali Qafqazda geniş yayılmışdır. Eyni zamanda belə qablar Kabardin-Balkardakı Kişpek kurqanlarından da məlumdur (16). Şimali Qafqazın İlk Tunc dövründə “ələ bulanan” saxsı qabların hazırlanması keramika istehsalında əsas üsullardan biri olmuşdur.

Kurqanın 3-cü sektorunda örtük daşları arasında aşkar edilmiş ən kiçik daş fiqur formasına görə maraqlıdır (Şəkil 3.6). Onun xəncərin imitasiyası olması istisna deyildir. Buna bənzər xəncərlər Novosvobodni mədəniyyətindən, o cümlədən Kişpek kurqanından məlumdur (Şəkil 3.7) (16, рис. 9.13).

Nəticə

Beləliklə, Əmili kurqanlarının qazıntıları ilə Azərbaycanın şimalında Kür-Araz MTB-nin lokal variantının müəyyənləşdirilməsi və bu mədəniyyətin daşıyıcılarının dəfn adətlərinin tədqiqatları ilə bağlı bir sıra suallara cavablar tapılmış oldu. 3 №-li Əmili kurqanı e.ə. IV minilliyin ortalarına, 2 №-li Əmili kurqanı, Daşkəsəndə 1 №-li Xaçbulaq kurqanı və Şəkidəki 1 və 2 №-li Küdürlü kurqanları isə e.ə. III minilliyin ortalarına aiddirlər. Maraqlıdır ki, təxminən 1000 illik zaman fərqi baxmayaraq bu kurqanların strukturunda eyni ənənələr müşahidə edilir. Bunlar daşdan, gildən və oxradan qurulmuş “ayparalar”, kurqan örtüklərinə daşlardan qurulmuş dairəvi-oval əlavələr, örtükdə obsidian qəlpələr, daşlarla inşa edilmiş dromos imitasiyalı tikililər, arxası üstə ayaqların çanaq altına qatlanmış vəziyyətdə dəfnlər və dəfnlərin, qəbir kameralarının qərb-şərq istiqamətli olmasıdır. 2 №-li Əmili, 1 №-li Xaçbulaq, 1 və 2 №-li Küdürlü kurqanlarını yaxınlaşdıran cəhət həm də onlarda arxeoloji materialların ya məhdud sayda olması, ya da ümumiyyətlə aşkar edilməməsidir. “Ayparaların” bu dəfnləri icra etmiş İlk Tunc dövrü insanların astral inamları ilə bağlı olduğu şübhə doğurmur. Maraqlıdır ki, bütün hallarda (Xaçbulaq, Küdürlü, Əmili və Kişpek kurqanlarında) “ayparalar” qəbirləri cənubdan/cənubi-qərbdən əhatələyiblər. Görünür bu da dəfn adətlərinin əsas qaydalarından biri olmuşdur.

3 №-li kurqandakı dromos tipli tikili iri ölçüsü və onu təşkil edən daşların antropomorf əlamətləri, onların üzərində həkk edilmiş izlər

ilə xüsusilə seçilir. Ehtimal ki, burada “dromosun” – “girişin” sağ və sol divarları boyu düzülmüş antropomorf əlamətli daşlar vəfat etmiş insanların bu “giriş” vasitəsi ilə dəfnə (qəbir kamerasına), “axirət dünyasına” yola salan (dəfnləri icra edən) insanların (kahinlərin) simvoludurlar. Üzərlərində qazılmış izlər olan müxtəlif ölçülü belə daşlar kurqan örtüyünün digər sahələrində də aşkar edilmişdir. Bütün bu tapıntıları və üzərləri qazılmış xətlərlə doldurulmuş antropomorf komponentli “dromosu” ilə 3 №-li kurqanın analoqu bizə məlum deyildir.

3 №-li Əmili kurqanındakı və 1 №-li Küdürlü kurqanındakı daşlarla aypara formalı iri ölçülü düzümlərin və antropomorf bütələrin ən yaxın analoqları Şimali Qafqazda Kabardo-Balkarın Kişpek və Nartan kəndləri yaxınlığındakı İlk Tunc dövrü kurqanlarında aşkar edilmişdir. Bütün hallarda “ayparalar” qəbir kameralarını cənubdan əhatələyirlər. Nartan kəndi yaxınlığında aşkar edilmiş bütələrdən biri isə yuxarı hissəsindəki dərin qazmalarla, ölçüsü və ümumi forması ilə 3 №-li Əmili kurqanındakı bütələrlə yaxınlıq təşkil edir. Eyni zamanda, “ələ bulanan keramika” İlk Tunc dövründə hər iki regionun (Şimali və Cənubi Qafqazın) əlaqələrinin əsas göstəricilərindən biridir. Bu keramika tipoloji xüsusiyyətlərinə görə Kür-Araz MTB-ə, “ələ bulanan” texniki göstəricisi ilə Şimali Qafqaza bağlıdır. Kurqanların qazıntıları göstərir ki, bu əlaqələr təxminən min il ərzində davam etmişdir. Görünür bu müddət ərzində şimaldan cənuba lokal miqrasiyalar baş vermişdir. Nəticədə Azərbaycanın şimal bölgəsində (Qəbələ, Şəki) qeyd edilən kurqanlardan ibarət sinkretik abidələr qrupu, lokal mədəniyyət meydana çıxmışdır. Bu abidələr bir tərəfdən Kür-Araz MTB-nin, digər tərəfdən isə Şimali Qafqazın Novosvobodni mədəniyyətinin əlamətlərini özündə birləşdirir.

Kişpek və Küdürlü kurqanlarının qazıntıları əsasında e.ə. III minilliyin ikinci yarısında hər iki region arasında əlaqələrin olduğu qeyd edilmişdir (17; 13). Əmili kurqanlarının qazıntıları bu əlaqələri əks etdirən daha zəngin və əvvəllər məlum olmayan tapıntıları aşkara çıxardı və bu əlaqələrin e.ə. IV minilliyin ortalarından başladığını müəyyən etdi. Eyni zamanda bu qazıntıların müqayisəli təhlili kontekstində əvvəllər e.ə. III minilliyin ortalarına/ikinci yarısına aid edilən

Novosvobodni mədəniyyətinə məxsus Kişpek kurqanlarını indi e.ə. IV minilliyin ortalarına aid etmək üçün hərtərəfli əsaslar vardır.

Ədəbiyyat siyahısı

1. Dostiyev T.M., Orucov A.Ş., Rəsulova M.M. “Müşkür” ekspedisiyasının 1990-cı il arxeoloji tədqiqatlarının hesabatı, 1990, 34 s.
2. Jalilov M. Bakhtiyar. New Burial Traditions and Early Kurgan Cultures in-Late Chalcolithic and Early Bronze Age Azerbaijan // The Caucasus / Der Kaukasus. Bridge between the urban centres in Mesopotamia and the Pontic steppes in the 4th and 3rd millennium BC-The transfer of knowledge and technologies between-East and West in the Bronze Age // Proceedings of the Caucasus conference / Ergebnisse der Kaukasus-Konferenz, Frankfurt am Main, November 28 – December 1, 2018. // Edited by / Herausgegeben von Liane Giemsch • Svend Hansen. Frankfurt am Main-2021. Pp. 171- 184.
3. Mahmudov F.R. Astara rayonundakı ilk tunc dövrü kurqanları haqqında // Azərbaycanın maddi mədəniyyəti. Bakı: “Elm”, 1987. S. 12-21.
4. Muradova F.M. Qobustan Tunc dövründə. Bakı: “Elm”, 1979. 118 s.
5. Museibli N. The grave monuments and burial customs of the Leilatepe culture. Bakı: “Nafta-Press”, 2014, 156 p.
6. Müseyibli N.Ə. Gəmiqaya. Bakı: “Çaşıoğlu”, 2004. 320 s.
7. Müseyibli N., Ağalarzadə A. Həsənsu kurqanı. Bakı: “Nafta-Press”, 2013. 92 s.
8. Müseyibli N., Nəcəfov Ş. Zəyəmçay nekropolu. Bakı: “Elm və təhsil”, 2019. 424 s.
9. Ахундов Т. Северо-западный Азербайджан в эпоху энеолита и бронзы. Баку: «ЭЛМ», 2001. 332 с.
10. Джафарзаде И.М. Хачбулагская археологическая экспедиция 1960 года // Материальная культура Азербайджана. Том VIII. Баку: «ЭЛМ», 1976, с. 15-45.
11. Кореневский Н.С. Рождение кургана. Москва: «Таус», 2012. 256 с.
12. Мусейбли Н.А. Курганы Шамкирчая эпохи ранней бронзы // Кавказ. Археология и этнология. Международная научная конференция. Материалы. Баку: «Чашыоглы», 2009. С. 104-111.
13. Нариманов И.Г., Ахундов Т.И. К этнокультурным связям на Кавказе в эпоху бронзы // XVII Крупновские чтения. Майкоп, 1992 г. Материалы по изучению историко-культурного наследия Северного Кавказа. Выпуск VIII. Крупновские чтения 1971-2006. Москва: «Памятники исторической мысли», 2008. С. 470-471.
14. Резепкин А.Д. Новосвободненская культура (на основе материалов могильника «Клады»). Санкт-Петербург: «Нестор-История», 2012. 344 с.
15. Ростунов В.Л. Опыт реконструкции сакрального пространства ранних курганов Европы и Северного Кавказа. Владикавказ: «СОГУ», 2006. 288 с.
16. Чеченов И.М. Вторые курганные группы у селений Кишпек и Чегем II // Археологические исследования на новостройках Кабардино-Балкарии. Нальчик: «Эльбрус», 1984. С. 164-253.
17. Чеченов И.М. Об этнокультурных связях Северного Кавказа с Восточным Закавказьем в эпоху ранней бронзы // XVII Крупновские чтения. Майкоп, 1992 г. Материалы по изучению историко-культурного наследия Северного Кавказа. Выпуск VIII. Крупновские чтения 1971-2006. Москва: «Памятники исторической мысли», 2008. С. 470.

Müəllif məqalənin texniki hazırlanmasında yaxından dəstəyə görə “Etnoarxeologiya” şöbəsinin əməkdaşları Mətanət Hüseynova və Seymur Fərmanlıya dərin təşəkkürünü bildirir.

Резюме

Наджаф Мусебли

Амилинские курганы ранней бронзы

Одной из основных проблем исследований кура-аракской культурно-исторической общности является выявление его локальных вариантов на Южном Кавказе. В то же время взаимодействие носителей этой общности с населением других регионов также повлияло на формирование этих локальных вариантов. С этой точки зрения интересны результаты исследования памятников Габалинского района, расположенного в северном регионе Азербайджана. На территории района обнаружены археологические памятники, относящиеся к разным периодам. Определенную группу составляют курганы, относящиеся к эпохе ранней бронзы. В структуре раскопанных курганов и погребальных обрядах в зависимости от хронологического этапа выявлены различные и общие черты. В селе Амили района изучены три кургана эпохи ранней бронзы. Обращает на себя внимание сложное строение этих курганов. В то же время обнаруженное в одном из них дольменообразное мегалитическое сооружение привлекает внимание своей уникальностью. Интересно, что большие камни, с которыми построено это сооружение, выполнены в виде антропоморфных идолов. На них вырезаны глубокие линии разного размера. Интересны и сооружения в форме полумесяца, построенные в курганах. Группа керамики имеет свойство «пачкающей». Такая керамика не характерна для кура-аракской общности. Структура курганов, технологические показатели керамики показывают, что в IV-III тысячелетиях до н.э. существовали тесные связи северных районов Азербайджана с Северным Кавказом.

Ключевые слова: эпоха ранней бронзы, курганы, мегалитическое сооружение, антропоморфные идолы, дромос, «полумесяц», способы захоронения, керамика.

Summary

Najaf Museibli

The early bronze amili kurgans

One of the main problems of investigating the Kura-Araxes cultural and historical community is to identify its local variants in the South Caucasus. At the same time, the interaction of the bearers of this community with the population of other regions also influenced the formation of these local variants. From this viewpoint, the results of investigations of the monuments in Gabala district, located in the northern region of Azerbaijan, are interesting. Archaeological monuments belonging to different periods have been discovered in the territory of the district. A certain group is made up of kurgans dating to the Early Bronze Age. In the structure of the excavated kurgans and burial rites, depending on the chronological stage, various and common features were revealed. In the village of Amili of the district, three Early Bronze Age kurgans were studied. The complex structure of these kurgans draws attention. At the same time, a dolmen-shaped megalithic structure discovered in one of them attracts attention with its uniqueness. It is interestingly, the large stones with which this structure was built are made in the form of anthropomorphic idols. Lines of various sizes were carved on them. The crescent-shaped structures built in kurgans are also of interest. The group of ceramics has the property of “making hands stained” if you touch it, hands get stained. Such pottery is not typical for the Kura-Araxes community. The structure of the kurgans and the technological indicators of ceramics show that in the 4th-3rd millennia BC there were close ties between the northern regions of Azerbaijan and the North Caucasus.

Keywords: Early Bronze Age, kurgans, megalithic structure, anthropomorphic idols, dromos, “crescent”, burial methods, ceramics.

HABİL QURBANOV

*Azərbaycan Milli Elmlər Akademiyası Azad Həmkarlar İttifaqının sədri,
hüquq üzrə elmlər doktoru, professor
Azərbaycan
professorqurbanov@yandex.com*

QANUN DÖVLƏTİN NORMATİV-HÜQUQİ SİSTEMİNİN ƏSASIDIR.

*Kamil olmaq üçün insana bütün elmlərdən
ən lazımlısı qanunlar haqqında elmdir.
Platon*

Açar sözlər: dövlət quruluşu, qanunvericilik, hüquqi prinsip, siyasi-hüquqi abidə, idarəçilik formaları, qanunçuluq, ümumxalq səsvermə.

Əgər qanun müasir hüquq mənbələrinin baza elementi qismində qavranılırsa, bu gün o özündə aşağıdakı əlamətlərə malik tərifə ehtiva edə bilər.

Qanun dedikdə, bilavasitə xalq tərəfindən referendum yolu ilə və ya onun nümayəndəli orqanı (qanunvericilik) tərəfindən xüsusi qaydada qəbul edilən və dövlətin mühüm (o cümlədən ilkin) normalarını yaradan ən yüksək hüquqi qüvvəyə malik normativ-hüquqi akt başa düşülür.

Dövlətin normativ-hüquqi aktlar sisteminin mahiyyəti müəyyənləşdirilərkən qanun ənənəvi olaraq aşağıdakı bir neçə mənada izah oluna bilər:

1) qanun – dövlətdə qanunvericilik hakimiyyəti tərəfindən qəbul edilən **normativ-hüquqi akt**;

2) qanun – mücərrəd və ümumi xarakterli istənilən hüquq **norması**;

3) qanun – dövlət-təşkilati cəmiyyətdə müəyyən edilən **pozitiv hüquq**;

4) qanun – ən yüksək hüquqi qüvvəyə malik olan **hüquqi akt**.

Qanun özünün anlayış mənası ilə yanaşı, müasir Azərbaycan hüquq dilinin çoxsaylı törəmə anlayış və terminləri üçün ilk əsas qismində çıxış edir. Hazırda aşağıdakı anlayış və terminlər daha çox qəbul edilən hesab olunur:

1) **Qanunçuluq** – hüququn bütün subyektləri, yəni ümumi hakimiyyət orqanları, məmurlar, vətəndaşlar və onların birlikləri tərəfindən qanunlara dönmədən əməl və onların icra olunması prosesini və nəticəsini səciyyələndirən prinsip (tələb), habelə vəziyyət; cəmiyyət həyatını qaydaya salan və geniş anlamda qanunla mühafizə olunan vəziyyət;

2) **qanuni**, yəni qanuna uyğun olan – qanuna xidmət edir və ya qanunla yol

verilir; geniş anlamda – qanun əsasında qüvvədə olur;

3) **qanuni mənafeələr (maraqlar)** – hüquqla müdafiə olunan müəyyən sərvətlərə subyektin nail olmaq istəyi ilə bağlı hüququayğun səylər (istəklər);

4) **qanunvericilik hakimiyyəti** – dövlət hakimiyyətinin ilkin budağı; mühüm dövlət aktlarının qəbulu üçün xalqın hüquq (mandat) verdiyi ali nümayəndəli orqan;

5) **qanunvericilik təşəbbüsü** – müəyyən edilmiş prosedura müvafiq surətdə qanun layihəsini parlamentə rəsmi olaraq çıxarmaq hüququ; o, müvafiq qanunverici orqanın həmin qanun layihəsinə öz iclasında baxmaq vəzifəsinin meydana çıxmasına səbəb olur;

6) **qanunvericilik orqanı** – ölkənin əsas qanunu ilə qanunvericilik hakimiyyətinin əsas funksiya qismində həyata keçirilməsinin həvalə olunduğu dövlət təşkilatı;

7) **qanunvericilik prosesi** – qanunvericilik hakimiyyəti orqanının qanun layihəsinə baxılması, qanunun qəbulu və promulqasiyası (qanunun imzalanması, elan olunması və hüquqi qüvvəyə minməsi) üzrə fəaliyyət qaydası;

8) **qanunvericilik** – dövlətin qanunvericilik aktlarının məcmusu (məhdud, elmi mənada); ümumdövlət əhəmiyyətli hüquq mənbələrinin məcmusu (geniş, praktiki mənada). Həmçinin milli (dövlətdaxili) və beynəlxalq qanunvericilik, sahəvi qanunvericilik və ərazi (federativ dövlətlərdə) qanunvericiliyi fərqləndirilir;

9) **qanuna itaətlilik (qanuna itaətli davranış)** – qanunla razılaşmaya əsaslanan hərəkət; bütövlükdə hüquqi göstərişlərə uyğun davranış;

10) **qanun-məşvərətçi orqan** – qəbul etmək hüququ olmadan, qanun layihələrinə baxmaq üçün yaradılan təsisat. Tarixən ömrünü başa vurmuş idarəçilik formaları üçüncü səciyyəvi olmuş, lakin hazırda da bir sıra Yaxın Şərqi monarxiyalarında mövcuddur;

11) **qanunyaratma** – qanunların xalqın birbaşa iradə ifadəsi yolu ilə, yaxud onların qəbulu və qüvvəyə minməsinin müəyyən qaydasının (mərhələlərini) nəzərdə tutan dövlətlərin qanunvericilik orqanının fəaliyyəti vasitəsilə yaradılması prosesi. (4,s.48-49)

Geniş yayılmış hüquqi terminlərdən biri də Roma hüququndan törəmə olan **lex (leges, leqalis)** aşağıdakılardır:

1) **legisprudensiya** – qanunlar (qanunşünaslıq) haqqında elmin yurisprudensiya çərçivəsində ardıcıl olaraq təşəkkül tapması;

2) **leqallıq** – qanuni əsaslarla gerçəkləşdirilən hər hansı təşkilatın, prosedurun, vəzifənin və ya ictimai münasibətin tanınması;

3) **legitimlik** – ölkə əhalisinin, onun böyük qruplarının, ictimai rəyin dövlət hakimiyyətinin fəaliyyətdə olan institutlarına pozitiv münasibətini bildirən siyasi-hüquqi anlayış;

4) **leqallaşdırma** – qanuniləşdirmə, yəni hüquq subyektlərinin müəyyən hərəkətlərinə və ya hüquqi mənə kəsb edən hadisələrə qanuni qüvvə verilməsi; səlahiyyətli vəzifəli şəxslərin sənədlərdəki imzalarının həqiqiliyinin təsdiq edilməsi;

5) **legislatura** – “qanunvericilik orqanı” anlayışının sinonimi; konstitusiyaya hüququnda tətbiq edilən “çağırış” anlayışının, yəni parlamentin (və ya onun palatalarının) həmin seçilmiş tərkibdə fəaliyyət göstərdiyi faktiki dövrün və ya səlahiyyətlər müddətinin sinonimi;

6) **legistlər** – Roma hüququnun Qərbi Avropada resepsiyasına (mənimlənməsinə) kömək etmiş orta əsr hüquqşünasları (qlossatorları və postqlossatorları onlara nümunə göstərmək olar). (5, s.17)

Azərbaycanda “qanun” anlayışının təşəkkülü və inkişafın tarixindən. Qanun haqqında ideyalar, onun anlayışına müraciətlər qanun kimi mühüm fenomenin tarixi qədər qədim və dərin köklərə malikdir. Öz rüşeymlərini Qədim Şumerdən, Hettədən, Hurritdən götürən qanunyaradıcılıq Orta yüzilliklərdə Avropa ölkələrində xüsusi orqanın – qanunvericilik hakimiyyəti orqanının (parlamentin) təşəkkülünə formalaşmasına gətirib çıxarmışdır.

Diqqəti cəlb edən xüsusi cəhətlərdən biri ondan ibarətdir ki, qanun fenomeni həmişə qanunçuluğa münasibətlə müşayiət olunmuşdur. Bu isə ondan irəli gəlmişdir ki, qanunlar nə daş kitabələr, gil lövhələr, nə də ayrıca tərtib edilmiş cədvəllər üzərində qalmaq üçün verilməmişdir. Əgər qanun verilmişdirsə, o, mütləq surətdə yerinə yetirilməli, icra olunmalı və ona tutduğu vəzifədən, mənsub olduğu sosial təbəqədən və malik olduğu nüfuzdan asılı olmayaraq, əməl edilməlidir. Beləliklə, qanunun yerinə yetirilməsi, icra olunması və ona olduğu kimi əməl edilməsi – budur **qanunçuluq**.

Qanun istər mühüm hüquqi anlayışlar sisteminin, istərsə də siyasi və hüquqi təlimlər tarixi elminin diqqət yetirdiyi aktual məsələlərdən biri kimi müasir ictimai şüurun mühüm tərkib elementlərindən biri qismində çıxış edir. Lakin bu tərkib elementinin anlayışı problemi siyasi və hüquqi təlimlər tarixinin deyil, ümumi dövlət və hüquq nəzəriyyəsi elminin predmetinə daxildir. Siyasi və hüquqi təlimlər tarixi isə yalnız qanunla bağlı nəzəriyyə və təlimləri öyrənir.

Qədim xalqların siyasi-hüquqi düşüncəsində qanun anlayışına müxtəlif mövqelərdən yanaşılmış (əlbəttə, bunu dünyanın bütün deyil, bəzi xalqlarına aid etmək olar), qanun bir tərəfdən fəlsəfi, digər tərəfdən isə sırf hüquqi mənada dərk edilmişdir. Qanuna sosial-fəlsəfi mənada yanaşmaya son dərəcə azsaylı ən qədim sivilizasiyalarda təsadüf olunur. Həmin sivilizasiyalarda qanuna, hər şeydən əvvəl, müqəddəs fenomen qismində yanaşılmışdır. Məsələn, qədim yunanlarda qanun “dike” (ədalət) anlayışı ilə eyniləşdirilmişdir. Bu, sırf fəlsəfi yanaşma idi. Qədim dünyanın böyük filosofu Sokrat deyirdi ki, “ədalət və qanun eyni şeylərdir. O dövlətdə ki, qanuna daha çox tabelik var, elə dövlətlər sülh dövründə xoşbəxt olduqları kimi müharibədə də yenilməz olurlar. Həmrəylik dövlətlər üçün böyük nemət sayılır. Lap şəxsi həyatın özündə də daha çox hörmətə layiq olanlar qanuna tabe olanlar deyilmi? Mən sübut etdirəm ki, qanun və ədalət eyni şeylərdir”.

Analoji yanaşmaya qədim çinlilərin də siyasi-hüquqi fikrində təsadüf olunur. Belə ki, Qədim Çin cəmiyyətində mövcud olan “jen” (ədalət) anlayışı eyni zamanda da qanun anlayışı ilə eyni səviyyədə dərk edilirdi. Qanun da, ədalət də eyni dəyərlər kimi yerə səmadən enmişdi. Onları bir-birindən ayırmaq qeyri- mümkünür.

Bəzi qədim sivilizasiyalarda qanun sosial mənada həyati norma, göstəriş kimi qəbul olunmuşdur. Qanun o dərəcədə müqəddəsəşdirilmişdir ki, onu pozmaq və ya onun tələblərinə əməl etməmək cəmiyyət üzvünün həyatı bahasına başa gələ bilirdi. O cümlədən, qədim hindlilərin danışıqsız və qeyd-şərtsiz əməl etdikləri “dharma” (həyati qanun, davrayış kredosu) hər bir hindli üçün alternativ olmayan həyati göstəriş, hər hansı kənar qüvvə tərəfindən dəyişdirilə bilməyən norma idi. Hətta ən ali varna (kasta) hesab edilən brahmanlar zümrəsinə mənsub olan brahmanın öz dharmasını pozması cəzasız ötürülməzdi. Maraqlıdır ki, qədim hind cəmiyyətində hər bir şəhərin, əyalətin, kəndin, mələllə və hətta ayrıca bir həyətin öz dharması olmuşdur.

Azərbaycan xalqının ən qədim, möhtəşəm siyasi-hüquqi abidəsi olan Avesz bizə qanunun anlayışı deyil, onun sosial-fəlsəfi mənası haqqında müəyyən

məlumatlar verir. Avestaya görə, şər qüvvələrə qarşı dura bilmək, şər ruhu sarsıtmaq üçün əxlaq qanununa əməl etmək zəruridir. Təsadüfi deyil ki, elmi ədəbiyyatda Avesta Azərbaycan xalqının “Əxlaq Məcəlləsi” (Y.İ.Rüstəmov) də adlandırılır. Burada əxlaq qanunu dedikdə, ilk növbədə “həyati qanun” kimi təqdim olunan “**Məzda qanunu**” nəzərdə tutulurdu. Avestanın ideoloji əsasına xidmət etmiş zərdüştilik etikasının başlıca məzmununu bilavasitə Zərdüştün özününəlan etdiyi **etik qanunlar** təşkil edir.

Zərdüştilik etikası, Avesta Məzda qanununu ilahi bir zirvəyə qaldırır. Məzda qanununu pozmaq və ya ona əməl etməmək, divlərə (şər qüvvələrə, şər ruha, cinayətkarlığa) xidmət etmək deməkdir. Avestanın təbliğ etdiyi müqəddəslik eyni zamanda qanunların müqəddəsliyidir. Bu cəhətdən Məzda qanunu elə bir müqəddəslikdir ki, ona qarşı çıxmaq ən böyük və bağışlanmaz günahlardan biridir. Məzda qanunlarını yerinə yetirmək insana və bütün insanlığa xidmət etmək deməkdir.

Tarixə yuxarıdakı qısa ekskursdan sonra qeyd etmək istərdi ki, Azərbaycanda “qanun” məfhumunun etimologiyasına, etimoloji mənşəyinə təsadüf edilmir. Əgər zərdüştiliyin özündə ehtiva etdiyi “xeyir” və “şər” kateqoriyalar nöqtəyi-nəzərindən yanaşılsa, qanun bu kateqoriyalar arasındakı sərhədi xatırladacaqdır. Əslində, qanun elə nələrsənə arasındakı sərhəd, həddir. “Cinayətkar” törəmə anlayışı da bu mənə ilə bağlıdır. Cinayətkar, məhz həddi aşan, öz icmasının qanunlarına məhəl qoymayan, onlara qarşı düşmən mövqeyində duran fərddir.(1,s.12-14)

Qanun hüquqi prinsiplə məişət prinsipini birləşdirirdi. Məişət prinsipi ilkin həyat tərzinə, adət və ənənələrə əsaslanırdı. İcma həmin prinsiplərin qarşılıqlı vəhdəti ilə yaşayırdı. Öz davranışı ilə icma adətlərini pozan icma üzvü icmanın hüquqi prinsiplərini pozan cinayətkar kimi oradan sürgün olunurdu. A.Axundovun 2005-ci ildə “Elm” nəşriyyatı tərəfindən nəşr edilmiş “Azərbaycan dilinin izahlı lüğəti” kitabında qanununun izahı belə verilir: “1) qayda; 2) dövlət tərəfindən təsdiq edilərək hamı üçün məcburi olan qaydalar toplusu; 3) üsul, nizam və s.”

Məlumdur ki, Azərbaycan müsəlman ölkəsi olsa da, onun nə vaxtsa islam dövləti olmasına dair heç bir tarixi məlumat yoxdur. Lakin ölkəmiz VIII yüzillikdə Ərəb xilafətinin istilasına məruz qalmış, xalqımız 150 ildən çox ərəblərin əsarəti altında olmuşdur. Təbii olaraq, islam dini Azərbaycanda qəbul edildikdən sonra burada islam hüquq sistemi formalaşmağa başlamışdır. Ona görə də islam hüququnda hüququn mənbələrindən biri kimi qanun əmr edilən, göstərilən, yaxud münasib hesab edilən doğru yol mənasında işlədilir. Deməli, bu cəhətdən “qa-

nun” anlayışının ölkəmizdə VIII yüzillikdə arıtq mövcud olduğu şübhə doğura bilməz.(1,s.35-37)

XIII əsr dahi Azərbaycan mütəfəkkiri **Nəsirəddin Tusi** (1201-1274) özünün məşhur “Əxlaqi-Nasiri” əsərində qanunların anlayışına və mahiyyətinə xüsusi yer vermişdir. Onun hüquqi qanunlarla bağlı müddəalarında praktikada nə dərəcədə istifadə edilib-edilməməsi haqqında fikir söyləmək çətindir. Lakin həmin qanunların Səlcuqilər dövlətində mühüm tarixi rol oynadığı danılmazdır. Digər tərəfdən, Tusi Səlcuqilər dövlətində məhz qanunvericiliyin sistemləşdirilməsi məsələləri ilə məşğul olmuşdur.

N.Tusin hüquqi doktrinasında qanun özünəməxsus orta əsr çalarları ilə yanaşı, həm də elmi-nəticəvi yanaşma kontekstində təzahür edir. Mütəfəkkirin məntiqi qənaətinə görə qanun ilahi, təbii və ya hər hansı kənar qüvvənin deyil, tarixi zərurətin məhsulu, yetişdirməsidir. O, qanunu əməli (qərarı) hikmətin məhsulu hesab edərək yazır: “Camaatın qərarı əsasında yaranan və qərarı olanlardan biri də qanunlardır”.

N.Tusin fikrincə, əxlaq normaları cəmiyyət tərəfindən qorunub mühafizə edildiyi kimi, elə edilməlidir ki, qanunlar da həmişə layiqincə qorunub saxlanılsınlar. “Qanunlar yox edilib aradan çıxarıla bilməzlər”. Çünki onlar insanların hərəkət və davranışlarının doğru, düzgün istiqamətdə olmasına yardım edirlər.

N.Tusin zərdüştilik dövrünün sosial-siyasi və hüquqi ideyaları ilə yaxından tanışlığı, Məzda qanununa (müqəddəs qanuna) danışıqsız əməl edilməsi tələbini o zamankı cəmiyyət üçün örnək hesab etməsi onun qanunla bağlı fikirlərinin formalaşmasında az rol oynamamışdır. Mütəfəkkir ilk növbədə qanunların zərdüştilik təlimində irəli sürülmüş müqaviləli mənbəyindən bəhrələnməmişdir. Bu nöqtəyi-nəzərdən A.Q.Rzayev düzgün olaraq yazır ki, “N.Tusi müqavilə anlayışını qanunların təbii əsasına şamil edir. O, insanın təbii qanunu könüllükəş və təbii etdiyini göstərməyə səy edir. Mütəfəkkir qanunu həm ayrı-ayrı vətəndaşların, həm də bütün cəmiyyətin kamilləşməsinin mənbəyi hesab edir”.

N.Tusi dövlətləri quruluşlarına və idarəçilik formalarına görə fərqləndirirdi. Göstərirdi ki, hər bir dövlətin öz quruluşuna uyğun qanunları olur. Yəni dövlətin, onda gerçəkləşdirilən hakimiyyətin hüquqi təbiəti neçədirsə, qanunları da elədir. “Hər bir dövlətin özünəməxsus qayda-qanunları mövcuddur”.

N.Tusi hüquqşünaslığa müvafiq tarixi dövrün ictimai münasibətlərlə bağlı olan elm qismində baxırdı. Onun fikrincə, müvafiq ərazidə vəziyyətin dəyişməsindən asılı olaraq hüquqşünaslığın da məzmunu dəyişir. Hüquqşünaslıq elminin məqsədi cəmiyyətdə mövcud olan ictimai münasibətləri, o cümlədən müxtəlif xalqlar və dövlətlər arasındakı qarşılıqlı

münasibətləri tənzimləməkdən, ölkə sakinlərini, dövlətin varlığını qorumaqdan ibarətdir. Hüquqsünaslıq həm də qanunlar yaratmaq deməkdir.

N.Tusinın siyasi-hüquqi təlimində “qanun” və “siyasət” anlayışları bir-birindən ayrılmazdır. Mütəfəkkirin qənaətinə görə, ölkə əhalisini idarə etmək siyasəti dedikdə, tərtib edilmiş müxtəlif qayda-qanunlar başa düşülməlidir. Deməli, dövlətin qanun-yaratma (hüquqyaratma) sahəsindəki fəaliyyətinin özü də siyasətdir. Elə bir siyasət ki, onun vasitəsilə verilmiş qanunların tətbiqi əsasında ölkə əhalisi idarə olunur. Tusinin siyasi-hüquqi görüşlərinin təhlilinə həsr edilmiş elmi ədəbiyyatda qeyd olunur ki, “N.Tusidə “dövlət” anlayışı “qanun” və siyasət” anlayışlarından ayrılmazdır. Tusinin fikrincə, qövlət qanuna arxalanır. Ona görə də “tənzimləyici qanun” həmişə zəruridir. Belə dövlətin səyi qanunların yerinə yetirilməsinin təşkilinə istiqamətləndirməlidir” (2,s.43).

Ədalətli, fəzilətli və hikmətli (qanunların ədaləti, fəziləti və hikməti) qanunlar haqqında məsələ Tusinin hüquqi təliminin etik-siyasi əsasını təşkil edir. Mütəfəkkir ədalətli qanunları təkcə cəmiyyət işlərinin idarə edilməsi deyil, eyni zamanda da dövlətin mövcudluğunun, möhkəmliyinin və əbədiyyətinin təmin olunması nöqtəy-nəzərindən zəruri hesab edir. Humanist mütəfəkkir ölkəni idarə etmə siyasətində, xalqa münasibətdə ədaləti həmişə ön plana çəkirdi. Feodalizm dövrü qanunlarının mahiyyətini dərinləndirən təhlil etmək bacarığı onu bu qənaətə gətirmişdir ki, qanunların iki növünü – ədalətli və ədalətsiz qanunları fərqləndirmək lazımdır. Qeyd etmək lazımdır ki, onun bu bölgüsü rəsmi-hüquqi deyil, şərti xarakterə malikdir. Çünki həmin bölgü mütəfəkkirin şəxsi mülahizəsinə əsaslanırdı.

N.Tusinın ideyasına uyğun olaraq ölkəni idarə etmə, hər şeydən əvvəl, möhkəm iradə, əzmkarlıq, düzlükvəmərdənəlik tələb edir. Bu məziyyətlərə və digər müsbət əxlaqi keyfiyyətlərə əngəl törədən mənəvi qüvvələrdən biri ədalətsizlikdir. Ədalətsizlik isə, ümumiyyətlə, cəmiyyəti və dövləti düzgün idarə etmə ilə daban-dabana ziddir. Tusiyə görə, “rəiyyəti ədalət, fəzilət və hikmət qanunları əsasında idarə etmək lazımdır”.

N.Tusinın hüquqi təliminə görə, haqqı-nahaqdan yalnız ədalətli qanunların köməyiylə ayırmaq olar. Ədalətli qanunlar cəmiyyət üzvləri arasında həm tarazlıq, həm də bərabərlik yaradır. Fəzilət sahibləri ədalət qanunlarına ona görə üstünlük verirlər ki, bu qanunlar mükafat və cəzada həmişə orta mövqeyə tuturlar. Fəzilətli insanlar qanunların ciddiliyindən qorxmur, əksinə, onlara dərin hörmət və ehtiramla yanaşırlar. Bunu qanunların hikməti kimi dəyərləndirən mütəfəkkir yazır: “Dövlətdə hikmət öz qaydasında olmalıdır”. Tusi “hikmət qanunları”, ya-

xud “qanunların hikməti” dedikdə, qanunların məzmun və mahiyyətindəki məntiqiliyi, onların əxlaq normalarından qidalandığını nəzərdə tuturdu. Qanunvericinin ədalətli qanunlar yaratmaqla bağlı mövqeyini də hikmət və əxlaq normaları ilə əlaqələndirən mütəfəkkir göstərirdi ki, “...dünyanın işlərini daha çox ədalətlə nizama salarlar...”

Beləliklə, Tusinin ədalətli qanunla bağlı mülahizələrində ədalət həm fəzilətlərin, həm də hikmətin ən yüksək pilləsi kimi təqdim olunur. Ədalət, o cümlədən ədalətli qanun cəmiyyət və dövlət işlərinin gercəkləşdirilməsində düzgün yolun, məqsədyönlü inkişafın bələdçisi rolunu oynayır. Dövlətin möhkəmliyi və qüdrəti ədalətli qanunlara bağlıdır. Başqa sözlə, ədalətli qanunlar tərəqqiyə aparan işıqlı yoldur. Mütəfəkkir yazır: “.hər şey kamala doğru ədalət qanunları əsasında inkişaf edər”.

Dövrünün dahi humanisti öz müasirlərinə qanunları dönə-dönə mütaliyə etməyi və onları dərinləndirən öyrənməyi tövsiyə edirdi. Tusi insan cəmiyyətini qanunlarsız təsəvvür edə bilmədiyinə görə, onları qorumaqla yanaşı, həmişə təzələməyi və dəyişdirməyi də zəruri hesab edirdi. Qanun Tusi üçün sosial-iqtisadi və siyasi inkişafın başlıca meyarı idi. Cəmiyyətin və dövlətin inkişafına isə həmişə müxtəlif pozuntuların mane olduğunu qeyd edən mütəfəkkir göstərirdi ki, “nəyin pozğunluğa səbəb olacağını öyrənməkdən ötrü qanunları bilmək lazımdır. (2,s.88-89)

XIV-XV yüzilliklər Azərbaycanda müxalifətçi ideologiyanın yüksəliş dövrü kimi qiymətləndirilir. Təbliğ edilən sosial-siyasi ideyalar ümumi bərabərlik kimi demokratik məzmun daşıyırdılar. Həmin demokratiklik mütəfəkkirlərimizin yaradıcılığında romantik motivlərlə müşayiət olunmuşdur. Bu nöqtəy-nəzərdən xalqımızın sosial-siyasi və hüquqi fikir tarixinin inkişafında XVI yüzilliyin romantik poeziyası və onun dünya şöhrətli korifeyi **Məhəmməd Füzulinin** (1494- 1556) yaradıcılığı əvəzsiz və müstəsna əhəmiyyət kəsb edir.

M.Füzulinin sosial-siyasi görüşlərində qanun (əsasən islam qanunları) məsələsinə toxunulsa da, onun anlayışı görüş dairəsindən kənar qalmışdır. Füzuli başlıca diqqəti qanunların mənə və mahiyyətinə, onların cəmiyyət həyatındakı əhəmiyyətinə yönəltmişdir. O özünün “Bəngü Badə” əsərində dövrün tarixi hadisələrinə tənqidi münasibətini bildirməklə yanaşı, müasiri olduğu hökmdarları ədalətə çağırmış, feodal üsul-idarəsi şəraitində xalqın ağır həyatını yüngülləşdirən, onun mənafeələrini ifadə edən qanunlar verilməsi tövsiyə ilə çıxış etmişdir.

“Ədalətsiz hakimə dəvayi-hökumət nə rəva!” – deyən mütəfəkkir dövlət hakimiyyətini xalqın həyatına məsul olan bir iş hesab edir və göstərirdi ki, “hökmdür vasitəyi-mövtü-həyaəti xalqın...”. Ədalət-

sizliyi bir yana, məzmunu xəta və qüsurlardan ibarət olan qanunların verilməsi nəticəsində ölkədə müxtəlif şər və fəsadların tüğyan etməsindən danışan Füzuli yazırdı:

*Vay ol hakimə kim, eyləyə hökmündə xəta,
Qıla məzlumların mərhəmətindən məhrum.
Rəhmət ol hakimə kim, olmaya eldən qafil,
Nəqdi-övcəti ola bəzmi-niyazi-füqara.*

M.Füzuli fəlsəfəsini görə, “dünya kamil yaranın açarının məzhəridir. Dünya ariflər üçün rəhbər, cahillər üçün yolkəsək bir səddir”. Mütəfəkkirin məntiqinə uyğun olaraq qanunları bilmək zəruridir. Bunun səmərəsi ondan ibarətdir ki, inkişaf yalnız qanunları bilməklə mümkündür. “...Qayda-qanunları bilmək üçün öyrən ki, padşah dərğahına yaxın olanlar, himməti olan adamlar vəzirlik və sədrlik mərtəbəsinə bu sənətlə çatmışlar, dünya işlərinin dairəsinə və dünyada olan şeyləri əldə etməyə bu vasitə ilə nail olmuşlar”.

Mütəfəkkir qanunların məzmununda mövcud olan xəta və qüsurları qəflət yuxusuna qalmış məmurların fəaliyyətsizliyinin, xalqın mənafeyinə laqeydliyin nəticəsi hesab edirdi. İstər qanunların, istərsə də xalq mənafeyinin isti münasibətə ehtiyacı vardır. Füzuli yazır: “Hər kəs öz səyinin sayəsində müəyyən rütbəyə çatmağa çalışmalı, ...aləmin ixtilatını pozan qədərə etiqad etməməlidir”.

M.Füzulinin fikrincə, insan öz təbiəti etibarını ilə mədənidir. Mədəniyyət isə cəmiyyətə əsaslanır. Cəmiyyət də öz qarşılıqlı iş-əlaqələrində qanuna möhtacdır ki, intizamın səbəbi olan mədəniyyətdə pozğunluq əmələ gəlməsin. Buna görə də labüd olaraq, elə bir vicdanlı qanunverici olmalıdır ki, ...əmlər və qadağanlar barədə onun rəhbərliyi doğru olsun. Belə bir qanunverici peyğəmbərdən, qanun isə şəriətdən ibarətdir. ...Yolunu azmış adamlardan ibarət cəmiyyətlərin pozulub dağılması o demək deyildir ki, yuxarıdakı dəlil saxtadır”.

M.Füzuli özünün “Mətləül-etiqaq” əsərində qayda-qanun verənləri müdrik tədqiqatçı və müəllimadlandırır. O, qanunyaratmanı insanın şüurlu fəaliyyətinin məhsulu, nəticəsi qismində dəyərləndirir. İnsanın məhz şüuruna, ağılına və ixtiyara (hüquq) malik olduğuna görə başqa canlılardan fərqləndiyini qeyd edən mütəfəkkir günah (cinayət əməllərindən) işlərdən uzaq olmağa çağırır, belələrinin daimi nəzarətdə saxlanmasını və tərbiyələndirilməsini zəruri hesab edirdi.

Mənsəbindən, mövqeyindən və rütbəsindən asılı olmayaraq, ölkə qanunlarını pozan bütün şəxslərin cəzalandırılmasını zəruri hesab edən Füzuli bunun özündə nizam-intizama dəvətin və riayət edilməsinin bir vasitəsi kimi qiymətləndirirdi. Mütəfəkkir

kirin fikrincə, həyatın ləzzət və asudəlikləri o demək deyildir ki, insan başqalarına ziyan vursun. Belə bir ziyanın mükafatı isə yalnız cəza ola bilər. O yazırdı: “...İnsan təbiəti elə yaranmışdır ki, o, fitri olaraq ehtiraslardan ləzzət alır və cismani həzzlərə meyl göstərir. Halbuki bunlardan zərər görür. İnsanı bu işlərdən çəkindirə bilən (bir şey) vardırsa, ...ancaq cəza dəhşətindən ibarətdir. Demək olmaz ki, ...xalq tərəfindən verilmiş qayda-qanunların qorxusu və ya nemətlərin aradan getmək təhlükəsi (ehtiraslar və cismani ləzzətlər qarşısında) müəyyən maneələr təşkil edir və bu kifayət edər; çünki ...insanlar tərəfindən verilmiş qayda-qanunlar, həmçinin nemətlərin aradan getmək təhlükəsi belə bir maneə təşkil etmir”.

M.Füzulinin sosial-siyasi görüşlərinin maraqlı doğuran cəhətlərindən biri ondan ibarətdir ki, o, qanunların yaşamasından ötrü dövlətin mövcudluğunun zəruriliyini qeyd edirdi: “İmamətin vücudu zərurüdür; çünki islamın (daimi olaraq) yaşaması üçün şəriət ehkamı davam etməlidir”. (3,s.4-5)

Cəmiyyətin və dövlətin inkişafı prosesində istər insanların təsəvvüründə, istərsə də elmi təfəkkürdə qanuna və onun anlayışına dair mülahizələrdə müxtəlif dəyişikliklər baş vermişdir. Çoxsaylı müxtəlif ideyaların, nəzəriyyə və təlimlərin meydana gəlməsi nəticəsində qanunla bağlı fikirlər tədricən təkmilləşmiş və müvafiq tarixi dövrlərin sosial-iqtisadi və siyasi-mədəni şəraitinə uyğunlaşdırılmaqla müasirləşdirilmişdir. Bu həm də elə bir amilin qanunauyğun nəticəsidir ki, bilavasitə həyatı məkanımız olan maddi aləm intensiv elmi-texniki tərəqqi sayəsində praktiki olaraq tamamilə insanın fəaliyyət sferasının, onun əqli və fiziki əməyinin məhsuluna çevrilmişdir.

Qanunun mahiyyəti və mənası haqqında təsəvvürlərin püxtələşməsində sosial həyatda və dövlət həyatında baş vermiş sığrayışlar da mühüm rol oynamışdır. Çoxsaylı elmi tədqiqatlarda və hüquq ədəbiyyatında sosial-hüquqi nöqtəyi-nəzərdən qanunun heç vaxt mücərrəd fenomen olmadığı hamılıqla qəbul olunmuşdur. O, hüquqi təbiəti etibarilə həmişə maddi olmuşdur. Qanun daim, hər şeydən əvvəl, hakimiyyətdə olan qüvvələrin, sosial təbəqələrin, qrup və zümrələrin iradəsini, onların mənafeələrini ifadə və müdafiə edir. Bu isə aşağıdakılar səbəbindən təsadüfi hesab oluna bilməz.

Birincisi, yalnız dövlət hakimiyyətinin ali nümayəndəli orqanı tərəfindən qəbul edilən qanun xalqın azad iradə ifadəsinin (referendumun - ümum-xalq səsverməsinin) məhsuludur. Qanunun hər hansı digər dövlət orqanı tərəfindən qəbul edilməsi, bir qayda olaraq, istisna olunur.

İkincisi, əsas və ən əhəmiyyətli ictimai münasibətlər qanun vasitəsilə tənzimlənilir. Bunlar dövlətin

ali hakimiyyət orqanının müstəsna səlahiyyətləri ilə müəyyənləşdirilən ictimai münasibətlərdir.

Üçüncüsü, qanun hər bir demokratik ölkənin hüquq sistemində ən yüksək hüquqi qüvvəyə malik olan aktdır. Qüvvədə olan qanunauyğun olmayan, yaxud ona zidd olan hər hansı normativ-hüquqi akt müəyyən edilmiş qaydada da dəyişdirilir, ya da ləğv olunur.

Dördüncüsü, qanun sabit təbiətə malik normativ-hüquqi aktdır. O özündə bütün ölkə ərazisində hamı üçün məcburi olan ümumi davranış qaydalarını (normalarını) ehtiva edir.

Beşincisi, qanun daha möhkəm təbiətə malikdir. O, yalnız obyektiv sosial zərurətdən irəli gələn müstəsna hallarda dəyişdirilir, ona əlavələr olunur və ya o, ləğv edilir.

Azərbaycanda qanunlar Azərbaycan Respublikasının Milli Məclisi (parlament) tərəfindən qəbul olunur.

ƏDƏBİYYAT SİYAHISI

1. Quliyev A.İ. Azərbaycanın qədim siyasi-hüquqi abidələrində qanun və qanuncululuq problemi. AMEA FSTHİ. EƏ, №4, Bakı-2006
2. Quliyev A.İ.N.Tusin Hüquqi görüşlərində qanuncululuğa və ədalət mühakiməsinə münasibət B.Qanun, №6, 2006
3. Quliyev A.İ.XII-XVI əsrlərdə Azərbaycanda ideal cəmiyyətə dair görüşlərdə qanun və qanuncululuq məsələsi B.Qanun, №8, 2006
4. Məlikova M.F.Dövlət və hüquq nəzəriyyəsi B.: Maarif, 1988
5. Кофанов Л.А. Возникновение и развитие римского права в VIII-III вв. до н.э. М., 2006.

Резюме

Габил Курбанов

Закон – основа нормативно-правовой системы государства

В начале представленной статьи говорится, что наряду со своим смыслом, закон выступает в качестве первичной основы для многочисленных производных понятий и терминов современного азербайджанского юридического языка. Одним из особых аспектов, привлекающих внимание, является то, что закон, как явление всегда сопровождается отношением к законности. В некоторых древних цивилизациях закон был принят как жизненная норма, как указание в социальном смысле. После принятия в Азербайджане ислама, здесь начала формироваться исламская правовая система. Поэтому в исламском праве, как одном из источников права, закон употребляется в смысле правильного пути, который заповедан, показан или считается уместным. В заключении утверждается, что в современном Азербайджане, законы принимаются Милли Меджлисом (Парламентом) Азербайджанской Республики.

Ключевые слова: государственное устройство, законодательство, правовой принцип, политико-правовой памятник, формы правления, законность, всенародное голосование

Summary

Habil Gurbanov

Law is the basis of the regulatory legal system of the state

The presented article states that along with its nature, the law acts as the primary ground for numerous derivative concepts and terms of the modern Azerbaijani legal language. One of the special aspects that draws attention is that the law as a phenomenon is always related to legitimacy. In some ancient civilizations, the law was accepted as a norm of life, as direction in the social sense. The formation of an Islamic legal system took its source in Azerbaijan after the adoption of Islam. Therefore, in Islamic law, as one of the sources of law, the legislation is used in the sense of al-huda, which is commanded, specified or considered appropriate. In the conclusion the article states that in modern Azerbaijan, laws are adopted by the Milli Mejlis (Parliament) of the Republic of Azerbaijan.

Keywords: state structure, legislation, legal principle, political and legal monument, forms of government, legality, popular vote

UOT 091

XATİRƏ QULİYEVA

Fəlsəfə elmləri doktoru, dosent

*AMEA Fəlsəfə və Sosiologiya İnstitutunun “Multikulturalizm və Tolerantlıq Fəlsəfəsi” şöbəsinin müdiri
Azərbaycan*

<https://orcid.org/0000-0002-4889-6569>

xatire_6262@mail.ru

AZƏRBAYCAN-TÜRKİYƏ. ŞUŞA BƏYANNAMƏSİNİN BİRLİK VƏ HƏMRƏYLİK FƏLSƏFƏSİ TARİX VƏ MÜASİRLİK KONTEKSTİNDƏ

GİRİŞ

Türkiyə Cumhuriyyəti ilə Azərbaycan Respublikası arasındakı **Zəfər** Bəyannaməsi olaraq da adlandırılan Şuşa Bəyannaməsinin Birlik və Həmrəylik həyat fəlsəfəsi bizim ortaq türk mənşəli qəbilələrimizdən, Qibçak, Bulqar, Oğuz boylarından, Orta Asiyadan gəlmiş Türk nəsiləri, həmçinin Səlcuqlu türkləri, Qaraqoyunlular, Ağqoyunlular, Səfəvilər tariximizdən, din, dil, ənənələr, etnoloji, mifoloji, çoxçeşitli və zəngin folklorumuz, beləcə, ədəbi klassiklərimizin mirasından və bir bütöv milli-mənəvi dəyərlərimizdən, həmçinin – elmi, siyasi, sosisio-mədəni və s. sahələrdə əlaqələrimizdən qaynaqlanmış, zaman-zaman Azərbaycan-Türkiyə – “Bir Millet – İki Devlet” düşüncəsinin Yenilməz gücünü göstərmişdir.

1920-1921-ci illərdə Azərbaycan - Türkiyə Respublikalarında Yenilməz Birlik, Həmrəylik fəlsəfəsi öz təntənəsini yaşamışdır.

Bu təntənənin özəyi, bu gün Azərbaycan-Türkiyə Yenilməz Birliyinin Gücünü təmsil edən Şuşa Bəyannaməsinin siyasi varisi olan, əslində Azərbaycan sərhədlərinin bütövlükdə, faktiki olaraq isə Azərbaycanın Naxçıvan ərazilərinin tam şəkildə qorunmasını təmin etmiş, yuxarıda da qeyd etdiyimiz kimi hələ qurulmaqda olan Türkiyə Dövlətinin əfsanəvi lideri Mustafa Kamal Atatürkün sonsuz çətinliklərlə nail olduğu və qoruduğu, - hər zaman böyük əhəmiyyət kəsb edən, - əvvəlcə 16 mart 1921-ci il Moskva Sülh Müqaviləsi {20} və daha önəmli 13 oktyabr 1921-ci il Qars Müqaviləsidir {23}.

Moskva Müqaviləsi Qars Müqaviləs üçün əsas təşkil etmişdisə bu Müqavilələrin hər ikisi Türk Birliyinin şanlı təmsilçisi kimi tarixdə iz qoymuşdur.

Bu gün bütün dünyanın diqqət mərkəzində olan Türk Birliyinin nəhəng siyasi Deklorasiyası - Şuşa Bəyannaməsinin tarixi sələfi olan bu 2 Atatürk Müqaviləsinə siyasi-fəlsəfi, elmi-siyasi yöndəndən qısa nəzər yetirmək fikrimizcə ləbüddür.

Moskva Müqaviləsi Türkiyənin tarixi-siyasi mahiyyətdə qaçılmaz hadisəsi idi.

İlk öncə Moskva Müqaviləsi nin imzalandığı dövr və onu gerçəkləşdirən hadisələr haqqında. 16 mart 1921-ci il mərhələsində Türkiyədə Osmanlı Hakimiyyəti daxildə baş verən parçalanmalar nəticəsində xeyli zəifləmiş, ölkə xarici istilaçıların siyasi, hərbi hücumlarına məruz qalmışdı. Mühəribələr və məğlubiyyətlər güclü Osmanlı İmperatorluğunda böyük itkilərə səbəb olmuş, bunun da nəticəsində Türkiyə dövləti zəifləmişdi. Heç də təsadüfi deyil ki, İmperatorluq 5 illik mücadilədən sonra 10 avqust 1920-ci ildə türk tarixi üçün bağışlanmaz olan Antanta dövlətləri və İtaliya, Yaponiya, Polşa, Portuqaliya, Çexoslovakiya, Rumuniya, - ermənistan və başqa bir neçə ölkə ilə Türkiyənin parça-parça edilərək yadellilərə təslim edilməsini nəzərdə tutan Sevr Müqaviləsini imzalamışdı. 40 bəddən ibarət olan bu Müqaviləni Türkiyə tərəfdən Sadrazam Damat Ferit Paşa, Maarif Nazırı olmuş Bağdatlı Mehmed Hadi Paşa, (Ali) Rıza Təvfik Bəy və Bern Sefiri Reşat Halis Bəy imzalamışdır. Ən önəmi Cənubi Qafqaz ərazilərinə gəlmə millət olan və Azərbaycanın əzəli torpaqlarını zaman-zaman işğal etməklə “ölkə” olmuş Ermənistana geniş imtiyazlar (məsələn, **Trabzon ermənistana verilirdi, Erməni soyqırımı ilə bağlı bir neçə maddə daxil edilmişdi və s.**) vəd edən Sevr Müqaviləsini Türkiyə Böyük Millət Məclisi

əsas kimi qəbul edilməmiş, bir bəyanatla pisləmiş, onu imzalayan təxminən 300 şəxs xain elan ediliş, hətta Türk vətəndaşlığından çıxarılmışdır.

Məhz böyük Türk Lider Mustafa Kamal Atatürkün rəhbərliyi altında Türkiyənin xilas-karı olan Türk Milli Azadlıq Hərəkatı ərəb qonşuların da müttəfiqlik iradəsindən çıxış edərək və əsl müdrik siyasət yeridərək Sevri Müqaviləsinin ləğvinə nail oldu və həm Türkiyənin şərq sərhədlərini möhkəmlətmək, həm də Azərbaycanın Naxçıvan ərəzilərinin Azərbaycanın tərkibində qalması və müstəilliyi baxımından tarixi dəyər daşıyan 16 mart 1921-ci ildə Sovet Rusiyası ilə **Moskva** müqaviləsi imzaladı. **Moskva** müqaviləsində konkret olaraq RSFSR və Türkiyə Böyük Millət Məclisi Naxçıvanın Muxtar ərəzi statusuna malik olmaqla Azərbaycana tabe olması ifadə olunmuşdu. Bu xüsusda irəlisürülən əsas şərt isə Azərbaycanın bu hüquq aktını pozmasının, beləki, Naxçıvanın Muxtar ərəzi üzərindəki “hakimiyyətini” heç vaxt üçüncü bir dövlətə verməməsi ilə bağlı idi.

Bu Müqavilədən irəli gələn vəzifələrin icrası məqsədi ilə 7 ay sonra, 13 oktyabr 1921-ci ildə Türkiyə ilə Ermənistan və Gürcüstanın tərkibində olduğu Zaqafqaziya Sovet Federativ Sosialist Respublikası arasında Türkiyə Böyük Millət Məclisi hökuməti tərəfdən millət vəkili, Şərq Cəbhəsi komandanı Kazım Karabəkir Paşanın, Türkiyənin Azərbaycanda səlahiyyətli nümayəndəsi Məmduh Şövkət bəyin (Memduh Şevket Esendalı), Burdurdan millət vəkili Muxtar bəyin, İctimai İşlər Stats-Sekretarının keçmiş müavini Vəli bəyin, Azərbaycan Sovet Sosialist Respublikasının xalq dövlət nəzarəti komissarı Behbud Şahtaxtinskiyin, Rusiya Sosialist Federativ Sovet Respublikasından Latviyada səlahiyyətli nümayəndə Yakov Qanetskinin, Gürcüstan Respublikası tərəfdən ıxalq hərbi-dəniz işləri komissarı Salva Eivanın, xalq maliyyə işləri komissarı Aleksandr Svanidzenin və - Ermənistan tərəfdən xalq xarici işlər komissarı Askanaz Mravyanın, xalq daxili işlər komissarı Poqos Makinzyanın iştirakı ilə Qars Müqaviləsi imzalanmışdır. 1922-ci il sentyabr ayının 11-də qüvvəyə minmiş bu Müqavilənin ən önəmli cəhətlərindən biri onun bitmə müddətinin müəyyənləşdirilməməsi ilə izah olunur.

Beləki, müddətsizlik və tarixin bitməsi ilə bağlı bu qeyri-müəyyənlik ikinci dünya müharibəsi bitdikdən sonra bütün dünyada nüfuz qazanan SSRİ Qars Müqaviləsinin şərtlərinə görə Türkiyəyə verilmiş torpaqlarının geri qayıtması həvəsinə düşmüş, hətta 1945-ci ilin payızında Türkiyə ilə müharibə başlamağı da planlaşdırırdı. Lakin II Dünys Müharibəsində həlledici qələbənin digər sahibləri İngiltərə və ABŞ hökumətləri müttəfiqləri Rusiyanın bu müharibə planını öz maraqlarına zidd olduğu üçün dəstəkləmədikdə Qars Müqaviləsinin qeyri-müəyyən vaxta qədər qüvvədə qalması reallaşmış oldu. Rusiyanın buna qarşı müqaviməti son dövrlərdə də olmuş, yenə əsaslı səbəblər Qars Müqaviləsinin toxunulmazlığını şərtləndirmişdir.

100 il sonra -2021-ci ildə XXI əsrin iki nəhəng Türk Liderinin – Türkiyə Respublikasının Prezidenti Rəcəb Taib Ərdoğan ilə Azərbaycan Respublikasının prezidenti İlham Əliyev arasında iki əsl nüsxədə imzalanmış Müttəfiqlik əlaqələri haqqında Şuşa Bəyannaməsi isə tarixə öz damğasını qoydu. İki dost və qardaş xalqın monolit Birlik və Əsl həmrəylik - yaşam fəlsəfəsinin parlaq nümunəsi olan, fiziki-psixoloji-antropoloji fenomendən qaynaqlanan Şuşa Bəyannaməsi həm də ölkələr və xalqlararası siyasi, diplomatik, hüquqi, hərbi, sosio-mədəni əlaqələrin Qələbə Bəyannaməsi kimi də qiymətləndirilə bilər.

Beləcə, türk tarixçisi Yalçın Tökerin də “Böyük oyanış” əsrində vurğuladığı kimi, - Bilgə Kağandan, hətta daha öncəsində Metə Xandan, Çeçə Xandan bəri sönməyən bir atəş kimi alovları ilə ürəkləri yandıran bu Türk birliyi inancı, Qaspiralılara, Mirzə Fətəli Axundzadələrə, Mustafa Cəlaləddin, Süleyman və Ahmet Vefik Paşalara, Mehmet Emin Yurdakul və Rəsulzadələrə, Ömər Seyfəddinlərə, Ziya Gökalplara, Muftuoğullarına, Ağaoğullarına, Akçuraoğullarına, Kafesoğullarına, Hamdullah Sübhilərə, Atsızlara daha niçələrinə ilham və yaşam qaynağı olmuşdur” {24}.

Əlbəttə, Yalçın Tökerin adlarını qürurla vurğuladığı türkçülük ideoloqları sırasında Mirzə Fətəli Axundovun xatırlanması təsadüfi deyildir və o və davamçıları olan Azərbaycan marifçilərinin əsas nümayəndələrindən Həsən bəy Zərdabi, Nəcəf bəy Vəzirov, Əbdürrəhim bəy Haqverdiyev, həmçinin də fəaliyyəti XIX əsrin

ikinci yarısı XX əsrin əvvəllərinə təsadüf edən görkəmli dramaturq Cəlil Məmmədquluzadə, Nəriman Nərimanov, Üzeyir Hacıbəyov yaradıcılığında da ümum türk birliyi, orta q türk dili həmrəyliyi geniş əks olunmuşdur.

Elə öz hesabına “Tərcüman” qəzeti nəşr etdirməklə Azərbaycanla bərabər, Krım, Volqaboyu, Orta Asiyada yayaraq «Dildə, fikirdə, işdə birlik!» kimi ümumbəşəri fəlsəfəni tarixə bəxş etmiş İsmail bəy Qasprnski ideya dəstəyini Azərbaycan maarifçilərindən almış, onlara arxalanmışdır. İsmail bəy Qasprnskinin “Tərcüman”-ı “Əkinçi”-dən sonra yaranmış və onun yolu ilə bütün Türk dünyasına yol almışdır. Onun açdığı yolu isə “Türkbşmək, İslamlaşmaq və Avropalaşmaq” düşüncəsi ilə türkçüliyə inamla qoşulan Əli bəy Hüseynzadə davam etdirdi. Sonra Türkiyədən Ziya Göyalp “Türkləşmək, İslamlaşmaq, Müasirləşmək” kimi daha möhtəşəm ideyası ilə əbədi türk birlik və həmrəyliyi ucalara qaldırdı. Ziya Göyalpı da yenə Azərbaycan türki Əhməd bəy Ağaoğlu bu sistemli paralelliklə “davam” etdirdi. Əsas məsələ - Türk Birliyi, həmrəyliyi həyat fəlsəfəsinin möhkəmləndirilməsi tarixə zaman-zaman öz pozulmaz, əbədi izlərini hopdurdu və bütün bunlar yenə qaynayıb qarışmış və dinamik şəkildə davam etməkdədir.

ƏSAS HİSSƏ

Əlbəttə Azərbaycan – Türk Birliyi və Həmrəyliyinə keçən əsrdə ən uca zirvəsi hesab olunan 1918-ci il ictimai-siyasi, hərbi hadisələri tarixi Moskva və Qars Müqavilələrinin labüdlüyünü reallaşdırdı və sürətləndirmiş oldu. Əvvəlcə qeyd edək ki, 1918-ci ilin 28 may tarixində Tiflisdə Azərbaycan Demokratik Respublikası elan edilmiş, Rəyasət Heyətinin sədri Məmməd Əmin Rəsulzadə seçilmişdir. Azərbaycan Demokratik Respublikasının milli məclisi açılana kimi Müvəqqəti Milli Şuraya Fətəli xan Xoyski rəhbərlik etmişdir və yeni müstəqil dövlət ilk addımını 4 iyun tarixində - yəni 1 həftə sonra Türkiyə ilə əlaqələrlə başlamışdır. Osmanlı imperatorluğu ilə Azərbaycan Milli Şurası arasında Batum Andlaşması rəsmi sənədinin 4-cü maddəsinə əsasən Türkiyə hərbi güc vasitəsi ilə Azərbaycanın Rusiyanın istilasından xilas olması, xalqın qorunması məqsədilə öz köməyini

göstərməyə razılaşmışdı. Tarixi sənədi Türkiyə tərəfdən Ədliyyə naziri Xəlil bəy və 4 Kolordı komutanı Vehip paşa, Azərbaycan tərəfdən Məmməd Əmin Rəsulzadə və xarici işlər naziri Məmməd Həsən bəy imzalamışlar.

Məlumdur ki, Azərbaycanda bolşeviklərə böyük dəstək verən ermənilərin Bakıda törədikləri soyqırımın qarşısının alınması üçün Məmməd Əmin Rəsulzadə və Dağıstan milli rəhbəri Heydər Məmməd İstambula gəlmiş. Tələt və Ənvər paşa ilə görüşmüşlər və Türkiyə dərhal öz ordusunu Azərbaycana göndərmək üçün hazırlamışdır. Lakin Birinci Dünya Müharibəsində məğlub olan Türkiyəyə Almaniyaya Gürcüstan vasitəsilə mane olmağa çalışmış, ordunun Batumdan keçməsinin qarşısı alınmış, lakin Türkiyə əsgərləri nə qədər uzaq məsafə və çətin yollarla olsa da yəni, Qarsdan keçməklə qan qardaşlarının köməyinə yetişmişlər. Digər tərəfdən də Ənvər paşanın qardaşı Nuru paşanın rəhbərlik etdiyi Qafqaz Müsəlman ordusu Azərbaycan türklərinin də qoşulduğu bu əsl Türk Ordusuna birləşərək Ruslarla, əslindəse Türkün əbədi düşməni ermənilərlə mübarizə aparmış, soyqırımçıları geri oturtmuşdur.

Tarixin ən ağır hadisəsi müharibə, qırğın isə, ən bəşəri, humanist münasibət haraya yetişmək, xilas etmək, qorumaqdır. Bu baxımdan Türkiyə – Azərbaycan birliyi, həmrəyliyi nümunələrindən yada düşən daha bir nümunə: ... 1918-ci ildə Azərbaycanın harayına gəlmiş “Ya istiqlal, ya ölüm”- hayqıran türk generalı Kazım Qarabəkir paşa Azərbaycanın qədim məskəni Naxçıvanı erməni daşnaklarından qorumuş, - Azərbaycan Xalq Cümhuriyyəti və Osmanlı İmperiyasının dəstəyi ilə Naxçıvan və ətrafında yaşayan türklərin təhlükəsizliyini təmin etmək üçün Araz Türk Cümhuriyyətinin yaradılmasına nail olmuşdur. Hələ Kazım Qarabəkir paşa İran Azərbaycanını da ingilisləri dəf edərək fəth etmiş, bir müddət o tərəfli, bu tərəfli Azərbaycan ürək kimi bərabər döyünmüşdür.

Naxçıvana gəldiyi vaxt maarifçilik işlərinə də nəzarət edən Kazım Qarabəkirin məktəblərdə öz yazdığı Marşı öyrətməsi xatırlanmaqdadır.

*Ya istiqlal ya ölüm,
Ya istiqlal, ya ölüm !
Vətənim, millətim, bayrağım, evim,
İstiqlalsız yoxdur yerim !*

*Zəncir vurdurur mu Türklər boynuna,
Varlığı fədadır vətən yoluna.
Biz tarixin Türk dediyi millətiz,
Hür yaşar, hür ölür, nurlu ümmətiz!*{22} .

Kazım Qarabəkirin bu marşı uşaqlara öyrətdiyi məktəbdə müəllim işləyən, sonralar Azərbaycanın böyük şairi, dramaturqu olacaq Hüseyn Cavidin türk generalı haqqında çıxışında bədahətən söylədiyi misralar da elmi ədəbiyyatlara iz salmışdır:

*“İkimiz de 1882’de doğmuşuz.
İkimiz de şair olduk.
Kalem ile kılıç, muallim ile asker;
Sen hem kalem hem de hançer;
Vatan için Şanlı bir asker”*{22}.

Azərbaycanın demək olar ki, bütün bölgələrində cərəyan etmiş və tarixə vandallıq məzmun və mahiyyətində 1918-ci il, 31 mart - 02 aprel soyqırım hadisələrinə qısa nəzər yetirdikdə də biz Moskva və Qars Müqavilələrinin mənbəyini təşkil edən Birlik, Həmrəylik həyat fəlsəfəsinin şahidi oluruq. ... Ermənilərin Şamaxı şəhərində törətdikləri vəhşətlər tarixdə Erməni vandallığı faktı kimi yaşayır. Onların xalqımıza, millətimizə qarşı törətdiyi soyqırım xəritəsi Bakıya qədər bütün rayonlarımızda, kəndlərimizdə öz vəhşət izlərini qoymuşdur. Göyçayda, Qaraməryəm ərazisində, Hacıqabul, onun Nəvai qəsəbəsində, Qobustanda və beləcə Bakıda törədilmiş qəddarlıqlar şəxsən mən özüm daxil nəsil-nəsil uşaqlara nənələrinin danışdığı qorxulu nağılların mövzusunda dönmüşdür.

Həmçinin Ermənilərin Quba rayonunda Azərbaycanlılara qarşı 1918-ci il soyqırımında törətdikləri vəhşiliklər şəhid qəbiristanlığında öz aydın izlərini yaşadır. 2007-ci ildə yol təmiri zamanı təsadüf nəticəsində üzə çıxmış, başları bədənələrindən ayrı vəziyyətdə olan yüzlərlə şəhid bədəni tarixdə insan adlanan ermənilərin öz insan həmvarlığına qarşı amansızlığına əyani sübutdur.

Azərbaycanın belə bir tarixi-faciəli dövründə Türkiyə xalqımızla həmrəylik nümayiş etdirərək haraya səs vermiş, Türkiyədən hərbi nazir Ənvər paşanın xüsusi əmri ilə Osmanlı əsgərlərindən ibarət 15 minə yaxın hərbi qüvvə Azər-

baycana gəlmişdir. Sözsüzdür ki, Nuru paşanın komandanlıq etdiyi bu Qafqaz müsəlman Ordusu olmasaydı 1918-ci ildə ermənilərin bolşevik hərbi qüvvələrinin dəstəyi ilə Azərbaycanlılara qarşı həyata keçirdikləri milli soyqırım daha geniş miqyas alardı. Məhz Türk Ordusunun sayəsində bu qəsbkar və insanlığa sığmayan soyqırım dayandırılmış və bu hadisələr 1920-1921-ci illərdə Türkiyənin böyük Lideri Mustafa Kamal Atatürkün Moskva və Qars Müqavilələrinin meydana çıxmasına, bu siyasi Aktlarda Azərbaycanın ərazi bütövlünə və işğalla bərabər, soyqırım, faciələrə son qoyulmasına təkan vermişdir.

Təsadüfi deyil ki, 1918-ci ilin 15 sentyab, - Qafqaz Türk Ordusunun Azərbaycanlıları genosiddən xilas etməsi Günü 5 Bayram günü kimi çox müqəddəs, unudulmaz olmuşdur. Belə ki, həmin gün həm Azərbaycan rus işğalından xilas olmuş, həm həmin gün qanlı fəlakətlərə - soyqırma son qoyulmuş, həm 15 sentyab həmin il Qurban bayramına təsadüf etmiş, həm də 15 sentyabr yenilməz Türk Birlik Günü kimi tarixə dərin izlər salmışdır.

1920-ci il Moskva və 1921-ci il Qars Müqaviləsi Türkiyədə qurulmaqda olan Türkiyə Cümhuriyyətinin və Azərbaycanın ərazilərinin qorunmasına möhkəm təməl olmaqla bərabər xalqlarımız arasında əlaqələrin yaranmasına və qüvvətlənməsinə də real bünövrə olmuşdur. Bu məqamda tarixə iz salmış hadisələrdən birini nəzərdən keçirmək yerinə düşər. Belə ki, 1920-ci il may ayının 3-də Türk Dövlətinin əfsanəvi lideri Mustafa Kamal Atatürk Şərq Cəbhəsi komandanı Kazım Qarabəkir Paşaya aşağıdakı məzmununda bir məktub yazır: “Dövlətdə heç pul qalmadı. Ölkə daxilində pul təmin edə biləcəyimiz bir qaynaq yoxdur. Başqa qaynaqlardan pul əldə edənə qədər, Azərbaycan Hökumətindən borc pul alınmasını təşkil etməni istəyirəm” {19}.

Kazım Qarabəkir Paşa Atatürkün bu istəyini Azərbaycan hökumətinə bildirir. Bu, Azərbaycan Sovet Sosialist Respublikası ilə Ankara hökuməti arasındakı ilk rəsmi təmas idi. Azərbaycandan Türkiyəyə 1921-ci ildə, Nərimanovun şəxsi əmriylə qardaş əli uzanır.

Azərbaycanın Xarici İşlər Naziri Mirzə Davud Hüseynov savaşa qazanılan uğurlar münasibətilə göndərdiyi teleqramda “...Qazanılan

büyük zəfərlərə görə Türk xalqını Azərbaycan Sovet Sosialist Respublikası adından təbrik edirik” yazıb və bu böyük zəfərin şərəfinə Azərbaycan xalqının yardım üçün 30 sistern neft, 2 sistern benzin, 8 sistern kerosin göndərdiyini bildiririb. Həmin ilin may ayında Azərbaycan Türkiyəyə 62 sistern neft göndərmiş və bundan sonra savaşa qurtarana qədər eyni dəyərdə neft və üç vaqon kerosin göndərmə öhdəçiliyi götürmüşdü. Mustafa Kamal Paşa 1921-ci ildə Nərimanova bir məktub yazaraq ondan borc pul istəmişdi. Bu məktub səfir vasitəsilə 1921-ci il mart ayının 17-də Nərimanova çatdırılmış, o isə dərhal 500 kq qızıl göndərmişdi. Bunun 200 kq-ı dövlət büdcəsinə, qalanı isə silah və sursat üçün istifadə edilmişdi.

Daha sonra Nərimanov Nərimanov Rusiyadan alınmış 10 milyon qızıl pulu Ankaraya göndərir. Bu yardımlar sayəsində müharibə-döyüş şəraitində olan ölkənin vəziyyəti xeyli yaxşılaşır. Bundan əlavə, 1922-ci ildə Türkiyəyə Batum yolu ilə Azərbaycan tərəfdən doqquz min tondan çox kerosin və 350 ton benzin yardımı göndərilir. Nərimanov Mustafa Kamal Paşaya yazdığı məktubunda Türk xalqının qazanılan uğurlarla imperalizmdən qurtulma günlərinin yaxınlaşdığını, buna görə Türk xalqını təbrik etdiyini bildirir və sonra əlavə edirdi: “Paşam, bizdə qardaş qardaşa borc verməz. Qardaş hər zaman qardaşının əlindən tutar. Biz qardaş, hər zaman əlinizdən tutacaq və tutmağa davam edəcəyik” {14}.

Xarakterik bir hadisədir ki, Türkiyə Cümhuriyyəti qurulan dövrdə necə Mustafa Kamal Atatürk Azərbaycandan yardım istəmişdi və onun bu dərin maddi ehtiyacdən doğan müraciətinə Nəriman Nərimanov “bizdə qardaş-qardaşa borc verməz”- mütəbər cavabı verməklə mümkün olandan da artıq yardım yollamışdı. 1991-ci ildə Müstəqil Azərbaycan Dövləti qurularkən Türkiyə Azərbaycan Lideri Heydər Əliyevin çağırışına dərhal cavab vermiş və Azərbaycana maddi-mənəvi dəstək vermişdi. Bu haqda bir qədər sonra.

Təsadüfi deyil ki, Mustafa Kamal Paşa Atatürk 1920-ci ildə Türkiyə Böyük Millət Məclisi qurulduqdan sonra ilk diplomatik nümayəndəliyini Bakıda açmış və yazıçı Memduh Şevket Esendalı Azərbaycana öz “orta elçisi” – yəni təmsilçisi olaraq göndərmişdir, Azərbaycanda

doğma, isti münasibətlə qarşılanan Esendalı səfirlik bağlanana kimi - 4 illik fəaliyyətini dövründə ilk olaraq Birinci Dünya Müharibəsindən sonra Zaqafqaziya və Rusiyada qalmış türk əsirlərinin Türkiyəyə qayıtması kimi çox çətin vəzifəsini yerinə yetirmiş, Azərbaycanda ərəb əlifbasından latına keçilməsi üçün çalışmışdır.

... 1921-ci ildə Nəriman Nərimanov da Atatürkün bu inamlı addımından sonra İbrahim Məhərrəm oğlu Əbilovu Azərbaycan Sovet Sosialist Respublikasının (SSC) Türkiyə səfiri vəzifəsinə təyin etdirmiş və onun da Azərbaycanla Türkiyə arasında qardaşlıq, dostluq, birlik, həmrəylik hisslərinin qüvvətlənməsində böyük rolu olmuşdur.

Beləki, Azərbaycanda bolşevik hakimiyyətinin yeni qurulduğu həmin vaxtlar ölkədə kəskin maddi problemlər yaşandığına rəğmən Nəriman Nərimanovun tövsiyyəsi ilə Azərbaycanın xarici işlər üzrə xalq komissarı Mirzə Davud Hüseynov 1921-ci ilin avqust ayında Türkiyədə fəaliyyət göstərəcək fəvqəladə səfirliyin açılmasını məqsəduyğun bilərək başda böyük Azərbaycan siyasi-diplomatik nümayəndəsi İbrahimbəy Əbilov olmaqla 25 nəfərdən ibarət korpusunu təsdiq etmişdir və bu tərkibdə cəmləşən hər bir səlahiyyətli nümayəndə türk xalqlarının birliyini ali məslək, amal hesab edən əqidə sahibləri idi.

Bu güclü diplomatik korpus Ankaraya gəldikdə Türkiyənin yeni hökumətinin xarici işlər naziri, digər yüksək vəzifə sahibləri, xalq kütlələri onları izdihamlı qarşılamış, əsl dost, qardaş hisslərini, milli birlik və həmrəyliyin sevincini paylaşmışdılar. İbrahimbəy Əbilovun tarixi qeydindən də aydın olduğu kimi onlar böyük məhəbbətlə qəbul edilmişlər: “Anadolunun hər yerindən olan insanların bizə qarşı münasibəti səmimi və doğmadır. Bizi Trabzondan Ankaraya qədər bütün şəhər və kəndlərdə isti qarşıladılar və hörmətlə qəbul edildik” {12}

Azərbaycanın Türkiyədəki ilk diplomatik heyətini 1921-ci ilin oktyabr ayında Türkiyə Böyük Millət Məclisinin sədri və Baş komandan Mustafa Kamal Atatürk şəxsən qəbul etmiş və İbrahimbəy Əbilov ona Azərbaycan hökumətinin Etibarnamə məktubunu təqdim etmişdir.

Bundan sonra Türkiyədə Azərbaycan səfirliyi binası üzərində Azərbaycan Bayrağı dalğalandırılmış və həmin tarixi gün təşkil olunmuş

möhtəşəm tədbirdə Qazi Mustafa Kamal Türkiyə və Azərbaycan dövlətləri arasındakı Birlik və Həmrəyliyin fəlsəfi qayəsi haqqında bunları söyləmişdir: "Məncə Türkiyə və Azərbaycan arasındakı Səmimilik və qardaşlıq əlaqələrinin dərəcəsinə şərhə lüzum yoxdur. Bu qardaşlıq əlaqələrini təsdiqləmək və gücləndirmək üçün Azərbaycan hökuməti cənab İbrahim Əbilovu bizə səfir olaraq göndərdi. Bu çox uğurlu bir seçimdir. Çünki İbrahimbəy Əbilov zat-aliləri bu qardaşlıq bağlarını canı ilə bağlayır və bizim üçün çox vacib olan missiyanı uğurla yerinə yetirmək üçün bütün lazımi keyfiyyətlərə sahib bir insandır" {12}.

Həmçinin də elə məhz həmin tədbirdə nəhəng Türk dünyası Lideri - Qazi Mustafa Kamal Atatürk bu gün dillər əzbəri olan "Azərbaycanın sevinci bizim sevincimiz, kədəri bizim kədərimizdir. Azərbaycan bizim qardaşımızdır. Heç nəyə baxmayaraq ona yardım etmək borcumuzdur" (14) - bəyanatını Azərbaycanın Türkiyədəki ilk diplomatı – dostu İbrahimbəy Əbilov vasitəsilə bütün dünyaya bəyan etmişdir.

Qazi Mustafa Kamal Atatürk İbrahim Əbilovu anadolu türklərindən ayırmamış, daim ona qarşı yüksək dostluq, qardaşlıq münasibəti bəsləmiş və bu doğmalığ münasibəti tarixə dərin izlər salmışdır. Məsələn, Azərbaycan Tarixi Muzeyində Mustafa Kamal Atatürkün bir tarixi fotosəkli vardır ki, üzərində "Azərbaycanın Hörmətli Səfirinə, qardaşım İbrahim Abilova. 28 oktyabr 1921."- sözləri yazılmışdır {12} və bu avtoqraf yenilməz türk liderinin Azərbaycan diplomatına xüsusi ehtiramını aydın əks etdirir. Bundan başqa Atatürkün İbrahim Əbilovu ən etibarlı adamı kimi Türkiyə ordusunun böyük hücum hazırlıqları dövründə ön cəbhəyə dəvət etməsi, onu döyüş diviziyaları ilə tanış etməsi, zabitlərlə görüşdürməsi, həmçinin onunla məsləhətləşməsi mövzu ilə maraqlananlara yaxşı məlumdur.

Məsələn, Türkiyənin tanınmış Atatürk irsi araşdırmaçı yazarı D.Özdən bir məqaləsində yazır: "Cəbhə boyu bir çox yerdə Aralov (Rusiyanın səfiri) və Əbilova əsgərlərə müraciət etmək imkanı verilir. Sovet səfiri Aralov, "Cəsur və nəcib türk əsgərləri!"-deyib, Qırmızı Ordunun salamlarını çatdırdıqdan sonra Türk bayrağının İzmirdə dalğalanacağını vurğulayır. Aralovun çıxışı "yaşa!" nidaları ilə kəsilir. Azər-

baycan səfiri İbrahim Əbilov isə türk əsgərlərinin başa düşücüyü aydın bir türkcə ilə, Sovet Qızıl Ordusunun İngilislərə, Fransızlara və digər kolonistlərə qarşı qazandıqları qələbələrdən, Rusların çarı necə devirdiklərindən, kapitalistlər, varlılar və hökumətin indi xalqın əlində olduğu haqda danışır. Əbilov, Sovet Rusiyanın Türkiyəyə dəstək verdiyini. Qızıl Ordunun arxa cəbhənin imperialistlərin hücumlarından qoruduğunu bildirir, əsgərləri arxa cəbhəyə görə narahat olmamağa çağırır və Türk əsgərləri Əbilovu böyük coşğu ilə alqışlayırlar. Mustafa Kamal və Müstəqillik Döyüşünün komandirləri; Ön cəbhəyə səfər zamanı Aralov, Əbilov və Sovet Hərbi Attaşesi Zvonaryevlə hərbi sirləri bölüşmüşlər" {21}.

"Türkiyənin "Ahəng" qəzeti də Azərbaycan-Türkiyə Yenilməz Birlik iradəsini təmsil edən İbrahim Əbilov haqqında müsbət fikirlər şərh etmişdir: "Türkiyədə Abilovu doğma qardaş kimi sevməyən və ona hörmət göstərməyən bir tək adam yoxdur. O, həqiqətən milli azadlıq mübarizəmizin zirvəsində bir qardaş və dost idi" {21}.

İbrahim Əbilova etimad göstərilərək o, daha sonra 3 respublikanın – Azərbaycanla bərabər Gücüstən və Ermənistanın da (Cənubi Qafqaz Federasiyasının) Türkiyədəki səfiri olmuşdur. Əlbəttəki, ölkəmizin ilk diplomatı Azərbaycan-Türkiyə əlaqələrinin daha da dərinləşməsi məqsədilə mühüm addımlar atmış, beynəlxalq, iqtisadi, mədəni sahədə əlaqələri gücləndirmişdir.

Bu baxımdan o dövlətlərimizin büynəlxalq münasibətlər tarixinə qiymətli səhifələr yazmış ilk diplomatlarından biridir və belə tarixyüklü işlərin sırasında 1922-ci ildə Türkiyə və Sovet respublikalarının iqtisadi əlaqələrinin qurulması məqsədilə yaradılmış və ölkənin bir çox şəhərində şöbələri fəaliyyət göstərən "Azneftesindikat" adlı idxal-ixrac qurumu xüsusilə yada düşür. 1922-ci ildə Azərbaycandan Türkiyəyə ixrac edilmiş 9294 ton kerosin və 340 ton benzin "Azneftesindikat" xətti ilə həyata keçirilmişdir. Bundan başqa İbrahim Əbilovun təşəbbüsü ilə ölkələrimiz arasında dəmir yolu, poçt və teleqraf və s. sahələrdə əlaqələr yaradılmış, müxtəlif müqavilələr imzalanmışdır.

İbrahimbəy Əbilovu Atatürkün Anadolunun "atası" adlandırmasını vurğulayan D.Özdən

yazır ki, “1918-1923 arası müstəqil bir respublika olan Azərbaycanın Türkiyə səfiri İbrahimbəy Əbilovun Türk xalqının və Kamal Atatürkün çox yaxın dostu olaraq, yalnız cəbhədə deyil, yeni və gənc Türkiyə Respublikasının ictimai, mədəni, siyasi və iqtisadi inkişafı üçün böyük faydası olmuşdur. Onun İzmir İqtisadi Konqresinin təşkilində böyük xidmətləri danılmazdır” {21}.

İbrahimbəy Əbilov hərtərəfli biliyə, geniş dünyagörüşünə malik bir “sovet” diplomatı olaraq hələ tam olaraq qurulmamış, müharibə reallıqları yaşayan və bu səbəblərdən böyük maddi ehtiyaclar içində olan Türkiyədə yetim uşaqlara yardım etmək məqsədi ilə xeyriyyə tədbirləri də təşkil etmişdir. Hələ İbrahimbəy Əbilovun tək-cə təşəbbüsü ilə deyil, həm də lap əsl konsertmestr kimi rəhbərliyi ilə səfirliyin əməkdaşları - təsərrüfat üzrə müdir və komendant Nadir İbrahimov, diplomatik kuryer Əsgər Topçubaşov, şəxsi katib İsmayıl İsmayılov, I katib Mirzə Davud Rəsulzadə “Aşiq Qərib” operasını nümayiş etdirmişlər. Xeyriyyəçilik məqsədilə səfirliyin informasiya şöbəsinin əməkdaşı Rza Təhmasibin rejissorluğu ilə Ə.Haqqverdiyevin “Bəxtsiz cavan” pyesi də tamaşaya qoyulmuşdur.

Xeyriyyə məqsədli bu tədbirlər eyni zamanda Türkiyə-Azərbaycan mədəni əlaqələrinin əsası kimi də böyük əhəmiyyət daşıyır.

İbrahimbəy Əbilovun Azərbaycanın Türkiyənin Trabzon və Samsun şəhərlərində konsul- luqlarının açılmasına nail olması isə əlbəttəki, onun diplomatik səriştəsindən, peşəkarlığından xəbər verir.

Ancaq, bu sadalanlarla birlikdə və onların fəvqündə İbrahimbəy Əbilovun bir fəvqəladə səlahiyyətli səfir kimi fikrimcə ən böyük xidməti onun Naxçıvan uğrunda diplomatik mübarizəsi olmuşdur və o, Azərbaycan Dövlət Nəzarətinin Xalq komissarı Behbud bəy Şahtaxtinski ilə bərabər 1921-ci il martın 16-da Rusiya və Türkiyə arasında bağlanan müqavilənin III maddəsinə, - yəni Ermənistanla Naxçıvan MSSR-in sərhədlərinin birmənalı şəkildə müəyyənləşdirilməsinə nail olmuşdur ki, bununla erməni daşnaklarının Azərbaycanın əzəli məskəni Naxçıvana məkirli iddialarına bir dəfəlik son qoyulmuşdur.

Təsədüfi deyil ki, Nəriman Nərimanov İbrahimbəy Əbilovun səfirlik fəaliyyətini bu sözlərlə yüksək qiymətləndirmişdir: “Azərbaycanın siyasi nümayəndəliyinin Türkiyədəki siyasi xətti düzgündür” {11}.

Lakin Atatürkün qardaş qədər sevdiyi, Nəriman Nərimanovun ən inanılmış adamı İbrahimbəy Əbilovun diplomat taleyi nə qədər uğurlu, ürək açan aydın rənglərdə olsa da, həyat sonluğu o qədər tünd və faciəvi xarakterdə olmuşdur. Belə ki, İbrahimbəy Əbilovun dəstəyi, təşkilatçılığı ilə keçirilmiş İzmir İqtisadi Konqresində Türkiyə-Azərbaycan əlaqələrinin böyük carçı, cəfakeşi ilk diplomatik səfir ağır xəstələnir. Ancaq qurultayı tərk etmir, evinə döndükdən sonra həyat yoldaşı bu barədə onun dostu, qardaşı Mustafa Kamala xəbər verir və Əbilovu əvvəlcə Kazım Qarabəkirin məsləhəti ilə İzmirin ən güclü həkimləri Əsəd bəy və Murad bəy müayinə, müalicə edirlər, halı pisləşdikcə (dostu kimi taleyini zəhərlənib ölmək izləyən) böyük Atatürk şəxsi həkimi Tofiq Rüşti Arazı İbrahimbəy Əbilovu xilas etmək üçün göndərir. Lakin Əbilovu xilas etmək mümkün olmur və o, 1923-cü il 23 Fevral tarixində 41 yaşında Türkiyədə vəfat edir.

Mustafa Kamal Atatürkün öz dostu İbrahimbəy Əbilovu vətəninə son mənzilə göndərəkən onun üçün ərəb və hind mütəxəssislərini çağırması və nəəşini 200 illik mumiyalatdırması hadisəsidir.

Atatürk bununla da sakitləşə bilməmiş İbrahimbəy Əbilovun cənazəsinin olduğu gəmini sanki, dostunu sevdiyi bütün Türkiyə ilə vidadlaşdırır. Beləcə, Atatürk İbrahim Əbilovun cənazəsinin və həmçinin ailəsinin olduğu gəmini İzmirdən İstanbula, ordan Batumiyə göndərilməsi əmrini vermişdir. Gəmi Batumidə böyük bir izdihamla qarşılanmış, sonra Bakıya göndərilmişdir {14}.

Azərbaycan-Türkiyə əlaqələri Birlik və Həmrəylik fəlsəfəsinin həyatı nümunələrindən biri də İbrahimbəy Əbilovun qızı Anadolu ilə bağlıdır. O, Anadolu ilə ki, onu doğuşunu Atatürkün həkimi Tofiq Rüşti Araz həyata keçirmişdi. O, Anadolu ki, adını da böyük Atatürk qoymuşdu və o, Anadolu ki, İbrahimbəy Əbilovun vaxtsiz və müəmmal ölümündən sonra həyat yoldaşı onu və digər qızı Zibanı cənazə ilə birlikdə Bakıya apardıqda Atatürk onu buraxmaq istəməmiş, ona Tofiq Rüşti Araz vasitəsilə Anadolunu öz övladı kimi böyütmək arzusunu

və körpənin Türkiyədə qalması xahişini yetirmişdi...

Lakin İbrahimbəy Əbilovun həyat yoldaşı bu istəyi qəbul edə bilməmiş, Atatürk və Türkiyəylə vidalaşmış birlikdə Bakıya dönmüşlər.

Əlbəttə İbrahimbəy Əbilov zəhərlənib öldürülmüşdü və bu Azərbaycanın – türkün əbədi düşməni, xalqlarımız arasında nifaq salmaq məqsədli, diplomat haqqında ardı-arası kəsilməyən şikayət məktubları yazan, hələ onun rəhbərlik etdiyi səfirliyi təftiş etdirməyə nail olmuş erməni daşnaklarının məkrli planı idi. Çünki onlar Moskva və Qars Müqavilələrinin hazırlanması, həyata keçməsində məhz İbrahimbəy Əbilovu əsas siyasi fiqur hesab edir, gələcəkdə bu siyasi Aktların ləğv olunması planlarına bu prinsipal diplomatı güclü mane hesab edirdilər.

Beləcə, tarixə 16 mart, 1920-ci il Moskva və 13 oktyabr, 1921-ci il Qars Müqavillərindən bir neçə il əvvəl, eyni zamanda elə həmin illərdə Azərbaycan və Türkiyədə cərəyan etmiş hadisələrin təhlilləri ilə belə bir elmi-obyektiv qənaətə gəlirik ki, bu müqavilələri tarixi gerçəkliklər meydana çıxarmış və onlar hər iki ölkənin monolit siyasi və hərbi səviyyəsinə qədər öz əhəmiyyətini qorumaqla 100 illik bir sınaq dövrü keçərək bu günümüzdə gəlib çatmışlar. Hər iki Müqaviləni tarixi bir Daş abidə adlandırsaq onun sütunları əlbəttə ki, Mustafa Kamal Atatürk, Nuru Paşa, K.Karabəkir, Nəriman Nərimanov, İbrahimbəy Əbilov, M.Ə.Rəsulzadə, B.Şahtaxtinskilər və silahdaşları, bu şəxsiyyətlərin tarixyüklü fəaliyyətləri olacaqdır.

15 iyun 2021-ci il Şuşa Bəyannaməsi bu möhkəm sütunlar üzərində qərar tutmaqdadır. Əvvəla Şuşa Bəyannaməsi Moskva və Qars Müqavilələri kimi konkret olaraq sıralanmış maddələrdən ibarət deyildir. Bu baxımdan müəyyən analitiklik kəsb edir. Ancaq mahiyyət baxımından Bəyannamənin müddəaları aydındır. Belə ki, Şuşa Bəyannaməsində Müttəfiqlik üçün əsas sahələrin hər biri ayrılıqda və bütövlükdə öz əksini tapmışdır. Ən əsas məsələ iki dövlətin müttəfiqlik əlaqələrinin gələcək perspektivləri Şuşa Bəyannaməsinə qədər bu sahədə əldə olunmuş tarixi bünövrə nailiyyətlər əsasında müəyyənləşdirilir.

Bu baxımdan 16 mart, 1920-ci il Moskva və 13 oktyabr, 1921-ci il Qars Müqavillərinin müddələrinin 70 il sonra Azərbaycanın müstə-

qillik əldə etdiyi illərdən başlayaraq iki dövlətin həyat fəlsəfəsinə çevrilməsi, tarixi şəxsiyyət, görkəmli siyasi xadim Heydər Əliyev hələ 1990-cı illərdə ali məqsədi olmuşdur. Heydər Əliyev 1990-cı ilin noyabr ayının 17-də 12-ci çağırış Naxçıvan MSSR-in Ali Məclisinin ilk sessiyasına qatılarkən müstəqil Azərbaycan dövlətinin qurucusu missiyasına başlamış, SSRİ-nin dağılmağına hələ təxminən 1 il qaldığı və totalitar rejimin davam etdiyi bir vaxtda sədrliyi ilə keçirilmiş sessiyada Naxçıvan Muxtar Sovet Sosialist Respublikasının adını dəyişdirərək Naxçıvan Muxtar Respublikası adlandırması kimi çox mühüm tarixi qərar qəbul olunmuşdur.

Bununla birlikdə sessiyanın Naxçıvan MSSR Ali Sovetinin adını dəyişərək Naxçıvan Muxtar Respublikasının Ali Məclisi adlandırılması, Azərbaycan Respublikasının milli istiqlal rəmzi olan üçrəngli dövlət bayrağının bərpası, onun Naxçıvan Muxtar Respublikasının dövlət bayrağı kimi qəbul edilməsi haqqında qərarlar qəbul olunmuşdur ki, bunlar artıq öz məzmun və mahiyyətinə görə nəhəng siyasətçinin rus imperiyası üzərində siyasi triumfu idi.

Hələ Naxçıvan Muxtar Respublikasının Ali Məclisinin üçrəngli Dövlət Bayrağımızın Azərbaycan SSR Ali Sovetinin qarşısında bütünlükdə Azərbaycanın rəsmi dövlət rəmzi kimi tanınması haqqında vəsatət qaldırması yenilməz cəsarət və milli lider təntənəsi idi {14}.

Təhlillərimizin bu istiqamətində Ulu öndər Heydər Əliyevin 1990-1993-cü illər ərzində tale və tarixyüklü fəaliyyətini əks etdirən “Qayıdış” sənəmə kitabından aşağıdakı iqtibasda cəmlənmiş fikirləri xarakterik səslənir: “Bu dövrdə Azərbaycanın və Naxçıvan Muxtar Respublikasının xalq deputatı kimi fəaliyyət göstərən Heydər Əliyev Naxçıvan parlamentində tək cə muxtar respublika üçün yox, bütün Azərbaycan üçün həyatı əhəmiyyət kəsb edən, siyasi həyatın demokratikləşməsi prosesinə güclü təkan verən qərarların qəbul edilməsinə nail oldu. Onun sədrliyi ilə keçən Naxçıvan Muxtar Respublikası Ali Sovetinin birinci sessiyası muxtar respublikanın adından “Sovet Sosialist” sözlərini çıxarmış, ali dövlət orqanlarının adında dəyişik etmiş, muxtar respublikanın üç rəngli dövlət bayrağı və digər rəmzləri haqqında qərarlar qəbul etmiş və dövlət rəmzlərinin qəbul

edilməsi barədə Azərbaycan parlamenti qarşısında qanunvericilik təşəbbüsü qaydasında məsələ qaldırmışdı”{13} .

Ulu öndər Heydər Əliyev Naxçıvan Muxtar Respublikasında yaşayıb fəaliyyət göstərdiyi, əsl həqiqətdə Azərbaycanın blokada şəraitində olan bu regionunu siyasi, hüquqi və sosial baxımdan xilas etdiyi 1990-1993-cü illərdə rus Sovet İmperiyasının siyasi rəhbərliyinin göstərişi ilə Qızıl Ordunun xalqımızın dinc, suveren müstəqillik arzularına qarşı çıxaraq törətmiş olduğu 20 yanvar faciəsinə, deməli mahiyyətə vətəndaş əxlaq hadisəsinə bir siyasi Lider, həmçinin də vətən övladı olaraq qiymət verilməsi məqsədilə "1990-cı ilin yanvar ayında Bakı hadisələrinə siyasi qiymət verilməsi haqqında" qərar layihəsi hazırlamış və bu vətənpərvər siyasi sənədi 1990-cı il 21 noyabr ayında Naxçıvan MR Ali Məclisi qəbul etmişdir.

Bundan başqa deputat mandatı daşıyan Heydər Əliyevin hazırladığı "Azərbaycan SSR-in Dağlıq Qarabağ Muxtar Vilayətində, Şaumyan rayonunda və Xanlar rayonunun Çaykənd kəndində yaranmış vəziyyətə münasibət haqqında" qərarı 1990-cı il 14 dekabr ayında Naxçıvan MR Ali Məclisi qəbul etmişdir.

1991-ci il sentyabrın 3-də təkcə bir deputat olaraq Heydər Əliyev və həmçinin onun həmvətənləri üçün deyil, bütün Azərbaycan xalqının tarixi günü kimi unudulmazdır. Məhz Naxçıvan Muxtar Respublikasının minlərlə vətəndaşının küçələrə çıxaraq günlərlə davam edən mitinqlərdə yekdil tələbi ilə 1991-ci il sentyabrın 3-də Naxçıvan MR Ali Məclisinin fəvqəladə sessiyası çağırılmış və bu sessiyada Heydər Əliyev yekdilliklə Ali Məclisin sədri seçilmişdir.

Heydər Əliyev 1990-cı ildə Rusiyadakı yüksək dövlət postundan istefa verib vətəni Azərbaycana, doğulduğu "taleyin ümidinə buraxılmış tənha bir ada" nı (Heydər Əliyev) xatırladan Naxçıvana gəldikdə ağır blokada şəraitində dözülməz məhrumiyətlər yaşayan həmvətənlilərinin müqəddəratını düşünərkən peşəkar dövlət qurucusu səriştəsi ilə və ciddi səylər nəticəsində qısa müddətdə Türkiyə və İran İslam Respublikası ilə əlaqələr quraraq Sədərək rayonu ərazisində Azərbaycanla Türkiyə arasında Araz çayı üzərində "Ümid" adlanan körpünün 1991-ci il 29 oktyabr tarixində müvəqqəti, 1992-ci il 28 may tarixində tam rəsmi açılışına,

habelə 1992-ci il 22-25 mart tarixində Türkiyədə Baş nazir Süleyman Dəmirəllə Türkiyə Cümhuriyyəti tərəfindən Naxçıvan Muxtar Respublikasına maliyyə, iqtisadi və texniki yardım göstərilməsi barədə, 100 milyon dollar məbləğində kredit ayrılması və hər il 100 tələbən Türkiyədə təhsil almasını nəzərdə tutan birgə Əməkdaşlıq Protokolu imzalamışdır{14}.

Heydər Əliyev yazıçı Aleksandr Proxorovla müsahibəsində Naxçıvanın blokada dövründə orada olarkən qarşılaşdığı problemlərdən bəhs edərkən respublikamız üçün çox böyük tarixi əhəmiyyəti olan İran və Türkiyə Respublikalarına yol çəkilməsi məsləhətini də vurğulayır ki, bu da heç şübhəsiz, Ulu öndərin yuxarıda da qeyd etdiyimiz kimi milli dövlət quruculuğu siyasətini ifadə edir.

"İran və Türkiyə rəhbərləri ilə aramızda şəxsi dostluq münasibətləri yarandı. İran prezidenti öz təyyarəsini Naxçıvana göndərdi. Mən Tehrana gedib onunla yardım barəsində razılığa gəldim. Biz elektrik xətti çəkdik və İrandan enerji almağa başladıq. Eləcə də, yanacaq və ərzaq... Türkiyə prezidenti Dəmirəlin özü mənə 100 milyon dollar kredit təklif etdi. O da öz prezident təyyarəsini göndərdi və mən onun yanına, Ankaraya uçdum. Mən Türkiyəyə yol çəkdim. Araz çayı üstündən körpü saldırdım və mal təchizatını təşkil etdim" {4}.

İqtibasdakı fikirlər iki dövlət arasındakı əlaqələrin Birlik, Həmrəylik fəlsəfəsinin reallıq həqiqətlərini özündə ehtiva edir. Burada böyük Liderin ilk öncə qardaş Türkiyəyə üz tutması heç də təsadüfi hesab oluna bilməz. Belə ki, Heydər Əliyev tarixi tarixi, siyasət elmini – politologiyanı nəzəri cəhətdən dərinlən bildiyi və hadisələri düzgün qiymətləndirməyi bacardığı üçün onun məntiqi yanaşma ilə Türkiyə və eləcə də İran İslam Respublikası ilə əməkdaşlıq əlaqələrinin yeni dövrdə təməlini qoymasında marağı bilavasitə elə Moskva müqaviləsindən, onun tələbləri və şərtlərinin əsaslanmasını nəzərdə tutan Qars müqaviləsindən qaynaqlanır.

Ulu öndər Heydər Əliyev Azərbaycan Respublikasının prezidenti seçildikdən sonra isə Azərbaycan- Türkiyə əlaqələri demək olar ki, bugünkü Şuşa Bəyannaməsində irəli sürülən şərtləri əhatə etmişdir. Məsələn, Şuşa Bəyannaməsində qeyd olunan 9 fevral 1994-cü il tarixində imzalanmış "Azərbaycan Respublikası və

Türkiyə Respublikası arasında dostluq və hərtərəfli əməkdaşlığın inkişafı barədə Müqavilə" böyük əhəmiyyət kəsb edir.

Azərbaycan Respublikası və Türkiyə Respublikası arasında əməkdaşlığın inkişaf etdirilməsi iki dövlət və iki qardaş xalqın qarşılıqlı əlaqələrinin rəsmi şəkildə əsaslandırılması məsələsi Heydər Əliyevin siyasi varisi AR Prezidenti cənab İlham Əliyevin Azərbaycana rəhbərlik etdiyi 20 illik bir dövrdə də daim diqqət mərkəzində olmuşdur. 16 avqust 2010-cu il tarixli "Azərbaycan Respublikası və Türkiyə Respublikası arasında strateji tərəfdaşlıq və qarşılıqlı yardım haqqında Müqavilə" buna əyani misal ola bilər. Bu XXI əsrin ilk onilliyinin dərin məzmunlu Birlik, Həmrəylik düşüncəsindən həyata vəsiqə alan Müqavilə Azərbaycan və Türkiyə Respublikaları arasında siyasi, hərbi və təhlükəsizlik və digər sahələrdə əməkdaşlıq əlaqələrini ehtiva edir, dinamik inkişafı ilə yeni əsrin ikinci dekadasının ən mühüm siyasi hadisəsi olan Şuşa Bəyannaməsinin meydana gəlməsini şərtləndirirdi.

İndisə tarixi Şuşa Bəyannaməsinin əsas müddəalarını nəzərdən keçirməklə fiziki və mənəvi antropoloji olaraq qədim tarixlərə söykənən Azərbaycan-Türkiyə dövlətləri və xalqları arasındakı Birlik və Həmrəylik Fəlsəfəsinin bu gün və gələcək üçün qarant mahiyyətini qiymətləndirək.

Şuşa Bəyannaməsinin Tam mətnində ilk müddəə "Azərbaycan Respublikasının Prezidenti İlham Əliyevin və Türkiyə Respublikasının Prezidenti Rəcəb Tayyib Ərdoğanın Azərbaycanın və bütövlükdə Türk dünyasının qədim mədəniyyət beşiyi olan Şuşa şəhərində görüşünün tarixi əhəmiyyətini vurğulanaraq, İki dost və qardaş ölkə arasında imzalanmış bütün beynəlxalq sənədlərə, bununla əlaqədar 13 oktyabr 1921-ci il tarixli Qars müqaviləsinə sadıq olduqlarını bir daha təsdiq etdiklərindən ibarətdir.

Bundan sonra Şuşa Bəyannaməsində hər iki ölkənin siyasi, iqtisadi, müdafiə, mədəni, humanitar, səhiyyə, təhsil, sosial, gənclər və idman sahələrindəki imkan və potensiallarının birləşdirilməsi müddəaları əksini tapmışdır ki, bu müddəalar xalqlarımızın Birlik və Həmrəylik hissləri ilə dünya miqyasında yüksək inkişaf səviyyəsinin indi olduğu kimi gələcəkdə də qorunacağına, inkişaf etdiriləcəyinə təminat verir.

Ümumi baxılıqda Şuşa Bəyannaməsinin əsas müddəaları siyasət, hüquq, habelə Beynəlxalq hüquq, diplomatiya, təhlükəsizlik, hərbi sahələrdəki əməkdaşlığı ehtiva edir.

Şuşa Bəyannaməsinin ən əsas müddələrindən biri isə Azərbaycanın müasir dövr siyasətində ən önəmli məsələ Azərbaycan Respublikasının Dağlıq Qarabağ torpaqlarının 30 illik işğaldan azad olunması, 44 günlük Vətən müharibəsi ilə əsaslı Zəfərin əldə olunması və bu qələbədə - "Ermənistanın 30 illik təcavüzünə son qoyulmasında, işğal olunmuş torpaqların azad olunmasında, Azərbaycanın ərazi bütövlüyünün bərpa edilməsində Türkiyə Respublikasının mənəvi-siyasi dəstəyinin yüksək qiymətləndirilməsi" ilə izah oluna bilər. Həmçinin, Bəyannamədə Qars müqaviləsinin şərtlərinə daxil olan Naxçıvan Muxtar Respublikasının Azərbaycan Respublikasına aidiyyəti müddəası da xüsusi yer tutur. "Azərbaycan Respublikasının Naxçıvan Muxtar Respublikası arasında dəhlizin (Zəngəzur dəhlizi) açılmasının və həmin dəhlizin davamı kimi Naxçıvan-Qars dəmir yolunun tikintisinin iki ölkə arasında nəqliyyat-kommunikasiya əlaqələrinin intensivləşməsinə mühüm töhfə verəcəyini qeyd edirlər" {9}.

Əlbəttə, hər bir dövlətin müstəqilliyinin qorunması üçün onun Hərbi qüvvəsi böyük əhəmiyyət kəsb edir. Bu baxımdan Azərbaycan və Türkiyə dövlətlərinin Hərbi məsələlərdə əməkdaşlığının Şuşa Bəyannaməsində önə çəkilməsi bu gün olduğu kimi gələcəkdə də hər iki ölkənin təhlükəsizliyinin və müdafiəsinin təminatçı kimi çıxış edir.

Dövlətlərin müqəddaratını həmişə İqtisadiyyat müəyyən edir. Güclü iqtisadiyyata malik dövlətlərin nüfuzu da, vətəndaşlarının sosial drumu da yüksək olur. Şuşa Bəyannaməsi iki qardaş ölkənin iqtisadi əməkdaşlığı üçün gerçək və sınaqmış paradigmalara irəli sürür.

Beləliklə, 15 iyun 2021-ci il tarixində Azərbaycanın Zəfər Zirvəsi Şuşa Şəhərində Azərbaycan Respublikasının Prezidenti İlham Əliyevin və Türkiyə Respublikasının Prezidenti Rəcəb Tayyib Ərdoğanın iki nüsxədə imzaladıqları Şuşa Bəyannaməsi iki qədim xalqın Birlik və Həmrəylik fəlsəfəsi kimi hər gün öz əhəmiyyətini əyani surətdə təsdiq edir.

NƏTİCƏ

Azərbaycan və Türkiyənin Qars müqaviləsinin tələblərinə sadıq olan və onu qorumaqla yanaşı mümkün qədər inkişaf etdirən müasir dövr siyasi Liderləri - Heydər Əliyev - Süleyman Dəmirəl, İlham Əliyev - Rəcəb Taib Ərdوغان siyasi idarəçilik proqramları ictimai-siyasi münasibətlər institutları bütün dünyaya nümunə kimi əhəmiyyət daşıyır.

Azərbaycan xalqının Ulu öndəri, ümummillili lider Heydər Əliyev Şuşa Bəyannaməsində əsaslandırılmış yenilməz İdeyanı - Azərbaycan-Türkiyə birliyi, həmrəyliyi həyat fəlsəfəsinin qaynağı, qayəsi olan tarixi Qars müqaviləsindən irəli gələn tələbləri Azərbaycanın Respublikasının Prezidenti olaraq ilk addımlarından başlayaraq siyasi idarəçilik strategiyası olaraq qəbul etmiş və Azərbaycanın Respublikasının prezidenti vəzifəsində bütün fəaliyyəti dövründə bu tarixi Akta yüksək vətəndaşlıq münasibəti nümayiş etdirmişdir. Təsadüfi deyil ki, üvvətlənməsi, iki qardaş ölkə arasında əbədi dostluq körpüsünün yaranması üçün gördüyü tarixi işlərin, sınaqdan çıxmış monolit münasibətlərin mümkün qədər lokonik tablosunu canlandırmaq istəyirik. Belə ki, Heydər Əliyev Sovet İmperiyası rəhbərlərinin xalqımıza qarşı ədalətsiz və qəddar münasibətinə etiraz olaraq yüksək vəzifəsinə istifa verib Rusiyadan ayrılaraq vətənə döndükdən sonra doğulub böyüdüü Naxçıvan Muxtar Respublikasına gedib həmvətənlilərinin əhatəsində yaşadığı 3 il kimi qısa zamanda həyata keçirdiyi tarixi əhəmiyyət kəsb edən böyük dövlət quruculuğu İşlərinin mərkəzində məhz Türkiyə ilə əlaqələr yaratmaq məqsədi dayanmışdır.

Yüksək müdriklik xislətinə malik görkəmli dövlət xadimi Heydər Əliyev Azərbaycanın İkinci müstəqillik dövründə və hələ Azərbaycan Ali Məclisinin sədri, Azərbaycan Prezidenti olmamışdan öncə Türkiyə Dövlətinin başçısı Süleyman Dəmirəllə birlikdə gerçək Türkiyə-Azərbaycan körpüsünün yaradılmasına nail olmaqla xalqlarımızın birliyini canlandırmışdır.

Məsələn, Türkiyə-Azərbaycan arasında real bünövrə -- Türkiyə Cümhuriyyəti və Azərbaycanı və bu Ulu diyarın bir parçası qədim Naxçıvanı birləşdirən körpünün Araz çayı kimi tarixi qan yaddaşımız üzərində salınması və körpünün

“Ümid” adlanması heç də təsadüfi olmayıb böyük müdrik mənalara daşıyırdı.

Heydər Əliyevin böyük səyi və cəsarəti sayəsində yaranan bu əlaqələr və “Ümid” körpüsünün müvəqqəti olaraq 29 oktyabrda, tam olaraq 28 mayda rəsmi olaraq açılması da iki Türk dövlətinin Respublika gününü ifadə edir və yenə xalqımızın Ulu öndərinin türkçülüyə və deməli milli ideyaya müdrik yanaşmasını birmənalı surətdə təsdiq edir {14}.

Bununla bərabər, görkəmli siyasətçi Heydər Əliyevin Türkiyə Cümhuriyyəti tərəfindən Naxçıvan Muxtar Respublikasına maliyyə, iqtisadi və texniki yardım göstərilməsi barədə, 100 milyon dollar məbləğində krediti nəzərdə tutan müqaviləni həyata keçirməklə düşmənlə həmsərhəd ərazidə blokada şəraitində, digər tərəfdən relyef baxımından sərt iqlimə malik regionda mühüm təlabat ehtiyaclarından məhrum olmuş – işsiz, qazsız, hətta çörəksiz qalmış xalqın həyatını xilas etməyə nail olması müdrik siyasətin inqilabi təntənəsi idi. Hər il 100 tələbənin Türkiyədə təhsil almasını nəzərdə tutan birgə Əməkdaşlıq Protokolunun imzalanması faktı da zamanına və bütün zamanlara münasibətdə müdrik milli lider qəhrəmanlığı idi ki, müqaviləni Türkiyə tərəfdən imzalamış TC-nin 9-cu prezidenti Süleyman Dəmirəl ömrünün sonuna kimi bu qəhrəmanlığı xatırlayıb yaddaşlara və əlbəttə ki, tarixə həkk etmişdir. Süleyman Dəmirəl: “Qəhrəmanları, böyük insanları, şəxsiyyətləri zaman meydana çıxarır. Onlar siyasi şəraitə uyğun olaraq xalqı çətin vəziyyətdən xilas edir, ona öndərlik edirlər. Böyük dövlət adamı, əziz qardaşım Heydər Əliyev Azərbaycanda daxilə çəkişmələr, vətəndaş müharibəsi təhlükəsi olan bir şəraitdə siyasi səhnəyə çıxmışdır. Onun zəngin siyasi təcrübəsi ölkəni bu ağır vəziyyətdən çıxarmağa imkan verdi. Müstəqillik qazandıqdan sonra Azərbaycanın qarşısında duran əsas vəzifə bu dəfə yüksələn bayrağın enməməsi idi. Bu bayrağı kim daşıyırdı, qəhrəman da olacaqdı. Bu, Heydər Əliyevin tarixi missiyası idi. Fövqəladə çətinliklərə rəğmən böyük qəhrəmanlıq nümunəsi göstərən dahi şəxsiyyət, o bayrağı əbədi yüksəklərdə tutdu, Azərbaycanı dünyaya bir türk dövləti kimi tanıtdı {14}.

Yeri gəlmişkən qeyd edək ki, Ulu öndər 1992-ci il soyuq fevral günlərinin birində iki qardaş arasında isti münasibətlərin möhkəmlən-

məsi məqsədli “Diplomatik münasibətlərin Yenidən Qurulması ilə bağlı Müqavilə”-nin imzalanmasını həyata keçirmiş, bundan sonra Strateji ortaqlıq, itisadi-ticarət əlaqələri qurulub, möhkəmlənmişdir.

1999-cu ilin noyabrında İstambulda ATƏT-in sammitində ABŞ, Türkiyə Respublikası, Müstəqil Azərbaycan Respublikası, Gürcüstan Respublikası, Türkmənistan Respublikası, Qazaxstan Respublikası birlikdə “Bakı-Tbilisi-Ceyhan” neft kəmərinin yaradılmasına dəstək üçün imzalarını atdılar. Bu və həmçinin “Bakı-Tiflis-Ərzurum” təbii qaz xətti, “Böyük İpək yolu” habelə “Bakı-Tibilisi -Qars” dəmiryolu “hadisələri” Azərbaycanın Ulu öndəri Heydər Əliyevin Birlik, Həmrəylik fəlsəfəsindən qaynaqlanan siyasi proqramının ana prinsipləri kimi unudulmazdır.

Onu da qeyd edək ki, Türk Dövlətləri arasında Heydər Əliyev qədər Türkiyəni qarış-qarış ziyarət etmiş, müxtəlif sahə adamları ilə görüşmüş, konfranslarda, tədbirlərdə əsl türk mənsubiyyəti qururu ilə atəşin nitqlər söyləmiş ikinci bir lider olmamışdır və yoxdur. Ulu öndər Heydər Əliyevin 1997-2003-cü illər arasında Türkiyənin müxtəlif universitet, təşkilat və s. qurumlarının 50-yə yaxın mükafatına layiq görülməsi də dediklərimizi təsdiq edir. Bu baxımdan da deməliyik ki, Heydər Əliyevin Azərbaycanın Türkiyə ilə Birlik, Həmrəylik konsepsiyasına əməli dəstəyi sonsuz olmuşdur.

Burada bir məsələni də xüsusi olaraq vurğulamaq istərdik ki, Heydər Əliyev Azərbaycançılığı türkçülük və islam dəyərləri ilə monolit dövlətçilik mahiyyətində dərk edir və öz idarəçilik prinsiplərində bu əsaslara söykənirdi.

Heydər Əliyevin Atatürk Beynəlxalq Sülh Mükafatını alarkən söylədiyi nitqdən gətirdiyimiz misallar bu fikrimizi təsdiq edir. Ulu öndər demişdir: “Mustafa Kamal Atatürkün həyatı, yaradıcılığı, onun qoyduğu irs sizin üçün örnekdir və bizim üçün, Azərbaycan üçün də böyük örnekdir. Biz özümüzü sizdən ayırmırıq”; “Mustafa Kamal Atatürk bütün dünyaya sübut etmişdir ki, müsəlman ölkəsində, əsrlər boyu dinin təsiri altında dini dövlət kimi yaşayan bir ölkədə cümhuriyyət, layiq cümhuriyyət qurmaq, demokratik yolla getmək olar. O, dünyanın bəşəri dəyərlərindən istifadə edərək, xalqının mənəvi dəyərlərini bunlarla birləşdirərək öz

xalqını daha da yüksəklərə qaldırmışdır”; “Mustafa Kamal Atatürk təkə Türkiyə üçün yox, bütün dünya türkləri üçün, türk dünyası üçün də çox düşünmüşdür” {14}.

Azərbaycanda və eləcə də keçmiş SSRİ məkanında Azərbaycanın Atatürki adlandırılan Ulu öndər Heydər Əliyevi əfsanəvi Türk Lider Atatürklə birləşdirən xarizmatik bir ştrixi burada qeyd etmək yerinə düşər. Beləki, bu hər iki böyük Türk Liderinin ata adlarının eyniliyi xarizma mahiyyətində maraqlı doğurur. Sanki, bu bir millətin iki qəhrəman oğlu tarixi türk torpaqlarının dövlət bərpası üçün dünyaya gəlməliydi. Beləcə dünyanın biri o başında, biri bu başında və biri-birindən 40 il zaman uzaqlığında Əlirza adlı iki türk ata nəhəng Türk dövləti quracaq, ən əsas da bütöv türk ailəsində “ata” kimi sevilib tarixə iz salacaq oğul övladları dünyaya gətirdilər. Bu başdakı – Əlirzanın oğlu Heydər Əliyev həm də o mübarək ildə doğuldu ki, o başdakı Əlirzanın oğlu – Mustafa Kamal Türk dünyasının əfsanəvi xilaskarı elan edilmiş, Türkiyə Respublikasının yekdilliklə ilk prezidenti seçilmiş, yeni respublikanın ilk hökumətini “Hakimiyyət qeyd-şərtsiz millətidir” və “Yurdda sülh, cahanda sülh” ideologiyası əsasları üzərində qurmuşdu. Öz zamanı üçün adı, bizim dövrdən boylandıqda Heydər Əliyevin doğulduğu tarixdən iki il əvvəl isə bu möhtəşəm hadisə yaşanmışdı – Mustafa Kamal Atatürk bir əsrlik zamanı arxada qoymuş “Azərbaycanın sevinci bizim sevincimiz, kədəri bizim kədərimizdir. Azərbaycan bizim qardaşımızdır. Heç nəyə baxmayaraq ona yardım etmək borcumuzdur” – bəyanatını Azərbaycanın Türkiyədəki ilk diplomatı – dostu İbrahimbəy Əbilov vasitəsilə bütün dünyaya yetirmişdi və fikrimizcə bu dəlil də çox xarakterikdir ki, Türkiyənin ən nüfuzlu mükafatı - “Atatürk Sülh Mükafatına” layiq görülmüş dünya şöhrətli Azərbaycan lideri Heydər Əliyev də prezident statusunda Türkiyəyə ilk səfərində “biz bir millət-iki dövlətlik” kəlamını bütün dünyaya bəyan etmişdir və bu dahiyənə kəlam Türk dünyasını birləşdirən ən güzcü, yenilməz həyat fəlsəfəsidir.

Yeri gəlmişkən əgər Atatürk “Türk qadını zəhmətkeşdir, evindən və vətənindən asılı deyil. Qadınlarımız kişilər qədər mərd və mübarizdir. Müasir Türkiyəni onlarla birlikdə quracağıq və yaşatacağıq. Heç kimin türk qadınına çadra

və cəfəngiyatla xurafata batırmağa haqqı yoxdur"-{21} demişdisə, Heydər Əliyev də Azərbaycan qadınını eyni yüksək meyarlarla tərif etmişdir: "Azərbaycan qadını tarix boyu öz ağılı, zəkası, namusu, qeyrəti, isməti ilə, fədakarlığı, çalışqanlığı, mərdliyi, vətənpərvərliyi ilə, millətinə, torpağına olan hədsiz məhəbbəti ilə və gözəlliyi, Azərbaycan xalqının xüsusiyyətləri ilə tanınmışdır. Ancaq bununla bərabər, əsrlər boyu Azərbaycan qadınının üzərinə böyük zəhmətlər düşmüşdür. O zəhməti də qadın həmişə mərdliklə, cəsarətlə çəkmişdir və heç vaxt bu zəhmətdən inciməmişdir"{3}.

Belə fikir, amal, əqidə birliyi türk insanlarının qan qardaşlığından qaynaqlanmış və həmişə, hər dövrdə əyani surətdə təsdiqlənmişdir.

Bunu da xüsusilə qeyd etmək istərdik ki, Azərbaycan Respublikasının Prezidenti İlham Əliyev imzalanmış və hər iki ölkənin Milli məclisində təsdiqlənmiş Şuşa Bəyannaməsinə sonsuz ehtiram ifadə edərək Azərbaycan Respublikasında 2022-ci ilin "Şuşa İli" elan edilməsi haqqında 05 yanvar 2022-ci il tarixli Sərəncam vermişdi.

Tarixyüklü 05 yanvar 2022-ci il tarixli Sərəncamda deyilir:

"Qarabağın tacı olan Şuşa xalqımız üçün müqəddəs və əziz məkandır. Şuşa sevgisi hər bir azərbaycanlının mənəvi varlığının ayrılmaz parçasıdır.

Təmali 1752-ci ildə Qarabağ xanı Pənahəli xan tərəfindən qoyulan və bu il 270 illiyi qeyd olunacaq Şuşa şəhəri zəngin inkişaf yolu keçmiş, Azərbaycanın və bütün Cənubi Qafqazın mədəni və ictimai-siyasi həyatında müstəsna rol oynamışdır.

Bənzərsiz tarixi görkəmini və formalaşdığı özünəməxsus mühiti həmişə qoruyub saxlayan bu şəhər yetirdiyi böyük şəxsiyyətləri ilə ədəbi, mədəni, elmi və ictimai fikir salnaməmiş əlamətdar səhifələr yazmışdır.

Şuşa şəhərinin ötən əsrin 70-ci illərində sürətli inkişafı Ümummilli Liderimiz Heydər Əliyevin adı ilə sıx bağlıdır. Şəhərin inkişafına dair xüsusi qərarlar məhz Ulu Öndərin təşəbbüsü ilə qəbul edilmişdir. Həmin vaxtdan Şuşada quruculuq işləri geniş vüsət almış, mədəniyyət xadimlərimizin xatirəsinin əbədiləşdirilməsi istiqamətində mühüm addımlar atılmışdır.

Strateji mövqeyi ilə seçilən Şuşa Azərbaycana qarşı hərbi təcavüzə başlamış Ermənistanın silahlı qüvvələri tərəfindən 1992-ci il mayın 8-də işğala məruz qalmışdır. İşğal dövründə şəhərdəki yüzlərlə tarix və mədəniyyət yadigarı vandalizm aktları nəticəsində dağıdılmışdır.

Haqq işi naminə apardığımız 44 günlük Vətən müharibəsində rəşadətli Azərbaycan Ordusu Şuşa şəhərini 2020-ci il noyabrın 8-də işğaldan azad etdi. Ermənistanın kapitulyasiyasına yol açan Şuşa qalibiyyəti xalqımızın qəhrəmanlıq ruhunun təntənəsinə çevrilərək, tariximizə Zəfər Günü kimi həkk olundu.

Şuşa zəfərindən dərhal sonra şəhərdə infrastrukturun qurulması ilə yanaşı, tarix və mədəniyyət abidələrinin bərpasına başlanılmış, quruculuq işlərinin təşkilində çevikliyin, səmərəliliyin təmin olunması üçün burada dövlət idarəetməsinə böyük diqqət yetirilmiş, Şuşa Şəhəri Dövlət Qoruğu İdarəsi yaradılmışdır.

Azərbaycanın mədəniyyət paytaxtı elan edilən Şuşada bu gün şəhərin əsl tarixi simasının bərpası yönündə nəhəng layihələr gerçəkləşdirilir. Qısa müddətdə Şuşanın Baş planının hazırlanması, qüdrətli şair Molla Pənah Vaqifin büstünün və muzey-məqbərə kompleksinin öz ilkin görkəminə qaytarılması, Bülbülün ev-muzeyinin və Üzeyir Hacıbəylinin heykəlinin açılışları, habelə buradakı tarixi, dini və memarlıq abidələrinin bərpası prosesi ölkəmizin mədəniyyət paytaxtındakı kompleks işlərin tərkib hissəsidir.

Cıdır düzündə "Xarıbülül" musiqi festivalının və Vaqifin möhtəşəm məqbərəsi önündə Vaqif Poeziya Günlərinin təşkili ənənəsinin bərpası da göstərir ki, Şuşa sürətlə dirçələrək əvvəlki dolğun mədəni həyatına qovuşmaq yolundadır.

Azərbaycan Respublikası Konstitusiyasının 109-cu maddəsinin 32-ci bəndini rəhbər tutaraq və Şuşanın Azərbaycan xalqı üçün tarixi əhəmiyyətini, yüksək mədəni-mənəvi dəyərini nəzərə alaraq qərara alıram:

1. 2022-ci il Azərbaycan Respublikasında "Şuşa İli" elan edilsin.

2. Azərbaycan Respublikasının Nazirlər Kabineti "Şuşa İli" ilə bağlı tədbirlər planı hazırlayıb həyata keçirsin.

İlham Əliyev

Azərbaycan Respublikasının Prezidenti

Bakı şəhəri, 5 yanvar 2022-ci il” {10}.

Bu il Azərbaycan xalqı üçün tarixi və eləcə də müasirlik baxımından ələmətdar bir ildir. Beləki, bu il Azərbaycan Dövlətinin sərhəd bütövlüyünün zirvəsi və çoxmilyonlu xalqımızın birləşdiyi sevgi ilə müqəddəsləşmiş Şuşamızın “İLİDİR”.

Beləcə, Şuşa “İLİ”! Bu söz 2020-ci ildə Azərbaycan Dövlətinin Ali Baş Komandanı, prezident cənab İlham Əliyevin rəhbərliyi ilə cəsur Azərbaycan Ordusunun 44 günlük Böyük Vətən Müharibəsindəki zəfərinin, 30 illik Vətən həsrətinə Son qoyan igid şəhidlərimizin ruhunun, al qanını qurban verən qazilərimizin və bütövlükdə bütün xalqımızın, haqqa qovuşmuş insanlarımızın, dünyanın dörd tərəfində biz həmrəy olduğunu hər an nümayiş etdirmiş həmvətənlərimizin Fərəh təntənəsidir. Əziz Şuşa Sən bizimdən! Bu il Sənin Bizdəki əmin-aman “İLİNDİR” ! Bu Söz 30 illik həsrətə “bit-din, - deyən, müqəddəs kəlmədir!”

Azərbaycan Respublikası Prezidentinin 05 yanvar 2022-ci il tarixli Sərəncamı Azərbaycan və Türk Respublikalarının Birlik və Həmrəylik münasibətlərini bütün sahələrdə qüvvətləndirmiş, yeniləmiş oldu. önən ciddi əsaslarla üzə çıxardı və 2022-ci ilin “Şuşa İli” elan edilməsi haqqında Azərbaycan Respublikası Prezidentinin 05 yanvar 2022-ci il tarixli Sərəncamı Azərbaycan alimlərinin də yeni-yeni elmi tədqiqatlar meydana çıxarmasına təkan verdi ki, bizim irilixirdəli əsərlərimiz də istisna təşkil etmir.

Bu gün bu iki xalqı birləşdirən tarixi qan qardaşlığı, Birlik, Həmrəylik müdrik düşüncəsini Azərbaycan Respublikasının Prezidenti İlham Əliyevin və Türkiyə Respublikasının Prezidenti Rəcəb Tayyib Ərdoğanın yeritdiyi dünyaya bir gözəl siyasi model nümunəsi layiqincə təmsil edir. Elə bu iki güclü siyasi Liderin – XXI əsrin ən qüdətli iki Türk Prezidentinin 2021-ci ilin 15 iyun tarixində imzaladıqları Şuşa Bəyannaməsi Dövlətlərimiz və xalqlarımız arasında sağlam mənəvi körpünün tarix və müasirlik məzmun və mahiyyətində əvəzsiz bir nümunəsidir və türk birliyi üçün bu gün olduğu kimi gələcəkdə də əhəmiyyət kəsb edəcəkdir.

Ədəbiyyat siyahısı

1. Azərbaycan Respublikasının Prezidenti Heydər Əliyevin 1996. Bakıda Türk Yazıçıların III qurultayında nitqi http://elibrary.bsu.az/yenii/ebookspdf/H.%C6%8Fliyevev_8ci_kitab.pdf.

2. Azərbaycan Türklərinin Bayrağının Şanlı Tarihi <https://www.turktoyu.com/birkere-yukselen-bayrak-bir-daha-inmez-mehmet-emin-resulzade-azerbaycan-turk-lerinin-bayraginin-sanli-tarihi>

3. Azərbaycan Respublikasının Prezidenti Heydər Əliyevin Azərbaycan Qadınlarının birinci Qurultayında nitqi. 16 sentyabr, 1998-ci il. <http://lib.Aliyevheritage.org/az/1821833.html>

4. Heydər Əliyev Müstəqilliyimiz əbədidir. 2-ci kitab. Bakı., Azərənəşr.1997.

5. Heydər Əliyev Atatürk haqqında http://elibrary.bsu.az/books_460/N_195.pdf.

6. Heydər Əliyev fırtınalı həyatının hər dövründə Azərbaycanı,Türklüyünü unutmayan böyük şəxsiyyətdir <https://azertag.az/-xeber/981730>.

7. Azərbaycan Respublikasının Prezidenti İlham Əliyevin ABŞ-ın “Fox News” televiziya kanalına müsahibəsi. <https://www.youtube.com/watch?v=tJV-4DyCC04>

8. Azərbaycan Respublikasının Prezidenti İlham Əliyevin Türkiyə Respublikasının Prezidenti Zati-aliləri cənab Rəcəb Tayyib Ərdoğanə məktu u. https://azertag.az/xeber/_Turkiye_Republikasinin_Prezidenti_Zati_alileri_cenab_Receb_Tayyib_Ardogana-1603111

9. Azərbaycan Respublikası ilə Türkiyə Respublikası arasında müttəfiqlik münasibətləri haqqında Şuşa Bəyannaməsi. 16 iyun 2021. <https://president.az/az/articles/view/52122>

10. Azərbaycan Respublikasının Prezidenti İlham Əliyevin Azərbaycan Respublikasında 2022-ci ilin “Şuşa İli” elan edilməsi haqqında 05 yanvar 2022 –ci il tarixli Sərəncamı

11. İbrahim Əbilov – Azərbaycanın Türkiyədə ilk fəvqəladə və səlahiyyətli səfiri <http://www.anl.az/down/meqale/respublika/2013/fevral/294855.htm>

12. Dulayeva Zarife Tarih Bilimci <http://irs.az.com/new/pdf/201312/138694490239706785.pdf>
13. Qayıdış. Bakı, Azərənşr, 2008, 840 səh.
14. Quliyeva Xatirə. Heydər Əliyev siyəsəti: Milli Dövlət, Milli Lider, Vətəndaşlıq, Mənəviyyat. Bakı Elm-2019. 416 səh.
15. Naxçıvan Muxtar Respublikası Heydər Əliyev dövründə(1991-1993). http://www.nax-representation.com/nuh_leader.php.
16. Nərimanovun Atatürkə köməyi. <https://kayzen.az/blog/maraqlifaktlar/211-86/n%C9%99riman-ovunatat%C3%BCrk%C9%99-k%C3%B6m%C9%99yi.html>
17. Süleyman Dəmirəl: Heydər Əliyev Vətən Atəşinin İstisi ilə yaşayırdı. <https://azertag.az/xeber/363340>.
18. Türkdilli Dövlətlərin Əməkdaşlıq Şurasının VII Zirvə Görüşünə yekun vurulub-<https://report.az/siyasi-xeberler/xarici-siyaset/bakida-turkdilli-dovletlerin-emekdasliq-surasini7-ci-sammiti>
19. Azərbaycan'dan Atatürk'e Mektup "Türk Milleti'nde kardeş kardeşe borç vermez" <https://bizenoldu.Blogspot.com/2014/02/azerbaycandan-ataturke-mektup-turk.html>
20. Bolat Mehmet Ali. Yeni Türkiye için Kars Antlaşmasının Önemi. <https://dergipark.org.tr/en/download/article-file/925953>
21. Dursun Özden. Ebilov Ve Aralov Taksim'de <https://www.ekonomidunya.com/yazarlar/dursun-ozden/ebilov-ve-aralov-taksim-de/327/>
22. Kazım Karabekir ve kafkaslar https://www.academia.edu/9931289/K%C3%82ZIM_KARABEK%C4%B0R_VE_KAFKASLAR
23. Kurban Vefa. 16 MART 1921 Moskva Andlaşması'na Türk ve Rus Kaynaklarına Göre Karşılaştırmalı Bir Bakış. <https://doi.org/10.18026/cbusos.55351>
24. YalçınTöker. Büyük uyanış. <https://books.google.az/books?id=VPZ6DwAAQBAJ&pg=PT53&lpg=PT>

Summary

Khatira Guliyeva

Azerbaijan-Turkey. The Philosophy of Unity and Solidarity of the Shusha Declaration in the Context of History and Modernity

It is known that in a complex period of world thought such as the third decade of the century, the dialogue between states and peoples is one of the most important conditions.

There are many countries in the world that support this, but on the contrary, countries that are interested in conflict cannot be ignored.

However, historical experience confirms that mutual respect and cooperation provide a philosophy of life as important as peace in the world. The basic principles of this philosophy are characterized as unity and solidarity.

In this respect, the dialogues of the Republic of Azerbaijan with the Republic of Turkey in all fields are of great importance.

The philosophy of mutual unity and solidarity, which has proven itself in the most difficult tests of ancient history, left its mark on history with the Shusha Declaration on Allied Relations between the Republic of Turkey and the Republic of Azerbaijan, signed in two original copies on June 15, 2021, in Shusha, the peak of Azerbaijan's Victory. The Shusha Declaration, which is an example of the philosophy of monolithic unity and the wisdom of noble solidarity and originating from a philosophical-anthropological phenomenon, can also be described as the Declaration of the Philosophy of Victory in terms of its political, diplomatic, legal, military, socio-cultural significance.

In our article entitled "Azerbaijan-Turkey. The Philosophy of Unity and Solidarity of the Shusha Declaration in the Context of History and Modernity", we tried to explore the historical and

modern significance of the philosophy of unity and solidarity between two friendly and brotherly countries - Turkey and Azerbaijan.

In the center of our scientific-objective analysis, especially the facts about 100 years of history and modern events, the genocide of Azerbaijanis by Armenians, the legendary leader of the State of Turkey founded 100 years ago, on which our people have always relied, Mustafa Kemal Atatürk, achieved and protected with endless difficulties - in the political life of Azerbaijan and the Motherland first the Moscow Peace Treaty{20}, and then the Kars Treaty{23}, which are of great importance in the protection of its borders, as well as the occupation of Azerbaijani lands by the neighboring people from time to time, the last period - the historical stage until 2020, the struggle to regain the lands of the country that has been under occupation for 30 years stops.

The scientific results obtained from our research in the article lay the groundwork for saying that the Turkish-Azerbaijani relations and the Shusha Declaration supported by the Milli Majlis of both countries are important for the confirmation of the idea of Turkish unity.

One of the reasons for the novelty of the article can be explained by the first analysis of the idea of unity and solidarity, which has a philosophical and anthropological nature, such as the philosophy of life and science.

At the same time, this article proves for the first time the benefits of applying the Unity and Solidarity model of political enlightenment to the political governance system of all countries.

Keywords: *Azerbaijan, Turkey, Shusha Declaration, Unity, Solidarity*

Резюме

Хатира Гулиева

Азербайджан-Турция. Философия Единства и Солидарности Шушинской Декларации в Контексте Истории и Современности

Известно, что одной из важнейших основ диалога между государствами и народами мира во втором десятилетии XXI века было создание и развитие вытекающих из них взаимных политико-дипломатических и разнопрофильных отношений.

Поскольку в мире есть много стран, которые его поддерживают, есть и страны, которые заинтересованы в конфликтах.

Но исторический опыт подтверждает, что взаимное уважение и сотрудничество обеспечивают философию жизни, столь же важную, как и мир во всем мире. Основные принципы этой философии характеризуются как единство и солидарность.

С этой точки зрения отношения между Азербайджанской Республикой и Турецкой Республикой во всех областях имеют большое значение.

Философия взаимного единства и солидарности, проявившая себя в тяжелейших испытаниях древней истории, оставила свой след в истории Шушинской декларацией о союзнических отношениях, подписанной в двух подлинных экземплярах между Президентом Турецкой Республики Реджепом Тайипом Эрдоганом и Президент Азербайджанской Республики Ильхам Алиев 15 июня 2021 года в городе Зафар Звеси-Шуша{9}. Шушинская декларация, являющаяся образцом философии монолитного единства и истинной мудрости солидарности и берущая начало из философско-антропологического феномена, также может быть оценена как Декларация философии Победы с точки зрения ее политического, дипломатического, юридического, военного, социально-культурное значение.

В нашей статье «Азербайджан-Турция. Философия единства и солидарности Шушинской декларации в контексте истории и современности» мы попытались исследовать историческое и современное значение философии единства и солидарности двух дружественных и братских стран. - Турция и Азербайджан.

В центре нашего научно-объективного анализа прежде всего факты о 100-летней истории и современных событиях, неоднократном геноциде азербайджанцев армянами, о том, что наш народ всегда доверял, чего добился и защитил легендарный лидер турецкого государства, Мустафа Кемаль Ататюрк, еще создававшееся 100 лет назад, с бесконечными трудностями, всегда имело большое значение - сначала Севрский договор от 20 августа 1920 г., затем Московский мирный договор (16 марта 1920 г.) {20}, более важный Карский Договора (13 октября 1921 г.) {23}, а также оккупация азербайджанских земель армянами время от времени, до 2020 г. исторический этап, последний период - возвращение родины земель, которые были оккупированы в течение 30 лет и Великая Отечественная война.

Научные результаты, полученные в результате исследования, проведенного в статье, подтверждают важный и философски мудрый принцип турецко-азербайджанских отношений и Шушинскую декларацию, которую поддерживает Милли Меджлис обеих стран, и Идею турецкого единства. .

Одной из причин новизны статьи является анализ сущности философско-антропологической идеи Единства и Солидарности как философии жизни и науки.

В то же время в этой статье впервые предлагаются преимущества применения современной образовательной модели политического просветления «Единство и солидарность» к системе политического управления всех стран.

Ключевые слова: *Азербайджан, Турция, Шушинская декларация, единство, солидарность*

UOT 1(091)

ZAUR RƏŞİDOV

*Azərbaycan Milli Elmlər Akademiyası Fəlsəfə və Sosiologiya İnstitutu,
“Azərbaycan fəlsəfə tarixi” şöbəsi, fəlsəfə üzrə fəlsəfə doktoru, böyük elmi işçi
Azərbaycan
zaur20@mail.ru
<https://orcid.org/0000-0002-4504-1856>*

MİRZƏ KAZIM BƏYİN VƏFTİZİ: İSLAM XÜRAFATININ İSTİBDADI VƏ BÖYÜK OYUNUN GEOSİYASİ RƏQABƏTİ BAĞLAMINDA

Açar sözlər: İslam, mövhumat, protestantlıq, presbiterianlıq, missionerlik, vəftiz, şərqsünaslıq, Böyük Oyun, geosiyasət

Giriş. Məhəmməd Əli Kazım bəy (1802-1870) XIX əsrin dünyamiqyaslı şərqsünas alimlərindən biridir. Yaradıcı elmi və məhsuldar pedaqoji fəaliyyətilə onun, ümumilikdə Rusiya elmində, şərqsünaslıq və türksünaslıqtək bölmələr, eləcə də, İslam coğrafiyasının əsas dillərindən olan ərəb, fars və türk filologiyası kimi, yeni sahələrin tədrisinin təşkilində misilsiz xidmətləri olmuşdur. Müxtəlif dillərdə yazdığı çoxsaylı elmi əsərlər, ona təkə fəaliyyət göstərtdiyi Rusiya imperiyasında deyil, eləcə də Qərbdə də dünya şöhrəti qazandırmışdır. XIX əsrdə, Qərb araşdırmaçıları tərəfindən əksər hallarda subyektiv amillərdən irəli gələrək təhrifli şəkildə tədqiq edilən İslam mədəniyyətinin, Şərq ruhunda və daha obyektiv formada tanıtılmasında da, Mirzə Kazım bəy müstəsna rol oynamışdır. Şərq elminin Qərbdə Qərb yox, məzh Şərq düşüncəsindən keçirilərək məşhurlaşmasında, Mirzə Kazım bəyin dərin elmi-fəlsəfi araşdırmalarının əhəmiyyəti danılmazdır. XIX əsrdə Qərbdə İslam dini və bütövlükdə İslam mədəniyyəti haqqında dolğun biliklərin formalaşmasında da, onun çoxşaxəli tədqiqatlarının rolu misilsizdir. İslam dinini tərək etməsinə baxmayaraq, Mirzə Kazım bəyin tamamilən Şərq mədəniyyətinə bağlılığı da şübhəsizdir. Ümumilikdə, dünya mədəniyyətinin də parlaq simalarından biri olan Kazım bəy, öz dövrü və mühiti üçün olduqca proqressiv, yenilikçi və maarifçi baxışları ilə də seçilmişdir. Bu cəhətdən onun Şərq mədəniyyət tarixi, xüsusən də, İslamın da ehtiva olunduğu İbrahimi dinlərə elmi-tənqidi münasibəti xüsusi əhəmiyyət kəsb edir. Şərq və

Qərb mədəniyyətlərinin daşıyıcısı olan dünya şöhrətli alim, bütövlükdə şərqsünaslıq elminə böyük tövhələr vermişdir.

Kazım bəy ailəsinin Dərbənd dönəmi. Məhəmməd Əli Kazım bəy 1802-ci ildə Qacarlar dövlətinin Gilan ostanına bağlı Rəşt şəhərində anadan olmuşdur. Bu dönəmlərdə həm Şimali, həm də Cənubi Qafqaz, xüsusən də, Azərbaycan torpaqları, 1804-1813-cü illərdə Rusiya ilə İran arasında gedən amansız müharibələrə səhnə olurdu. Bu keşməkeşli hadisələrin qurbanlarından biri də, Mirzə Kazım bəyin ailəsi idi. “Onun atası Qasım Kazım bəy, 1806-cı ildə Dərbənd dördüncü dəfə ruslar tərəfindən iranlılardan geri alındıqdan sonra şəhərin qazısı təyin edilmişdir. 1806-cı ildəki bu hadisə Dağıstandakı fars hökmrənliyinə son qoysa da, İran 1813-cü il Gülüstan müqaviləsi imzalanadək, bu ərazilərə olan iddialarından rəsmi olaraq əl çəkməmişdir. 1811-ci ildə Dərbənddə siyasi sabitlik yarandığı bir zamanda, Mirzə Kazım bəy anası ilə birgə Rəşti tərək edərək atasının yanına getmişdir” (33, s.442-443). Qərb araşdırmalarında Qasım Kazım bəyin 1808-ci ildə Rusiya imperiyasının Dərbənddəki hakimiyyətilə razılaşaraq, Rəstdən öz məmləkətinə qayıtması və buranın müsəlman icmasının baş qadısı və ya hakimi təyin edilməsi də göstərilir (10, s.101). Qasım Kazım bəyin Həştərxana sürgünədək Dərbənddə bir çox yüksək vəzifələr tutması, o cümlədən şəhərin qazısı olması, digər Qərb tədqiqatlarında da öz əksini tapır (16, s.96). Sovet dönəmi tədqiqatlarındasa, Qasım Kazım bəyin Dərbənddə dönmə tarixi fərqli qeyd olunduğu ki-

mi, onun Dərbənd qazısı olması barədə də məlumat yoxdur. Bu dövrün Kazım bəylə bağlı araşdırmalarında, Qasım Kazım bəyin Dərbənddə 1804-cü ildə dönərək Şeyxülislam təyin edildiyi (27, s.17), bu hadisənin 1807-ci ildə baş verdiyi kimi (20, s.164), onun 1808-ci ildə geri qayıdaraq Şeyxülislam olması, ailəsiləsə, 1810-cu ildə qovuşması göstərilir (2, s.8; 5, s.8).¹ Sovet dönəmi tədqiqatlarında bir qayda olaraq, Qasım Kazım bəyin qazı, yəni, müsəlman məmur-hakimi yox, məhz Şeyxülislam olduğu vurğulanır. Rusiya imperiyası dövrünə aid ən qədim (1886) bioqrafik topluların birində də, onun (burada Qasım bəyin də adı, Mirzə Kazım bəy kimi əks olunub) Şeyxülislam olduğu yazılır (24, s.343).² Şotland missionerlər tərəfindən Mirzə Kazım bəyin həyatı və vəftizinə həsr olunmuş ən tutarlı ilk Qərb mənbələrində, onun atasının Dərbənd qazısı-hakimi olduğu qeyd edilir (1, s.3; 23, s.155). Ehtimal ki, Şotland protestant missionerlər Qasım bəylə qeyd olunan tarixlərdən daha əvvəl də tanış idilər. Yəqin ki, həmin dövəndə o, hələ Şeyxülislam seçilməmişdir. Bununla belə, Kazım bəylərin məmur ailəsindən gəldiyi və Mirzə Kazım bəyin babasının Fətəli xan dövründə naib olması da, onunla bağlı əsas mənbələrdə və əksər tədqiqatlarda öz əksini tapır (9, s.221; 2, s.7; 27, s.17; 33, s.442; 20, s.163-164). Atasının məhz Şeyxülislam olmasını Mirzə Kazım bəy özü də etiraf edir. Bu məsələ onun qızı Olqa Aleksandrova Boratinskaya-Kazım bəyin (1843-1918) dərc etdiyi, atasının əlyazma şəklində olan biqrafiyasında da əks olunur (9, s.209, 221).

Kazım bəylə bağlı tədqiqatlarda bu kimi incə məsələlərdə ziddiyyətli məqamlar çoxdur. Onun mənşəyinin də, əksər tədqiqatlarda təhrifli şəkildə əks olunması, bu cəhətdən maraqlı kəsb etməkdədir. Müxtəlif mənbələrdə o, azərbaycanlı, dağıstanlı, iranlı, fars və tatar kimi təqdim olunur. Kazım bəy yazır ki, “o, Nadir

şah Əfşarın (1688-1747) Dağıstana yürüşləri zamanı əsasən Dərbəndə köçüb yerləşmiş qorcu qəbiləsinə mənsubdur” (9, s.221; 20, s.163; 5, s.7; 27, s.17; 13, s.17).³ Bu mənada, həm də, “Mirzə Kazım bəy ilk türk mənşəli Avropa türkolodur” (14, s.310).

Qasım Kazım bəyin Dərbənddəki dini fəaliyyəti uzun sürmür. Belə ki, “bir neçə il sonra güman ki, farslara olan sədaqətliyi üzündən diqqət mərkəzinə düşdüyü üçün, Qasım Kazım bəy çar hakimiyyətinə qarşı xəyanətdə ittiham edilərək əmlakı Gürcüstanın rus general-qubernatoru tərəfindən müsadirə edilir. Özünə, Həştərxana sürgünə göndərilir” (33, s.443; 10, s.102). Mirzə Kazım bəylə bağlı tədqiqatlarda, atasının sürgününün digər daha konkret səbələri də əks olunur. Əksər araşdırmalarda, Qasım Kazım bəyin Rusiya imperiyası tərəfindən Dərbənddən qovulmuş Quba xanı Fətəli xanın (1736-1789) oğlu Şeyx Əli xanla (1778-1821) gizli əlaqələr qurmaqda şübhəli bilinməsi və eləcə də, bəzi yerli bəylərin, onu birbaşa Rusiya imperiyasına qarşı cəsusluqda ittihamı səbəbindən, 1820-ci ildə Yermolovun əmrilə Həştərxana sürgünə məhkum edilməsi də qeyd edilir (2, s.9; 5, s.9; 27, s.18; 19, s.184; 20, s.166; 3, s.143). Kazım bəy də, “atasının ona düşmən kəsilən yerli bir Dərbənd bəyinin fitnəsi ucbatından və əsasız səbəblər üzündən Həştərxana sürgün edildiyini yazır” (9, s.222). Fikrimizcə, bu məsələyə aydınlığı London Universitetinin Şərqsünaslıq və Afrikanistika məktəbinin, iranşünaslıq bölməsinin professoru olmuş A.D.H.Bivar (1926-2015) gətirir. O, yazır ki, “zədəgan nəslindən olduğu üçün xüsusi siyasi çəkiyə malik Qasım bəyin çar Rusiyası tərəfindən Dərbəddən Həştərxana sürgün edilməsinin gerçək səbəbi, ruslar tərəfindən yenidən fəth edilmiş bu şəhərdə tanınmış belə bir fars təbəəsinin gec-tez yerli əhali arasında fars rəğbətini diqqət mərkəzinə çevrilə biləcəyi qorxusundan irəli gəlirdi” (8, s.294). Ehtimal ki, Rusiya imperiyasının sürgün səbəbi kimi fikirləşdiyi bütün bəhanələr, məhz bu siyasi məsələ ilə bilavasitə bağlı olmuşdur. Qasım Kazım bəyin sürgünü Rusiya imperiyası adına gələcəkdə bölgədə yarana biləcək təhlükələri önləmək məqsədi daşımışdır.

¹ Mirzə Kazım bəyin avtobiqrafiyasında da, məhz bu tarixlər qeyd olunub (9, s.221).

² Bu topludan Mirzə Kazım bəyin kiçik qardaşı Mirzə Əbdülsəttar Kazım bəyin (1818-1888) də, xristianlığı qəbul etməsi və Nikolay adını alması məlum olur (24, s.344). Qasım Kazım bəyin ikinci nikahdan doğulan oğlu Əbdülsəttar Kazım bəy də, sonralar xristianlığın provoslav məzhəbini qəbul etmişdir (9, s.211). Onun oğlu Mirzə Aliksey Kazım bəyin (1859-1919) tibb sahəsində bir çox mühüm kəşfləri vardır (25, s.120).

³ Qorcular (qurçin, quncin, qudcit, hodcit) türk-monqol tayfalarından birinin adıdır (21, s.78).

Şotland missionerlərinin Krım, Qafqaz və Həştərxandakı fəaliyyətləri. XIX əsrin əvvəllərində Rusiya imperiyasının işğal etdiyi ərazilər, xüsusən də, müsəlman əhalinin sıx yaşadığı bölgələrdə, Qərbi Avropadan olan müxtəlif missioner qruplarının fəaliyyətləri artırdı. Bu dövənlərdə Rusiya imperiyası ümumilikdə çoxsaylı, fərqli din və müxtəlif dil qruplarından ibarət Krım, Şimali Qafqaz və Həştərxan xalqları arasında missionerlik fəaliyyətini məmnuniyyətlə təşviq edirdi. Böyük çətinliklər və nəhəng itkilər bahasına işğal olunmuş bu əraziləri assimilyasiya etməyə çalışırdı. XIX əsrin əvvəllərində Rusiya imperiyası missionerlik fəaliyyətinin yardımı ilə, qeyd olunan bölgələrdə dini cəhətdən də, öz hakimiyyətini möhkəmləndirmək niyyətində idi. Adı gedən bölgələrdə təbliğat aparan belə qruplardan biri də şotland protestant-presbiterian missionerləri idi.¹ Ümumiyyətlə,

¹ Ümumiyyətlə, xristianlığın əsas protestant ruhlu, kök salmış ənənəvi dini ehkamlara qarşı etirazçı reformist qolları və eləcə də, daha sonralar onlardan ayrılan digər axınlar-cərəyanlar pragmatik, pozitiv, yenilikçi və yardımcı düşüncə üçün olduqca uyumludur. Katolikliyin mücərrəd-irrasional kultunun reformasiyası, xristianlığın dini təşkilatlanması və ya denominasiyası (yeniadlandırılması, təzələnmə və yenilənməsi) olan protestantlıq, XVI əsrdən başlayaraq dini və elmi düşüncə ayrımında vacib mərhələ oldu. Protestantlıq xristianlıq dinini ağır, kor-koranə yüklərdən, mücərrədlikdən xilas edib daha anlaşılın və sadələşmiş-rasional formaya saldı. Məhz kütləvi protestantlıq fəaliyyətilə Qərbdə, din birdəfəlik olaraq dövlətdən ayrılı bildi. Müəyyən mənada, protestantlıq və onun əsas təlimləri olan lüterianlıq, kalvinizm və anqlikanlığa ayrı dinlər-dünyagörüşü sistemləri kimi də baxmaq mümkündür. Bu mənada, xristianlığın ən əsas reformist qollarından biri olan kalvinizm də istisna deyil. Belə ki, "Jan Kalvin (1509-1564) özünü peyğəmbər hesab edirdi. O, Allahın adından danışdığına inanırdı və özünü Allahın Avropadakı carçısı adlandırır" (6, s.179-180). Presbiterianlıq da kalvinizmin bir qolu olaraq, bu cəhətdən daha reformist bir cərəyandır. Daha çox nəzirəvari, təlqin edici xüsusiyyətə malik bir təlimdir. "Presbiter sözü yunan dilindən tərcümədə "ağsaqqal" mənasını verir" (15, s.9). "Presbiterianlıq da Kalvinin ideyalarını özlərinin əsas ilham mənbəyi hesab etdən xristian konfessiyyalarından-denominasiyalarından biridir" (11, s.88). Presbiterianlıq inanc sistemi olan dindən daha çox, fikir, müstəqil əqidə axınıdır. Dini-sekulyar düşüncə formasıdır. Bu mənada, presbiterianlıq və bu kimi digər cərəyanlar, dini təlimlərdən daha çox, dünyəvi tərəfi üstünlük təşkil edən dini, etik-fəlsəfi sistemlərdir. Belə təlimlər mahiyyətləri etibarlı ilə, elmi biliklərə, yenilik və müasirliyə uyğunlaşmağa meyillidir. Eləcə də, presbiterianlıq kimi protestant təlimlər də, daha liberal və demokratik dəyərlərə malikdir.

yətlə, bölgəyə gələn bütün "missionerlər yerli əhali arasında ərəb, fars və türk dillərində "müqəddəs kitablar" yayaraq, Zaqafqaziya və Xəzər dənizinə bitişik ərazilərdə öz təsir imkanlarının genişlənməsinə zəmin yaratmağa çalışırdılar". (20, s.167). İslamın əsrlər boyu dərin kök saldığı və həyatın demək olar ki, bütün sahələrinə si-rayət etdiyi bu ərazilərdə, başqa bir monoteist dinin uğurlu təbliği, şübhəsiz ki, ilk gündən bəri uğursuzluğa düşər olmalı idi. Bu cəhətdən, şotland presbiterian missionerlərinin Krım, Şimali Qafqaz və xüsusən də, Həştərxandakı missionerlik fəaliyyətləri də, elə də uğurlu getmirdi. "Onların presbiterianlığa sövq etdiyi insanlar maddiyyat müqabilində alınaraq, azad edilib və daha sonra xristianlıq ruhunda tərbiyə etdikləri, çox az saylı gənc qullardan ibarət idi. Bütün səylərinə baxmayaraq, onlar yerli müsəlmanları kütləvi olaraq xristianlığın qəbuluna təşviq edə bilmirdilər" (16, s.70). Qeyd olunan əsrlərdə adı gedən bölgələrdəki ümumi dini-siyasi vəziyyəti nəzərə aldıqda missionerlik fəaliyyətinin uğursuzluğundakı subyektiv və obyektiv tərəflərinin olduğunu görmək mümkündür. Bu məsələdə subyektiv amil ondan ibarətdir ki, "Karrasda missionerlər mövcud dini inancların dərinliyinə məhəl qoymadan buradakı dini boşluğu doldurmaq məqsədi güdürdülər. Şübhəsiz ki, İslam Şimali Qafqazın dağlıq və bozqır xalqları arasında şotland missionerlərin düşündüyündən daha dərin və güclü olduğu kimi, rus işğalına qarşı mübarizədə də çox güclü bir vasitə idi. İslam təkə fərdi şüurda yox, sosial və mədəni həyatın bütün mühüm aspektlərində hakim mövqeyədə dururdu" (16, s.69).² Digər tərəfdən, "şotland missiyası Şimali Qafqazda si-

Məsələn, XVIII əsrdən Amerikaya yerləşən "presbiterianlar quldarlıq problemilə üzleşdilər. 1787-ci ildə Nyu-York və Filadelfiya presbiterian sinodu quldarlıq əleyhinə açıq bəyanatla çıxış etdi. Quldarlıq istər Bibliya, istər xristianlıq, istərsə də, insani düşüncə yönündən qınanılmış oldu" (32, s.66). Narazılıqlar təkə quldarlıqla bitmirdi. "Azadlığın qıvcırdığı" dövənlərdə amerikan fərdiçilik düşüncəsilə, presbiterianların sadıq xristian həyatı üçün zəruri hesab etdikləri ümumi naminə birləşmə borcu-əqidəsi arasında tez-tez, fikir ayrılığı, mübahisələr və gərginliklər də yaşanırdı" (32, s.71-72).

² Rusiya federasiyasının Stavropol diyarının Jeleznovodsk şəhər dairəsində İnozemtsevo adlı kurort tipli kəndin keçmiş adı. XIX əsrdə Həştərxanda fəaliyyət göstərən əksək missioner qruplar, eləcə də, şotland presbiterianlarının iqamətgahı burada yerləşirdi.

yasi və sosial şəraitin son dərəcə təhlükəli olduğu bir vaxtda orada özünə məskən salmışdır. Müsəlman dağlıları ilə ruslar arasında mübarizənin qızıışması, Osmanlı-Rusiya imperiyası müharibəsinin başlaması, eləcə də, XIX əsrin ilk onilliyində Avropada qeyri-sabit siyasi vəziyyət, şübhəsiz ki, Rusiya ilə Böyük Britaniya arasındakı münasibətlərə təsir etdiyi kimi, Karsda da təsirsiz ötüşmədi. Vəziyyəti daha da pisləşdirən digər bir məqam, 1804-cü ildə bölgəyə yayılan vəba xəstəliyi oldu ki, bu hadisə Karrası da təhlükədə qoydu” (16, s.69). Bütün bu çətinliklərə rəğmən, presbiterianlar Rusiya imperiyasının sərhədləri daxilində missionerlik fəaliyyətlərini yürüdüdü. Şotland missionerlər xüsusilə də, soylu ailələrdən olan insanların xristianlığı qəbul etməsini, özlərinin ən əsas məqsədləri hesab edirdilər. Bu cəhətdən, Kırım xanlarının sülaləsindən olan məşhur Gəray ailəsinin nümayəndəsi Sultan-Kırım Qatı Gərayın (1788-1846) 1807-ci ildə presbiterianlığı rəsmən qəbul etməsi də, onlar üçün böyük bir hadisə idi. “Hətta missionerlərin bu tatar gəncilə tanışlığı, onun haqqında məlumatlar və missionerlərlə onun arasında möhkəmlənən dostluq əlaqələri, Edinburq missioner cəmiyyətinin “Dini monitor” (The Religious Monitor) adlı aylıq jurnalın nömrələrində də, müntəzəm olaraq öz əksini tapırdı. “Dini monitor”da əks olunan bu məlumatlara, digər missioner jurnalları da istinad edirdi. Aydındır ki, missionerlər Gəray ailəsinin bir nümayəndəsinin xristianlığı qəbul etməsinə xüsusi əhəmiyyət verir və ona böyük ümidlər bəsləyirdilər.” (16, s.70-71). Qərb missionerləri öz fəaliyyətlərini uğurlu etmək məqsədilə, ilk növbədə təbliğat apardıqları bölgələrin məşhur insanların öz tərəflərinə cəlb etməyi hədəfləyirdilər. Belə insanların köməklili ilə xristianlığın daha miqyaslı şəkildə yaymasının mümkünlüyünə inanırdılar.

Həştərxan: yeni dönmənin başlanğıcı.

Məhz 1820-21-ci illərdən başlayan Həştərxan dönməsi, Mirzə Kazım bəyin bu zamanlarda orada missionerlik fəaliyyətlərilə məşğul olan şotland presbiterian keşişlərlə daha sıx təmaslar qurmasına şərait yaratmışdır. Mirzə Kazım bəyin presbiterian təriqətinə meyl göstərməsi və sonda rəsmən xristianlığı qəbul etməsi, onun atası Qasım Kazım bəyi dərin kədərə bürüsə də, qəribədir ki, bu işdə onun da rolu az olmamış

dır. Belə ki, “rus liman şəhəri olan Həştərxana sürgün edilmiş Qasım bəyin tanışları arasında çar I Aleksandrın bölgənin müsəlman və digər qeyir-xristian əhalisi arasında öz dinlərini yaymaq icazəsi almış bir qrup presbiterian missionerlər də var idi. Elimli-ziyalı adam olan hakim (*Qasım bəy nəzərdə tutulur-Z.R.*) şotland din xadimlərinə rəğbət bəsləyir və onları dini məsələlər ətrafında müzakirələr aparmaq üçün tez-tez öz evinə də dəvət edirdi. Tezliklə, İslam əqidəsini müdaifə etmək məqsədilə bu mübahisələrə onun oğlu da qoşuldu. Kiçik Kazım bəy bu işdə xüsusi canfəşanlıq göstərirdi. İş o yere çatdı ki, o ərəb dilində “İslamın həqiqiliyi, xristianlıq və yəhudiliyin yalnışlığı” adlı bir traktat da yazdı. Amma bununla belə o, həm də, şotlandlara bağlanmağa da başlamışdır” (10, s.102). “Qasım bəyin missionerlərlə dialoqları demək olar ki, sırf dini suallar ətrafında idi” (1, s.7-9). Mirzə Kazım bəyin şotland presbiterian missionerlərdən fars dilində mükəmməl danışan və yəqin ki, onu xristianlığı qəbul etməyə təşviq edən Qlen və eləcə də, Makferson və Dikson ilə tanışlığı, hələ onun Dərbəndə olduğu dövənlərdən başlamışdır və missionerlər ona Əhdi-Cədid hədiyyə etmişdirlər (1, s.15; 23, s.156; 33, s.443; 18, s.137; 20, s.166-167) Həştərxanın ən mərkəz yerlərindən birində yerləşən bu şotland missioner məktəbinin daimi qonağına çevrilən Mirzə Kazım bəy missionerlərin türk-tatar, fars və ərəb dilləri üzrə müəllim və bir qismininsə, təlimatçısı olmuş və əvəzində onlardan ingilis dilini öyrənməyə başlamışdır (33, s.443; 10, s.102; 20, s.168). Kazım bəyin bu dövəndəki həyatını əks etdirən ən əsaslı mənbədə deyilir ki, “Edinburq Missionerlər Cəmiyyətinin direktorları, cənab Blitə ərəb dilini öyrənmək göstərişi verdikləri zaman, bu dili mükəmməl bilən Məhəmməd Əli müəllim qismində işə başlayır. Eyni zamanda onunla bu dili cənab Makfersona da öyrətməsi, həkim Rossa isə türk və ərəb dillərində dərslər verməsi də razılaşıdırılır” (1, s.20). Digər tərəfdən, “Qasım Kazım bəyin əmlakı müsadirə edildiyindən, Mirzə Kazım bəy özü və atasının dolanışığı üçün bir işlə məşğul olmaq zərurəti də hiss edirdi” (23, s.156-157). Düşünürük ki, Kazım bəylə bağlı əksər tədqiqatlarda xüsusi olaraq vurğulanan bu amil, onun müəllimlik fəaliyyətinə başlamasında həlledici məqam olmamışdır.

Kazım bəy elmə, biliklərə həvəsli bir gənc olduğundan, müəllimlik fəaliyyəti onun üçün yeni bir nəfəs və çağırış idi. Digər tərəfdən, müsəlman əhalinin sıx yaşadığı Həştərxanda, soylu bir nəsilədən olan Şeyxülislamın sürgündə belə, maddi korluq çəkməsi də inandırıcı fikir deyil. Eləcə də, presbiterianların xatirə yazılarından bellə olur ki, Qasım bəyin evi Həştərxanın tanınmış və imkanlı adamlarının daima ziyarət etdiyi məkanlardan biri olmuşdur.

“Missionerlərin öz rəhbərlərinə yazdıqları məktublardan aydın olur ki, onlar adətən öz rəhbərlərinin də məqsədəuyğun hesab etdikləri qaydada, müsəlman müəllimlərlə dinlərdəki fərqli məqamlar nöqtəsində uzun mübahisələrə girməkdən yayınaraq, əvəzində imkan düşdüyü hallarda onların inancını sarsıtmaq və yenidən həqiqət axtarışına sövq edəcək əsaslı iradlar bildirmə üsulundan istifadə etməlidirlər. Amma ilk gündən bəri Məhəmməd Əli tədris zamanı o qədər azad və açıq bir tərzə sahib idi ki, onlar onunla bir qədər fərqli, daha sərbəst şəkildə rəfdar edirdilər” (1, s.20-21). “Bu və bu qəbildən olan digər vasitələrlə, Tanrının Ruhu tədrisə, lakin təsirli bir şəkildə onun islamizmin absurdluğuna olan inancını artırmağa başladı. Məsihin Müjdəsi onun diqqətini çəkdi və qəlbinə daxil oldu. Bir dəfə xilas edilmiş kölə Con Aberkrombi ilə söhbəti zamanı Məhəmməd Əli ondan kabardin olduğu halda, onun xristianlığı necə qəbul etməsini soruşur. O isə: “Ey zəhmətə və əziyyətə düşən insanlar, Mənim yanıma gəlin ki, sizə rahatlıq verim” deyər cavab verir. Conun bu cavabı onun qəlbinə toxunur və Məhəmməd Əli bu sözləri heç vaxt unutmur” (1, s.24-25).¹ Fikrimizcə, Mirzə Kazım bəyə böyük təsiri olan Qlen tərəfindən yazıldığı etimal olunan qısa xatirənin bu qismindəki açar kəlimə İslam dini yox, islamizmdir (Islamism). Yəni həmin dönmədən təəssüf ki, bugünədək İslam dininə ağır yük olmuş, əksər hallarda gerçək İslamı sıxışdıraraq onun əvəzinə qarçılıq edən cəhalətin, xürafatın, mövhumatın və fanatizmin absurdluğu, Mirzə Kazım bəyi protestantlığın kalvinist qolunun reformist bir əqidəsi olan presbiterianlığa sövq etdirdi. Təsadüfi deyil ki, Mirzə Kazım bəy də özünün dini əqidəsini birbaşa xristian yox, reformator-isləhatçı kimi tərif edir (9,

s.220). Bu cəhalət dönəmində xürafat, mövhumat və fanatizmin təhrif etdiyi İslam, Mirzə Kazım bəy kimi düşüncə insanlarını buxovlayan qüvvəyə çevrilmişdi. İslam dini haqqında şablon qəbul edilmiş, çərçivədən kənar fikir yürütmək, birmənalı şəkildə dinsizlik anlamına gəlirdi. Digər İbrahimi dinlərlə müqayisədə, əxlaqi tərəfləri daha mükəmməl olan İslam, mövhumatın destruktiv təsirləri nəticəsində yalnız formaya salınaraq zəif bir mövqeyə məhkum edilmişdir. Bu zamandan başlayaraq, Kazım bəyə dinlik verməyən arasıkəsilməz mənəvi sıxıntılar, əslində mənəvi azadlıq, müstəqil düşüncə, dinə münasibətdə öz fikrinə-mövqeyinə malik olmaq axtarışlarıdır. Ruhanilər tərəfindən bəzən savadsızlıq ucbatından, bəzənsə, qarəzli olaraq mütləqləşdirilmiş, hamı üçün sakral sayılan İslama, kənardan öz obyektiv qiymətini vermək istəyi idi. Digər tərəfdən də, bu yaşantıların fəvqündə missionerlərin Kazım bəydən öyrənmə və bu müddətdə onu öyrətmə, mənəvi təsir göstərmək məharətləri də, öz işini görürdü. Onların xürafat və mövhumatın aşındırdığı İslamın zəif görünən məqamlarına öz yenilikçi elmi arqumentlərlə müdaxilə etmə bacarıqları, həqiqət axtarışında olan gənc Kazım bəyin qəlbinə bir qədər də həyəcanlandıraraq onu fikirlərində təşvişə salırdı. Onun saf təbiəti və biliklərə açıq düşüncəsindən istifadə etməyə başlayan missionerlər, mövhumat və xürafatın qabartdığı məqamlarla İslamı qaralayaraq, Kazım bəyi yavaş-yavaş öz təsirləri altına salmağa başladılar. Kazım bəyin ən məşəqqətli günləri, mənəvi sarsıntıları da bundan sonra başlamış oldu. Təsadüfi deyil ki, missionerlər Kazım bəylə dialoqları zamanı xürafat və mövhumatla kirlənmiş İslamı onun gözündən salmağa çalışırdılar. Belə ki, onlar aləmin, mələklərin və insanların Məhəmməd peyğəmbərə görə yaradılması fikrini rəşional tənqid edir, müsəlmanların sayca xristian və dinsizlərdən daha çox olması kimi, həmin dövrdə yaygın və mövhumatın da insanları aldatmaqda bir vasitəsi kimi istifadə etdikləri məntiqsiz mühakimələri elmi-coğrafi dəlillərlə təkzib edirdilər (23, s.157-158).

Artıq inancı sarsılmış, yeni inanc məsələsində öz qərarını vermiş və daxilən seçimini etmiş Kazım bəyin qabağında yeganə maneə, atasına olan dərin sevgisi və ehtiramı dururdu. Belə ki, “çəkdiyi istirablardan da aydın olur ki,

¹ Bu cavab Matfeyin İncili 11-ci surə, 28-ci ayənin eynidir.

onun dinini dəyişəcəyi halda atasını dərin kədərlə bürüyəcəyi, onun düşmənlərini sevindirəcəyini, hətta, onu məzara belə sürükləyəcəyindən qorxurdu. Məhəmməd Əli bu kabuslardan qurtulmaq üçün, ölkəsini tərk etməyi də arzulayırdı” (1, s.42-43). Kazım bəyin presbiterianlığa və ya praqmatist, tənqidi və azad düşüncə formasına marağı günbəgün artdıqca, “atası ona dərhal missionerlərin kitablarını qaytarması və daha dəhşətli, bir də onlarla görüşməməsini buyurur. Məhəmməd Əli atası qarşısındakı borcla, ruhunun təskinliyi üçün vacib olan öyüd və nəsihətlər arasında çətin seçim qarşısında qalır” (1, s.60; 23, s.160-161). Məsələ əndazədən çıxaraq böyüdükcə, “və bütün cəhtlər baş tutmadıqda qoca, Fars konsuluna xəbər göndərir. Oğlunu həbsxana ilə hədələyir. Qulluğunu çağıraraq onun qapalı bir yerə salınması, yemək verilməməsi və bütün ailə tərəfindən mürtəd kimi baxılmasını hökm edir” (1, s.68-69; 23, s.161). “Şotland missionerlərinin söyləri, Qasım bəyə ünvanladıkları hədələr, nəhayət bu məsələni, Həştərxanın qubernatoruna şikayət edəcəkləri təhdidi və digər təziqlər nəticəsində, Məhəmməd Əli Həştərxanın baş yepiskopunun da məsələyə müdaxiləsilə, polis rəisi tərəfindən missionerlərin evlərinə gətirilir” (1, s.77-78). “Bundan sonra missionerlərin narahatlığı xeyli dərəcədə sənqisə də, Həştərxan baş yepiskopunun Məhəmməd Əlinin vəftiz ayininə hazırlanması üçün onun himayəsinə verilməsi tələbi narahatlığı yenidən artırır. Onu özləri vəftiz etməyi planlaşdıran missionerlər, bu məsələdə hər iki tərəfin imperatora müraciət etməsi və cavab gələndə Əlinin missionerlərin qəyyumluğunda qalmasını razılaşdırdılar” (1, s.96-97). “Missionerlər tərəfindən Rusiya İmperiyasının dini işlər və xalq maarifi naziri Aleksandr Qolitsına (1773-1844) ünvanlanmış məktuba əlavə olaraq, Məhəmməd Əlinin imperatordan diləyi – vəftizi ona bu işdə vasitəçi olanlardan qəbul etmək istəyi də əlavə olunur” (1, s.97). “A.Qolitsın imperatorun şotland koloniyaları haqqında 1806-cı ildə verdiyi qərarı əsas alaraq, cari məsələni missionerlərin leyhinə həll edir” (1, s.98-99). Beləliklə, “1823-cü ilin iyul ayının 11-də Məhəmməd Əli missionerlər tərəfindən vəftiz edilərək Aleksandr adını alır” (1, s.113-114; 23, s.162; 33, s.445). Bu hadisənin presbiterian missionerlər üçün nə dərəcədə böyük əhəmiyyətə

malik olması, “Sankt-Peterburq London Missioner Cəmiyyəti, Edinburq Missioner Cəmiyyəti / Şotlandiya Missioner Cəmiyyəti, Britaniya və Xarici İncil Cəmiyyətinin xəfiyyəsi, eləcə də 1821-1831-ci illərdə Sankt-Peterburq Müstəqil Kapellasının keşişi Riçard Nill (1787-1857) tərəfindən missioner cəmiyyətinin dərc etdirdiyi dövri jurnalın 1823-cü il nömrəsində, “onun lütfünün bu qəniməti üçün Rəbbə həmd olsun” kimi olduqca yüksək dəyərin verməsilə də sübut olunur (33, s.443). “Aleksandr Kazım bəyin vəftizi Həştərxanda misli görünməmiş təsir doğurur. Eləcə də, bəzi hallarda burada yaşayan inanclı farsların öz etiqadlarında şübhəyə qapılaraq, gizli şəkildə məsləhət və məşvərət üçün missionerlərə müraciət etmə halları da müşahidə olunmağa başlanır” (1, s.123).

Amma kifayət qədər uğurlu gedən bu hadisələrdə, birdən Kazım bəyin həyatında yeni bir səhifə açacaq əsaslı bir dönüş baş verdi. Belə ki, “1824-cü ilin payızında Aleksandr Kazım bəyə, Aleksey Yermolovun göstərişinə əsasən, Həştərxan general-qubernatoru tərəfindən xəbərdarlıq edilir ki, xristianlığı qəbul edəcəyi təqdirdə o, hərbi, mülki və ya ticari bölmələrdən birini seçməklə, mütləq şəkildə Rusiya imperator xidmətinə girmək məcburiyyətində qalacaqdır. Eləcə də, ondan milisdən xəbərsiz Həştərxanı tərk etməyəcəyinə dair öhdəlik imzalaması və hər hansı bir formada xristian missionerlik fəaliyyətilə əməkdaşlıq etməkdən çəkinmək də tələb olunurdu. Bu təziqlər nəticəsində Məhəmməd Əli öz həmvətənləri arasında missionerlik fəaliyyətini sürdürmək üçün imperatora ərizə göndərərək, onun Həştərxanda qalmasına icazə verilməsini xahiş edir. Onun ərizəsi missionerlər tərəfindən imperatora təqdim edilmək üçün knyaz A.N.Qolitsına çatdırılsa da, knyaz çar I Aleksandrın səhhətinin pis olduğunu əsas gətirərək ərizənin göndərilməsindən imtina edir” (23, s.166-167; 33, s.445). Digər tərəfdən, bu dövəndə vəziyyətin bir qədər də pisləşməsini tətikləyən bəzi tarixi səbəblər də baş verir. Belə ki, “protestant missionerlərinə rəğbət bəsləyən I Aleksandrın (1777-1825) ölümü, Rusiya İmperiyasında Şotlandiya Missionerlər Cəmiyyətinin fəaliyyətində kəskin dönüş yaradır” (16, s.94). Eləcə də, “general Aleksey Yermolov da, nə şotland, nə də ki, alman xarici missionerlərin regionda fəaliyyətlə

rinin davam etdirilməsinin tərəfdarı deyildi” (16, s.94-95).

Baş tutmayan ümidlər və yeni formalaşan reallıqlar qarşısında missionerlərin də, Kazım bəyə münasibətlərinin dəyişməsinə 1824-cü il yazışmalarında da görmək mümkündür. Məsələn, “Edinburq direktorları 1818-ci il şkalasına əsasən, evli olmayan missioner üçün 1200 rubl müavinət müəyyən edildiyi halda, Məhəmməd Əlinin illik müavinətinin 1500 rubl olmasından narazılıqlarını dilə gətirirlər. Missionerlik fəaliyyətinə yeni namizəd olmuş asiyalının, tam hüquqlu avropalı missionerdən artıq müavinət almasından razı olmadıqlarını bildirirdilər” (33, s.447). Birləşmiş Krallıq missionerlərinin Mirzə Kazım bəyə dəstəyi zəiflədikcə, çarlıq imperiyası məmurlarının ona qarşı təqibləri də sərtləşirdi. Belə ki, “1824-cü ilin sonunda Rusiya hökuməti Məhəmməd Əlinin missioner himayədarlarının bilavasitə qəyyumluğundan məhrum edilməsi haqqında fərman verir. Missiyaya xidməti naminə nə Həştərxan, nə də başqa yerdə qalmaq üçün icazə almaq ümidləri boşa çıxdığında, Məhəmməd Əli hərbi və ya ticari sahədə xidmətə girmək tələbi əvəzinə, Sankt-Peterburq Xarici İşlər Kollegiyasında işə götürülməsini xahiş edir. 1825-ci ilin aprelinə Edinburq direktorları, maddi yardımın kəsilməsinə baxmayaraq, Peterburqa getməsinə icazə verildiyi təqdirdə ona kömək edəcəklərinə söz verirlər. Bu istəklər baş tutmur, çünki, hökuməti tərəfindən 1 noyabr 1825-ci ilə qədər Aleksandr Kazım bəyə, protestantlığın mövcud olmadığı Sibirdə yerləşən Omsk Kollegiyasına işə daxil olmaq əmri verilir. 1825-ci ilin yazının əvvəlində, Kazım bəyin Həştərxanda qalma müddəti rəsmən sona çatmış olur” (33, s.447-448). Mirzə Kazım bəyin böyük rezonans doğuran vəftizi məsələsinin, gələcəkdə daha təhlükəli bir problemə çevriləcəyindən şübhələnən “Yermolov ehtimal edirdi ki, Kazım bəyin Sankt-Peterburqa göndərilmə istəyindəki əsas məqsəd, onun İngiltərəyə getməkdə ısrarlı olmasıdır” (20, s.170; 3, s.143-144).

“Sibirin sönük qarnizonlarından olan Omskdakı yerli kadet korpusunda Şərq dillərinin tədrisi barədə əmr Kazım bəyi çox kədərləndirdi” (10, s.103). “Xarici İşlər Nazirliyinin 1825-ci il 17 sentyabr tarixli təyinatına əsasən tatar dili üzrə müəllimlik fəaliyyətilə yanaşı

Kazım bəy həm də, illik 800 rubl məvacib müqabilində, Omskdakı baş idarədə tərcüməçi vəzifəsinə də təyin edilirdi” (20, s.171). Bəzi tədqiqatçılara görə, “Kazım bəy 1825-ci ilin avqustundan 1826-cı ilin oktyabrınadək Omskdakı Asiya məktəbində işləmiş və daha sonra Kazan şərqşünaslarının köməkliyiylə oradakı universitetə köçürülmüşdür” (3, s.144). Gerçəkdə, “25 avqust 1825-ci ildən 31 oktyabr 1826-cı ilədək Kazım bəyin adı Omskdakı Asiya məktəbində getsə də, özü həmin vaxt Kazanda universitetin rektoru Karl Fridrix Fuks (1776-1846) və onun həyat yoldaşı Alexandra Andreevna Fuksun (1797-1853) qəyyumluğu ilə müəhazirəçi fəaliyyətinə başlamışdır” (7, s.47). Digər tərəfdən, Kazım bəyə kömək edən “Kazan şərqşünasları” ifadəsi də bir qədər şişirdilmiş ifadədir, çünki, “həmən dövərdə Kazan universitetində şərq dillərinin tədrisilə məşğul olan cəmi iki nəfər pedaqoq fəaliyyət göstərirdi ki, bunlardan biri alman əsilli ordinar professor Frants Erdman (1793-1862), digərisə, yerli tatarlardan olan adyunkt İbrahim Xəlfin (1778-1829) idi” (20, s.172). Müsəlman müəllimlərə üstünlük vermə məsələsinə gəldikdə, “Kazan şərqşünaslığının 1855-ci ilədək Peterburq və Moskva şərqşünaslığı ilə müqayisədə özünəməxsusluğu onda idi ki, oraya peşəkar professorlarla yanaşı, yerli müəhazirəçilər də dəvət olunurdu” (7, s.80). Rusiya imperiyası dövründə, “Azərbaycan şərqşünas alimlərinin yaradıcı imkanlarının üzə çıxarılması və inkişafında Peterburq və Kazan universitetinin rolu xüsusiyyətdir” (4, s.48).

“Həştərxandan Omska gedən yol Kazandan keçdiyindən, 1826-cı ilin yanvarında xəstəliyi səbəbilə Kazım bəy Kazanda səfərini bir müddət yarımçıq qoymağa məcbur olur. Burada o, tövsiyə məktubu əsasında universitetin rektoru Karl Fuksun yanında sığınacaq tapır. Məhz bu dövərdə Kazan universiteti yeni tatar müəllim axtarışında idi. Kazım bəyin erudisiya və cazibəsi onu tez bir zamanda işə başlamaq üçün ideal namizədə çevirir. Fuksun Xarici İşlər Naziri qraf Karl Nesselrodedən, Omskdakı vəzifəsindən azad edilməsi xahişindən ibarət olan müraciətinin vaxtında cavablandırılaraq işin müvəffəqiyyətlə yekunlaşması ilə, Kazım bəy 1826-cı ilin oktyabrında rəsmi olaraq universitetin fakültəsinə müəhazirəçi təyin edilir” (23,

s.168; 10, s.103; 20, s.171-172). Qeyd edək ki, professor K.Fuksun daha bir presbiterianlığı qəbul etmiş məşhur müsəlman, Sultan-Kırım Qatı Gəray ilə də yaxın tanışlıq əlaqələri olmuşdur. “Qatı Gəray Karrasda olduğu müddətdə, missiyaya baş çəkmək şərfi nəşib olmuş və sonralar Kazan Universitetinin rektoru olacaq professor Karl Fuksla tanış olur. Fuks onu yerli və ətraf bölgələrdəki müsəlmanlar üçün, İncili nəşr etmək məqsədilə Kazana dəvət edir. Sultan-Kırım Qatı Gəray hərbi mükəlləfiyyətdən azad edilməkdə israrlı olduğu üçün Fuksa müsbət cavab verir” (16, s.76).

1826-cı ildə taleyin gözlənilməz oyunu ilə Kazım bəyin həyatında tamamilə yeni bir səhifə açıldığı kimi, ümumilikdə Rusiya şərqşünaslıq elmində də, yeni səhifələrə möhtəşəm sətrlər yazılmağa başlayır. “1826-cı ildə Mirzə Kazım bəyin Kazanda işə götürülməsi universitetin planlı fəaliyyətinin yox, daha çox təsadüf, gərdiş və uğurun nəticəsidir. O dönəmlərdə Rusiya ali təhsili hələ ibtidai mərhələdə olduğundan, orada kifayət qədər hazırlıqlı professorlar çox az idi” (10, s.109). “Kazan Universitetinin elmi şurası 28 may 1830-cu ildə Kazım bəyi 11 səs çoxluğu ilə (3 əleyhinə) şərq ədəbiyyatı bölümündə adyunkt vəzifəsinə seçir. Lakin Xalq Maarif Nazirliyi iddiaçının elmi dərəcəsi (magistr adı) olmadığından Şuranın qərarını təsdiq etmir. Mühazirəçi Kazım bəyə elmi mövzusu şərq dillərindən hər hansı biri haqqında olan əsər (dissertasiya) yazmaq təklif olunur” (20, s.173). “İşini uğurlu tamamlayan Kazım bəy, Peterburq Elmlər Akademiyasının akademikləri X.D.Fren (1782-1851) və Y.İ.Şmidtin (1779-1847) müsbət rəyləri əsasında, 10 aprel 1831-ci il tarixində şərq ədəbiyyatında adyunkt vəzifəsinə təsdiq edilir” (20, s.173-174).

Baş verən bütün bu hadisələrlə paralel olaraq missionerlər də, Kazım bəydən öz məqsədləri üçün istifadə etmək sevdasından əl çəkməmişdirlər. Belə ki, “Şotlandiya Missioner Cəmiyyətinin poçt kitabında, 1826-1831-ci illər arasında Aleksandr Kazım-Bəylə Uilyam Braun və Kazım-Bəyin keçmiş müəllimi Uilyam Qlen arasındakı təlaşlı yazışmalar əks olunur. U.Braun 30 yanvar 1830-cu il tarixli məktubunda Kazım bəyin, Rusiya və Fars imperiyaları və ya Hindistandakı müsəlmanlar arasında missioner qismində xidmətindən istifadə edilməsinin

mümkünlüyü barədə, Edinburq direktorları ilə heç vaxt müzakirə etmədiyi əvvəlki şəxsi təklifinə istinad edir. Braun açıq şəkildə belə bir həyatın üstünlükləri və mənfi cəhətlərini qeyd edərək yazır ki, bu işdə dövlət mühafizəsi və şəxsi təhlükəsizlik, vəz işlərində sərbəstlik, İncil və xristian kitablarını yaymaq və məktəblər təsis etmək azadlığı təmin olunacaq, amma nəzərə alınmalıdır ki, bu zaman onun özü və həmçinin imana gətirə biləcəyi şəxsləri cəzalandırma və hətta ölüm təhlükələri də gözləyə bilər. Braun Kazım bəydən bu təklifə olan münasibətini soruşsa da, sorğusu cavabsız qalır. Elə həmin ilin sonlarında Uilyam Qlen keçmiş dostu Kazım bəyi daha əvvəllər təhsil üçün il yarım lıq bir müddətə Britaniyaya göndərməyi təklif etsə də, Edinburq rejissorları bu ideya ilə razılaşmadan, əvəzində onun Hindistana getməsinə dəstəkləmişdirlər. 1831-ci ilin yanvarında Braun Qleni məlumatlandırır ki, onun Kazım bəyə yazdığı məktublar (13 iyun 1829 və 30 yanvar 1830) cavabsız qalıb. Buna görə də, onun təhsililə bağlı hələ ki, qəti planlar yoxdur və onun indiki halda missioner qismində fəaliyyət göstərməsi də bir qədər tezdır. Qlen 1827-ci ildə Cəmiyyətin hesabına fars dilinə tərcümə edilmiş Əhdi-Ətiqə yenidən baxılması üçün, Cəmiyyətin direktorlarına onun köməkçisi qismində Kazım bəyin işə götürülməsini təklif etsə də, əvəzində rədd cavabı almışdır” (33, s.451-452). “1825-26-cı illərdə təkcə Qlen istisna olmaqla missionerlər öz vətənlərinə dönmüşdülər. O, Britaniya və Xarici İncil Cəmiyyətinin həvaləsi əsasında, Əhdi-Ətiqin fars dilinə başladığı tərcüməsini bitirmək üçün qalmışdır” (23, s.167). Düşünürük ki, bu dövrdən etibarən Mirzə Kazım bəy baş verən prosesləri və gələcəkdə bu proseslərdən törəyəcək təhlükəli nəticələri, daha aydın şəkildə anlamağa başlayır və taleyini bir daha sınağa çəkmək istəmir. Bu proseslərin onu keşməkeşli bir yola sövq etdiyini dərk etdiyindən bütün diqqətini missionerliyə yox, aktiv elmi-pedaqoji fəaliyyətə yönəldir. Rusiya imperiyasında formalaşmış yeni reallıqlar çərçivəsində, missionerlərlə əlaqələrin fəsadlar doğuraçağını başa düşdüyündən, tədricən, amma, məqsədyönlü şəkildə onlarla ünsiyyətini kəsməyə başlayır. Birləşmiş Krallıqdan mütəmadi olaraq göndərilən məktublarda cavabsız qalması da, birbaşa buna sübutdur. Artıq bu illərdən eti-

barən Mirzə Kazım bəy, presbiterian missionerlərin ona olan böyük ümidlərinin arxa planında duran gerçək məqsədin, məkirli bir siyasətdən ibarət olduğunu da görürdü.

Gerçək məqsəd. Rusiya imperiyasının işğal etdiyi İslam bölgələrinin tanınmış nəsillərindən olan bəzi ziyalı şəxsləri vəftiz etməyə müvəffəq olmuş presbiterian missionerlər, bu mühüm hadisələri mümkün olduqca, öz mənafeyləri naminə istifadə etməyə çalışırdılar. Onların hərtərəfli biliklərini öz cəsusluq fəaliyyətlərində Rusiya imperiyasına qarşı gizli silaha çevirmək istəyirdilər. Belə köklü ailə mənsublarını gələcəkdə missionerlik fəaliyyətinə rəhbərlik etməklə yanaşı, bölgənin adi insanlarına örnək qismində də önə çəkirdilər. Amma bütün bu cəhdlər də, digərləri kimi gözləntiləri heç cür doğrultmurdu. Belə ki, “missionerlər Kazım bəyin vəftiz, yəni xaç suyuna çəkilməsini nümunə kimi yerli müsəlman əhaliyə qarşı təşviqat aparmaq üçün istifadə etmək istəyirdilər. Onlar general Yermolovdan Kazım bəyin dövlət qulluğuna təyin edilməsini xahiş etdilər. Amma İran səfiri Mirzə Salihin xəbərçiliyi nəticəsində, Yermolov Həştərxan qubernatorundan missionerlərlə fəaliyyətini davam etdirəcəyi təqdirdə, onun heç bir bəhanəsinə məhəl qoyulmadan Həştərxanı tərk etməməsini göstəriş verir. Çünki missionerlər Kazım bəydən təkcə missioner qismində yox, onun əqrəbəlik əlaqələrinin geniş olduğu dağstanlılar arasında, bu ərazilərə çoxdan iddia edən İngilis hökumətinin mənafeyinə müvafiq fəaliyyət aparmaq məqsədilə də istifadə edə bilirdilər” (20, s.170-171; 3, s.143).¹

¹ Mirzə Salih həm də, İran hökumətinin İngiltərədəki xəfiyyəsi idi (9, s.223). Düşünürük ki, XIX əsrdə Rusiya imperiyasına münasibətdə Böyük Britaniya ilə maraqları çox zaman üst-üstə düşməsinə baxmayaraq Qacarlar dövləti, itirdikləri bölgələrdə İslamın sarsılmasından daha çox ehtiyat edirdilər. Gələcəkdə bu əraziləri geri alacaqları təqdirdə, məhz İslama əsas bağlayıcı amil kimi baxdıqlarından, bu siyasətə əngəl törədəcək hər bir maneəni anındaca aradan qaldırmaq istəyirdilər. Düşünürük ki, “Mirzə Kazım bəyin Omska göndəriləcəyi təqdirdə, bu hadisənin öz həmyerliləri arasında, Sibirə sürgün anlamına gələrək təsəlli kimi qarşılanacağı fikri də” (9, s.224), məhz bu məntiqə bağlıdır. Həştərxanda yerli üləmanın fətvəsi ilə, Mirzə Kazım bəyə vəftizdən sonra dəfələrlə sui-qəsd təşkil edilsə də, bu sui-qəsdlər hər dəfə uğursuzluqla nəticələnmişdir. Bu mənada, yerli üləmanın “cəza qismində” Mirzə Kazım bəyin Sibirə sürgününə sevinmələri də təbii hal idi.

“Qafqazdakı rus komandiri general Aleksey Yermolovun əmrinə əsasən Kazım bəyə məlumat verilir ki, imperatorun zadəgan statusuna malik bir xristian təbəəsi olaraq, qanuna əsasən o da, hamı kimi dövlət qulluğuna mükəlləfdir. Əslində Yermolov istedadlı gənc alimin Rusiya ilə Böyük Oyunun ilk illərində Asiyada nüfuzunu genişləndirmək naminə, onun Qafqazda Britaniya imperiyasının mənafeyinə xidmət edə biləcəyindən ehtiyatlanırdı” (10, s.102-103).² Maraqlı cəhət ondan ibarətdir ki, bütün bunlara rəğmən “Kazım bəyin zadəgan statusu rəsmi olaraq yalnız 1840-cı ildə qeydə alınır” (10, s.266). Yəni, Yermolovu narahat edən ən əsas

² Böyük Oyun (Great Game), XIX və XX əsrin əvvəllərində Britaniya ilə Rusiya imperiyaları arasında Cənubi və Mərkəzi Asiyada hərbi-siyasi üstünlüyü ələ keçirmək uğrunda gedən geosiyasi rəqabətə verilən ümumi addır. Bu əsrlərdə baş verən genişmiqyaslı siyasi münaqişə və çoxşaxəli diplomatik qarşıdurma olan Böyük Oyun, əsasən Əfqanıstan, onun qonşuları, Mərkəzi və Cənubi Asiyada yerləşən ərazilər uğrunda getmişdir. Birbaşa bu oyundan doğan nəticələrin fəsadları özlərini ilk növbədə Qacar İrəni və Britaniya Hindistanında biruzə vermişdir. Hindistan cəbhəsində Birləşmiş Krallıq hər cəhətdən qəti qələbə çalsa da, İran cəbhəsində Rusiya imperiyasına qarşı diplomatik mübarizə davam etdiyi halda, Britaniya imperiyası hərbi münaqişədə uğursuzluğa düçar olmuşdur. Qeyd etmək lazımdır ki, sonucları Azərbaycan üçün yaxşı nəticələnməyən 1804-1813, 1826-1828-ci illər Rusiya imperiyası və Qacar İrəni arasındakı qanlı müharibələr də, Böyük Oyun tərkib hissələri hesab edilir. Məhz bu illərdə Britaniya imperiyasının öz cəsus şəbəkələri vasitəsilə Qacar İrəniyə sızması mümkün olmuşdur. Qacarlara siyasi və hərbi cəhətdən köməklik göstərən ingilislər, 1813-cü ildə baş verən və məğlubiyyətilə yekunlaşan Aslanlı döyüşündə də, qacarlara əsas təlimatçıları idilər. Britaniya Hindistanına gəldikdə qeyd etmək lazımdır ki, Qafqazlarla müqayisədə, bu cəbhədə ingilislər daha uğurlu mübarizə aparırdılar. Bu mübarizədə yerli cəsus şəbəkəsində fəaliyyət göstərən istedadlı insanlar da az deyildi. Onlardan biri də şübhəsiz ki, Mohan Lal Kəşmiri (1812-1877) idi. Məşhur britaniyalı-şotland diplomat və cəsus Aleksandr Byornsun (Alexander Burnes) (1805-1841) “münşisi (katib və yaxud tərcüməçi) olan Mohan Lal Kəşmiri, Böyük Oyunun oyunçusu sayılmağa layiqdir. Bəlkə də, Böyük Oyunun Hindistandan olan ilk görkəmli oyunçu da odur” (12, s.41). Maraqlıdır ki, Mirzə Əbdülsəttar Kazım bəy, “İngiltərə Hindistanı ilə Əfqanıstan arasında rabitə-nəqliyyat yolları” adlı məqaləsində ingilis hökuməti, xüsusilə də general Çemberlenin Əfqanıstandakı işğalçılıq siyasətini ifşa edir” (25, s.118-119; 29, s.139). “Məqalədən də görünür ki, Mirzə Əbdülsəttar Kazım bəy ingilislərin Şərqi ölkələri, xüsusən də Əfqanıstana münasibətdəki hərbi strateji və taktiki məsələlərini çox dəqiq təhlil edir” (25, s.120; 29, s.140).

məsələ Britaniya imperiyasının xəfiyyələri olan missionerlərin, hərtərəfli bilgilərə malik Kazım bəydən, gələcəkdə Rusiyaya qarşı cəsusluq fəaliyyətində istifadə edə bilmələri qorxusu idi. Rusiya imperiyasının təbəələri olan zədəngan insanların mütləq şəkildə dövlət qulluğuna girməsi məsələsində, məhz, Kazım bəyin nümunəsində bəhanədən başqa bir şey deyildi. Onun məcburi və qərəzli şəkildə Rusiyanın Omsk kimi uzaq bölgəsinə göndərilməsi təhriki də, bu qorxunun sübutudur. Atasının Omska göndərilməsini Olqa Boratninskaya-Kazım bəy belə izah edir: “Tamamilə aydındır ki, rus hakimiyyəti, Rusiya imperiyasının sərhədləri çərçivəsində provaslavlıqdan başqa hər hansı bir xristian dini inancının yayılmasına qəyyumluq edə bilməzdi” (9, s.218). Çünki, Rusiya imperiyasının ideoloji bazasını xristianlığın hər hansı digər bir məzhəbi yox, məhz provaslavlıq təmsil, təmin və həm də təbliğ edirdi. Bu mənada, Rusiya imperiyası üçün reformist və praqmatik protestantlıq, mövhumat və xürafatla pərdələnmiş İslamdan daha təhlükəli görünürdü. Əvvəlcə mübarizə aparmasına baxmayaraq, Rusiya imperiyası daha sonra İslam cəhaləti və fanatizmini öz məqsədləri naminə istifadə etməyi də öyrəndi. İslamı “parçala və hökm et siyasəti”lə öz maraqlarına uyğun köklədi. Bu mənada, Mirzə Kazım bəy və onun kimi xristianlığı qəbul etmiş digər müsəlman protestçi-reformistlər, siyasi ilə yanaşı, ideoloji planda da Rusiya imperiyası üçün təhlükəli şəxslər hesab olunurdu. Təsədüfi deyil ki, Yermolov kimi tədbirli rus məmurları, belə insanları ya təqib edir, ya da təhriklərlə onların bilik və bacarıqlarını imperiya naminə istifadə etməyə çalışırdılar. Mirzə Kazım bəyin vəftiz məsələsi və sonrakı hadisələrin gedişatı buna ən bariz nümunədir. Təqiblər və təhriklər nəticəsində imperiya hökuməti onun istedadını öz maraqlarına uyğun şəkildə, həmən dövrlərdə Rusiya imperiyasında ən kəsad sahələrdən biri olan elmi-pedaqoji fəaliyyətə doğru yönəltməyi bacardı.

Əvvəldə qeyd olunduğu kimi, Şotland missionerlər daima Rusiya imperiyasında narazı müsəlman xalq kütlələri ilə yanaşı, bilikli, məlumatlı, buralarda danışılan müxtəlif dilləri bilən, ərazinin coğrafiyası və bölgənin fərqli insanını tanıyan, onların ruhuna və mədəniyyətinə bələd olan şəxsləri də öz tərəflərinə çəkmək istəyirdilər. Britaniya imperiyası bu kimi cəsusluq

əməllərini Rusiya imperiyasına qarşı xüsusi bir təsir gücü qismində istifadə etmək üçün, missionerlik fəaliyyətinə son dərəcə səmərəli vasitə kimi baxırdı. Digər tərəfdən, qeyd olunan əsrlərdə Britaniya ilə Rusiya imperiyası arasında Orta Asiya, xüsusən Əfqənistan və həmçinin Hindistan üzərində gərgin mübarizə qızışmışdı. “Bu dövrdə Avropa ilə yanaşı Rusiyanın da diqqətini cəlb edən əsas məsələlərdən biri “Şərqi məsələsi” idi” (13, s.16). “Genişlənən Rusiya imperiyası daha çətin şikar olan Hindistana yaxınlaşdıqca, Türküstan xanlıqları üçün də ciddi təhlükəyə çevrildiyindən, Böyük Oyun da yeni və daha qorxulu bir mərhələyə qədəm qoydu” (12, s.29). “Bu əsrlərdə Britaniya Hindistanında regional kəşfiyyat kifayət qədər formalaşmadığından, onun fəaliyyəti qənaətbəxş deyildi, çünki lazımi cəsus şəbəkələri hələ təsis edilməmişdir. Kabil və Tehran kimi əsas mərkəzlərdən sadəcə, həmin ərazilərdəki son hadisələri təsvir edən dövrü məktublar göndərən ondan çox müxbir var idi. Həmçinin bir qrup zabitlər və onların əməkdaşları həssas sərhəd zonalarından qayıdan tacirlərdən ifadə alaraq müəyyən məlumatlar toplusalar da, bununla belə heç bir real, əlaqəli və sistemli tədbirlər görülmürdü” (12, s.35). “XVIII əsrin sonu, XIX əsrin əvvəllərində Avropa dövlətlərinin Orta və Yaxın Şərqi, eləcə də, Zaqafqaziyada fəaliyyətləri güclənirdi. Bu əsrlərdə İngiltərənin İranda siyasətinin ən iti ucu Rusiyaya qarşı yönəlmişdir. Rusiyaya düşmən münasibətdə olan ingilislərin fəaliyyəti, təkcə Britaniyanın İranda təsirini gücləndirmək məqsədi daşımırdı. Məsələ daha geniş və uzaq planlardan gedirdi ki, bunlar da, Zaqafqaziyaya və Türkmənistanına nüfuz etmək, Xəzər hövzəsi üzərində ingilis hərbi-strateji nəzarətini gücləndirməkdən ibarət idi. Bu cəhətdən, yerli əhali arasında ingilis təsirinin ilk təşviqçiləri qismində şübhəsiz ki, missionerlər çıxış edirdi” (20, s.166).

Şotland missionerlərinin nədən Sultan-Kırım Qatı Gəray, Mohan Lal Kəşmiri¹, Mirzə Kazım bəy kimi istedadlı və soylu insanları hədəf seçmələrini də, məhz bu kontekstdə başa düşmək lazımdır. Tədris müddətində missionerlərin çil-

¹ Mohan Lal Kəşmiri, Kəşmirin köklü ailələrindən olan məşhur pandit ailəsinə mənsub idi. Onun ulu babası Pandit Mani Ram, II Aləm Şahın (1728-1806) dövründə Böyük Moğolların sarayında yüksək vəzifələr tutmuşdur.

ğın xarakterə malik Kazım bəyə məqsədli və məkirli təsirlərini də, məhz yuxarıda qeyd olunanlar üzərindən oxumaq, bu proseslərdəki gerçək məqsədi anlamaqda vacib məqamdır. “Kazım bəyin bilik və bacarıqlarından öz məqsədləri üçün istifadə etməyə çalışan ingilis missionerlərinin hədsiz “qayğıkeşlikləri”, ona həqiqəti tapmaq (*monoteist dinlərin gerçəkliyi və üstünlüyü məsələsində-Z.R.*) imkanı vermirdi və onların sərf etdikləri əmək nəticəsiz qalmadı” (20, s.169). “İstedadlı gəncə “gözləri düşən” şotland missionerləri onu özlərilə birgə İngiltərəyə aparmağı planlaşdırdılar” (18, s.139). “Bu illərdə ingilis hökuməti İrani öz koloniyasına çevirərək, yeni nüfuz dairələrini genişləndirmək və kapitalını yaymaq yolları axtarırdı. Bu məqsədlə nümayəndələrini missionerlər adı altında qonşu ölkələrə göndərməklə təsirini yerli xalq arasında yaymağı hədəfləyirdi. Məhz bu cəhətdən, İslam elmlərinin hikmətlərini mükəmməl mənimsəyən, azərbaycan, türk, fars və ərəb dillərini gözəl bilən Kazım bəy kimi istedadlı bir gənc, onlar üçün olduqca faydalı ola bilərdi və onlar Kazım bəyin biliklərindən istifadə etmək məqsədilə, tədrisən onu öz təsirləri altına salmağa çalışırdılar” (5, s.10).

Mizrə Kazım bəy və Rusiya şərqşünaslığı. Mizrə Kazım bəyin elmi-pedaqoji fəaliyyəti Rusiya şərqşünaslığında xüsusi yer tutur. Kazım bəyin timsalında rus şərqşünaslığının inkişafı və uğurlu nailiyyətləri Kazazndan başlayaraq, Peterburqda da davam etmişdir. Kazan dövründə, “Kazım bəyin bilikləri özündə müsəlman təhsilinin bariz xüsusiyyətlərini daşısa da, onun yaradıcılığı rus şərqşünasları arasında hamıdan daha artıq, XIX əsrin birinci yarısının tələblərinə cavab verən elmi tədqiqatlar xarakteri almağa başlayırdı” (34, s.56). Onun tədrisdə yenilikçi baxışları Peterburqda da davam etdi. Peterburq dövrünün xarakteristikasına gəldikdəsə, bu dönmə Kazım bəyin təcrübi praktik biliklərə daha çox üstünlük verməsilə əlamətdardır. “Peterburq Universitetinin fakültə dekanı və fars ədəbiyyatı kafedrasının professoru A.K.Kazım bəy, dərindən elmi-filoloji hazırlığa o qədər də əhəmiyyət vermədən, tədrisdə dilin sırf praktiki olaraq mənimsənilməsi vəzifəsini ön plana çəkirdi” (22, s.81). Bu yenilikçi fəaliyyəti və öz dövrü üçün daha praqmatik-praktik tədris metodları ilə, Kazım bəy digər şərqşünas-

lardan seçilirdi. Bu cəhətdən də, “Kazım bəyin misilsiz elmi-pedaqoji fəaliyyəti daima yüksək qiymətləndirilmişdir. Kazım bəy 1829-cu ildə Britaniya Kral Asiya Cəmiyyətinin, 1835-ci ildə, Rusiya Elmlər Akademiyasının müxbir üzvü seçildi. Bunun ardınca Paris, Berlin və Boston kimi digər aparıcı şərqşünaslıq qurumları da onu təltif etdi” (10, s.104-105; 20, s.177; 7, s.47; 29, s.46; 30, s.146). Bu ardıcıl uğurlar, onun ziyalı və alim qismində şəxsinə olan marağı artırdığı kimi, hərtərəfli biliklərə sahib ziyalı bir imperiya təbəəsi qismində, onun yüksək hakimiyyət dairələrində də məşhurlaşmasına səbəb oldu. Qazanılan bu nailiyyətlər müəyyən insanlar arasında Kazım bəyə qarşı olan qısqançlığı da bir o qədər artırır. Belə ki, “1863-cü il Peterburq dönməndə Mirzə gizli müşavir yüksək dövlət qulluğu rütbəsinə layiq görüldü. O, tədqiqatlarında daima elmi tərəfsizliyini qoruyub saxlamağa çalışsa da, yaradıcılığı istəməz müəyyən mübahisələr də doğururdu. Onu mürtəd kimi qəbul edən tatar alimləri, özlərinin (*İslam əqidəsinə bağlı-Z.R.*) görməli olduqları işlərdə, onun iştirakını doğru hesab etmədikləri kimi, mühafizəkar ruslar da, onun İslama çox rəğbət bəslədiyini hesab edirdilər” (10, s.105-106). Bu qısqançlıqlara baxmayaraq, Kazım bəy ömrünün sonunadək Şərq ölkələri ilə bağlı dini-siyasi, ideoloji, tarixi məsələlərdə daima rus diplomatik nümayəndəliklərinin məsləhətçisi olmuşdur. Korifey alim olan Kazım bəyin zəngin bilikləri demək olar ki, əksər Şərq dövlətləri ilə həmsərhəd olan Rusiya imperiyası üçün, daima olduqca faydalı və güvənli qaynağa çevrilmişdir.

Qeyd edək ki, Kazım bəyin birmənalı və subyektiv əsaslara bağlı tənqidi, Sovet dönməndə də daha kəskin bir şəkildə davam etmişdir. Bu mənada, Rusiya şərqşünaslığı üçün inanılmaz fədakarlıqlar etmiş, çoxsaylı tələbələr yetişdirmiş, həyatı boyu elm naminə canfəşanlıq göstərmiş Mirzə Kazım bəyin, qeyd olunan dövrə əsassız tənqidi ancaq təəssüf doğura bilər. Sovet dönməndə onun irsini tədqiq edən əksər araşdırmaçılar, bir qayda olaraq onu da, çar dönmənin digər korifey müsəlman alimlərinin ümumi “günahı” olan idealizmdə ittiham etmişdirlər (31, s.71). Bununla belə, eyni dönmənin bəzi tədqiqatlarında obyektiv olaraq, onun ümumilikdə Rusiya elminə verdiyi misilsiz töv-

hələrdən də danışılır. “Kazan Universiteti, xüsusilə, Kazım bəyin sayəsində Rusiya şərqşünaslığının inkişafında böyük rol oynamışdır” (35, s.134).

Mirzə Kazım bəy və İslam dini. Tanınmış rus şərqşünası İlya Nikolayeviç Berezin (1818-1896) yazır ki, “seçkin şəxsiyyət olan möhtərəm əməkdaşımız, əlbəttə ki, müsəlmanlığın məhdud hüdudları ilə qane ola bilməzdi. Buna görə də, o, gec-tez oradan xilas olmalı idi” (9, s.210). Artıq əvvəldə də qeyd etdiyimiz kimi, Kazım bəyin dönəmində İslam “məhdud hüdudlu”, amma, hüdudsuz qüvvəyə malik möhvümat ilə bir müstəvidə idi. Dinin suraqları olan cəhalət, mövhümat, xürafat və fanatizm İslama kölgə salmaqla, ümumilikdə elmə də kölgə salırdı. Xristianlığı qəbul etməsinə baxmayaraq, İslam ruhu Kazım bəyin qəlbini heç vaxt tərk etməmişdir. O bütün həyatı boyu İslam mədəniyyətinin davamçısı olaraq qalmışdır. Belə ki, “xristianlığı qəbul etməsinə baxmayaraq, Mirzə Kazım bəy daxilində “xalis” İslamın davamçısı olaraq qaldı. Onun, xristianlıq kimi, İslamın da sivilizasiyaya əngəl olmaması iddiası, yəqin ki, bu məqamla izah oluna bilər. Eləcə də, o, İslamı anlayaraq düzgün izah edən müsəlman şərhçilərinin təlimlərindəki fikirlərlə də həmfikir idi” (17, s.91-92).¹ Fikrimizcə, bu istinaddakı açar söz “xalis”, yəni ilkin, pak İslamdır. Əxlaqi dəyərləri, cəhalət və fanatizmin mənasız və göstərişli məcburiyyətlərindən xeyli dərəcədə üstün olan İslamdır. Bir sözlə, xürafat və mövhumatın qarışaraq bulanmadığı pak İslamdır. Bu mənada düşünürük ki, 1823-cü ildə Kazım bəy İslamı yox, bütövlükdə İslam dünyasındakı, eləcə də, öz dövrəsindəki cəhalət, xürafat, mövhumat və fanatizmi tərk etdi. Çünki daima axtarışlarda olan Kazım bəy üçün tədqiq etdiyini mövzunun təzyiq və təsirindən qurtulub, elmi-obyektiv nəticələrə gəlmək həmişə

daha cazibədar olmuşdur. Bu mənada o, gerçək İslama yamaq olan ünsürlərdən abstraklaşaraq, bu dinə kənardan, kənar gözlə və ən əsasına elmin bucağından baxmağa çalışırdı. O, İslama ruhani kimi nəzər salmaqdan, onu alim kimi tənqidi formada tədqiq etməyi daha üstün tutmuşdur. Bununla belə, “xristianlığı qəbul etməsinə baxmayaraq, Kazım bəy İslama qarşı düşmənçilik mövqeyi tutmurdu. Özünün keçmiş əqidəsində bəzi çatışmazlıqlar aşkar etsə də, İslamı mahiyyətcə yalnız din hesab etmirdi. O, XIX əsrin müsəlman dünyasını durğun, rüşvət-xor və zalım hesab edən bir çox müasirlərinin fikirlərilə razılaşırdı. O, Şərqi qədimlərdə Roma və Bizans tarixlərində olduğu kimi dekadans (*tənəzzül və yenilənmə mənasında-Z.R.*) imkanına malik olmadığını da qeyd edirdi” (10, s.107). Yəni Şərqi əbədi metafizikasının (ümumilikdə dini dünya görüşünün), dialektikadan (tənqidi fəlsəfədən) məhrum olduğunu vurğulayırdı. Bir epistemanın dağılmadan, yenisi ilə əvəz olunmasının mümkün olmadığını sübut edirdi. İslamı da reformasız təsvir edə bilmirdi. Bu cəhətdən də, xürafat və mövhumatla heç çür bəzi bəzi barışmırdı. Kazım bəyin protestantlığa olan meyli həm də, bu amillərlə də bağlıdır. “Kazım bəyə görə, İslam nə məqsədli saxtakarlıq, nə də qərəzli bidətin məhsuludur. Əksinə, Məhəmməd yeni dini çətin, onilliklər boyu davam edən, əzablı mənəvi axtarışların nəticəsidir” (10, s.107-108). Digər tərəfdən onun özünün də, dinini dəyişməsinə səbəb olan əsas amillər kimi, birmənalı olaraq xürafat və mövhumatı göstərməsi də təsadüfi deyil. “Mən Məhəmməd dünyasını tərk etməyə qərar verdim. Bu həyat tərzi və düşüncənin qidalandığı Məhəmməd fəlsəfəsi, indi mənə son dərəcə fanatik görünməkdədir” (10, s.102; 27, s.18). “Mirzə Kazım bəy fanatizmin hər hansı bir təzahürünü İslam, eləcə də, istənilən dinin öz imkanlarını genişləndirməsini ləngidən, ona əngəl olan təhlükəli hadisə kimi baxırdı” (26, s.409). Bununla yanaşı, Rusiyada (eləcə də Qərbi dünyasında) İslam dininin daha əsaslı tədqiqi və elmi ictimaiyyət tərəfindən daha asan anlaşılmasının memarı olan alimlərdən biri də, məhz Mirzə Kazım bəy olmuşdur. “Mirzə Kazım bəy Rusiyada İslam hüququnun öyrənilməsinin də əsasını qoymuşdur” (28, s.156). O, ümumiyyətlə Şərqi bağlılığını gündəlik həyatında da nümayiş etdirirdi. “Aka-

¹ “Kazım bəy babilik hərəkatı məsələsinə münasibətdə müəyyən qədər akademik qərəzsizliyi qoruyub saxlasa da, onun babizmin meydana gəlmə səbəblərinə baxışları, Mirzə Fətəli Axundzadənin (1812-1878) fikirlərilə də üst-üstə düşürdü. Kazım bəy də hesab edirdi ki, zəif monarxiya və dinin, xüsusilə də şiə üləmasının mütləq hökmranlığı babilik hərəkatının ən əsas səbəbləri olmuşdur” (36, s.52). Kazım bəy Abbasqulu ağa Bakıxanov (1794-1846) ilə də epistolary ünsiyyət saxlamışdır. Bakıxanov “Qanuni-Qüdsi”, “Eynül-mizan”, “Gülüstani-İrəm” və digər əsərlərini də Kazım bəyə göndərmişdir (3, s.144).

demik və siyasi görüşləri ehtiyatlı progressiv olsa da, professor öz fars mənşəyini də nümayişkarənə şəkildə göstərməkdən çəkinmirdi. O, geyindiği Şərq qiyafətlərinə təəccüblənənlərin diqqətini çəkməkdən xüsusi zövq alırdı” (10, s.101).

Nəticə. Mirzə Kazım bəyin İslamdan üz çevirib, vəftiz olunaraq protestantlığın presbiteriyan məzhəbini seçməsi şərtləndirən amilləri üç əsas qrupa bölmək olar. Bunlardan birincisi, XIX əsrdə Yaxın Şərqdə İslam xürafatının amansız istibdadı, ikincisi Mirzə Kazım bəyin öz fitrətindən irəli gələn elm yangısı və nəhayət üçüncüsü, XIX əsrdə Britaniya və Rusiya imperiyaları arasında gedən rəqabət və ya Böyük Oyunun mürəkkəb geosiyasi prosesləridir. XIX əsrdə İslamı cəhalət, xürafat, mövhumat və fanatizm mənşəsinə salan ruhanilər, dini müstəbidlik vasitəsinə çevirərək, bu əsrlərdə Qərbdə kütləvi olaraq yayılan progressiv dünyəvi elmi biliklərə qarşıları bağlayırdılar. XIX əsrdə İran, Qafqazlar, Volqaboyu və Orta Asiyada İslamın orta əsrlər episteməsindən çıxaraq yeniliklərə açılmasına əngəl törədən məqamlardan biri də, bölgənin ən güclü dövləti olan Qacar xanədanının ardıcıl uğursuz siyasəti olmuşdur. Eləcə də, Qacarların Rusiya imperiyası qarşısında ağır məğlubiyyətləri, daha sonra Rusiya imperiyasının işğalçılıq siyasəti İslamın köhnəliklərdən tam olaraq qurtulmasına imkan verməmişdir. Dünyagörüşü belə bir keşməkeşli ortamda formalaşan Mirzə Kazım bəyin, İslamın köhnə paradigmatında qalaraq dünyəvi elmi-biliklərə sahib olması və müstəqil şəkildə, kənar təsirlər olmadan müstəqil tədqiqatlar aparması mümkünsüz idi. Onun tənqidi düşüncəsi, yenilikçi təfəkkürü, biliklərə açıq əqli İslam xürafatının amansız istibdadı ilə bir araya sığmırdı. Bu mənada, Mirzə Kazım bəyin tərki etdiyi ümumilikdə İslam mədəniyyəti yox, İslam dininə yön verən ünsürlər, yəni, cəhalət, xürafat, mövhumat və fanatizm idi. Təsədüfi deyil ki, Şərq və eləcə də, İslam dillərindən ən azı biri, bəzənsə, bir neçəsini bilən presbiterian missionerlər, məhz Mirzə Kazım bəy kimi son dərəcə istedadlı, soylu bir ailədən gələn və eləcə də, dinin müstəbidliyinə nifrət edən şəxsi “müəllim” qismində hədəfə aldılar. Birləşmiş Krallığın gizli xəfiyyətləri olan Şotland presbiterian missionerlər, İslam xürafatının amansız istibda-

dının rəşional, tənqidi, yenilikçi düşüncələrə amansız düşmən kəsildiyini də gözəl anlayaraq bu boşluqlardan öz mənafelərinə uyğun şəkildə istifadə edirdilər. Bu cəhətdən, onların təklif etdikləri protestantlıq rəşional, tənqidi, yenilikçi düşüncələrə cazibədar gəlirdi. XIX əsrin məşəqqətləri, dövrün məhrumiyətli gerçəklikləri və İslam istibdadının çənbəri nəzərə alındıqda, Mirzə Kazım bəy kimi elm fədəisinin özünü gerçəkləşdirməsinin rəşerti vəftiz olunmaq idi.

Əbədəbiyyat siyahısı

1. A brief memoir of the life and conversion of Mahomed Ali Bey, a learned Persian of Derbent. – Philadelphia: American Sunday School Union, – 1827. – 125 p.
2. Абдуллаев, М. Казем-Бек – учёный и мыслитель. – Махачкала Дагестанское книжное издательство, – 1963. – 156 с.
3. Ахмедов, Э.М. А. К. Бакиханов: Эпоха, жизнь, деятельность. – Баку: Элм, – 1989. – 228 с.
4. Ахмедов, Э.М. Философия Азербайджанского просвещения. – Баку: Азернешр, – 1983. – 291 с.
5. Алиев, Я. Профессор А. К. Казембек. – Баку: Издательство АзФАН, – 1940. – 56 с.
6. Balsarak, J. John Calvin as sixteenth-century prophet. – New York: Oxford University Press, – 2014. – 293 p.
7. Бартольд, В.В. Сочинения в 9-ти томах. Том 9. Работы по истории востоковедения. – Москва: Наука, – 1977. – 967 с.
8. Bivar, A.D.H. The Portraits and Career of Mohammed Ali, Son of Kazem-Beg: Scottish Missionaries and Russian Orientalism // Bulletin of the School of Oriental and African Studies, University of London, Vol.57, No.2, – 1994. – pp. 283-302.
9. Боратынская, О.А. Александр Касимович Казим-бек. К его биографии // Русский архив. №10. – Москва: Университетская типография, – 1893. – с. 209-226.
10. David Schimmelpenninck, van der Oye. Russian Orientalism. Asia in the Russian Mind from Peter the Great to the Emigration. – New Haven: Yale University Press, – 2010. – 298 p.

11. Davis, Thomas J. John Calvin (Spiritual Leaders and Thinkers). – Philadelphia: Chelsea House Publishers, – 2005. – 122 p.
12. Dean, R. Mapping the Great Game: Explorers, Spies and Maps in 19th-century Asia. – Philadelphia: Casemate, – 2019. – 293 p.
13. Əhmədli, R. Mirzə Kazımbəyin ictimai fikirləri. – Bakı: Elm, – 2012. – 200 s.
14. Geraci, Robert P. Window on the East National and Imperial Identities in Late Tsarist Russia. – New York: Cornell University Press, – 2009. – 389 p.
15. Hansen, G.N. Sixteenth-Century Origins // The Oxford Handbook of Presbyterianism. – New York: Oxford University Press, – 2019. – pp. 9-28.
16. Kırımlı, H. Crimean Tatars, Nogays, and Scottish Missionaries: The story of Katti Geray and other baptised descendants of the Crimean Khans // Cahiers du Monde russe, Vol.45, No.1/2, – 2004. – pp. 61-107.
17. Кузнецова, Н.А. К истории изучения бабизма и бехаизма в России // Очерки по истории русского востоковедения. Сборник VI. – Москва: Издательство восточной литературы, – 1963. – 347 с.
18. Гулиев, В. «Азербайджанская школа» в российской ориенталистике М.Дж. Топчибашев, А.К. Мирза Казем-Бек. – Баку: Азернешр, – 2002. – 344 с.
19. Гусейнов, Г. Из истории общественной и философской мысли в Азербайджане XIX века. – Баку: Издательство Академии Наук Азербайджанской ССР, – 1949. – 734 с.
20. Мазитова, Н.А. Изучение Ближнего и Среднего Востока в Казанском университете (первая половина XIX века). – Казань: Издательство Казанского Университета, – 1972. – 226 с.
21. Рашид ад-Дин. Сборник летописей // Пер. с персидского Л.А.Хетагурова, редакция и примечания проф. А.А.Семенова. Т.1, кн.1. – Москва, Ленинград: Издательство Академии Наук СССР, – 1952. – 220 с.
22. Редер, Д.Г. Научная и публицистическая деятельность М. В. Никольского // Очерки по истории русского востоковедения. Сборник III. – Москва: Издательство восточной литературы, – 1960. – 312 с.
23. Ross, Robert. Rev. Dr. The Persian convert // The Christian Keepsake and Missionary Annual. – London: Fisher, Son & Co, – 1836. – pp. 155-168.
24. Руммель, В.В., Голубцов, В.В. Родословный сборник русских дворянских фамилий: В 2 томах. Т.1. – Санкт-Петербург: Издание А.С. Суворина, – 1886. – 608+11с.
25. Рзаев, А.К. Азербайджанские востоковеды XIX века. – Баку: Элм, – 1986. – 140 с.
26. Рзаев, А.К. История политических и правовых учений в Азербайджане. От истоков до XX века. – Баку: Элм, – 2000. – 528 с.
27. Рзаев, А.К. Мухаммед Али Мирза Казем-Бек: Жизнь, мировоззрение и научная деятельность. – Баку: Элм, – 1981. – 219 с.
28. Рзаев, А.К. Очерки история политико-правовых учений Азербайджана. – Баку: Азернешр, – 1983. – 195 с.
29. Рзаев, А.К. Очерки об ученых и мыслителях Азербайджана XIX века. – Баку: Маариф, – 1969. – 142 с.
30. Рзаев, А.К. Передовая политическая мысль России и Азербайджана XIX века и их взаимосвязи. – Баку: Гянджлик, – 1967. – 252 с.
31. Смирнов, Н.А. Очерки истории изучения ислама в СССР. – Москва: Издательство Академии Наук СССР, – 1954. – 277 с.
32. Smylie, James H. A Brief History of the Presbyterians. Louisville: – Geneva Press, – 1996. – 160 p.
33. Thomas, S.R.O Flynn OP. The Western Christian Presence in the Russias and Qajar Persia, c.1760-c.1870. – Boston: Brill, – 2016. – 1113 p.
34. Якубовский, А.Ю. Из истории изучения монголов периода XI-XIII вв. // Очерки по истории русского востоковедения. – Москва: Издательство Академии Наук СССР, – 1953. – 232 с.
35. История отечественного востоковедения до середины XIX века. – Москва: Наука. Главная редакция восточной литературы, – 1990. – 435 с.
36. Sanjabi, M.V. Rereading the enlightenment: Akhundzada and his Voltaire // Iranian Studies, Vol.28, No.1-2, – 1995. – pp. 39-60.

Summary

Zaur Rashidov

The Baptism of Mirza Kazembek in the context of the tyranny of Islamic superstition and the geopolitical rivalry of the Great Game

Mirza Muhammad Ali Kazembek is one of the great Azerbaijani enlighteners of the XIX century. He is one of the innovative scientists who made an invaluable contribution to the development of such sciences as Oriental studies and in particular, Turkology in the Russian Empire. Numerous scientific works of Mirza Kazembek, written in various Eastern and Western languages, earned him worldwide fame. Despite his baptism and leaving Islam, Mirza Kazembek continued to remain attached to the Eastern, especially Islamic culture until the end of his life. The main areas of his research, such as Islamic religion, the history of Islam, Arabic, Persian and Turkic philology, directly reflected Eastern culture. In general, Mirza Kazembek did not renounce Islamic culture. He left the world of obscurantism, superstition, prejudice and fanaticism, which guided the Islamic religion in the XIX century. His choice in favor of the Presbyterian sect of Protestantism was due to a number of important factors of that time. The first of these factors is the ruthless despotism based on Islamic superstitions in the Middle East in the XIX century. The second main factor was the desire for knowledge that came from the inner world of Mirza Kazembek. The last point was the rivalry between the British and Russian Empires in the XIX century, or the complex geopolitical processes of the Great Game. The Scottish missionaries, who were subjects of the United Kingdom, were well aware that Islamic ignorance was a merciless enemy of rational, critical and innovative people such as Mirza Kazembek. They used this moment to their advantage. Attracting to Protestantism such scientists as Sultan Kattı Geray, Mirza Kazembek, they sought to fight the Russian Empire from within.

Keywords: *Islam, superstition, Protestantism, Presbyterianism, missionary, baptism, orientalism, Great Game, geopolitics*

Резюме

Заур Рашидов

Крещение Мирзы Казем-Бека в контексте тирании Исламского суеверия и геополитического соперничества Большой Игры

Мирза Мухаммед Али Казем-Бек – один из великих азербайджанских просветителей XIX века. Он является, одним из ученых - новаторов, внесших неоценимый вклад в становлении таких наук, как востоковедение и, в частности, тюркология в Российской империи. Многочисленные научные труды Мирзы Казем-Бека, написанные на различных восточных и западных языках, снискали ему мировую известность. Несмотря на крещение и ухода от Ислама, Мирза Казем-Бек до конца жизни продолжал оставаться привязанным к восточной, особенно Исламской культуре. Основные направления его исследований, такие как Исламская религия, история Ислама, арабская, персидская и тюркская филология, напрямую отражали восточную культуру. Мирза Казем-Бек в целом, не оторвался от Исламской культуры. Он покинул мир мракобесия, суеверия, предрассудок и фанатизма, которыми руководствовалась Исламская религия в XIX веке. Его выбор в пользу пресвитерианской секты протестантизма, был обусловлен рядом важных факторов того времени. Первым из этих факторов является

безжалостный деспотизм, основанный на Исламских суевериях, в Ближнем Востоке в XIX веке. Вторым основным фактором было стремление к знаниям, которые исходили из внутреннего мира Мирзы Казем-Бека. В качестве последнего пункта выступило соперничество между Британской и Российской империями в XIX веке, или сложные геополитические процессы Большой Игры. Шотландские миссионеры, которые были подданными Соединенного Королевства, прекрасно понимали, что Исламское невежество было беспощадным врагом рациональных, критически настроенных и новаторских людей, таких как Мирза Казем-Бек. Они использовали этот момент в своих интересах. Привлекая к протестантизму таких ученых, как Султан Каты-Гирей, Мирза Казем-Бек, они стремились бороться с Российской империей изнутри.

Ключевые слова: Ислам, суеверие, протестантизм, пресвитерианство, миссионерство, крещение, востоковедение, Большая игра, геополитика

UOT 323.3

RƏHİMƏ TALIBLI

*Bakı Dövlət Universitetinin dissertantı, Bakı Slavyan Universitetinin Diplomatika və xarici siyasət kafedrasının baş müəllimi
Azərbaycan
trehime88@gmail.com*

DÖVLƏT GƏNCLƏR SİYASƏTİNİN HƏYATA KEÇİRİLMƏSİNDƏ DÖVLƏT VƏ QEYRİ-DÖVLƏT İNSTİTUTLARININ ROLU

Açar sözlər: gənclər siyasəti, gənclik, dövlət idarəçiliyi, Azərbaycan, dövlət institutları

Müasir dünyada dövlətlər gənclər siyasətini əsasən iki modelə - Avropa və Anqlosakson modelinə uyğun həyata keçirirlər. Birinci model gənclər siyasəti sahəsində dövlətin aparıcı roluna əsaslanır. O, prioritetləri, məqsədləri, vəzifələri və gözlənilən nəticələri aydın şəkildə müəyyənləşdirir. Anglosakson modeli gənclər siyasətinin həyata keçirilməsində dövlət orqanlarının sistemli iştirakı olmadan yalnız könüllü fəaliyyətlərin və gənclər təşkilatlarının dəstəklənməsi yanaşmasına xasdır [31, s. 22]. Dövlət gənclər siyasətinin reallaşdırılma mexanizmlərini öyrənməkdən ötrü ilk növbədə bu siyasəti reallaşdıran institutların öyrənilməsi zəruridir. Bu institutlar gənclər siyasətinin infrastrukturunun başlıca elementləri hesab edilir. Daşdığı funksiya etibarilə gənclərlə iş sahəsində dövlət siyasətini həyata keçirən institutların hər biri cəmiyyətdə baş verən sosial proseslərdə inkişafın transformatoru rolunu oynayırlar. Tədqiqatçılardan biri məhz bu məqamı nəzərə alaraq yazır: *“Gənclər siyasətinin effektivliyi bu siyasəti təşkil edən və istiqamətləndirən qurumlardan asılıdır. İctimai-siyasi reallıq bizi gənclər siyasətinin effektivliyi konsepsiyasına düzəlişlər etməyə məcbur edir”* [30, s. 21].

Azərbaycan Respublikasında dövlət gənclər siyasətini həyata keçirən başlıca institutları aşağıdakı kimi təsnif etmək mümkündür:

- Gənclərlə iş sahəsində dövlət siyasətini həyata keçirən dövlət orqanları və onların müvafiq strukturları;
- Gənclər siyasətinin məqsədlərinə uyğun gələn fəaliyyətlərin dəstəklənməsini nəzərdə tutan maliyyə qurumları və fondlar;

- Gənclər təşkilatları və onların fəaliyyətinin koordinasiyasını təmsil edən birləşdirici asossiasiyalar;
- Gənclik hərəkatları;
- Təhsil müəssisələri, idman təşkilatları, klublar;
- İdman federasiyaları;
- Yaradıcı təşkilatlar və s.

Gənclərlə iş sahəsində dövlət siyasətini həyata keçirilən dövlət orqanları dedikdə gənclər və idman nazirlikləri, onların müvafiq struktur bölmələri nəzərdə tutulur. Ölkədə hazırda iki gənclər və idman nazirliyi fəaliyyət göstərir: Azərbaycan Respublikasının Gənclər və İdman Nazirliyi və Azərbaycan Respublikasının tərkibində muxtar qurum olan Naxçıvan Muxtar Respublikasının Gənclər və İdman Nazirliyi. Dövlətin gənclər siyasətini həyata keçirən ilk qurum 1994-cü ilin iyulun 26-də Azərbaycan Prezidenti Heydər Əliyevin fərmanı ilə yaradılıb. Bu orqan yaradıldığı zaman onun qarşısına qoyulan başlıca vəzifə ölkənin ictimai, mədəni və iqtisadi inkişafı məqsədi ilə müəyyən edilmiş siyasətə uyğun olaraq gənc nəslin tərbiyəsi idi. Həmin dövr ölkənin sosialist sistemdən kapitalist sistemə, planlı iqtisadiyyatdan bazar iqtisadiyyatına keçid dövrünə təsadüf edirdi. SSRİ-nin süqutundan sonra meydana çıxmış yeni dünyada başlıca trend “demokratik inkişaf” idi. Gənclər və İdman Nazirliyinin yaradılması ilə bağlı fərmanda yazılırdı ki, vəzifələrdən biri də gənclərlə iş sahəsində cəmiyyətin demokratik inkişafı tələblərinə cavab verən siyasətin həyata keçirilməsidir.

Fərmanda gənclər siyasətinin həyata keçirilməsinin mexanizmləri ilə bağlı da bəzi nü-

anslar öz əksini tapmışdı. Fərmanın 3-cü bəndində qeyd olunurdu ki, yeni yaradılan qurum üç ay ərzində gənclərlə iş sahəsində milli siyasət konsepsiyasını hazırlamalıdır [6].

Dövlət sisteminin daim təkmilləşməyə ehtiyac duyması dövlət sistemində zaman-zaman dəyişikliklərə gətirib çıxarmışdır. Dövlət strukturlarının təmərküzləşdirilməsi prinsiplərinə uyğun olaraq 2001-ci il aprelin 18-də Azərbaycan Respublikası Gənclər, İdman və Turizm Nazirliyi yaradılmışdı [8] Əsasnamədə gənclik siyasətinin həyata keçirilməsi ilə bağlı bir sıra mexanizmlər müəyyənləşdirilmişdi. Bunun üçün dövlət proqramları həyata keçirilməli, təsirli və koordinasiya dövlət menecmentinin həyata keçirilməsi məqsədi ilə nazirlik tərəfindən icra hakimiyyəti orqanlarının və qeyri-hökumət təşkilatlarının müvafiq sahə ilə bağlı fəaliyyətləri əlaqələndirilməli idi. Bundan başqa dövlət gənclər siyasətinin həyata keçirilməsi məqsədi ilə prespektiv planların işlənilməsi, gənclər siyasəti ilə bağlı vahid informasiya sisteminin yaradılması, KİV-lərdə gənclərlə bağlı layihələrin reallaşdırılması, tələbələrin diskussiya klublarının təşkil olunması, gənclərin sosial müdafiəsinin gücləndirilməsi tədbirlərinin həyata keçirilməsi nəzərdə tutulurdu. Yeni yaradılan qurumun üzərində gənc ailələrin sosial, məişət problemlərinin aradan qaldırılmasına dair məsələlərin tənzimlənməsində fəal iştirak, bu istiqamətdə digər dövlət orqanları ilə koordinasiya fəaliyyət kimi mühüm vəzifələr də qoyulmuşdu.

Azərbaycanın ayrılmaz tərkib hissəsi olan Naxçıvan Muxtar Respublikasında isə Gənclər və İdman Nazirliyi 1994-ci il dekabrın 30-da muxtar respublika Ali Məclisi Sədrinin fərmanı ilə yaradılmışdı. Onun formalaşması üçün əsas baza rolunu Naxçıvan Muxtar Respublikasının Bədən Tərbiyəsi və İdman Komitəsi təşkil etmişdi. Qeyd etmək lazımdır ki, hələ XX əsrin 20-ci illərində muxtar respublikanın təşkilindən sonra gənclər siyasətini həyata keçirən bir qurumun yaradılması ortaya çıxmış, 1926-cı ilin yanvar ayının 15-də Naxçıvan MSSR Mərkəzi İcraiyyə Komitəsi Rəyasət Heyətinin qərarı ilə MİK yanında Bədən Tərbiyəsi və İdman Şurası yaradılmışdı. 1946-cı il martın 30-da isə bu şura əsasında Naxçıvan MSSR Bədən Tərbiyəsi və İdman Komitəsi yaradılmışdı. Qanunvericili-

yə əsasən Azərbaycan dövlət aparatının təkmilləşdirilməsi istiqamətində həyata keçirilən tədbirlərlə bağlı Naxçıvan Muxtar Respublikasında da uyğunlaşdırma tədbirləri həyata keçirilmiş, Ali Məclisi Sədrinin 2001-ci il iyunun 23-də imzaladığı Fərmanla Naxçıvan MR Gənclər və İdman Nazirliyi Naxçıvan Muxtar Respublikası Gənclər, İdman və Turizm Nazirliyinə çevrilmişdi. 2006-cı il fevralın 28-də isə yenidən bu qurum Gənclər və İdman Nazirliyi formatında yenidən yaradılmışdır [22, s.2].

Ölkənin ayrı-ayrı regionlarında və rayonlarında dövlət gənclər siyasətinin reallaşdırılmasını nazirliklərin strukturuna daxil olan gənclər və idman idarələri həyata keçirirlər. Azərbaycan Respublikasında gənclər siyasətinin həyata keçirilməsində icraedici hakimiyyət və onun orqanları əhəmiyyətli rol oynayır. Dünyanın bir çox ölkələrindən fərqli olaraq Azərbaycanda yerli özünüidarəetmə orqanlarının – bələdiyyələrin gənclər siyasətinin həyata keçirilməsində rolu çox zəifdir. Belə olan halda gənclər siyasətinin həyata keçirilməsində əsas yük dövlət orqanlarının üzərinə düşür. Yerli özünüidarəetmə orqanlarının bu passivliyi fonunda gənclər təşkilatlarının özləri gənclərlə bağlı problemlərin həllində daha çox təşəbbüskar rolunda çıxış edirlər.

Gənclər siyasətinin məqsədlərinə uyğun gələn fəaliyyətlərin dəstəklənməsini nəzərdə tutan maliyyə qurumları və fondlar da Azərbaycan Respublikasında gənclər siyasətinin reallaşdırılmasında mühüm institutlardan biridir. Müstəqilliyin ilk illərində bir çox digər MDB ölkələrində olduğu kimi, Azərbaycan Respublikasında da gənclərlə bağlı layihələrin dəstəklənməsi prosesində xarici fondlar, maaliyyə donorları fəal iştirak etmişlər. Bu cür mexanizmlər müstəqilliyini yeni elan etmiş, iqtisadi sabitliyini tam təmin etmək iqtidarında olmayan, maliyyə imkanları zəif olan ölkələr üçün fürsət kimi dəyərləndirilsə də, bəzi hallarda təhlükəsizlik təhdidləri də doğururdu. Müxtəlif xarici donor təşkilatlarının maliyyələşdirdiyi bir çox layihələr ölkə gəncliyinin inkişafından daha çox burada təsir agentlərinin yetişdirilməsinə xidmət edirdi. Bu isə tədricən gücünü bərpa edən, maliyyə müstəqilliyinə nail olan dövlətin bu sahədə həlledici rolu öz üzərinə götürməsinə səbəb oldu, gənclər fondları yaradıldı. Azərbaycan Respub-

likasında ilk belə fond 2011-ci il iyunun 7-də təsdiq edilmiş “Azərbaycan gəncliyi 2011-2015-ci illərdə” Dövlət Proqramına əsasən yaradılmışdır. Azərbaycan Respublikası Prezidenti tərəfindən həmin ilin dekabrın 19-da müvafiq sərəncam imzalanmışdır. Həmin dövrdə Gənclər Fondu Gənclər İdman Nazirliyinin yanında yaradılmış və hüquqi baxımdan ona tabe olmuşdur. 2012-ci il dekabrın 29-da isə Azərbaycan Respublikasının Prezidenti yanında Gənclər Fondu təsis olunmuşdur [5]. Bu fondun fəaliyyətinin xeyli dərəcədə müstəqil xarakter daşmasına səbəb olmuş, eyni zamanda onun səlahiyyətləri və təsir imkanları da artmışdır. Fondun fəaliyyət mexanizmlərinin oturuşması, dövlət idarəçiliyində modernləşmə prosesi 2018-ci ildə daha bir dəyişikliyə gətirib çıxarmış, həmin ilin martında Azərbaycan Respublikası Prezidenti yanında Gənclər Fondu əsasında Azərbaycan Respublikasının Gənclər Fondu adlı publik hüquqi şəxs yaradılmışdır.

Naxçıvan Muxtar Respublikasında da gənclərlə bağlı layihələrin maliyyələşdirilməsini təmin edəcək müvafiq qurumun yaradılması barəsində isə 2012-ci il martın 29-da fərman imzalanmış, 2014-cü ilin aprel ayında Azərbaycan Respublikasının Prezidenti İlham Əliyevin iştirakı ilə Naxçıvan şəhərində Gənclər Mərkəzi istifadəyə verilmiş və Naxçıvan Muxtar Respublikasının Gənclər Fondu həmin binada fəaliyyətə başlamışdır. Muxtar Respublika Ali Məclisi Sədrinin 2018-ci il 27 mart tarixli Fərmanı ilə Naxçıvan Muxtar Respublikası Ali Məclisinin Sədri yanında Gənclər Fondunun əsasında “Naxçıvan Muxtar Respublikasının Gənclər Fondu” Publik Hüquqi Şəxsi formalaşdırılmışdır [16].

Gənclər siyasətinin həyata keçirilməsində, onların ümumi məqsədlər naminə birləşdirilməsində, müxtəlif sosial aktivliklərin təşkil edilməsində gənclər evləri və gənclər mərkəzləri mühüm institutlardan biri hesab edilə bilər. “Gənclər siyasəti haqqında” Azərbaycan Respublikasının Qanununa və Azərbaycan gəncliyi dövlət proqramlarına müvafiq olaraq hazırda Gənclər və İdman Nazirliyinin tabeliyində 36 Gənclər evi və mərkəzi fəaliyyət göstərir [15]. Bunlardan biri Naxçıvan Muxtar Respublikasının paytaxtı Naxçıvan şəhərində, qalan 35-i isə ölkənin paytaxtı Bakı şəhəri də daxil olmaqla

digər şəhər və rayonlarda fəaliyyət göstərməkdədir. Beləliklə, qeyd etmək olar ki, müstəqillik dövründə Azərbaycanda ümummilli gənclər mərkəzləri şəbəkəsi yaradılmışdır. Mərkəzi büdcədən maliyyələşən bu mərkəzlər eyni zamanda gənclər arasında maarifləndirmə funksiyalarını yerinə yetirir, idman hazırlığı üçün şərait yaradır və gənclərlə iş platforması kimi xidmət edir [28, s.39]. Müqayisə üçün qeyd edək ki, digər Cənubi Qafqaz ölkəsi olan Ermənistanda bu təcrübənin tətbiqinə xeyli gec 2018-ci ildə başlanılmışdır. İrəvanda Aram Manukyan və Arabkir Gənclər mərkəzləri, Gümrüdə və Spitakda isə Gənclər evləri [32] fəaliyyət göstərir. Lakin adı çəkilən gənclər evləri dövlətin deyil qeyri-hökumət təşkilatlarının təşəbbüsü ilə yaradılmışdır.

Azərbaycanda gənclər evlərinin və mərkəzlərinin fəaliyyətini təhlil etdikdə aydın olur ki, xarakter etibarilə gənclər evləri sosial xarakterli müəssisələrdir. “Gənclər evi” sosial xidmət müəssisələri şəbəkəsinin yaradılması Qaydaları ilə tənzimlənir. Təkcə 2020-ci ildə ölkədə fəaliyyət göstərən gənclər evlərində 1851 tədbir keçirilmişdir. Bu tədbirlərdə 470-i vətənpərvərlik təbiyyəsinə, 205-i isə COVID-19 pandemiyası və digər cari məsələlərlə bağlı olmuşdur. Statistik hesablamalar göstərir ki, 112 min 835 gənc bu sosial xidmət müəssisələrinin təşkil etdiyi tədbirlərə qatılmışdır [7, v. 8].

Bu istiqamətdə fəaliyyət göstərən mühüm institutlardan biri də Respublika Uşaq-Gənclər İnkişaf Mərkəzidir. Azərbaycan Respublikası Nazirlər Kabinetinin 2016-cı ilin noyabrın 1-də verdiyi xüsusi qərarla yaradılmış bu qurum həmin dövrə qədər fəaliyyət göstərmiş bir neçə mərkəzin bazasında formalaşdırılmışdır. Onun yaradılmasında məqsəd yaradıcılıq profilli məktəbdənkənar təhsil müəssisələrinin vahid idarəetmə mexanizminin qurulması, uşaq və gənclərin asudə vaxtlarının müxtəlif profilli istiqamətlər üzrə səmərəli təşkili və onların hərtərəfli inkişafı üçün müasir dövrün tələblərinə cavab verən məkanların yaradılması olmuşdur [26].

Araşdırmalar göstərir ki, müasir demokratik cəmiyyətlərdə gənclərin ictimai təşkilatlarının dövlət siyasətinin həyata keçirilməsində roluna çox böyük önəm verilir. Dünyadakı əsaslı dəyişikliklər dövründə gənclər siyasətinin idarə

edilməsinin inkişafı və sistemləşdirilməsində əsas əlaqələndirici mexanizm kimi gənclər təşkilatlarının rolu, xüsusən də vətəndaş cəmiyyəti strukturlarının formalaşması və inkişafı kontekstində həlledicidir [34, s. 23]. Gənclərin siyasi proseslərə cəlb edilməsinin fəal yollarından biri onların ictimai kollektiv strukturlarda – gənclər təşkilatlarında və hərəkatlarında iştirakıdır. Son zamanlar daha çox yeniyetmə və gənclərin ictimai gənclər birliklərinə qoşulması bu prosesin səbəb və nəticələrinin araşdırılmasını tələb edir. Qeyd etmək lazımdır ki, Azərbaycan ərazisində klassik anlamda ilk məşhur gənclik təşkilatı 1902-ci ildə Məhəmməd Əmin Rəsulzadə tərəfindən əsas qoyulmuş Müsəlman Gənclik təşkilatı olmuşdur. Bu təşkilat müxtəlif rus liseylərində və digər orta məktəblərdə təhsil alan azərbaycanlı gənclərdən ibarət idi və ilk dövrlərdə gizli fəaliyyət göstərmişdi [21, s. 5]. Azərbaycanın sovetləşməsi və SSRİ-nin tərkibinə daxil olmasından sonra 1926-cı ildə gənclər üçün dövlət nəzarətində olan vahid gənclik təşkilatı - Ümumittifaq Lenin Kommunist Gənclər İttifaqı (ÜİLKGI) – komsomol meydana çıxmışdı [29].

1991-ci ildə Azərbaycan müstəqilliyini bərpa etdikdən sonra ölkədə müstəqil gənclər təşkilatları meydana çıxmağa başlamışdı. Hazırda Azərbaycan Respublikasında dövlət gənclər siyasətinin reallaşdırılması üçün mühüm vəzifələrdən bir qismi gənclər təşkilatlarının fəaliyyətinin koordinasiyasını təmsil edən birləşdirici qurumlar tərəfindən həyata keçirilir.

Azərbaycan Respublikası Gənclər Təşkilatları Milli Şurası ölkədə fəaliyyət göstərən 146 gənclər təşkilatını birləşdirir. O, quruluşuna görə konfederativ struktura malikdir. ATGT MŞ bu istiqamətdə fəaliyyət göstərən təşkilatlar arasında koordinasiyalı fəaliyyəti təmin edir, əməkdaşlığı təşviq edir. Eyni zamanda Azərbaycanda fəaliyyət göstərən gənclər təşkilatlarının beynəlxalq inteqrasiyasının təmin edilməsi istiqamətində fəaliyyət göstərir. Gənclər Təşkilatları Milli Şurası 1995-ci il noyabrın 21-də yaradılıb [9, s. 60]. Həmin dövrdə şuranın təsisçisi rolunda ölkənin 11 gənclər təşkilatı çıxış edib. Azərbaycan Respublikası Gənclər Təşkilatları Milli Şurası qarşıya qoyulan məqsədlərə uyğun olaraq beynəlxalq inteqrasiyanın təmin edilməsi istiqamətində də bir sıra addımlar at-

mışdır. Şura 1997-ci ildən etibarən Avropa Gənclər Forumu və Türk Dünyası Gənclər Birliyinin, 2002-ci ildən etibarən BMT-nin İqtisadi və Sosial Şurasının məşvərətçi statuslu, 2004-cü ildən etibarən isə İslam Konfransı Gənclər Forumunun həmtəsisçisi və tam hüquqlu üzvüdür. 2002-ci ildə Azərbaycan Respublikası Gənclər Təşkilatları Milli Şurası Avrasiya Beynəlxalq İnkişaf Assosiasiyası ilə birlikdə İslam Konfransı Gənclər Forumunun yaradılması təşəbbüsü ilə çıxış etmiş, 2003-cü ildə Bakıda Forumun təsisçilərinin 1-ci görüşünü təşkil etmişdir. 2012-ci ildə isə Azərbaycan Respublikası Gənclər Təşkilatları Milli Şurası 40-a yaxın ölkənin gənc liderləri və nümayəndələrinin iştirakı ilə “Böyük İpək Yolu Beynəlxalq Gənclər Birliyi”ni təsis etmişdir [10].

Azərbaycan Tələbə Gənclər Təşkilatları İttifaqı isə 2009-cu ilin noyabrın 20-də təsis edilmişdir. Təşkilatın təsis qurultayına göndərdiyi təbrik məktubunda Azərbaycan Respublikasının Prezidenti İlham Əliyev gəncliyin qarşısında böyük vəzifələr dayandığını qeyd etmişdi. Həmin təbirişində dövlət başçısı gənclərin qarşısında duran başlıca vəzifələri aşağıdakı kimi müəyyənləşdirmişdi:

- ölkənin qüdrətinin daha da artırılması naminə fəaliyyət;
- Azərbaycan xalqının rifah halının yaxşılaşdırılması naminə günün tələblərinə cavab verən bilik və bacarıqlara yiyələnmək;
- qloballaşan və sürətlə dəyişən dünyanın reallıqlarına adekvatlılıq;
- ən yeni texnologiyaların sirlərini mənimsəmək, onlardan çevik faydalanmağı bacarmaq.

Daha sonra məktubda yazılırdı: *“İnformasiya cəmiyyətinin qurulması yolunda uğurlu addımlar atan Azərbaycan sizin simanızda milli mənəvi dəyərlərimizi, ana dilimizi, adət-ənənələrimizi qoruyub yaşadan və ümumbəşəri ideyaları mənimsəyərək dünyanın qabaqcıl gəncliyi ilə inteqrasiya proseslərinə töhfələr verməyə hazır olan nəslin nümayəndələrini görür”* [1, s. 12].

İlk təsis olunduğu illərdə 39 təhsil müəssisəsinin Tələbə Gənclər Təşkilatını özündə cəmləşdirən İttifaq hazırda ölkənin 101 ali və orta ixtisas təhsil müəssisəsində fəaliyyət göstərən Tələbə Gənclər Təşkilatını özündə birləşdirir.

Hüquqi statusuna görə qeyri-siyasi, qeyri-kommersiya və qeyri hökumət təşkilatı olan Azərbaycan Tələbə Gənclər Təşkilatları İttifaqı təhsil müəssisələrində təhsilin inkişafına kömək göstərmək, tələbələrin maraqlarını təmsil və müdafiə etmək, respublikanın ictimai-siyasi, mədəni, sosial-iqtisadi həyatında onların fəal iştirakını təmin etmək sahəsində aktiv fəaliyyət göstərir [3].

Gənclər təşkilatlarının uğurlu fəaliyyət istiqamətlərindən biri də beynəlxalq təşkilatlarla əməkdaşlıq və onların həmin təşkilatlarda təmsil olunmasıdır. 2022-ci ilə olan rəsmi məlumatlara görə hazırda 35-dən artıq beynəlxalq platformada gənclər təşkilatları Azərbaycan Respublikasını təmsil edir. Aparılan müqayisəli təhlillər göstərir ki, 2001-2021-ci illəri əhatə edən 10 il ərzində beynəlxalq platformalarda təmsil olunma 2 dəfə artıb. Azərbaycanı təmsil edən gənclər təşkilatları nəinki beynəlxalq platformalarda fəal iştirak edir, hətta bir çox beynəlxalq və regional platformaların yaradılmasının təşəbbüskarı rolunda çıxış edirlər. İslam Konfransı Təşkilatının Dialoq və Əməkdaşlıq Uğrunda Gənclər Forumu, Dünya Türk Gəncləri Birliyi, Dünya Gənc Türk Yazarlar Birliyi, "Böyük İpək Yolu" Beynəlxalq Gənclər İttifaqı məhz bu cür qurumlardır [14].

Azərbaycan dövləti gənclərlə bağlı siyasətini reallaşdırarkən ölkədəki bir çox gənclər hərəkatlarının da gücündən istifadə edir. Müxtəlif dövrlərdə "İrəli", "Cavan", "Davam" kimi gənclər hərəkatları ölkədə gənclər siyasətinin reallaşdırılması mexanizmlərinin bir parçası olaraq fəal rol oynamışlar. 2005-ci ildən aktiv fəaliyyətə başlayan "İrəli" Gənclər Hərəkatı 2008-ci ildə İctimai Birliyə çevrilmişdir [9, s. 62]. Vaxtilə 12 gənclər təşkilatı və 20 min nəfərdən çox gənci öz ətrafında birləşdirmiş hərəkatın fəaliyyəti hazırkı dövrdə passiv mərhələyə qədəm qoysa da, uzun illər bu ölkənin ən aparıcı gənclər hərəkatı olmuşdur.

Hazırda "Davam" Gənclər Hərəkatı bu sahədə əsas gənclik hərəkatıdır. "Davam" Ümumrespublika Gənclər Hərəkatı 8 azərbaycanlı gəncin təşəbbüsü ilə 2020-ci ildə baş vermiş 44 günlük Vətən müharibəsi dövründə - noyabrın 2-də elan edilmiş, noyabrın 21-də isə rəsmi olaraq qeydiyyata alınmışdır. 2022-ci ilə olan məlumatlara görə bu hərəkat 6000-dən çox gənci bir-

ləşdirir. Hərəkatın saytında onun yaradılma məqsədləri ilə bağlı məlumatlar onun dövlət gənclər siyasətinin reallaşdırılmasının başlıca institutlarından birinə çevrilməyi hədəflədiyini göstərir. Adıçəkilən mənbədə qeyd olunur ki, "məqsəd gənclər arasında həmrəyliyə nail olmaq, onları suveren Azərbaycanın dövlətçilik maraqları ətrafında səfərbər etmək, ölkə gəncliyini islahatlar prosesi ətrafında birləşdirmək, kadr bankı olaraq onların peşəkar vərdişlərinin artırılmasına nail olmaq, Azərbaycan həqiqətlərinin dünya miqyasında təbliğində aktiv iştirak etmək, müasir trendlərin və psixoloji elementlərin sürətlə dəyişdiyi hazırkı şəraitdə ölkə gəncliyinin dövlətçilik maraqlarından çıxış edərək sosial mediada aktiv rol almasını təmin etməkdir" [12].

"Davam" ÜGH ilə müqayisədə daha əvvəl yaradılan "Cavan" Gənclər Hərəkatı tərəfdarlarının sayı çox olmasa da, bu hərəkat da gənclərlə bağlı daha aktiv layihələr gerçəkləşdirməkdədir. "Davam" ÜGH ilə müqayisədə "Cavan" GH daha sərbəst profilə malikdir. 2017-ci ildə yaradılan "Cavan" Gənclər Hərəkatı İctimai Birliyinin əsas məqsədi Azərbaycan gəncliyini narahat edən məsələlərlə yaxından maraqlanaraq onların həlli istiqamətində dövlətin həyata keçirdiyi fəaliyyətlərə dəstək olmaqdan ibarətdir [11].

Gənclər təşkilatlarının ölkədə gənclər siyasətinin həyata keçirilməsində rolunun artırılması istiqamətində mühüm tədbirlərdən biri Azərbaycandakı Gənclər Təşkilatlarının Milli Koqresləridir. Belə koqreslərin keçirilməsi ilə bağlı ilk dəfə 2012-ci ilin noyabr ayında Gənclər Təşkilatlarının IV Respublika Sərgisi zamanı Azərbaycan Respublikasının Prezidenti İlham Əliyev ideyanı irəli sürmüşdü.

Bu koqreslərdən birincisi 2013-cü ilin sentyabrında 200 gənclər təşkilatının iştirakı ilə təşkil edilmişdir. İlk koqresdə gənclər təşkilatlarının potensialının gücləndirilməsi və idarəetmənin effektiv mexanizmlərinin yaradılması başlıca müzakirə mövzusu olmuşdur [4]. 2015-ci ildə keçirilən II Milli Koqresdə isə gənclər təşkilatlarının yeni tərəfdaşlıq əlaqələri qurmasına imkan yaradılması məsələsi gündəmə gətirilmiş, "Azərbaycan 2020: gələcəyə baxış" İnkişaf Konsepsiyası, "Azərbaycan Gəncliyi 2016-2020-ci illərdə" Dövlət Proqramına prioritetləri

əsasında panel müzakirələri həyata keçirilmişdi [17]. Gənclər Təşkilatlarının III Milli Koqresi Azərbaycan Respublikasının Prezidenti yanında Gənclər Fondunun qrant dəstəyi ilə 2017-ci ildə reallaşdırılmışdı. Bu koqresdə başlıca məqsədlər sırasında gənclər siyasəti, habelə gənclər təşkilatlarının potensialının gücləndirilməsi və idarəetmənin effektiv mexanizmlərin yaradılması haqqında müzakirələr aparılması da əlavə olunmuşdu [18]. Gənclər Təşkilatlarının IV Milli Konqresi 2020-ci ilin 01-02 may tarixlərdə 80 gənclər təşkilatının 256 nümayəndəsinin iştirakı ilə baş tutmuşdu. Toplantıda “Pandemiyanın yaratdığı yeni çağırışlar və yeni imkanlar”, “Gənclər təşkilatlarının keyfiyyət əmsali” pənellərində rəqəmsal öyrətmə və öyrənmənin üstünlükləri, gənclər təşkilatlarının fəaliyyət mexanizmlərinin təkmilləşdirilməsi və onlayn fəaliyyətinin strukturlaşdırılması, gənclər təşkilatlarının fəaliyyətinin onlayn platformalara inteqrasiyası, gənclər təşkilatlarının fəaliyyətinin qiymətləndirilmə mexanizmləri, gənclər təşkilatları tərəfindən gənclər üçün göstərilən xidmətlər, təlimçilərlə işin təşkili mövzuları ətrafında panel müzakirələr aparılmışdı [7, v. 6].

Dövlət müstəqilliyinin bərpa edilməsindən sonra Azərbaycan Respublikasında həyata keçirilmiş dövlət gənclər siyasətinin ən real və praktiki nəticəsi Azərbaycan gənclərinin 2020-ci ildəki 44 günlük vətən müharibəsində iştirakı və post-müharibə dövründə ərazilərin bərpası, şəhid ailələrinə və qazilərə qayğının göstərilməsi prosesində iştirakıdır. Azərbaycan gəncləri hələ 2020-ci ilin iyulunda Ermənistan-Azərbaycan sərhədinin Tovuz rayonu ərazisindən keçən hissəsində törədilən erməni təxribatları ilə əlaqədar Bakıda keçirilən çoxminli mitinqlərin əsas iştirakçıları olmuş, Azərbaycan Respublikasının Prezidenti, Silahlı Qüvvələrin Ali Baş Komandanı İlham Əliyevə dəstək nümayiş etdirmiş, Ali Baş Komandan kimi onun əmri ilə işğal altında saxlanılan ərazilərin azad edilməsinə hazır olmaları ilə bağlı fikirlərini dilə gətirmişlər. Maraqlı doğuran məsələlərdən biri həmin dövrdə dövlət başçısının “Qarabağda vuruşmaq istəyirəm” deyənlər anket məlumatlarını Səfərbərlik və Hərbi Xidmətə Çağırış üzrə Dövlət Xidmətinə verərək orduda xidmət etmə haqqında öz arzularını ifadə etsinlər, biz lazım olan vaxtda onları cəlb edəcəyik” çağırışına [24] nə-

inki ölkədə, hətta xarici ölkələrdə yaşan minlərlə gəncin müvafiq qurumlara müraciətləri ilə cavab verməsi olmuşdu.

Müharibə dövründə ordu sıralarında döyüşən və misilsiz şücaət nümayiş etdirən şəxslərin əksəriyyəti məhz gənclərin nümayəndələri olmuşlar. Bu məqamı dəfələrlə çıxışlarında vurğulayan Azərbaycan Respublikasının Prezidenti İlham Əliyev demişdir: “...Müharibədə sinəsini qabağa verənlər arasında gənclər əksəriyyət təşkil edir. ...Gənclərin isə, yənə də deyirəm, bu sahədə rolu böyükdür. Bu gün bizim qəhrəman gənclərimiz - dövlət tərəfindən yüksək orden, medallarla təltif edilmiş gənclərimiz gənc yaşlarında uşaqlar üçün nümunə olublar, 18, 20, 25, 30, 35 yaşında nümunə olublar” [19].

Müharibə dövründə Azərbaycanda fəaliyyət göstərən gənclər təşkilatlarının fəaliyyətinin təhlili göstərir ki, onların demək olar ki, tam əksəriyyəti ərazilərin işğaldan xilas edilməsi uğrunda aparılan ədalətli müharibəni dəstəkləmiş, bir sıra təşəbbüslər çıxış etmişlər.

2020-ci il oktyabr ayının 5-də Gənclər Fondu və Gənclər Təşkilatları Milli Şurasının təşkilatçılığı ilə ölkədə fəaliyyət göstərən yüzə yaxın gənclər təşkilatlarının nümayəndələrinin iştirakı ilə görüş keçirilmişdi. Toplantıda Azərbaycan Silahlı Qüvvələrinin cəbhəboyu ərazilərdə mülki əhalinin təhlükəsizliyinin təmin edilməsi və işğal altında olan ərazilərin azad olunması məqsədilə başladığı əks-həmlə əməliyyatı ilə əlaqədar yaranan şəraitdə gənclərin üzərinə düşən vəzifələr əsas müzakirə mövzusu olmuşdu. Burada bir sıra vəzifələr də müəyyənləşdirilmişdi. Bunların sırasında gənclərin informasiya müharibəsində fəal iştirakı, beynəlxalq ictimaiyyətin obyektiv informasiya ilə təmin edilməsi, sosial şəbəkələr vasitəsi ilə düşmən ölkənin təxribatlarının qarşısının alınması, əhalinin vətənpərvərlik hissəsinin yüksək səviyyədə saxlanması üçün bir sıra təşəbbüslərin göstərilməsi də var idi.

Oktyabrın 16-da “ASAN Könüllüləri” Təşkilatı Ermənistanın Azərbaycan torpaqlarında törətdiyi təxribatlar, buna cavab olaraq başlanılmış azad etmə əməliyyatları haqqında bir sıra beynəlxalq könüllü və gənclər təşkilatlarına, o cümlədən BMT könüllülərinin, Avropa Komissiyasının Avropa Könüllülük Xidmətinin, Avropa Hüquqşünas Tələbələr Assosiasiyasının, Avropa Gənclər Parlamentinin, AIESEC-in,

eləcə də digər beynəlxalq təşkilatlara müraciət göndərmişdi. Müraciət sənədində işğalçı Ermənistan tərəfindən 30 ilə yaxın bir müddətdə Azərbaycan ərazilərini işğal altında saxlamasının nəticələri faktlar əsasında əks etdirilmişdi. Burada həmçinin beynəlxalq təşkilatların diqqətinə çatdırılırdı ki, 2020-ci ilin sentyabrında aktiv hərbi əməliyyatların başlamasından sonra əldə olunan humanitar atəşkəs razılaşmaları məhz Ermənistanın yeni təxribatlar nəticəsində pozulmuşdur. Sonda Azərbaycanın ədalətli mövqeyinin dəstəklənməsi ilə bağlı dünyanın müxtəlif ölkələrində fəaliyyət göstərən təşkilatlara da çağırış edilmişdi [2].

Müharibə və post-müharibə dövründə dövlət siyasətinin həyata keçirilməsinə aktiv rol almaq istəyən bir sıra gənclər təşkilatları da formalaşmağa başlamışdır. Belə təşkilatlardan biri olan “Davam” Ümumrespublika Gənclər Hərəkatı məhz müharibə dövründə formalaşmışdır. 2020-ci il noyabrın 2-də təsis olunan hərəkatın rəhbəri elə təsis konfransında Azərbaycan Ordusunun apardığı ədalətli müharibəyə hərəkat üzvlərinin dəstəyini ifadə etmişdi. Qeyd olunmuşdu ki, Azərbaycan Respublikasının Silahlı Qüvvələrinin Ali Baş Komandanı İlham Əliyevin rəhbərliyi ilə şanlı Azərbaycan Ordusu hər gün, hər saat qarış-qarış tarixi torpaqlarımızı işğaldan azad edir. Bu, tariximizin qürurlu səhifəsidir” [13].

Beləliklə, aparılan təhlillərdən də aydın olur ki, müharibə dövründə xalq-iqtidar birliyi ilə bağlı Azərbaycan Respublikasında səslənən fikirlər heç də təsadüfi olmamışdır. Dövlət belə bir həssas dövərdə gənclərin böyük potensialından yararlanmağa çalışmış, gənclər və gənclər təşkilatları isə aparılan ədalətli müharibənin ən böyük dəstəkçisinə çevrilmişdilər.

Dövlət gənclər siyasətinin həyata keçirilməsində ölkədə fəaliyyət göstərən təhsil müəssisələri, xüsusən orta ixtisas və ali təhsil müəssisələri xüsusən önəmli institutlar hesab edilir. Dövlətin gənclər siyasətinin təhsillə bağlı məqsədlərinin xeyli hissəsi məhz bu qurumlar tərəfindən reallaşdırılmaqdadır. Ölkənin ali təhsil müəssisələrində fəaliyyət göstərən tələbə gənclər, tələbə həmkarlar təşkilatları, tələbə elmi cəmiyyətləri gənclərin təşkilatlanmasında əhəmiyyətli rol oynayırlar. Ölkənin ali təhsil müəssisələrindəki tələbə-gənclər təşkilatlarını birləş-

dirən Azərbaycan Tələbə Gənclər Təşkilatları İttifaqlarının bu istiqamətdə fəaliyyətinin təhlili bir çox məqamların üzə çıxarılmasına imkan verir. Hesabatların və cari arxiv sənədlərinin təhlilindən aydın olur ki, ali təhsil müəssisələrində gənc liderlərin müəyyənləşdirilməsi və onların inkişafı üçün şəraitin yaradılmasından ötrü ATGTİ-nin təşkilatçılığı ilə müxtəlif regionlarda liderlik məktəbləri təşkil olunur.

İntellektual gənclərin üzə çıxarılması və onların arasında xüsusi seçilənlərin müəyyənləşdirilməsi üçün ölkədə milli intellektual oyunların keçirilməsi artıq ənənə halını almışdır. Məktəblilər arasında müxtəlif fənlər üzrə keçirilən Respublika olimpiadaları, “Mən Azərbaycanlıyam” Milli Bilik yarışması isə orta ümumtəhsil məktəblərində təhsil alan gənclərin arasından, “Xəmsə” Milli İntellektual Oyunları bu baxımdan ali təhsil müəssisələrində, “Breyin ring”, “Nə? Harda? Nə zaman” intellektual oyunları isə ümumiyyətlə gənclər arasında xüsusi istedadı ilə seçilənlərinin müəyyənləşdirilməsi üçün mühüm mexanizmlərdir. Aparılan təhlillər göstərir ki, təkcə “Mən Azərbaycanlıyam” Milli Bilik Yarışmasında 2010-cu ildən 2020-ci ilə qədər keçən 10 il ərzində iştirak edən gənclərin sayı 10 min nəfərdən artıq olmuşdur [7, v. 1]. Və yaxud sadəcə 2019-cu ilin aprel ayında keçirilən “İstedadların hazırlığı laboratoriyası” VII Respublika Olimpiadasında 3000-dən artıq şagird iştirak etmişdi [7, v. 2].

Gənclər intellektual inkişafına xidmət edən mexanizmlərdən biri də yay məktəbləridir. Aparılan təhlillər göstərir ki, yay məktəbləri yay istirahəti dövründə keyfiyyətli təhsil imkanları yaradır, əyləncəli proqramlar vasitəsilə gənc nəslin intellektual inkişafını təmin edir, onların cəmiyyətdə sosial aktivliyini artırır, eyni zamanda gənc liderlərin üzə çıxarılmasına imkan verir [23, s. 5].

Aparılan təhlillər göstərir ki, ölkədə gənclər siyasətinin reallaşdırılması zamanı elm sahəsinə gənclərin yönəlməsində bir çox boşluqlar olmuşdur. Xüsusən müstəqilliyin elan edilməsindən sonrakı ilk dövrlərdə ölkədən xarici ölkələrə beyin axını, elmi müəssisələrin maddi və texniki təminatında ortaya çıxan problemlər, aşağı maaş səviyyəsi gənclərin elm sahəsinə yönəlmə meyilliliyini azaltmış, bu isə ölkənin elmi potensialına əhəmiyyətli dərəcədə təsir göstərmiş-

dir. İlham Əliyevin prezidentliyi dönməndə bu istiqamədə dönüşün yaradılması üçün bir neçə əhəmiyyətli addımlar atılmışdır. Azərbaycan Milli Elmlər Akademiyasının Gənc Alim və Mütəxəssislər Şurasının fəaliyyətinin formallıqdan çıxarılması, praktik fəaliyyətin gücləndirilməsi istiqamətində də təşəbbüslər göstərilmişdir. Eyni zamanda Azərbaycan Respublikası Elm və Təhsil Nazirliyi tərəfindən bu istiqamətdə beynəlxalq təcrübə öyrənilmiş, dünya ölkələrində qazanılmış müsbət təcrübələrin ölkədə tətbiqi istiqamətində addımlar atılmışdır. Belə tədbirlərdən biri gənclərin elmə yönəlməsinin təmin edilməsi məqsədi ilə ölkədə “Sabahın alimləri” respublika müsabiqələrinin keçirilməsinə olmuşdur. Qeyd etmək lazımdır ki, “Sabahın alimləri” müsabiqəsi hər il ABŞ-da keçirilən ISEF – Beynəlxalq Elm və Mühəndislik Sərgisinə milli seçim turudur. Intel Korporasiyasının təşəbbüsü, təşkilatçılığı və maliyyə dəstəyi ilə keçirilən Beynəlxalq Elm və Mühəndislik Sərgisi dünyada yuxarı sinif şagirdlərinin elmi yaradıcılığına həsr olunan ən iri müsabiqə hesab olunur. Intel ISEF-in ABŞ-da keçirilən final mərhələsinə hər il dünyanın müxtəlif ölkələrində təşkil olunan 550-dən artıq müsabiqənin qalibləri qatılır. Müsabiqənin finalçıların sayı illər ötdükcə daha da yüksəlir. Məsələn, 1990-cı ilər müsabiqənin final mərhələsində 754, 2000-ci ildə 1224, 2010-cu ildə 1594, 2020-ci ildə 1351, 2021-ci ildə 1834 gənc iştirak etmişdir [33].

Təhlillər göstərir ki, MDB-yə üzv ölkələrdən bu müsabiqəyə ilk olaraq Rusiya Federasiyası 1998-ci ildə qatılmışdır. Hazırda Intel ISEF müsabiqəsində Qazaxıstan, Ukrayna, Belarus, Moldova və Gürcüstan respublikaları da fəal iştirak edirlər. Azərbaycan bu tədbirə 2011-ci ildə qatılmışdır, müsabiqələrdə isə 2012-ci ildən iştirak edir [20].

“Sabahın alimləri” müsabiqəsinin əsas məqsədi yuxarı sinif şagirdlərinin (IX - XI) elmi-texniki yaradıcılığa sövq edilməsi, onların müasir tədqiqat metodlarına yiyələnməsinin təmin edilməsi, bu sahədəki fəaliyyətlərinin stimullaşdırılması, elmi-tədqiqat və yaradıcılıq potensialı olan istedadlı şagirdlərin vaxtında aşkara çıxarılması, ali təhsil müəssisələri və elmi təşkilatlarla ümumtəhsil məktəbləri arasında əlaqələrin genişləndirilməsi və seçilmiş şagird-

lərin beynəlxalq müsabiqəyə göndərilməsindən ibarətdir [27].

Ölkədəki yaradıcı təşkilatlarının da gənclik qanadları fəaliyyət göstərməkdədir. Azərbaycan Respublikası Gənclər və İdman Nazirliyi yaradıcılıq layihələrinin keçirilməsinə müxtəlif formalarda dəstək verir. Məsələn, nazirlik gənclər arasında milli musiqi və rəqs mədəniyyətinin təbliği və qorunması məqsədi ilə 2020-ci ilin yanvarında Şamaxıda, həmin ilin fevralında isə Masallıda “El havası” adlı layihənin həyata keçirilməsinə nail olmuşdur [7, v. 1]. Həmin ildə gənc dizaynerlər arasında təşkil edilmiş “Loqo-2020” adlı Loqotip müsabiqəsinə 97 gənc 300-dən çox iş təqdim etmişdi.

Ölkədə yaradıcı təşkilatlarla işbirliyi çərçivəsində sərgi və festivalların keçirilməsi də diqqəti cəlb edir. 2020-ci ildə 200-dən çox gənc rəssamın iştirakı ilə keçirilən rəsm sərgisi son illərdə diqqəti cəlb edən yaradıcı gənclərlə bağlı ən mühüm tədbirlərdən biri olmuşdu [7, v. 3].

Gənclərlə iş sahəsində ölkəmizdəki ordu və ordu birləşmələri də əhəmiyyətli yerə malikdir. Həm silahlı qüvvələrin daxilindəki bir sıra qurumlar, həm də Azərbaycan Respublikası Gənclər və İdman Nazirliyi orduda gənclərin hərbi vətənpərvərlik tərbiyəsinin yüksəldilməsi istiqamətində bu istiqamətdə tədbirlər həyata keçirir. Belə tədbirlərdən biri “Virtual Qarabağ” İnformasiya Kommunikasiya Texnologiyaları (İKT) Mərkəzi tərəfindən istehsal olunmuş video məhsulların Bakı şəhərinin ali və orta ixtisas məktəblərində nümayişinin təşkilidir [7, v. 1]. Bundan əlavə ölkədə gənclər arasında hərbi sənətinə marağın artırılması, onların vətənpərvərlik tərbiyəsinin yüksəldilməsi məqsədi ilə müxtəlif hərbi idman yarışları (“Şahin”, “Sərhəd”, Hərbi İdman Oyunları və s.) da təşkil olunur.

Bununla yanaşı idman təşkilatları, klublar, idman federasiyaları da dövlət gənclər siyasətinin həyata keçirilməsində mühüm rola malik institutlardır. Təkcə 2020-ci ildə müxtəlif idman federasiyalarının iştirakı ilə 64 respublika, 12 beynəlxalq səviyyəli yarış təşkil edilmişdir. Dünyanın müxtəlif ölkələrində keçirilən 68 beynəlxalq yarışda ölkə yığma komandalarının iştirakı təmin olunmuşdur [7, v. 8].

Gənclərin idmana, sağlam həyat tərzinə cəlbi məsələsində ölkənin müxtəlif regionlarında fəaliyyət göstərən olimpiya mərkəzlərinin

rolu böyükdür. Hazırda Azərbaycanda 47 olimpiya idman mərkəzi fəaliyyət göstərir ki [7, v. 18], orada da minlərlə gənc idmanın müxtəlif növlərində bacarıq və qabiliyyətlərini inkişaf etdirirlər. 2020-ci ildə ölkənin iki regionunda Tərtər və Yardımlıda olimpiya idman və idman kompleksləri fəaliyyətə başlamışdır.

Azərbaycan Dövlət Bədən Tərbiyəsi və İdman Akademiyası təhsil istiqamətində görə birbaşa olaraq dövlətin gənclər siyasətini idarə edən dövlət institutları ilə bağlıdır. Bu baxımdan Gənclər və İdman Nazirliyinin təhsil müəssisələrində keçirdiyi tədbirlərin böyük bir qismi məhz bu ali təhsil müəssisəsinin payına düşür.

Beləliklə aparılan təhlillərdən də aydın olduğu kimi, Azərbaycan müstəqillik əldə etdikdən sonra öz gənclər siyasətini inkişaf etdirməyə və onu həyata keçirmək üçün dövlət institutları yaratmağa başlamışdır. Ölkədə 1994-cü ildə Gənclər və İdman Nazirliyi yaradılmışdır. Gənclər siyasəti sahəsində müstəqilliyin bərpasından sonrakı dövərdə qanunvericilik bazasında dəyişikliklər olmuşdur. Əvvəlcə “Gənclər siyasəti haqqında” qanun qəbul edilmiş, onun dəyişən dövrün tələblərinə uyğunlaşdırılması üçün bir neçə dəfə dəyişikliklər edilmişdir. Dövlət siyasətinin həyata keçirilməsində dövlət institutları ilə yanaşı qeyri-dövlət strukturlarının da əvəzsiz rolu vardır.

Ədəbiyyat siyahısı

1. Abdullayev, A. Yeni strategiya, yeni hədəflər (2015-2025-ci illərdə Azərbaycan gənclərinin İnkişaf Strategiyası) // Təhsil problemləri. - 2015. 01-07 iyul. - № 49/50. - s. 12.
2. ASAN könüllüləri beynəlxalq könüllü və gənclər təşkilatlarına müraciət ünvanlayıblar: [Elektron resurs] / ASAN, -2020, 16 oktyabr. URL: <https://asan.gov.az/az/media/press-releases/asan-koenuellueleri-beynelxalq-koenuellue-ve-gencler-teskilatlarina-mueraciet-uenvanlayiblar>
3. ATGTİ haqqında məlumat: [Elektron resurs] / Azərbaycan Tələbə Gənclər Təşkilatları İttifaqı, 2022. URL: <https://www.atgti.az/haqqimizda>
4. Azərbaycan Respublikası Gənclər Təşkilatlarının I Milli Konqresi təşkil ediləcək: [Elektron resurs] / Trend İA, -2013, 03 sentyabr.

URL:

<https://az.trend.az/azerbaijan/society/2185589.html>

5. Azərbaycan Respublikasının Gənclər Fondu haqqında: [Elektron resurs] / Azərbaycan Respublikası Gənclər Fondunun rəsmi internet saytı, -2022. URL: <https://youthfoundation.az/about-us/>
6. Azərbaycan Respublikasının Gənclər və İdman Nazirliyi haqqında Azərbaycan Respublikası Prezidentinin Fərmanı [Elektron resurs] / Azərbaycan Respublikasının Ədliyyə Nazirliyi Hüquqi aktların vahid elektron bazası - 26 iyul, 1994. URL: <https://e-qanun.az/framework/8948>
7. Azərbaycan Respublikasının Gənclər və İdman Nazirliyi tərəfindən 2020-ci il ərzində görülmüş işlər haqqında Arayış // Azərbaycan Respublikası Gənclər və İdman Nazirliyinin cari elektron arxivi, 2020. 17 v.
8. Azərbaycan Respublikasının Gənclər, İdman və Turizm Nazirliyinin yaradılması haqqında: [Elektron resurs] / Azərbaycan Respublikası Gənclər və İdman Nazirliyinin saytı, -2001. URL: mys.gov.az/qanunvericilik/frmanlar/16/azrbaycan-respublikasinin-gnclr-idman-v-turizm-nazirliyinin-yaradilmasi-haqqinda-azrbaycan-respublikasi-prezidentinin-frmani
9. Azərbaycanın ictimai həyatında gənclərin rolu / A. M. Cəfərovun, E. B. İmaməliyevin redaktəsi ilə. – SPb.; Bakı: MDB iştirakçısı olan dövlətlərin Parlamentlərarası Assambleyası Şurasının Katibliyi. -2012. -100 s.
10. Biz kimik: [Elektron resurs] / Azərbaycan Respublikası Gənclər Təşkilatları Milli Şurasının internet saytı, -2022. URL: <https://nayora.org/az/biz-kimik>
11. Cavan GH İB – Haqqımızda: [Elektron resurs] / Cavan Gənclər Hərəkatı İctimai Birliyinin saytı, -2022. URL: <https://www.cavan.az/az/about>
12. Davam ÜGH – Haqqımızda: [Elektron resurs] / Davam Ümumrespublika Gənclər Hərəkatının saytı, -2022. URL: <https://davam.org.az/az/about>
13. “Davam” Ümumrespublika Gənclər Hərəkatı ictimaiyyətə təqdim olunub: [Elektron resurs] / Azertag, 2020, 02 noyabr. URL: https://azertag.az/xeber/Davam_Umumrespublika_Gencler_Herekati_ictimaiyyete_teqdim_olunub-1631313

14. Fəaliyyət İstiqamətləri: [Elektron resurs] / Azərbaycan Respublikası Gənclər və İdman Nazirliyinin saytı, -2022. URL: <https://www.mys.gov.az/gncnr-siyasti/gncnr-tskilatları/ActivityAreas>
15. Gənclər evləri və mərkəzləri: [Elektron resurs] / Azərbaycan Respublikası Gənclər və İdman Nazirliyinin rəsmi internet saytı, -2022. URL: <https://mys.gov.az/qurumlar/gncnr-evlri-v-mrkzlr>
16. Gənclər Fondu: [Elektron resurs] / Naxçıvan Muxtar Respublikası Gənclər Fondunun rəsmi internet saytı, -2022. URL: <https://gf.nmr.az/haqqında/>
17. Gənclər Təşkilatlarının II Milli Konqresi keçiriləcək: [Elektron resurs] / Trend İA, -2015, 08 oktyabr. URL: <https://az.trend.az/azerbaijan/society/2441648.html>
18. “Gənclər Təşkilatlarının III Milli Konqresi” layihəsində iştirak üçün qeydiyyat başlanılıb: [Elektron resurs] / Azərbaycan Respublikası Gənclər Fondunun Rəsmi İnternet saytı, -2015. URL: <https://youthfoundation.az/37754/?lang=en>
19. İlham Əliyev Azərbaycan Gəncləri Gününün 25 illiyinə həsr olunmuş Gənclər Forumunda iştirak edib: [Elektron resurs] / President.az, -2022, 2 fevral. URL: <https://president.az/az/articles/view/55348>
20. Intel ISEF haqqında: [Elektron resurs] / Sabahın alimləri, -2021. URL: <https://sabahinalimleri.edu.az/index.php/intel-isef-haqqında/umumi-melumat.html>
21. Məhəmməd Əmin Rəsulzadə. Biblioqrafiya (Azərbaycan dilində) / Tərtibçi: N.Yaqublu. –Bakı, 2015. 463 s., s. 5.
22. Naxçıvan Muxtar Respublikası Gənclər və İdman Nazirliyinin yaradılmasının 90 illiyi qeyd olunub // - Naxçıvan: Şərq qapısı, -16 yanvar, 2016. № 10 (21.420), -s. 2.
23. Nərimanoğlu M. Yay məktəbləri : Məqsəd intellektual gənclərin formalaşdırılmasıdır // Azərbaycan. - 2017. - 3 avqust. - № 166. - S. 5.
24. Prezident İlham Əliyevin sədrliyi ilə Nazirlər Kabinetinin iclası keçirilib: [Elektron resurs] / AzTV, 2020, 15 iyul. URL: <https://aztv.az/az/news/8179/prezident-ilham-eliyevin-sedrliyi-ile-nazirler-kabinetinin-iclası-kecirilib>
25. Respublika Uşaq-Gənclər İnkişaf Mərkəzi yaradılıb // Azərbaycan Müəllimi. - 2016. - 12 noyabr. - № 44. - S. 1.
26. Respublika Uşaq-Gənclər İnkişaf Mərkəzi yaradılıb: [Elektron resurs] / Azərbaycan Respublikası Elm və Təhsil Nazirliyinin rəsmi internet saytı, 2016. URL: <https://edu.gov.az/az/news-and-updates/13217>;
27. “Sabahın alimləri” XII Respublika Müsabiqəsinin keçirilmə Qaydaları: [Elektron resurs] / Sabahın alimləri, -2021. URL: <https://sabahinalimleri.edu.az/index.php/senedler/qaydalar.html>
28. Игнатович, Е., Фрас, М., Басараб, Т. Работа с молодежью в странах Восточной Европы: реальность, перспективы и успешные инициативы. Совет Европы и Европейская комиссия, -2019. -73 с.
29. Криворученко, В. К. Комсомол: [Электронный ресурс] / Большая российская энциклопедия, -2004. URL: https://bigenc.ru/domestic_history/text/2087907
30. Нигматуллина, Т. А. Государственная молодежная политика в федеративной России: инновационные парадигмы / Т. А. Нигматуллина. - Уфа: Изд-во БИСТ (ф-ла) ОУП ВПО «АТиСО», -2012. -188 с.
31. Тарцан, В. Н. Власть и молодежь в современной России: политические проблемы взаимодействия: / Автореферат диссертации на соискание ученой степени кандидата политических наук. -Москва, -2010. -27 с.
32. Gyumri Youth House: [Electroniv resource] / “Youth Initiative Centre” (YIC) NGO, -2022. URL: <https://yic.am/youth-house/>
33. ISEF Alumni: [Electron resource] / Society for Science, -2022. URL: <https://www.societyforscience.org/alumni/isef-alumni/>
34. Kazaryan, A.M., Kosevich, A.V., Albogachiyev, A.A. və b. Improving the Mechanism for the implementation of state youth policy // Laplage em Revista (International), vol.7, n. 3D, Sept. - Dec. 2021, p.21-27.
35. Spitak Youth House [Electroniv resource] / “Youth Initiative Centre” (YIC) NGO, -2022. URL: <https://yic.am/youth-house/syh/>

Summary

Rahima Talibli

The role of state and non-state institutions in the implementation of state youth policy

At the modern stage, in order to evaluate the effectiveness of the youth policies implemented in different countries of the world, first of all, the activity of the institutions implementing this policy is analyzed. The analysis shows that the effectiveness of the youth policy depends on the institutions that organize and guide this policy. From this point of view, the classification of state and non-state institutions implementing the state youth policy in the Republic of Azerbaijan, and the study of their activities are of actual theoretical and practical importance. According to their function, each of the institutions implementing the state policy in the field of work with youth play the role of a transformer of development in the social processes taking place in society.

Systematic and comparative analysis methods were mainly used during the research.

In the article, for the first time, the classification of the main institutions implementing the state youth policy in the Republic of Azerbaijan was carried out, similar and different aspects of the activities of state and non-state institutions were analyzed.

Keywords: *youth policy, youth, state administration, Azerbaijan, state institutions*

Резюме

Рагима Талыблы

Роль государственных и негосударственных институтов в реализации государственной молодежной политики

На современном этапе для оценки эффективности молодежной политики, реализуемой в различных странах мира, в первую очередь анализируется деятельность институтов, реализующих эту политику. Анализ показывает, что эффективность молодежной политики зависит от органов, которые ее организуют и направляют. В связи с этим классификация государственных и негосударственных институтов, реализующих государственную молодежную политику в Азербайджанской Республике, изучение их деятельности имеет актуальное теоретическое и практическое значение. Каждый из институтов, осуществляющих государственную политику в сфере работы с молодежью, в силу своей несущей функции выступает трансформатором развития в социальных процессах, происходящих в обществе.

При проведении исследования в основном использовались методы системного и сравнительного анализа.

В статье впервые проведена классификация основных институтов, осуществляющих государственную молодежную политику в Азербайджанской Республике, проанализированы сходные и разные аспекты деятельности государственных и негосударственных институтов.

Ключевые слова: *молодежная политика, молодежь, Государственное управление, Азербайджан, государственные институты*

VÜQAR MUXTAROV

Qərbi Kaspi Universiteti

Azərbaycan

MÜASİR İNFORMASIYA MÜHARİBƏSİNİN ÖYRƏNİLMƏSİNDƏ ƏSAS PROBLEMLƏR

Açar sözlər: *İnformasiya müharibəsi, informasiya qarşılıqlı, informasiya əməliyyatları, təsir əməliyyatları, kiber əməliyyatlar*

XX əsrin sonu və XXI əsrin əvvəllərində elmi-texniki tərəqqi bəşəriyyətə yeni kommunikasiya vasitələri təqdim etdi. Bu vasitələr ayrı-ayrı toplumlar – dövlətlər, cəmiyyətlər və sivilizasiyalar arasında informasiya müharibəsinin aparılması üzrə vəsiləyə çevrildi. Müasir dünyada informasiya müharibəsi (İM) termini aktual anlayışa çevrildiyindən onun müvafiq problemlərinin öyrənilməsi zəruriyyət kəsb edir. Belə ki, hazırda İM-in mahiyyəti əksər dövlətlərdə ümumən eyni qiymətləndirilsə də, onun məzmunu müxtəlif cür təqdim olunur. Bununla yanaşı, İM-in əsas komponentləri hələ də dəqiq müəyyən edilməmiş və o, müvafiq dövrlər üzrə xarakterizə olunmamışdır. Bu səbəbdən biz İM-in mahiyyəti və məzmununu iki dövlətin – Rusiya Federasiyası və Amerika Birləşmiş Ştatlarının bu sahə üzrə modelləri əsasında nəzərdən keçirəcək, bundan əlavə, Azərbaycan Respublikasında İM sahəsində aparılan əksər tədqiqat işlərinə münasibət bildirəcəyik.

1. Rusiya Federasiyasında informasiya müharibəsinin öyrənilməsində əsas problemlər.

Rusiyada İM anlayışının mahiyyəti və məzmunu ilə bağlı əsas problemlə məsələ ondan ibarətdir ki, bəzi müəlliflər İM-i hərbi qarşıdurmanın elementi olaraq qəbul edib, digərləri isə onu geosiyasi qarşıdurmanın elementi olaraq təqdim edirlər. Bu yanaşmalara ayrı-ayrılıqda nəzər salmaq.

Birinci yanaşmanın tərəfdarı olan S.A.Komov hesab edir ki, *“informasiya müharibəsi - döyüş fəaliyyətləri zamanı rəqib üzərində informativ üstünlüyün əldə edilməsi və saxlanması üçün planlaşdırılan və həyata keçirilən kompleks tədbirlər sistemidir”* [8, s. 277]. Onun fik-

rincə, İM-in Silahlı Qüvvələr (SQ) üçün aşağıdakı aspektləri vardır:

- rəqib və döyüş şəraiti (hava, mühəndis qurğuları və s.) barədə informasiyanın əldə edilməsi;

- rəqibin informasiya toplaması prosesinin qarşısının alınma yollarının müəyyən edilməsi;

- döyüş fəaliyyətlərinin bütün mərhələlərində dezinformasiya tədbirlərinin planlaşdırılması;

- digər hərbi kontingentlərlə qarşılıqlı əlaqənin təşkili üzrə tədbirlərin həyata keçirilməsi və s. [8, s. 277].

Bu yanaşmaya (İM-nin hərbi qarşıdurmanın elementi olmasına) əsasən, S.P.Rastorquyev isə aşağıdakı mülahizəni irəli sürür: *İM maddi sferada müəyyən qələbənin əldə edilməsi məqsədi ilə informasiya sistemlərinin bir-birinin üzərinə aşkarda və gizləndə yönəltdiyi məqsədyönlü informativ təsirlərdir* [9].

İkinci yanaşma tərəfdarı olan müəllif İ.Vasilenko hesab edir ki: *“İM bütün siyasi və geosiyasi əməliyyatların aparılması üçün global informasiya mühitini formalaşdırmaqla məkanda maksimum nəzarətin təmin edilməsi məqsədilə rəqib və neytral dövlətlərin infokommunikasiya sistemlərinə yönəldilən planlı informasiya təsiri”* [7, s.81].

Eyni yanaşmaya əsaslanan V.S.Pirumov hesab edir ki, İM xüsusi vasitə və metodların məqsədli istifadəsi ilə rəqibin informasiya resurslarına təsir göstərilməsi, eləcə də özünün informasiya resurslarının qorunmasıdır. Müəllif qeyd edir ki, dinc dövrdə İM əsasən gizli şəkildə aparılır və bu zaman onun əsas məzmunu aşağıdakılardan ibarət olur:

- rəqibə qarşı kəşfiyyat və siyasi-psixoloji fəaliyyətlərin aparılması;

- özünün informasiya təhlükəsizliyi üzrə tədbirlərinin həyata keçirilməsi [8, s.278].

Tədqiqata cəlb olunan materiala əsasən, Rusiyada nəzəri cəhətdən İM-in məzmununa iki yanaşma mövcud olsa da, hazırda alimlərin əksəriyyəti belə bir qənaətə gəlir ki, İM-in əsas mahiyyəti qlobal informasiya mühitinin formalaşdırılması üzrə rəqib və neytral dövlətlərin infokommunikasiya sistemlərinə yönəltdiyi informasiya təsiri, eləcə də özünün informasiya resurslarının qorunması fəaliyyətləridir.

Yuxarıda adları qeyd olunan müəlliflər və digərləri (L.Q.İvanov, V.Derqaçov, İ.Panarin, V.Liseçkin, L.Şelepın, S.Zelinskiy və digərləri) öz mülahizələrilə İM-in məzmununu genişləndirmiş, onun aşağıdakı əsas formalarını təqdim etmişlər [8]:

- Qarşı tərəfin informasiya sistemlərinə tətbiq edilən informasiya təsiri (televiziya, radio, internet, sosial şəbəkələr və s.);

- İnformasiya-kommunikasiya texnologiyaları vasitəsilə həyata keçirilən kiber mübarizə;

- Qarşı tərəfə tətbiq edilən siyasi-psixoloji fəaliyyətlər;

- Qarşı tərəfin informasiya resurslarına tətbiq edilən diversiya və terror fəaliyyətləri;

- Özünün informasiya təhlükəsizliyi üzrə həyata keçirdiyi fəaliyyətlər.

Beləliklə, müəyyən edirik ki, Rusiyada İM məsələləri müvəffəqiyyətlə həll olunur. Bununla belə, araşdırmalarımız göstərir ki, bu ölkədə İM üzrə əldə edilən nəticələr təcrübədə lazımınca istifadə olunmur. Qeyd edək ki, rus alimləri İM-in dinc dövrdə də aparıldığını göstərirlər. Belə ki, onlardan bəziləri dinc dövrdə gizli şəkildə İM-in aparılmasını - kəşfiyyat, siyasi-psixoloji fəaliyyətlər və özünün informasiya təhlükəsizliyi üzrə tədbirlərin həyata keçirilməsini labüd hesab edir. Buna rəğmən, Rusiya alimləri İM-in aparılma dövrlərini dəqiq təqdim etmirlər. Eyni zamanda bu müəlliflər İM-in formalarını (ümumi fəaliyyətləri) qeyd edirlərsə də, onun komponentlərini (fəaliyyətlərin növlərini – Psixoloji əməliyyatlar və s.) müəyyən etmirlər.

2. ABŞ-da informasiya müharibəsinin öyrənilməsində əsas problemlər.

ABŞ-da da müxtəlif sahələrin mütəxəssislərinin İM-in mahiyyət və məzmununa münasibəti fərqli olub. Belə ki, İM hərbcilər tərəfindən adətən sırf hərbi funksiya olaraq təqdim edilib-

sə də, tədqiqatçılar və mülki sahənin digər mütəxəssisləri bunu daha geniş kontekstdə təqdim edirlər. Bu yanaşmaların hər ikisi getdikcə inkişaf etdirilərək müəyyən mənada ortaq məxrəc axtarılmış, məsələyə kompleks halında yanaşmağa cəhdlər göstərilmişdir. Hər iki yanaşmaya nəzər salaq.

Birinci yanaşma əsasən mülki mütəxəssislərə aid olub, İM-in daha geniş mənada öyrənilməsini nəzərdə tutur. Bu müəlliflərə (George J. Stein və başqaları) görə, İM milli məqsədlərə çatmaq üçün informasiyanın istifadə edilməsi prosesi kimi qiymətləndirilib [11]. Onların fikrincə, diplomatiya, iqtisadi rəqabət və ya hərbi gücdən istifadə kimi informasiyanın özü də milli gücün əsas aspektidir. O, diplomatiyanı, iqtisadi rəqabəti, hərbi qüvvələrin səmərəli işləməsini dəstəkləyən, getdikcə daha çox həyati əhəmiyyət kəsb edən milli resursa çevrilməkdədir. ABŞ-ın Milli Müdafiə Universitetinin əməkdaşı Martin Libiki isə 1995-ci ildə yazdığı “İnformasiya müharibəsi nədir?” (What is information warfare?) məqaləsində İM texnologiyalarını (formalarını) araşdırmış və onların dəqiq təsnifatını vermişdir [15].

İkinci yanaşma isə hərbi xidmətə aid olub, bu sahəyə dair hazırlanan rəsmi sənədlərdə öz əksini tapır. İM termini ilk dəfə ABŞ-ın 1998-ci ildə qüvvəyə minmiş “İnformasiya əməliyyatları üzrə vahid doktrina”-sında açıqlanılmışdır. Burada İM “*böhran və ya münaqişə (müharibə) dövründə konkret rəqib və ya rəqiblər üzərində müvafiq məqsədlərə nail olmaq və ya təşviq etmək üçün həyata keçirilən informasiya əməliyyatları*” olaraq müəyyən edilmişdir [12]. Bu zaman “İnformasiya əməliyyatları” (İƏ) anlayışı isə “*öz məlumatları və informasiya sistemlərinin müdafiə edilməsi ilə düşmənin məlumatları və informasiya sistemlərinə təsir etmək üçün həyata keçirilən tədbirlər*” olaraq müəyyən edilmişdir [12]. Bu sənəddə, o cümlədən 2006 və 2014-cü illərin müvafiq doktrinalarında İƏ hərbi əməliyyatın ayrılmaz elementi olaraq müəyyən edildiyindən onun məhz ordu tərəfindən həyata keçirilməsi qeyd olunmuşdur [12;13; 14].

Yuxarıdakı fərqli yanaşmalar və digər bu kimi məsələlər ABŞ-da öyrənilərək, onun həlli istiqamətində müvafiq addımlar atılır. Məsələn, ABŞ hərbcisi M.J.Fecteau öz məqaləsində “İM” və “İƏ” terminlərinin müxtəlif sənədlərdə

məna baxımdan qeyri-müəyyən təqdim edildiyini, hərbi yanaşmanın dövlətin digər sənədlərindəki yanaşma ilə uyğun olmamasını təsbit etmişdir. O qeyd edir ki: “*Konqres Tədqiqat Xidmətinin 2018-ci il üzrə hesabatına əsasən, İM strateji səviyyədə aparılır, İƏ isə strategiyanın həyata keçirilməsi üçün informasiya ilə bağlı müxtəlif imkanlardan istifadə etməyi nəzərdə tutur*”. Bununla yanaşı, o, haqlı olaraq, bildirir ki, *ABŞ-ın müvafiq hərbi doktrinasında İM-in “strateji səviyyədə həyata keçirilməsi” barədə qeyd olunmamış, ABŞ-ın heç bir son nəşrində İƏ və İM arasında fərq qoyulmamış, İM termini isə 2006-cı ilin müvafiq doktrinasından tamamilən çıxarılmışdır.* Bundan əlavə, M.J.Fecteau hesab edir ki, İM və İƏ arasındakı fərqi ABŞ hökuməti aydınlaşdırmalıdır [16].

Qeyd olunmalıdır ki, İM texnologiyaları (formaları) ABŞ-ın əsasən tədqiqatçıları tərəfindən müəyyən olunmuşdursa da, onun komponentləri (fəaliyyətlərin növləri) məhz İƏ üzrə doktrinalarda qeyd olunmuşdur [13; 14]. Bu komponentlərdən əsasları aşağıdakılardır:

- Elektron mübarizə (Electronic Warfare, EW);
- Kompüter şəbəkə əməliyyatları (Computer Network Operations, CNO);
- Psixoloji əməliyyatlar (Psychological Operations, PSYOP);
- Hərbi aldatma (Military Deception, MILDEC);
- Əməliyyatların təhlükəsizliyi (Operations Security, OPSEC).

Eyni zamanda müəyyən edirik ki, ABŞ İƏ doktrinalarında olan komponentlər iki *element* (funksiya) üzrə həyata keçirilir:

- *təsiretmə* (influence) **əməliyyatları**;
- *kiber* (cyber) və ya *elektron* (electronic)

əməliyyatlar.

Bu zaman *təsiretmə* elementinə “psixoloji əməliyyatlar”, “hərbi aldatma” və s., *kiber* və ya *elektron* elementinə isə “əməliyyatların təhlükəsizliyi”, “elektron mübarizə” və “kompüter şəbəkə əməliyyatları” aid edilir.

Beləliklə, müəyyən edirik ki, İM-in *strateji səviyyəli komponentlərinin*, xüsusən də dövlətin mülki orqanlarının bu sahədəki fəaliyyətinə dair məlumatların təhlili və tədqiqi üçün ABŞ-ın yalnız İƏ üzrə hərbi doktrinalarının öyrənilməsi kifayət etmir. Eləcə də müəyyən edirik ki,

ABŞ-da *təsiretmə əməliyyatları “qavrayışların idarə olunması”* (Perception management) kimi də adlandırılır. “*Qavrayışların idarə olunması*” anlayışı özü də müvafiq komponentlərə malikdir. Digər tərəfdən də *strateji səviyyəli kiber əməliyyatlar “strateji kommunikasiyalar”* (Strategic Communications) adlı *konsepsiyalar* çərçivəsində öyrənilir və həyata keçirilir. “*Strateji kommunikasiyalar*” anlayışının da özünə xas komponentləri vardır. Buna görə də İM-in *strateji səviyyəli komponentlərinin* müəyyən edilməsi üçün “*qavrayışların idarə olunması*” və “*strateji kommunikasiyalar*” anlayışlarının bu aspektdə ayrıca təhlil edilməsi zəruriyyət kəsb edir. Bununla yanaşı, buradakı təhlillərimizə əsasən, İM-in yalnız böhran və ya müharibə (silahlı münaqişə) dövrlərində həyata keçirildiyinə baxmayaraq, onun “*qavrayışların idarə olunması*” və “*strateji kommunikasiyalar*” anlayışları çərçivəsində hansı dövrləri əhatə etməsi məsələsi də müəyyən olunmalıdır.

3. Müasir Azərbaycanda informasiya müharibəsinin öyrənilməsində əsas problemlər.

Müasir Azərbaycan Respublikasında İM anlayışının mahiyyəti və məzmunu barədə həm mülki, həm də hərbi sahənin - ordunun mütəxəssisləri müvafiq araşdırmalar aparmışdır. Onların hər biri İM problemlərinə müxtəlif prizmalardan yanaşmış, bəziləri isə İM-in yalnız ayrı-ayrı komponentlərini tədqiq etmişlər.

İlk dəfə Azərbaycanda bu sahəyə fundamental olaraq 2006-cı ildə MN əməkdaşı, polkovnik V.G.Əsgərov özünün “Azərbaycan Respublikasının Milli Təhlükəsizlik sistemində İnformasiya Təhlükəsizliyinin yeri və rolu” adlı dissertasiya işində toxunmuşdur. O, dissertasiya işinin ikinci fəslinin üçüncü paragrafında İM-in mahiyyətinə xüsusi yer ayırmış, Qərb mütəxəssislərinin araşdırmalarına əsasən, İM-in əsas məqsədini belə qeyd etmişdir: “*İM-in əsas məqsədi hədəf seçilən ölkənin əhalisinin şüurunun dərinədən öyrənilməsi, siyasi, iqtisadi və hərbi nüfuzə zəmin yaratmaqla onun SQ-nin mənəvi və döyüş potensialını dağıtmaqdan ibarətdir*” [2, s. 16]. Bundan irəli gələrək o, bildirmişdir ki: “*Dinc quruculuq və müharibə dövründə ölkənin və SQ-nin gələcəyi informasiya təcavüzünə qarşı müqavimət imkanlarının olub-olmamasından ibarətdir. Buna görə də Azərbaycan*

aleyhinə informasiya ekspansiyasına uğurla əks-təsir göstərə biləcək nəzəri-metodoloji və praktiki tövsiyələr sisteminin yaradılması bu gün olduqca vacibdir” [2, s.17].

Bu sahədə fundamental tədqiqat apararıq növü tədqiqatçı mülki sahənin nümayəndəsi AMEA-nın İnformasiya Texnologiyaları İnstitutunun elmi işçisi İ.Y.Ələkbərova olmuşdur. Onun “Viki-mühitdə informasiya müharibəsi texnologiyalarının analizi üçün metod və alqoritmlərin işlənməsi” mövzusunda müdafiə etdiyi dissertasiya işinin əsasən texniki məsələləri əhatə etməsinə baxmayaraq, burada o, İM-in mahiyyəti və məzmununa da xüsusi yer ayırmışdır. Bu məsələlər onun yazdığı monoqrafiya və məqalələrində də geniş yer almışdır. İ.Y.Ələkbərova xarici mütəxəssislərin və alimlərin (daha çox ABŞ) tədqiqatlarına əsasən, İM texnologiyalarını tədqiq etmiş, İM-in əsas istiqamət və hədəflərini müəyyən etmişdir. İM-in mahiyyəti və texnologiyalarını araşdırarkən İ.Y.Ələkbərova belə bir müddəa da irəli sürmüşdür: “*İM texnologiyalarının analizi nəticəsində məlum olmuşdur ki, informasiya-kommunikasiya texnologiyaları inkişaf etdikcə informasiya təcridən təmin edici vasitə statusundan çıxaraq, döyüş növünə çevrilməkdədir. İqtisadi cəhətdən inkişaf etmiş ölkələrdə informasiya-kommunikasiya texnologiyalarının inkişaf tempinin daha da yüksək olması milli təhlükəsizlik sistemində İM-in rolunun vacibliyini bir daha sübut edir” [1].*

İM sahəsində tədqiq edən digər mütəxəssis Azərbaycan Ordusu mayoru R.Orucov ABŞ və digər qərb dövlətlərinin, eləcə də Rusiyanın bu sahədə olan nəzəriyyələrini araşdırmışdır. Burada o, İM üzrə istifadə olunan bəzi modelləri tədqiq edərək belə bir nəticəyə gəlmişdir: “*Tədqiq edilən İM modelləri yüksək səviyyəli informasiya əməliyyatları üçün nəzərdə tutulduğundan onlardan dövlət infrastrukturlarının müdafiəsində də istifadə edilə bilər. İM hədəfləri ilə kritik infrastruktur eyni deyil və bu səbəbdən İM modellərinin bütün mümkün ssenarilərdə tətbiqini gözləmək düzgün hesab edilmir. Hər bir model, ilk növbədə müəyyən konseptual səviyyədə, mühitə uyğun insidentlər üçün tətbiq oluna bilər. İnformasiya hücumlarının qarşısını almaq, informasiya qarşıdurmasında uğur əldə etmək üçün isə ilk növbədə İM modellərini öy-*

rənmək, onlara qarşı qabaqlayıcı tədbirlər görmək lazımdır. İM-in fundamental modellərinin analizi və müqayisəsi dövlətin kritik infrastrukturunun müdafiəsində mühüm rol oynaya bilər” [3, s. 15].

Azərbaycan Ordusunun digər mütəxəssisləri isə İM-in ayrı-ayrı sahələrini geniş tədqiq etmiş və müvafiq nəticələr əldə etmişlər. Məsələn, A.Babayev yazdığı “İnternet və sosial medianın qlobal sistemə təsiri” adlı məqaləsində mütəşəkkil qruplar (dövlətlər, hərəkatlar, terrorçu qruplar, cinayət təşkilatları, ictimai qurumlar, şirkətlər və s.) tərəfindən internet və sosial mediadan istifadəyə dair müasir vəziyyəti nəzərdən keçirmiş, onun (internet və sosial medianın) hazırda və gələcəkdə qlobal və milli təhlükəsizliyə, müdafiə və hərbi məqsədlərə, konsepsiyaların hazırlanması və qabiliyyətlərin formalaşmasına təsirini təhlil etmişdir. O, qeyd edir ki, “*əgər dövlət öz strateji maraqlarını qorumaq və təhlükəsizliyinə olan təhdidlərə qarşı effektiv mübarizə aparmaq istəyirsə sosial mediadan düzgün istifadə etməlidir”.* Onun fikrincə sosial mediadan istifadə faktiki olaraq, hər bir vahid dövlət qurumu daxilində sürətli informasiya paylaşımına və institutlararası kommunikasiya axınının artmasına xeyli töhfə verə bilər. Bununla yanaşı, məqsədlərə çatmaq üçün internet və sosial mediadan yaranan təhdid və riskləri əvvəlcədən müəyyənləşdirmək lazımdır. Bu zaman təhlükələrin qarşısının alınması, məhdudlaşdırılması və ya aradan qaldırılması üçün bu vasitələrdən necə və nə qədər istifadə edilməsi müəyyən edilməlidir [10, s. 60].

İM sahəsində digər bir araşdırmaçımız “İnternet media” üzrə tədqiqatçı L.Rəşiddir. O, özünün “İnformasiya müharibəsi: məqsəd və hədəflər” məqaləsində belə bir müddəanı irəli sürür: “*Bu gün strateji İM Azərbaycan dövlətinin prioritetlərindən biridir. İnformasiya bilgilərinin artırılması, eyni zamanda “Dövlət sirri haqqında” Qanunun tələblərinə riayət olunması həm jurnalistlərin, həm də sosial şəbəkə istifadəçilərinin borcudur. Digər tərəfdən, informasiya təhlükəsizliyi sahəsində tək media nümayəndələri ilə deyil, ölkə vətəndaşları ilə də hüquqi maariflənmə işlərinin aparılması vacibdir. Düşmənin informasiya hücumlarının qarşısının alınması üçün sistemli iş aparılmalı, informasiya texnologiyaları mütəxəssisləri ilə*

müdafiə gücləndirilməli, təhlükəsizlik tədbirləri davamlı olmalıdır. Vikipediya, Google maps, Youtube, Facebook kimi beynəlxalq resurslarda ermənilərin yalan məlumatlarına adekvat olaraq müxtəlif dillərdə, həmçinin erməni dilində Azərbaycan həqiqətlərini əks etdirən informasiyalar yerləşdirilməlidir. Təcrübəli alimlərimiz, tədqiqatçılarımız, ümumilikdə bütün ziyalılarımız yalan məlumatların, dezinformasiyanın qarşısının alınmasında fəal iştirak etməlidirlər” [4].

Beləliklə, müəyyən edirik ki, müasir Azərbaycan Respublikasında İM-in mahiyyəti və məzmunu bir çox tədqiqatçılar tərəfindən araşdırılaraq müvafiq nəticələr əldə edilmiş, eləcə də samballı təklif və tövsiyələr irəli sürülmüşdür. Bununla belə, İM-in əsas komponentləri müəyyən edilməmiş və onların yalnız bir qismi ayrılıqda öyrənilmişdir. Bu komponentlərin bəziləri (psixoloji əməliyyatlar və düşmənin informasiya-psixoloji təsirinin qarşısının alınması) [5; 6] tərəfimizdən araşdırılıb və təhlil edilsə də, hələ də kompleks halda nəzərdən keçirilməmişdir. Bununla yanaşı, ölkəmizdə İM müvafiq (dinc, müharibə və s.) dövrlər üzrə təhlil edilməmiş və xarakterizə olunmamışdır. Qeyd olunanların həyata keçirilməsi üçün aşağıdakı işlərin yerinə yetirilməsini zəruru hesab edirik:

1. İM-in strateji səviyyəli komponentlərinin müəyyən edilməsi məqsədilə “qavrayışların idarə olunması” və “strateji kommunikasiyalar” anlayışları təhlil edilməlidir;

2. İM-in aparılma (dinc, müharibə və s.) dövrlərinin öyrənilməsi kompleks şəkildə nəzərdən keçirilməlidir;

3. İM-in aparılması üzrə əldə edilən elmi nəticələr əsasında müvafiq konseptual və doktrinal sənədlər hazırlanılmalıdır.

Ədəbiyyat siyahısı

1. Ələkbərova İ.Y. İnformasiya müharibəsi texnologiyalarının analizi və təsnifatı // İnformasiya cəmiyyəti problemləri, 2021, № 1, s.43-55.

2. Əsgərov V.G. Azərbaycan Respublikasının milli təhlükəsizlik sistemində informasiya təhlükəsizliyinin yeri və rolu, s.e.ü.f.d. dissertasiyasının avtoreferatı, Bakı, 2006, 26 s.

3. Orucov R. A. İnformasiya müharibəsi modellərinin tədqiqi // Hərbi bilik, № 4, 2019, s.11-17.

4. Rəşid Leyla (Məmmədova L.R.). İnformasiya müharibəsi: məqsəd və hədəflər // <https://xalqqazeti.com/mobile/az/news/60136>

5. Muxtarov V.Ə. Lokal müharibə və hərbi münaqişələrdə psixoloji əməliyyatlar // AMEA-nın Xəbərləri (ictimai elmlər seriyası), 2011, №1, s. 362-371.

6. Muxtarov V.Ə. Lokal müharibə və hərbi münaqişələrdə düşmənin informasiya-psixoloji təsirinin qarşısının alınması // AMEA Fəlsəfə, Sosiologiya və Hüquq İnstitutunun elmi əsərləri, 2012, № 2, s. 137-140.

7. Василенко И.А. Информационная война как фактор мировой политики // <https://cyberleninka.ru/article/n/informatsionnaya-voyna-kak-faktor-mirovoy-politiki>

8. Иванов С.А. Информационная война: сущность и основные формы проявления // <https://cyberleninka.ru/article/n/informatsionnaya-voyna-ponyatie-soderzhanie-i-osnovnyey-formy-proyavleniya>

9. Манойло А.В. Государственная информационная политика в условиях информационно-психологической войны // <http://psyfactor.org/lib/psywar25.htm>.

10. Babayev Agshin. The impact of “internet and social media” on the global system // Milli təhlükəsizlik və hərbi elmlər, № 3 (4), 2018, s.57-62.

11. George J Stein. Information Warfare // <https://ru.scribd.com/document/129280540/Information-Warfare-by-Prof-George-J-Stein>

12. JP -313 Information Operations – 1998 // https://www.c4i.org/jp3_13.pdf

13. JP -313 Information Operations – 2006 // https://www.globalsecurity.org/intell/library/policy/dod/joint/jp3_13_2006.pdf

14. JP -313 Information Operations – 2014 // https://irp.fas.org/doddir/dod/jp3_13.pdf

15. Libicki M. What is Information Warfare? // National Defense University, ACIS, 1995, pp 104.

16. Matthew J. Fecteau Understanding information operations & information warfare // <https://globalsecurityreview.com/understanding-information-operations-information-warfare/>

Summary

Vugar Mukhtarov

Main problems in learning modern information war

Although the essence of the information war in the modern world is assessed similarly in most countries, its content is presented in different ways. In addition, the information war has not been characterized by relevant periods, and its main components have not been clearly defined so far. This article analyzes the concept of modern information warfare and examines mentioned problems. The nature and content of the information war in this article is examined considering the models of two states - the Russian Federation and the United States of America. In addition, most of the research works conducted in the field of information warfare in the Republic of Azerbaijan were also commented on within this work. As a result, proposals were put forward in the direction of characterizing the information war according to relevant periods (peace period, war period, etc.) and its main components were defined.

Keywords: *Information war, information confrontation, information operations, influence operations, cyber operations.*

Резюме

Вугар Мухтаров

Основные проблемы в изучении современной информационной войны

Хотя сущность информационной войны в современном мире оценивается в большинстве стран одинаково, ее содержание преподносится по-разному. Кроме того, до сих пор информационная война не характеризовалась соответствующими периодами, а ее основные компоненты не были четко определены. В данной статье анализируется концепция современной информационной войны, и исследуются указанные ранее проблемы. Характер и содержание информационной войны рассматриваются в данной статье на основе моделей двух государств - Российской Федерации и Соединенных Штатов Америки. Кроме того, здесь были прокомментированы большинство исследовательских работ, проводимых в области информационных войн в Азербайджанской Республике. В результате были выдвинуты предложения в сторону характеристики информационной войны по соответствующим периодам (мирный период, период войны и т.д.) и определение ее основных компонентов.

Ключевые слова: *информационная война, информационное противоборство, информационные операции, операции влияния, кибер операции.*

UOT 316

RUHIYYƏ MƏMMƏDOVA

*AMEA Fəlsəfə və Sosiologiya İnstitutunun
“Sosial psixologiya” şöbəsi; elmi işçi
Azərbaycan
memmedova.ru@mail.ru*

SOSIAL HADİSƏLƏR ELMİN VƏ SOSIAL İDRAKIN TƏDQİQAT PREDMETİ KİMİ

Açar sözlər: pozitivizm, ekzistensial, metodologiya, paradigma, rəşionalizm, subyekt, cəmiyyət, varlıq, idrak

Giriş

Müasir dövrdə sosial hadisələrin öyrənilməsi prosesində rastlaşılan problemlər elmi biliyin necə, hansı yollarla əldə edilməsi sualını qoymağa vadar edir. Məlumdur ki, elmi biliyin əldə edilməsi dedikdə, əsas metodoloji yanaşma kimi təbiət elmlərinin və dəqiq elmlərin tədqiqat metodologiyası nəzərdə tutulur. Prosesin sistemini və strukturunu anlamağa çalışan rəşional-məntiqi idrak mümkün qədər ümumiləşdirmə və mücərrədləşdirmə metodundan çıxış edir ki, bu da hadisələri təcrid olunaraq, müşahidə edərək öyrənmə modelini formalaşdırır. Əsasını fəlsəfi refleksiyadan götürən rəşional idrak qədim yunan fəlsəfi düşüncəsində Loqosun (Dünya Əqlinin-M.R) təzahürü kimi dərk olunur. Varlığın dərkində əsas dərkətmə forması kimi çıxış etsə də, yunan fəlsəfi təfəkküründə bu idrak forması mifoloji, dini dərkətmə formaları ilə qarışıq formada təzahür edir. Rəşional yanaşmanın mütləq mahiyyət kəsb edərək obyektiv və subyektiv aləmin dərkə formasına çevrilməsi müasir anlamda elmlərin meydana gəlməsi və formalaşması ilə birgə baş verir ki, nəticədə tarixən formalaşan digər idrak formalarının gerçəkliyi inkar olunur. Məqalədə əsasən obyektiv gerçəkliyin dərkə üsulu kimi formalaşan rəşionalizmin subyektiv gerçəklərinin öyrənilməsində tətbiqi zamanı sosial elmlərdə rastlaşılan metodoloji problemlər araşdırılır.

Varlığın mifoloji, dini və fəlsəfi idrakı

Cəmiyyət elmlərinin inkişafı tarixinə nəzər saldıqda təbiət elmlərindən fərqli olaraq müxtəlif təfəkkür formalarının (mifoloji, dini, fəlsəfi, elmi) cəmiyyətin gerçəklərinin öyrənilməsində

iştirakı ilə rastlaşırıq. Ayrı-ayrı dövrlərdə bu təfəkkür formalarından hansısa birinin insanın və cəmiyyətin dərkində aparıcılığını müşahidə etmək mümkündür. Təfəkkür formalarının fərqliliyi adətən predmetlərin, dərkətmə üsullarının fərqliliyi ilə xarakterizə edilərək, dərkətmənin iştirakçılıq və “anlama”ya yoxsa, müşahidə və təsvirə əsaslanması sualının qnoseologiyanın əsas problemi olması çox zaman unudulur. Bu sualın cavablandırılmasının elmi biliyin nə olmasını və hansı üsullarla əldə edilməsini müəyyənləşdirdiyini iddia edərək tədqiqatımızda mövcudluğun fərqli anlamlarda və formalarda dərkə üsullarını və bu prosesdə meydana gələn ziddiyyətləri təhlil etməyə çalışacağıq.

Sosial hadisələrin öyrənilməsi tarixinə nəzər saldıqda, bu proseslərin izahı cəhdlərinin ilk olaraq mifoloji və dini dərkətmədə tapdığını görmək mümkündür. Bu idrak formalarında insanın və dünyanın dərkə Varlığın dərkə ilə birbaşa əlaqəli şəkildə baş verir. Yəni, dərkətmədə obyekt və subyektivin bütövlüyü əsas kimi çıxış edir. Mifoloji təfəkkürdə fəvqə qüvvəyə inam yer alsə da, əsasən hissi idraka əsaslandığından, bu düşüncə tərzində hadisələrin antropoloji izahı önəm kəsb edir. Obrazlı, simvolik yanaşmadan çıxış edən mifoloji şüurda təxəyyülün imkanlarına geniş yer verilir. Mif hissələrin və təxəyyülün köməyi ilə mənalandırılmış həyatın simvolik ifadəsi kimi təzahür edir. Miflərin daşdığı anlam əsasən iki yanaşmadan çıxış edərək dəyərləndirilir. Birincisi miflərin insanın təxəyyülünün məhsulu olması fikridirsə, ikincisi transsendent olanın mifoloji təfəkkürdə əksidir. Ekzistensial filosof Martin Buber göstərir ki, sofistlik yanaşma transsendent olanla görüşə,

qarşılaşa bilməyəndə mif və kult onun üçün ar-tıq İlahi mövcudluğun sübutu və işarəsi deyil, sadəcə insan təxəyyülünün məhsulu olur (2; 357). Alman filosofu Kurt Hübnerin də qeyd etdiyi kimi, miflərə “sadələvh” baxışın dağılması ilə mifoloji şüurun fəlsəfi təfəkkürlə əvəz olunması baş verir. K. Hübner rasionel idrakdan çıxış edən və insanı hər şeyin ölçüsü kimi götürən sofistikanın meydana gəlməsini də bu əvəz olunma prosesi ilə əlaqələndirir (11; 11-12).

Fəlsəfə geniş mənada dünyagörüşü formalaşdırın bir disiplin olaraq həm də bu dünyagörüşü yaradan idrak forması kimi də xarakterizə edilir. Fəlsəfi dünyagörüşdə təbiətin və cəmiyyətin dərki rasionel-nəzəri yanaşma əsas kimi çıxış etsə də, Loqosun transsendent əsaslılığı dini inamın fəlsəfəyə gətirilməsinə və metafizik-fəlsəfi, teoloji-fəlsəfi dünyagörüş və düşüncə formalarının yaranmasına imkan yaradır. Bu baxımdan, qədim yunan fəlsəfi təfəkküründə mövcudluğun dərkində rasionel idrak aparıcı olsa da, fərqli fəlsəfi dünyagörüş formalaşdırın məktəblərin fərqli dərketmə formalarına əsaslanmasını müşahidə etmək mümkündür. Dünya Əqlinin qanunlarının mövcudluğu fəlsəfi düşüncəyə hakim olsa da, mövcudluğu şərtləndirən Loqosun cəmiyyətdəki davranış prinsipləri, dəyərlər və insan təbiəti ilə əlaqələndirilməsində fərqli yanaşmalar meydana gəlir. Cəmiyyətin həyatı və onun dərki sofistlərin, stoiklərin və əsasını Sokratın idealist dini-əxlaqi baxışlarından götürən Platonun yanaşmalarında fərqli anlamlar kəsb edir. Sofistlər üçün cəmiyyət nisbi dəyərlər əsasında formalaşdığından, məntiqi düşüncə dəyişkənliyin əsaslandırılmasına xidmət edir. Rasionel-kritik düşüncənin formalaşmasında sofistlərin böyük rolu olsa da, dəyərlərin nisbilyi məntiqin manipulyasiya alətinə çevrilməsinə səbəb olur.

Sofistlərdən fərqli olaraq stoiklər cəmiyyətdəki münasibətlərin kosmosu idarə edən güc olan Dünya Əqlinə əsaslanması düşüncəsindən çıxış edərək rasionel-məntiqi düşüncəni insan davranışlarının əsası kimi görürdülər. İrrasionel gücə dəf ediləcək güc kimi baxan stoisizmə insanın taleyinə fatalist baxış hakimdir ki, bu da müdrikliyin hissi olanlardan imtinası və taleyin gətirdiyi çətinliklərə, anlamsızlığa rəğmən dayanma gücü kimi xarakterizəsi deməkdir. Alman-amerikan ekzistensialist filosofu və teoloq

Paul Tilih stoiklərin yaşamasında əqlin hansı anlam kəsb etdiyini təhlil edərək göstərir ki, o mühakimə yürüdərək təcrübədən, riyazi məntiqdən şıxış edən əsaslandırma qabiliyyəti deyildir. Loqos bütün reallığın, eləcə də insan şüurunun anlamlı stukturudur. Bu baxımdan, insanın ekzistensial təlaşlarının mühakimə ilə həllinin mümkünsüz olduğunu bilir və əqlin ilahi gücünə əsaslanırdılar (9; 15). Stoiklərin yaşamasında dünyəvi həyatın məmnunluq və təlaşlarından imtina edə bilən müdriklik Loqosun insan həyatında reallaşması olaraq qəbul edilirdi. Loqosun insan düşüncəsində təzahür edən anlamlılığınə və gücünə rəğmən, insanın məsuliyyət və günah fenomenlərindən kənar dərki stoisizmdə insanın xilas ideyasını deyil, onun dünyadan təcridi ideyasını formalaşdırmış olur (9; 18). İnsanın məsuliyyət və günahının Loqosda əksini tapmaması stoiklərin insanı və cəmiyyəti idrakında nihilizmin yaranmasına səbəb ola biləcək amil kimi çıxış edir.

Stoisizmdən fərqli olaraq Platon insanı dualistik yaşmadan çıxış edərək dərək edir: əqli və hissi. O, gerçək idrakı – epistemanı rasionel-məntiqi düşüncədən ayırır və epistemanı fəzilətləri də özündə əks etdirən ideyalar kimi xarakterizə edir. İnsanın və aləmin mövcudluğunu epistemadan qopmuş, hissi və məntiqi-rasionel təfəkkürlə dərək oluna bilən fenomen kimi xarakterizə edir (11; 16). Platon cəmiyyətin dərkində fəzilətlərdən çıxış etsə də, onun İdeyalar aləmi bu fəzilətlərin metafizik əsası kimi çıxış edir ki, bu da yaşamın gerçəkliyindən uzaqlaşın mücərrəd təfəkkürün episteması kimi təzahür edir.

Mifoloji və fəlsəfi idrakın müəyyən elementlərini özündə cəmləşdirən dini idrakda onu mifoloji təfəkkürə yaxın edən insanın varlığı anlamlandırması və bu anlamlandırmada İlahi gücün mövcudluğudur. Tanrının transsendentliyi belə onun yaşamda immanentliyi ilə dərək olunduğundan dini düşüncədə Tanrı mücərrəd anlayış deyil, iştirakçıdır. Fəlsəfi təfəkkürə gəldikdə, dini idrakda Varlığın universal sistem olaraq algılanması fəlsəfi dünyagörüş sisteminin əsası kimi də çıxış edə bilər. Bu baxımdan, M. Buberin yaşamasında da əks olunduğu kimi, dini idrak mifoloji və fəlsəfi idrakın əsası kimi çıxış edir (2; 357). Bununla yanaşı Varlığın dərkində dini və fəlsəfi idrak bir-birindən

əsaslı şəkildə fərqlənir. Fəlsəfi təfəkkürdə Varlıq metafizik mahiyyət kəsb edir. Yəni, Varlıq rasionol olaraq əsaslandırılabilən, mövcudluğu transsendentallıqla şərtlənən sistemdir ki, onun dərki mücərrəd anlayışların mövcudluğu ilə mümkün olur. Daha dəqiq ifadə etsək, fəlsəfənin Varlığının dərki rasionol-məntiqi yanaşma daxilində gerçəkləşə bilər. Dinin dərkinin əsas komponentini isə inam təşkil edir. İnam rasionallığın bəirlədiyi əsaslandırılmaya deyil, iştirakçılığa və şərtsizliyə əsaslanaraq Varlığın dərkinə çalışır. Dində inamın gerçəkliyi ilə fəlsəfədə təfəkkürün həqiqiliyini fərqləndirən M. Buber qeyd edir ki, inamın gerçəkliyi şərtsiz varlığa doğru yönələn həyatın bu mövcudluğa şərtsiz inamıdırsa, təfəkkürün həqiqəti bu şərtsizliyi öz predmetinə çevirərək digər mövcudluqları onunla əsaslandırmaqdır (2; 358). İnamı sonsuzluq tutqusu kimi xarakterizə edən P. Tillih, onun idrakının irrasional, emosional sfera ilə məhdudlaşdırılmasını bu fenomenin yanlış dərki kimi əsaslandırır. İnamı rasionol, emosional və iradi komponentləri özündə birləşdirən fenomen kimi xarakterizə edir və onun bu komponentlərdən birinə aid edilməsini inamın təhrifi kimi dəyərləndirir. Dini idrakın komponentlərindən biri kimi çıxış edən əqlin elmi idrakdakı əqldən fərqi onun əsaslandırma xüsusiyyətinin olmamasında görünür (9; 152-181).

Fəlsəfi yanaşmadan fərqli olaraq, din subyektin yanaşmasını, subyektivliyi deyil, gerçəkliyin dərkində əsas metodoloji yanaşma kimi götürür. İnsanın mövcudluğu Varlığın anlamlandırılmasında fərqli müstəviyə keçiddir ki, burada iştiraksızlıq, tərəfsizlik, baxışın olmaması gerçəkliyin dəyərləndirilməsi kimi çıxış edə bilməz. Dini düşüncə subyektin mövcudluğunu şərtləndirən bu idrak formasını sosial, mədəni-tarixi gerçəkliklərlə məhdudlaşdırmadan imtina edir və bu dərkətməni varlığın dərkinin əsası kimi görünür. Fəlsəfədən fərqli olaraq, dinin -monoteist dinin- Tanrısı canlı Tanrıdır və ünsiyyət, iştirakçılıq mövcudluğun əsas şərtidir. Tanrının idrakın əsas subyekti kimi qəbul edilməsi insan idrakını, dəyərlərini, normalarını nisbilikdən qoruyan, münasibətlərin obyektiv prinsiplər əsasında mövcudluğunu şərtləndirən əsas kimi çıxış edir. İnsana epistemoloji subyekt kimi deyil, iştirakçı kimi baxan P. Tillih Mənin dərkinin insanın özündə və başqalarında

iştirakçılığı ilə şərtləndirir. Fərdi Mənin itməsi qədər, insanın iştirakçılığının itməsini də onun varlığına təhlükə olaraq görünür. Bu baxımdan, biliyin öz predmetindən asılılığı fikrindən çıxış edərək, insanı və onun cəmiyyətdə rolunu öyrənərək tərəfsizliyə əsaslanan obyektivlikdən imtina edir. Dini idrakın günah və xilas konsepsiyasını isə insanın iştirakçılıqdan imtinasına yol verməyən, onun məsuliyyətinin substansional əsasını müəyyən edən paradigma kimi təhlil edir (9; 63-90).

Dini idrakın fəlsəfi düşüncədə idealist, ekzistensialist yanaşmalardan çıxış edən dünyagörüş sistemlərinin formalaşmasında önəmli rol oynaması, adi yaşam şüurun ayrılmaz hissəsi kimi çıxış etməsi və orta əsrlərdə varlığın teoloji-fəlsəfi konsepsiyasının dünyadərkin əsas metodoloji yanaşması olaraq qəbul edilməsi bu idrakın yalnız mədəni-tarixi aspektdə əhəmiyyətini deyil, həm də qnoseoloji gücünü göstərir. Belə ki, dini inama əsaslanan təfəkkür varlığın dərkində obyektin mövcud sistem və strukturunun öyrənilməsindən deyil, onun anlamından çıxış edir. Bu yanaşma Yeni dövrdə formalaşan epistemologiyaya qarşı duracaq yeganə Varlığın dərki forması kimi özünü göstərir.

Sosial elmlərin sosial fenomenləri öyrənmə metodologiyası və problemlər

Fəlsəfi düşüncədə realizmin dünyadərkində yetərli olmaması nominalist yanaşmanın genişlənməsinə və formalaşmasına şərait yaradır. Bu yanaşma təcrübədə əldə edilə bilən, öyrənilə bilən gerçəkliyin biliyin əsası kimi çıxış etməsinə yol açır. Yeni epistemoloji yanaşmada riyazi elmlərin öyrənilməsinə əsaslanan rasionalizmlə təcrübəyə əsaslanan pragmatizm biliyin əldə edilməsi üsulu kimi müəyyənləşir. Pragmatizmin rasionalizmə əsaslanması onun əqlin obyektiv aləmin meyarlarından çıxış edən düşüncə ilə əməkdaşlığı anlamına gəlir ki, bu da birmənalı olaraq təcrübəyə əsaslanan biliyin sərhədlərini müəyyənləşdirmiş olur.

Yeni dövrdən etibarən rasionalizm fəlsəfi cərəyan kimi formalaşmış olur ki, bu da Əqlin mütləqliyi ideyasına əsaslanır. Yəni, kainatda, təbiətdə mövcud olan qanunauyğunluqların Əqlin imkanları ilə öyrənilməsi və mümkün istifadəsi bu yanaşmada əsas məqsəd kimi çıxış edir. Empirik yanaşmaya əsaslanan elmi təfəkkür

həm də təbiətdə və cəmiyyətdə baş verən proseslərin metafizik əsaslandırma cəhdlərini yanlış görür və ondan imtina edir. Biliyin gerçəkliyini şərtləndirən prinsiplərin və üsulların yenidən formalaşması ilə sosial, tarixi-mədəni proseslərin yenidən dərk problemi sosial elmlərin yaranmasına gətirib çıxarır.

Cəmiyyətin əldə edilən biliklərin gerçəkliyi prizmasından yenidən şəkilləndirilməsi prosesi baş verir. Bu prosesdə sosial elmlərin qoyduğu suallar əhəmiyyətli olsa da, problemin öyrənilmə üsulunda fərqli yanaşma ortaya çıxır. Cəmiyyətin inkişafını, birgəyaşayışı təmin edən elementlərin cəmiyyətin daxilində baş verən hadisələrin özündə, fərdin xüsusiyyətlərində axtarılması prosesin dinamikliyini şərtləndirən amillə çevrilir. Araşdırmamızda sosiallığı öz predmetinə çevirən sosiologiya elminin cəmiyyəti öyrənməsi zamanı yaranan ziddiyyətləri və problemləri müəyyənləşdirməyə çalışacağıq.

Amerikan sosioloqu Conatan Terner sosial fəlsəfədə Tomas Hobbsun qoyduğu sualın sosioloji nəzəriyyələrin formalaşması zamanı əsas götürülə biləcək sual kimi xarakterizə edir və bu sualın bütövlükdə sosioloji yanaşmanı müəyyənləşdirdiyini göstərir. T. Hobbsun insan təbiətinin daimi konfliktliyi ideyasına əsaslanması onu sosial qaydaları və təşkilatlanmanı necə yaratmaq və saxlamaq olar? sualı üzərində düşünməyə vadar edir ki, bu da sosiologiya elmində sosial təkilatlanma modellərinin yaranması, qorunması və dəyişməsinə öyrənən elmi nəzəriyyələrin formalaşmasına yol açır (3; 27)

C. Terner sosiologiya elmində sosiallığı əsaslandırmağa çalışan və istənilən cəmiyyətin formalaşmasının əsasında dayandığını iddia edən beş paradigmanın mövcudluğunu vurğulayaraq onları təhlil edir. Bunlardan dördü, funksionalizm, konflikt nəzəriyyəsi, interaksionizm və mübadilə nəzəriyyəsi, cəmiyyətin sosial strukturunun və sosial normaların obyektiv olaraq mövcud olması fikrindən çıxış edir və hər paradigma müvafiq olaraq funksionallığı, konflikti, kommunikasiyanı və mübadiləni cəmiyyətin strukturunun formalaşmasının əsası kimi götürür. Yalnız etnometodologiya sosiallığı obyektiv olaraq mövcud olan sosial struktur və normalarla şərtləndirmir, əksinə bu struktur və normaların fərdin təsəvvür və davranışları ilə müəyyənləşdiyini iddia edir (3; 20).

Sosiallığın obyektiv gerçəklik kimi sosial hadisələri və fərdin yanaşmasını şərtləndirməsi ideyası öz əsasını Emil Dürkheymin sosial realizmindən götürür. E. Dürkheymin sosiallığı mədəni-tarixi prosesləri şərtləndirən şəxssiz qüvvə kimi xarakterizə edir və əvvəllər bu proseslərin tarixi şəxsiyyətlərlə əlaqələndirilməsinin yanlış olduğunu göstərir. Eləcə də, adət-ənənələrin, normaların yaradıcısının şəxssiz qüvvə olan sosiallıq olduğunu iddia edir (4; 292). Dürkheymin sosiologizmi əsaslandırma cəhdi, onu şəxssiz qüvvəyə çevirərək obyektiv mövcud olan fenomenə çevirməsinin əsasında sosiologiya elminin obyektivlik prinsipi ilə uzlaşdırılması ideyası dayanır. Ziqmunt Bauman sosiologiyasının qurucu atalarının təbiət elmlərinin metodologiyasına əsaslanmasını sonunda dəqiq bir bilginə əldə edə biləcəkləri düşüncəsi ilə əlaqələndirir. Bu səbəbdən, ortaq inanclar və davranış patternləri kimi kollektiv fenomenlər fərdin yanaşmasından, niyyətindən, mənalılaşmasından imtina edərək obyektiv gerçəklik kimi kənar sistemə müşahidə yolu ilə öyrənilir (12; 268-270).

Sosial hadisələrin öyrənilməsində biologiya elminə istinad edən sosial idrak cəmiyyətə bütöv bir orqanizm kimi yanaşır və sosial təkamül nəzəriyyəsi kimi çıxış edirdi. Sosial təkamül nəzəriyyəsi təbii seçim ideyasına əsaslanırdı ki, bu da kapitalist cəmiyyətinin formalaşması prosesində güclülərin cəmiyyətdəki mövqeyini dəstəkləyən nəzəri elmi əsas kimi diqqəti çəkir. Bundan əlavə, təkamül nəzəriyyəsi təbiət elmlərindən fərqli olaraq cəmiyyət elmlərində insanın təbiəti ilə cəmiyyətin prinsipləri arasındakı ziddiyyət paradigmasının əsasını qoymuş oldu. Yeni epistemologiyanın formalaşmasına qədər insan təbiəti dəyərlərin daşıyıcısı kimi təhlil olunur və onun öz mahiyyətindən özgələşməsi ilə şərin meydana gəlməsi əsaslandırılırdısa, yeni yanaşma insan təbiətini şüursuz ehtirasların əsası kimi görür, sosiallığı isə şüurluluğun başlanğıcı kimi səciyyələndirir. Amerikan sosioloqu L. Uord sosiologiya elminin formalaşdırdığı bu dualizmi konseptuallaşdıraraq genesis və telezis olmaqla iki başlanğıca ayırır. İnsan hissələrini və instinktlərini insanın genesisinə, rasio-nallığı isə sosial güc olan telezisa aid edir (5; 360-361).

Sosiologiya elmində özünə xüsusi yer alan bu dualist yanaşma fərdin və cəmiyyətin fərqli mahiyyət daşımasını iddia edir. Cəmiyyət şüuru yaranan fenomen hesab edildiyindən onun strukturu, onu təşkil edən elementlərin rəasional mahiyyət daşması fikri irəli sürülür və cəmiyyətin ölçülə bilən metodlarla öyrənilməsi metodoloji yanaşmanın əsasına çevrilir. Fərd isə hissi impulsları doğuran bioloji varlıq kimi xarakterizə edilir. Bu yanaşmanı əsas götürən E. Dürkheym sosiallığı fərdin yaradıcı gücünü əlindən alaraq özünə tabe etdirən, ümumi qanunauyğunluğun hakim olduğu şəxssiz qüvvə olaraq görünür.

Yeni yanaşmanın təbiətin məhsulu olan fərdi cəmiyyətin doğurduğu şüurun məhsulu olan mədəniyyətə tabe etməsi sosial proseslərin öyrənilməsi zamanı məsuliyyət probleminin ciddi şəkildə ortaya çıxmasına səbəb olur. Cəmiyyətdəki normalara, dəyərlərə təbiəti etibarlı ilə zidd olan, onun yaradıcısı olmayan fərdin bu dəyərlərə, normalara uyması tələbi cəmiyyətdə patologiyanın yaranmasına zəmin yaratmış olur. Psixanalitik məktəbin banisi Z. Freyd bu ikiləşməni psixologiya elminə gətirərək fərdin psixoloji interpretasiyasını bu ziddiyyət üzərində formalaşdırır. Fərdin Məninin məmnuniyyət hissindən çıxış edərək bu məmnuniyyətin yaşanmasının qarşısını alan iztirabın üç mənbəyini göstərir: təbiətin qarşısızılmaz gücü, cismin zəifliyi və insanın ailə, cəmiyyət və dövlətlə münasibətlərini tənzimləyən sosial-mədəni təsisatlar. Birinci iki faktorun dəyişilmə imkanının olmadığına əsaslanaraq formalaşan mədəniyyətin insan təbiəti ilə zidd tərəflərini müəyyənləşdirir. Dini insan təbiəti üçün qadagalar sistemi kimi təhlil etdiyindən Avropa mədəniyyətini də xristianlığın təsiri ilə formalaşmış sistem kimi insan təbiətinə zidd olan tarixi-mədəni fenomen kimi dəyərləndirir. Müasir mədəniyyət tiplərindən fərqli olaraq erkən mədəniyyətləri insan təbiəti ilə uyum saxlayan yaşam sistemi kimi xarakterizə edir. Z. Freyd mövcud ziddiyyətdə problemin fərdlərin təbiətində həll etmədikləri ziddiyyətin cəmiyyətin struktural olaraq formalaşması zamanı əks olunmasından qaynaqlandığını düşünür. Əksinə, formalaşmış mədəniyyətlərin insanın təbiətinə zidd tələblərinin fərdin hissələrində, duyğularında konfliktə səbəb olduğunu düşünür (10; 159-161). Metodoloji

yanaşmada şüur insan təbiətindən doğmayan idrak forması, mədəniyyətə məxsus fenomen olduğundan, problemin həllini fərdin instinktiv tələbatlarının mümkün qədər ödənilməsində görünür. Z. Freydin formalaşdırdığı elmi-psixoloji konsepsiyada fərdin instinktlərinin heyvan instinktləri ilə eyniləşdirilməsi fərdin təbiətində ümumiyyətlə ali şüurun reallaşmasına imkan vermədiyindən, İdeal Mən cəmiyyətin qadagalar sisteminin formalaşdırdığı fenomenə çevirir. Buna görə də, fərdin istəklərinin (instinktiv tələbatlarının) fəvqünə qalxan mədəniyyət fərdlərdə patologiyanı yaranan hadisə kimi təzahür edir. Sosial elmlərdə fərdin təbiəti ilə şüurunun fərqli başlanğıclara aid edilməsi paradoksu kontekstində müasir mədəniyyət konsepsiyasında patologiyanın qaçılmazlığı ilə üzləşirik.

Psixologiyada insan təbiəti ilə şüurun dualizminin yaratdığı problemlərin ciddiyyəti humanist məktəbin nümayəndəsi A. Maslou tərəfindən diqqətə alınmış və o, "Motivasiya və şəxsiyyət" adlı kitabında sağlam mühakimə ilə sağlam impulsların eyni yönümlü olmasını əsaslandıraraq bu ziddiyyətin patologiyaya xas olması düşüncəsindən çıxış edir. Eyni zamanda, sağlam cəmiyyətdə formalaşan şərtlər daxilində şəxsi və sosial maraqların antaqonist deyil, sinergetik mahiyyət kəsb etdiyini iddia edir. Bu ziddiyyətlərin ənənəvi instinkt nəzəriyyəsiindən qaynaqlandığını qeyd edir. Bu ziddiyyətin əsasında instinkt nəzəriyyəsinin insan təbiətini anadangəlmə instinktlərlə, qabiliyyətləri isə sonrada qazanılmış xüsusiyyətlər kimi müəyyənləşdirməsi dayanır. A. Maslou insanın heç bir xüsusiyyətinin tamamilən irsi və yaxud, tamamilən qazanılmış olması iddiasının əsaslandırılmasını mümkünə bilir. Digər tərəfdən bu nəzəriyyənin instinktləri birmənalı olaraq heyvani instinktə olaraq bəirləməsi psixologiya elmində insana xas ola bilən instinktərin araşdırılmasına icazə verməmişdir. İntinktlərin günahkarlığı doğuracaq heyvani və eqoist xüsusiyyəti özündə əks etdirən baxışının formalaşmasını xeyirxahlığı, əməkdaşlığı ifadə edən instinktlərin mövcudluğunu əsaslandıracaq yanaşmanın yaranmasına əngəl olduğunu göstərir (7; 96-101).

Biliyin əldə edilməsində yeni epistemologiyanın formalaşması zamanı təbiət elmləri ilə cəmiyyət elmlərinin eyni dərkətmə formasından

çıxış etməsi bu günə qədər elm fəlsəfəsinin müzakirə predmeti olaraq qalmaqdadır. Təbiət elmlərinin yaranması ilə formalaşan elmi idrakin əsasında təbiət hadisələrinin izahı dayanırdı ki, sosial hadisələrin də öyrənilməsi, başa düşülməsi dərkətmənin bu formasına əsaslanmağa başlayır. Cəmiyyət elmlərinin fərqli idraka əsaslanması fikri ilk dəfə teoloq və filosof F. Şleyermaher tərəfindən fəlsəfi düşüncəyə gətirilir. Müqəddəs kitabların oxunması zamanı mətni anlama sənəti kimi qəbul edilən hermenevtika mətnin arxasındakı gerçək mənənin dərkəti üsuludur. Şleyermaher hermenevtikaya dialektik sənət kimi baxsa da, onu teoloji müstəvidən fəlsəfi sferaya çıxarır. V. Diltey isə bu yanaşmanı bir az da genişləndirərək anlamı ictimai elmlərin metoduna çevirsə də, hər iki yanaşmada anlama subyektivliyi, intuitivliyi və estetikliyi ilə xarakterizə olunduğundan onun qaydaları ciddi normaya çevrilmişdir. Haydeggerin yanaşmasında hermenevtika subyektivlikdən uzaqlaşdırılaraq ontologiyaya çevrilir. Onun fenomenoloji ontologiyasının əsasında gerçək iştirakçılıqla açıla bilən ontik mövcudluq dayanır. Qadamerin yanaşmasında isə hermenevtika universal fəlsəfi anlama üsuluna çevrilir (1; 68-70).

Elmin fəlsəfəsində hermenevtikanın oynadığı rolunu araşdıran A. Nikiforov anlamının klassik və müasir anlamlarını təhlil edərək göstərir ki, anlamaya ənənəvi yanaşma anlama prosesinə qədər mövcud olan mənənin mənimsənilməsini nəzərdə tuturdu. Belə olan halda, təbiət elmlərinin fenomenlərini mənə səciyyələndirmədiyindən, anlamaya klassik yanaşma yalnız ictimai elmlərin metodologiyasında özünə yer qazanır. Yeni yanaşmada mənəlandırmanın fərdiliyindən ümumi anlam daşmasına keçid baş verir. Əgər klassik yanaşmada mahiyyətin, mənənin mənimsənilməsi nəzərdə tutulurdusa, müasir yanaşma “mənəlandırmaq”, “interpretasiya etmək” anlamından çıxış edir. Yeni yanaşma anlamı fərdin subyektiv yaşantılarının mənimsənilməsi kontekstindən uzaqlaşaraq, onu ümumi real aləmin əksi kimi xarakterizə edir. Yəni, mənə vahidlərinin ümumi və xüsusi xüsusiyyətlərinin olmasından çıxış edir. Qarşılıqlı anlama anlamının ümumi xüsusiyyətlərinin mövcudluğu sayəsində mümkün olur (8;180-194). Anlamının ümumi real əsaslarının

olması onun subyektivliyin sərhədlərini aşaraq obyektiv mahiyyətinin üzə çıxarılmasında önəmli rol oynayır. Bu mənada, anlama yəni-dən anlamlandırma imkanlarına sahib olduğundan davamlı dinamik dərkətmə forması kimi mövcud olduğundan həm cəmiyyət, həm də təbiət elmlərinin öyrənən idrak forması kimi çıxış edə bilər.

Sosial proseslərin iştirakçılığa əsaslanmadan bioloji orqanizm kimi bütövdən çıxış edərək onu təşkil edən komponentlərin bəlli bir qanunauyğunluğa tabe etdirilərək öyrənilməsi sosiologiyanın elmi disiplinə çevirmə cəhdi kimi dəyərləndirilir. Sosial hadisələrin öyrənilməsində “orqanik” sosiologiyanın funksionalist nəzəriyyəsinin oynadığı rolun əhəmiyyətini vurğulayan M. Veber onun praktik əyanilik və ilkin oriyentasiya üçün zəruriliyini qeyd etsə də, bu yanaşmanın idraki əhəmiyyətinin aşırı dəyərləndirilməsinin və lazımsız reifikasiyanın (əşyalaşdırma) zərərli olduğunu deyir. Sosial təsisatların funksiyalarının bəirlənməsi ilkin başlanğıc üçün müəyyən əlaqələrin izahında önəmli olsa, bu mərhələdə sosioloji araşdırmanın ancaq ki, başladığını qeyd edir. “Orqanizmlər”dən fərqli olaraq “sosial təsisatlar”ın öyrənilməsi zamanı funksional əlaqələrdən və qaydalardan kənara çıxılır və təbiət elmlərinə tamamilən xas olmayan faktlar əldə edilir. Fərdlərin davranışını başa düşməyə çalışmaq, sosial hadisələrin mənəsini anlamaq yalnız sosial elmlərin tədqiqatında mümkündür. Interpretasiyaya əsaslanan izahda müşahidəyə əsaslanan izahdan fərqli olaraq hipotetiklik və fraqmentarlıq çox olsa da, məhz bu üslubun sosioloji idrakin spəsfik xüsusiyyəti olduğunu qeyd edir (6; 111). Veberin “anlayan sosiologiya” anlayışı sosial hadisələrin dərkəndə hermenevtik yanaşmaya əsaslandırdı. Lakin, Veber də şüuru, düşüncəni psixi sahəyə deyil, sosial sahəyə aid edərək anlamı psixologiyanın predmeti kimi dərkəni mümkün hesab edir. Sosial proseslərin, insanın davranışının mənəlandırılması insan təbiətinə deyil, sosial gerçəkliyə aid edilərək obyektivlik əldə edir.

Müasir dövrdə fərqli paradigmalara əsaslanaraq elmi biliyin əldə edilməsi bilim fəlsəfəsində yeni bir istiqamət kimi formalaşmaqdadır. Təbiidir ki, yeni yanaşma cəmiyyətin dərkəndə yeni imkanların açılmasını şərtləndirəcəkdir.

Lakin bu, heç də elmin epistemoloji probleminin həlli anlamına gəlmir. Belə ki, sosial hadisələrin öyrənilməsində "anlama"nın dərk etmə forması kimi qəbul edilməsi heç də bu idrakin müstəqil başlanğıca malik olması anlamına gəlmir. "Anlama" sosial elmlərdə sadəcə bir paradıqma kimi çıxış etməkdədir. Subyektin mövcudluğunun idrakin hansı başlanğıcından qaynaqlanması sualı elmi yanaşmada həllini əsasən tapmış hesab edilsə də, fəlsəfədə bu sual açıq olaraq durur.

Nəticə

Müasir dövrdə elmi biliyin əldə edilməsi ilə bağlı mövcud yanaşmalar kontekstindən sosial elmlərin predmeti olan sosial hadisələrin idraki və tədqiqi üsulları ilə bağlı problem məqalədə araşdırılmışdır. Tədqiqatda sosial hadisələrin mövcud təfəkkür formalarında hansı anlam kəsb etdiyini aydınlaşdırmaq üçün mifoloji, dini və fəlsəfi idrakda insan və varlıq əlaqələrinə baxış tərzləri öyrənilmişdir. Yeni dövrdən etibarən formalaşan elmi idrak formasının elmiliyi əsaslandırılan əsas prinsiplərinin sosial fenomenlərin öyrənilməsində doğurduğu problemlər tədqiq olunmuş, sosial elmlərdə paradıqmatik dəyişikliklərə səbəb olan problemlər öyrənilmişdir.

Ədəbiyyat siyahısı

1. А. Ю. Апаева. История герменевтики от Шлейермахера до Гадамера. Вестник РГГУ. Серия «Философия. Социология. Искусствоведение». 2013.
2. Бубер Мартин. Два образа веры: Пер. с нем. / Под ред. П. С. Гуревича, С. Я. Левит,

С. В. Лёзова. – М.: Республика, 1995. – 464с. – (Мыслители XX века).

3. Дж. Тернер. Структура социологической теории. Пер. с английского. Москва «Прогресс» 1985. С-479

4. Дюркгейм, Эмиль. Правила социологического метода. Перевод с французского В. Желнинова. Москва: Издательство АСТ, 2021. – 384 с.

5. История теоретической социологии. В 4-х т. Т.1/ Ответ. Ред. и составитель Ю. Н. Давыдов. – М.; Изд-во «Канон+» ОИ «Реабилитация», 2002-496с.

6. Макс Вебер. Исследования по методологии науки. Ч. II. Пер. М. И. Левиной. Москва. 1980 – 224с.

7. Мотивация и личность / А. Маслоу. – 3-е изд. – СПб.: Питер, 2006. – 352с. – (Серия «Мастера психологии»).

8. Никифорова А. Л. Философия науки. История и теория (учебное пособие) М.: Идея-Пресс, 2006. – 264 с.

9. Пауль Тиллих. Систематическая теология. Т. I-II.; СПб.: Университетская книга, 2000. 463с. – (Книга света)

10. Фрейд, Зигмунд. Психология масс и анализ человеческого «я»: (сборник) пер. с нем. А. Анваера. Москва: Издательство АСТ, 2021. -320с.

11. Хюбнер Курт. Нация: от забвения к возрождению / Перевод с немецкого А. Ю. Антоновского. М.: Канон+, 2001. – 400с.

12. Zygmunt Bauman "Sosyolojik düşünmek", İngilizceden çeviren Abdullah Yılmaz, İstanbul, Ayrıntı yayınları. S. 303.

Summary

Ruhiyya Mammadova

Social phenomena as a subject of study in science and social cognition

The article explores the problems arising from the application of the questions "What is knowledge?" and "How to acquire knowledge?" in the social sciences. These questions were formed since a New Era. Understanding social phenomena requires analysis of existing forms of thinking and ways of understanding phenomena. Philosophical cognition addresses the difficulties encountered in resolving the object-subject conflict by subordinating the subject to the object in the epistemology of modern times, turning social phenomena into abstract concepts and taking their

rational-logical comprehension as the basis. The existence of different paradigms in the study of the sciences in the modern era is characterized not as an attempt to solve the problem underlying the epistemology of cognition but as a need to address the complexities that arise in methodological approaches.

Keywords: *positivism, existential, methodology, paradigm, rationalism, subject, society, existence, cognition*

Резюме

Рухия Мамедова

Социальные явления как предмет исследования науки и социального познания

С новой эпохи в статье «Что такое знание? и «как получить знания?» исследуются проблемы, возникающие в результате применения их вопросов в области социальных наук. В постижении социальных явлений анализируются существующие формы мышления и способы постижения их явлений. В философском познании рассматриваются трудности, возникающие при разрешении конфликта объект-субъект путем подчинения субъекта объекту в эпистемологии современности, превращения социальных явлений в абстрактные понятия, взятия за основу их рационально-логического осмысления. Существование различных парадигм в изучении наук в современную эпоху характеризуется не как попытка решения проблемы, лежащей в основе эпистемологии познания, а как необходимость устранения сложностей, возникающих в методологических подходах.

Ключевые слова: *позитивизм, экзистенциальный, методология, парадигма, рационализм, субъект, общество, бытие, познание*

UOT 159.9

KAMİLƏ RƏHİMOVA

Psixologiya üzrə fəlsəfə doktoru, dosent əvəzi,

Bakı Slavyan Universiteti

Azərbaycan

ragimovakamilya@hotmail.com

BƏXTİYAR VAHABZADƏ YARADICILIĞINDA VƏTƏNPƏRVƏRLİK HİSSİNİN SOSIAL-PSIXOLOJİ TƏHLİLİ

Açar sözlər: Bəxtiyar Vahabzadə yaradıcılığı, müstəqillik dövrü, lirik obrazlar, sosial-psixoloji təhlil, vətənpərvərlik hissi, sosial-psixoloji təsir.

Bədii ədəbiyyat həyatı obrazlı şəkildə əks etdirən söz sənətidir, bununla belə həm bədii ədəbiyyat, həm də insanşünaslıq elmləri eyni mənbədən bəhrələnib eyni obyektə tədqiq və təhlil etdiklərindən bir-birlərinə üzvi surətdə bağlı olmuş, qarşılıqlı əlaqədə inkişaf etmişlər. Psixologiya elmi bədii ədəbiyyatın ona verdiyi materialla kifayətlənmir, bilavasitə yaradıcı idrak proseslərinin mahiyyətini başa düşmək üçün bədii yaradıcılığın psixoloji qanunauyğunluqlarını aydınlaşdırır, bununla da həm öz tədqiqat sahəsini genişləndirmiş, həm də ədəbiyyatın inkişafına kömək etmiş olur. Belə ki, ədəbiyyatın yaradıcısı insandır, şairin, yazıçının həyatla canlı təmasdan aldığı hiss və duyğular onun təfəkküründə həll olunaraq dərin ruhi və mənəvi halların, xarakterinin ifadəsi kimi sözlə çevrilir, ədəbiyyatda insanın ruhu, mənəvi aləmi surətlərin vasitəsi ilə oxucuya ötürülür. Bütün bunlar insan psixologiyası sayəsində baş verən, araşdırılması vacib olan olduqca mürəkkəb psixoloji proseslərdir.

Ədəbiyyatın gah insanın mənəvi aləmini təsvir, gah da sosial mahiyyətini araşdırma meyli yalnız sənətkarın fərdi istək və istedadından deyil, eyni zamanda obyektiv gerçəklikdən, sosial-psixoloji mühitin doğurduğu psixi proseslərdən asılı olduğuna görə Bəxtiyar Vahabzadə yaradıcılığı da öz humanizmi, vətənpərvərlik hissinin təcəssümü, lirik-psixoloji ifadə xüsusiyyətinə görə fərqlənir. B.Vahabzadə xalq həyatı ilə sıx bağlı olmuş, sosial-psixoloji problemləri bədii mövzu obyektinə çevirmə, onların bədii həllinə diqqət məsələlərinə həssas münasibət bəsləmişdir. Onun yaradıcılığında xalq hə-

yatı ilə bağlı taleyüklü problemlərin inikası, tarixi yaddaşın və vətənpərvərlik hissinin təcəssümü öz əksini tapmışdır.

Bütün bunlara əsasən deyə bilərik ki, Bəxtiyar Vahabzadə yaradıcılığında vətənpərvərlik hisslərinin sosial-psixoloji tədqiqi həm insan amilini, həm dövrün müasir bədii fikirdə əks olunan sosial-psixoloji xüsusiyyət və ideyalarını, həm də bədii ədəbiyyatla psixologiyanın qarşılıqlı inkişaf mərhələsini və meyllərini araşdırmaq nöqtəyi-nəzərindən əhəmiyyətlidir.

Bədii ədəbiyyatda obrazın şəxsində xalq həyatı ümumiləşdirildiyinə görə onun psixologiyası da inikasını tapır. Bu isə hər şeydən öncə sənətkarın şəxsiyyəti, onun xalq həyatı ilə bağlılığı məsələləri ilə əlaqədardır. Xalq ədəbiyyatında hansısa bir sənətkar təxəyyülünün həqiqətdən uzaq olan obrazlar aləmini yox, özünü, öz hiss-həyəcanını, iztirab və düşüncələrini, arzu və istəklərini görmək istəyir, bu sosial tələbə isə ruhən xalq həyatına bağlı olan, onun sevinc və kədəri, arzu və istəyi ilə yaşamağı bacaran sənətkarlar cavab verə bilərlər. O cümlədən, yaradıcılığını təhlil etdiyimiz Bəxtiyar Vahabzadə belə sənətkarlardandır. Onun yaradıcılığında əks olunan sosial-psixoloji xüsusiyyətlərin başlıca mənbə və qaynağı xalq həyatıdır, qələmə aldığı əhvalatlar, yaratdığı obrazlar sosial-psixoloji proseslərin mahiyyətindən doğur, onların lirik “mən”i özlərində belə proseslərin yaratdığı əhval-ruhiyyəni təcəssüm etdirir.

B.Vahabzadə əsərlərinin bədii təsir qüvvəsi, onların həyatilik, müasirlik, xalqilik kimi əsas şərtlərinin təminatı yaradıcılığının əsas məziyyətlərindən olan psixoloji cəhətdən əsas-

landırma ilə əlaqədardır. Sənətkarın psixoloji mənzərə yaradarkən insanların daxili aləmini düzgün əks etdirməyi, insan qəlbinin daha dərin qatlarına enərək ən gizlində qalan hiss və duyğuları üzə çıxarmağı bacarır, yaranmış situasiyada təsir vasitələrini və situasiyadan çıxış yollarını düzgün müəyyənləşdirir, obrazların təmsalında müasirlikdən tarixə doğru yol gedərək xalq mənəviyyatının əsasında vətənpərvərlik, azadlıq, qəhrəmanlıq, müdriklik, məhəbbət, vicdan, namus, alicənablıq, ləyaqət hissələrinin durduğunu və heç zaman köhnəmədiyini sübut edir. Onun yaradıcılığında inam və insan fəlsəfəsi oxucunu daha çox düşündürür. Sənətkar bu fəlsəfəni sadə həyat həqiqətləri və orijinal hissələrlə çatdırmağı bacarır (1, s. 215).

Hər bir sənətkarın yaradıcılığının sosial-psixoloji tutumu, məzmunu, mahiyyəti zamanın xarakteri və sənətkarın öz zamanəsinə münasibəti ilə əlaqədar olur. Bu, fikirlə hissini, intellektlə duyğunun vəhdəti uğrunda mübarizə məsələsidir.

Şəxsiyyətin emosionallığı, ətraf dünyaya yaradıcı münasibəti nə qədər yüksəkdirsə, baş verməkdə olan proses və hadisələrə cəlb olunması da bir o qədər tam və dolğun xarakter alır (3, s. 132). Zamanın xarakterini, insanın dəyişən keçirdiyi hiss və həyəcanları əks etdirmək həm də sənətkardan zamanı duyub dərk etmə, onunla dialoqa girmə qabiliyyəti-həyati əsası olan poetik intellekt və məqsədyönlü fəaliyyətə bağlı yaradıcı idrak fəallığı tələb edir. Başqa sözlə desək, xarici aləmin yaradıcılıqla əks olunması, elmi-fəlsəfi idrakla bədii düşüncənin əlaqələrinin güclənməsi bütün zamanlarda təfəkkür tərzinin, təxəyyül qüdrətinin əsasını təşkil edir. Həyati idrak iztirab odundan keçəndən sonra hissələr daha geniş miqyas alır, fərdi hissələr ictimailəşir, vətəndaşlıq duyğuları baş qaldırır və “şair-zəmanənin, əsrin vicdanı ola bilir, bu dünyaya zamanın sözünü deyir” (3, s.152).

Sosial-psixoloji hadisələr insan psixikasına təsir etdiyi kimi, insan psixikası da öz növbəsində yeni sosial-psixoloji hadisələrin yaranmasına təsir edir və hər ikisi bədii ədəbiyyatda ehtiva olunur. Həyatın get-gedə mürəkkəbləşməsinə müvafiq olaraq, ədəbiyyat da sosial-psixoloji vəziyyətlərin, xüsusiyyətlərin təhlilini gücləndirir, elmi-fəlsəfi düşüncə və ideyalarla zənginləşir. Alman nəzəriyyəçisi İ.Bexerin: “Yeni

sənət heç vaxt yeni formalardan başlanmır, yeni sənət həmişə yeni insanla birlikdə doğulur” mülahizəsi özünü tamamilə doğruldur (7, s. 95).

Bəxtiyar Vahabzadənin müstəqillik dövrü yaradıcılığı demək olar ki, hadisələrin, problemlərin, insan münasibətlərinin psixoloji təhlili və sosial-psixoloji ideyaları üzərində qurulmuşdur. Bu da ondan irəli gəlir ki, şair bu dövrdə xalqın üzləşdiyi hadisə və problemlərə biganə qalmamış, aktual problemlərin həlli yollarını tapmağa, haqqı müdafiə etməyə çalışmışdır. Xalq həyatı ilə bağlılığın daha da güclənməsi, xarici aləmlə təmasdan doğan daxili-mənəvi həyəcanın barışmazlıq ifadə edən poetik düşüncələrlə konsentrasiyası isə şairin mənəvi-psixoloji dünyagörüşünü də açmaqda həlledici rol oynamışdır.

B.Vahabzadə yaradıcılığında obrazların sosial-psixoloji yaşantılarını əks etdirmir, həm də onlara təsir göstərir. Onun yaradıcılığında obrazların sosial-psixoloji yaşantıları, duyğuları, ovqatları, mübarizələri iki aspektdən işıqlandırılmışdır: birincisi, obrazlar hadisələrin iştirakçısıdır, onların psixoloji durumu yaşadıkları ömürlə yaşanması lazım gələn, arzulanan ömür arasındakı ziddiyyətləri ifadə edir; ikincisi, həmin ziddiyyətlərin obrazların həyat ritminə və tərzinə pozucu təsirini əks etdirən psixoloji mənzərə yaradılır. Bu iki cəhət onun yaradıcılığına dövrün sosial ideyalarını gətirir, sosial ədalətsizliyə qarşı müqavimət, etiraz zərurətini ortaya çıxarır. Məsələn, “Şəhidlər” poeməsindəki lirik “mən” obrazı 20 yanvar faciəsinin çox acı sərt həqiqətləri ilə üzləşmişdir və bütün bunlar şairin zaman, həyat, vətən və insan taleyi barədə dərin qənaət və düşüncələrinin təsir gücünü təmin etmişdir.

Poemada yalnız konkret bir hadisənin – qanlı Yanvar qırğınının təsviri əsas yaradıcılıq məqsədi kimi qarşıya qoyulmur, əslində, şair həmin hadisənin və faktın doğurduğu qüvvətli hissələrin – affektlərin təsiri altında illər uzunluğunda qəlbində və şüurunda yığılıb qalmış hiss və fikirləri, dərin kök salmış milli iztirabları, ağrılı həqiqətləri ifadə edir. Əsər, demək olar ki, hissələr, emosiyalar, affektlər poeması təsirini bağışlayır. Bu xüsusiyyətlər əsərdə həm empatiya-başqasının dərdinə şərik olmaq, halına acımaq, həm də identifikasiya-insanın özünü qarşı tərəflə eyniləşdirməsi formasında təzahür edir (4, s.

32). Birinci halda şair 20 Yanvar faciəsinə görə xalqın düşdüyü ağır mənəvi-psixoloji durumu açıqlayır. Burada psixoloji təhlil obyektini müəllifin özüdür. İkinci halda şair özünü faciənin ağırlığını çiyində gəzdirən hər bir şəxslə eyniləşdirir, özünün də ağır psixoloji halətdə olduğunu bəyan edir. Burada isə subyektin qarşı tərəfə münasibəti təzahür edir.

Qeyd etməliyik ki, Qarabağ uğrunda mübarizənin gedişində Azərbaycan xalqı öncə imperiya ordusu ilə üzləşdi: bu əslində uzunillik müharibənin bədnam başlanğıcı idi. Düşmən qüvvələr elə ilk zərbə ilə xalqımızın mübarizə əzmini qırmaq, onu mənəvi-psixoloji cəhətdən sarsıdıb, tutduğu yoldan döndərmək istəyirdi. Lakin “20 Yanvar faciəsinin 10-cu ildönümü haqqında” Azərbaycan Respublikasının ümummilli lideri Heydər Əliyevin dediyi kimi: “Azərbaycan xalqı 20 Yanvarda hərbi, siyasi, mənəvi təcavüzə məruz qalsa da, tarixi qəhrəmanlıq ənənələrinə sadıq olduğunu, vətənin azadlığı, müstəqilliyi naminə ən ağır sınaqlara sinə gəlmək, hətta şəhid vermək əzmini bütün dünyaya nümayiş etdirdi. 1990-cı ilin Qanlı Yanvarında Azərbaycanın azadlığı və müstəqilliyi uğrunda şəhidlik zirvəsinə ucalmış Vətən övladları özlərinin fədakarlığı, şəhidliyi ilə xalqımızın qəhrəmanlıq salnaməsinə parlaq səhifə yazdılar” (2).

Baş verən faciəli əhvalatın təhkiyəçisi şairin özü olduğundan, elə əsərin başlanğıcından onun sürətli ürək döyüntüsünü eşidir, ağarmış surətini görür, dərin həyacanını duyuruq. Şair elə ilk misralarından faciənin miqyası haqqında təsəvvür yaratmaq üçün Allaha müraciət kimi səciyyəvi dialoqdan istifadə edir, düşüncələrini sual-cavab formasında, informasiya alıb-ötürməklə çatdırmaq yolunu seçir. Həm də bunu qəsdən edir, dialoqu psixoloji təhlil vasitəsinə çevirir. Dialoqun psixoloji təhlil vasitəsi kimi çıxış etməsi ünsiyyətdə iştirak etməyən, başqasının qiyabi şəkildə nəzərə alınmasıdır. Başqasının mövqeyinin nəzərə alınması isə özünü o vaxt doğruldur ki, sanki obraz dialoqa girdiyi sürətlə danışmır, nəzərdə tutduğu obraz qarşısında olsaydı, onunla məhz belə danışardı, ona məhz bu fikirləri deyərdi. Bəzi hallarda isə sənətkar dialoqa girdiyi tərəfə dediklərini ondan daha çox əsəri oxuyanları nəzərə almaqla deyir.

Bu zaman oxucu poemada emosional-psixoloji təhkiyənin bir subyektinə çevrilir.

Şəhidlər bu torpağa, xalqa səcdə qıldılar,
Haqsızlığın üstündən haqqa körpü saldılar.
Vətəni sevmək üstə günahkar sayıldılar,
Vətəni sevmək niyə günah olmuş, ay Allah?
(5, s. 713)

Şair Allaha müraciətində xalqın tarixi taleyini və faciələrini öz lirik “mən”i vasitəsilə bəyan edir. Eyni zamanda, xalqın taleyindəki təzadları öz lirik qəhrəmanın daxili hiss və düşüncələri formasında ifadə etmək yolu ilə davam etdirir ki, bu da bütövlükdə poemanın fikri drammatizmini qüvvətləndirir.

Özüm qaldım çıraqsız, min çırağa yağ ikən,
Təpələrə əl açdım, özüm uca dağ ikən.
Əlacım öz-özümdən köməyi ummaq ikən,
Nəçin bizə özgəsi ”pənah” olmuş ay Allah?
(5, s. 713)

Göründüyü kimi, şair dialoq vasitəsilə lirik “mən”in konkret və dəqiq psixoloji ovqatını yaradır. Lakin bu bənddəki “mən”, təbii ki, yalnız şairin subyektiv, şəxsi-fərdi “mən”i deyildir: o, daha çox gərgin psixoloji halət içində çırpınan xalqın danışan mənliyidir, xalqın obrazıdır və bu obrazın Allaha, uca varlığa müraciətində yaradılması onun ovqatının, əhval-ruhiyyəsinin ifadəsini daha da gücləndirir.

B. Vahabzadə göstərir ki, bu millətin meydan mübarizəsinin mənası milli azadlıq hərəkatıdır, yeganə məqsədi Vətəni azad görməkdir. Onun bütün həyatı, düşüncəsi məhz bu amalı gerçəkləşdirməklə bağlıdır. Şair bu amal uğrunda mübarizədən doğan psixoloji yaşantını və faciə ovqatını müxtəlif epizodlar və rəngarəng ifadə vasitələri ilə təsvir edir.

Əsərdə kədəri, nisgilli hisslər şairi tərək etməsə də təsəlli tapır ki, ölənlər həyatlarını yüksək əmələ həsr etmişlər, onlar sadəcə ölməmişlər, şəhid olmuşlar. Şair bu hadisəni milli oyanış, imperiya zülmünə qarşı etirazın ən yüksək məqamı kimi başa düşür və mənalandırır. Şəhidlik seçimdir, həm də şüurlu seçimdir. Şüurlu seçim isə sağlam əqidə, mühakimə ilə, idrak ilə şərtlənən cəhətdir. Şəhidlik-millətin qəlbində

qorxu hissini, vahiməsini məhv edən iradi keyfiyyətdir. Şəhidlik-özünü dərk etmək deməkdir.

İnsan insan olur öz hünəriylə,
Millət millət olur öz xeyri, şəriylə.
Torpağın bağrına cəsədləriylə,
Azadlıq tumunu səpdi şəhidlər. (5, s.759)

Həqiqətən də Azərbaycan xalqı 1991-ci ildə, ikinci dəfə öz istiqlaliyyətini qazana bildi. Lakin o, eyni zamanda erməni təcavüzünə qarşı mübarizə aparmaq məcburiyyəti ilə üzləşdi. Bu, mürəkkəb ictimai-siyasi-tarixi hadisələr və ziddiyyətlər dövrü idi: azadlıq, sülhsevərlik, quruculuq arzu və məqsədləri ilə işğalçılıq, talançılıq, dağıdıcılıq məkr və niyyətlərinin qarşılaşması-xeyirlə şərin yeni bir sınaq mərhələsi idi. Belə bir vaxtda B.Vahabzadə dövrün xarakter və psixologiyasını, vətənpərvərlik hisslərini öz yaradıcılığında əks etdirməklə hadisələrə müdaxilə etmək, insanlara poetik sözün gücü ilə təsir etmək yolunu tutur.

Şeirlərində əsgərə müraciət əsas forma, ifadə vasitəsinə çevrilir, düşmənlə mübarizəyə qüvvətli və ehtiraslı bir çağırış ruhu hakim olur. Bu, azadlıq uğrunda mübarizənin və müharibənin doğurduğu psixi prosesin bədii sənətdə əks-sədası, inikası kimi təzahür edir (1, s. 205). Məsələn, B.Vahabzadənin “Azərbaycan əsgəri” adlı şerinin dərin siyasi-psixoloji dəyəri onun əsgərə müraciətinin məzmununda, çağırış ideyasında üzə çıxmasında, şairin döyüş və mübarizə əhval-ruhiyyəsini ifadə etməsində idi. Bu şeirdə adi çağırış motivləri ifadə edilmir, burada öz istiqlalını qazanmış xalqın tarixi hissləri, vətənpərvərlik duyğuları və həyəcanları öz ifadəsini tapır, onun milli kökü, milli mənşəyi xatırlanır, müstəqil dövlətimizin ücrəngli bayrağı əsas obraz səviyyəsində iştirak edir.

Başımızın üstündədir üç rəngli bayraq,
Əvvəlimiz, axırımız bu ana torpaq.
Bu torpağın keşiyində əzm ilə durmaq,
Bu millətin oğlu üçün şöhrət, şərəf, şan.
Azərbaycan əsgəriyik, bu ada qurban!
(5, s. 159)

Şeir bu və ya bu kimi bəndlərində azadlıq əldə etmiş lirik qəhrəmanın keçirdiyi qürur, iftixar hisslərinin canlı poetik təsviri verilir, sadəcə

əsgərin döyüş əzmi yox, onun nəyin uğrunda, hansı milli və mənəvi dəyərlər uğrunda mübarizə aparması şüuru ifadə edilir, bütün bunlar isə şeirin hissi-psixoloji təsir gücünü artırır, azad bir xalqı özünümüdafiə ovqatında kökləyir. Eyni zamanda, şairin müharibə psixologiyasını açmaq niyyəti də duyulur, şeirin ümumi məzmunu belə bir fikir aşılayır ki: Bu Vətən sənindir, onu qorumaq lazımdır! Bu səninin hüququndur! Bu hüquq sənə başqa bir hüquq – Vətəni qəsb edəni öldürmək hüququ verir!

B.Vahabzadə bir sıra şeirlərində müharibə psixologiyasını müharibə şəraitində yaşayan, təcavüzə məruz qalan lipik qəhrəmanın dili ilə, onun psixoloji ifadə vasitəsilə açıqlayır.

Həm övladdır bizimçün,
Həm anadır bu torpaq.
Vətən ölər, Vətənçün
Ölməyi bacarmasaq
(6, s.12). (“Biz Vətənçin doğulduq).

Yaxud, B.Vahabzadənin “Müxalif” (1993), Dayan, qaçma, dayan!” (1993), Qalx ayağa” (1998) və s. kimi şeirləri də oxucu diqqətini sırf psixoloji təbəddülatlar üzərinə yönəldən əsərlərdir. Bu şeirlərin məzmunundan aydın olur ki, erməni silahlı qüvvələrinin Azərbaycan torpağına təcavüzü nəticəsində dinc insanlar yurdlarından zorla qovulur, öldürülür, var-dövlətləri talan edilir. Xalq özünü müdafiə etmək, düşmən qüvvələrlə mübarizə aparmaq, ölüb-öldürmək zərurəti qarşısında qalmışdır. Düşmənlə mübarizə zərurəti səfərbərlik hissini gücləndirirsə, ölkə daxilindəki vəziyyət qələbəyə inamsızlıq duyğusu oyadır, cəmiyyətdə kəskin psixi hadisə baş verir.

Şair göstərir ki, çətin və böhranlı vəziyyətdə xalq sınağa çəkilir və bu zaman hər kəs aydın ifadə olunan xüsusi cəhətləri, fərdi əlamətlərlə fərqlənir. Odur ki, Vətənin başı üzərini işğal təhlükəsi aldığı bir vaxtda siyasi ambisiyalarla hakimiyyət davası aparan müxalifətçinin, vətən torpaqlarını qoyub qaçan Vətən oğlunun ümumiləşdirilmiş obrazını yaradır, mürəkkəb psixoloji hadisələri bu obrazlar vasitəsilə göstərir. Şair qeyd edir ki, yalnız düşmənlə deyil, daxili naqislərlə, özbaşnalıq halları ilə də mübarizə aparmaq lazımdır, çünki bu qəbildən olan adamlar öz hərəkətləri, davranışları

ilə başqalarına da pozucu təsir göstərir, kütlə psixologiyasında sirayət, təlqin və təqlid mühüm rol oynayır.

Xarici ələmlə təmasdan doğan daxili-mənəvi həyəcanın bəzi psixoloji ifadə edən poetik düşüncələrlə konsentrasiyası şairin mənəvi psixoloji dünyagörüşünü açmaqda həlledici rol oynayır. O, “Əgər qorunmasa istiqlalımız”, “Yazıq Vətən”, “İntihar”, “Yurd yad əlində”, “Əsarət-azadlıq” və s. kimi şeirlərində insan haqlarının pozulması, insanın şərəf və ləyaqətinin alçaldılması problemlərini qabartmaqla istimai fikri azadlığın sözdə deyil, sosial-psixoloji yaşantı gerçəkliyində reallaşması həqiqətinə yönəldir.

Beləliklə, şair bir sıra əsərlərində son illərin sosial-psixoloji yaşantılarını təsvir edir ki, bu da keçid dövrü çətinliklərinin insan psixikasına təsirini öyrənmək baxımından maraqlı və əhəmiyyətli bir tədqiqatdır.

Ədəbiyyat siyahısı

1. Bayramov Ə., Əlizadə Ə. Bədii yaradıcılığın bəzi psixoloji məsələləri. // “Azərbaycan” jurnalı, Bakı, 1958, №3, s. 203-217.
2. Əliyev H.Ə. 20 Yanvar faciəsinin 10-cu ildönümü haqqında Azərbaycan Respublikası Prezidentinin 16 dekabr 1999-cu il tarixli fərmanı. “Azərbaycan” qəz., Bakı, 17 dekabr 1999.
3. Mirzəyev İ.Ə. Ailənin praktik psixologiyası. Bakı, Adiloğlu, 2005, 312 s.
4. Səfərov Ə. Bədii yaradıcılığın psixologiyası. // Azərbaycan E.A-nın Xəbərləri, 1977, №4, s. 29-35.
5. Vahabzadə B. Əsərləri. VI cild. Bakı: Çarşıoğlu, 2003, 776 s.
6. Vahabzadə B. Vətəndaş. Bakı: Gənclik, 1994, 224 s.
7. Бехер И.Р. О литературе и искусстве. Москва, 1981, 527 с.

Summary

Kamila Rahimova

Socio-psychological analysis of the sense of patriotism in the creation of Bakhtiyar Vahabzade

In this article, a psychological analysis of lyrical works about the war in the work of B.Vahabzade is carried out. The author notes that fiction has a socio-psychological impact on a person, affects his state, thoughts, feelings with the help of psychological means. Further, it is said that the impact of the lyrical works of the Azerbaijani writer about the war on people is multilateral. They, giving knowledge of reality, form deep feelings in people, encourage them to think over the situation of people living in a war or in a particular situation. In the article, the author analyzes the image of a lyrical hero, emphasizes that he becomes a special moral force within a person, which determines his behavior, actions and decisions. At the end of the article, the author claims that the psychological impact of such a hero can last a very long time, sometimes a lifetime.

Keywords: Bakhtiyar Vahabzade's creativity, period of independence, lyrical images, socio-psychological analysis, sense of patriotism, socio-psychological impact.

Резюме

Кямиля Рагимова

Социально-психологический анализ чувства патриотизма в творчестве Бахтияра Вагабзаде

В данной статье проведен психологический анализ лирических произведений о войне в творчестве Б.Вагабзаде. Автор отмечает, что художественная литература имеет социально-психологическое влияние на человека, воздействует на его состояние, мысли, чувства с помощью психологических средств. Далее говорится о том, что воздействие лирических произведений азербайджанского писателя о войне на людей многосторонне. Они, давая познание действительности, формируют у людей глубокие чувства, побуждают их продумывать положение людей проживающих в условиях войны или в той или иной ситуации. В статье автор анализирует образ лирического героя, подчёркивает, что он становится особой нравственной силой внутри человека, определяющей его поведение, поступки и решения. В конце статьи автор утверждает, что психологическое воздействие такого героя может продолжаться очень долго, иногда всю жизнь.

Ключевые слова: творчество Бахтияра Вагабзаде, период независимости, лирические образы, социально-психологический анализ, чувство патриотизма, социально-психологическое воздействие.

UOT 316.37

ZEYNƏB HƏCƏMOVA

AMEA Rəyasət Heyəti aparatının vitse-prezidentlərin xidmətində baş mütəxəssis

AMEA Fəlsəfə və Sosiologiya İnstitutunun dissertantı

Azərbaycan

hecemova7@gmail.com

**İDARƏETMƏDƏ QRUPDAXİLİ SOSIAL QAVRAYIŞIN ŞƏXSİYYƏTLƏRARASI
MÜNASİBƏTLƏRƏ GÖSTƏRDİYİ TƏSİRİN ƏSAS SOSIAL-PSIXOLOJİ
XÜSUSİYYƏTLƏRİ**

Açar sözlər: sosial qavrayış; qrupdaxili qavrayış; şəxsiyyətlərarası münasibətlər; insan amili; funksional idarəetmə; ünsiyyət.

Giriş

Sosial qavrayış sosial psixologiyanın ayrıca və geniş sahəsi olaraq bir-birindən təmənilə fərqli duyğu, hadisə və əlamətlərə mənə qazandırılması, onlar haqqında vahid təəssürat yaradılması, ətrafda baş verən hadisələrə səbəb-nəticə əlaqəsi baxımından müəyyən bir özünə-məxsusluq aşılması və müvafiq hökmlərin verilməsi zamanı təzahür edən idrak prosesi kimi tədqiq edilir. Sosial qavrayış hissi idrakın mühüm mərhələsini təşkil edərək cisim və hadisələri bütün əlamət və xüsusiyyətləri ilə birlikdə, yəni bütövlükdə əks etdirir. Məsələn, stolun üstündəki kitabı qavramaq o deməkdir ki, onun rəngini, formasını, ölçüsünü, həcmi, məkanda tutduğu yeri (yəni stolun hansı hissəsində və ya hansı əşyaların əhatəsində olmasını) tamliqda əks etdiririk. Əldə olunan nəticədə isə kitabın tam surətini görürük. Başqa sözlə desək, qavrayış insanın hiss üzvlərinə təsir edən cisim və hadisələrin əyani surətlərini inikas edir. Qavrayış hissi idrakın nisbətən mürəkkəb mərhələsidir və qavrayış surəti cism və hadisələrin tam bir predmetə aid olduğunu əks etdirir. Qavrayış hiss üzvlərinə bilavasitə təsir edən cisim və hadisələrin bütün əlamət və xassələrinin bütövlükdə inikasıdır [5]. Qavrayış prosesində insanın keçmiş təcrübəsinin iştirak etməsi onun qavrayışını mənalı edir. Başqa sözlə, insan onun üçün müəyyən əhəmiyyət kəsb edən cisim və hadisələri ilk növbədə qavrayır. Yəni insan bu və ya digər cisim və hadisənin əlamətlərini, o cümlədən digər insanı qavramağa söy göstərdikdə onu keçmişdə əldə etdiyi təcrübə və bili-

yə görə qavramağa, mahiyyətini anlamağa və izah etməyə çalışır. Bu da qavrayışın mənalılığı ilə bağlıdır. Deməli, qavrayış prosesində insanın keçmiş təcrübəsi də iştirak edir və bunun sayəsində o cismi tanıyır. Bu halda obyektin cari surəti ilə keçmişdə alınmış surəti üst-üstə düşür, nəticə isə qavranılır. Əgər yeni cismi qavrayarkən onu tanış cisimlər kateqoriyasına aid ediriksə, biz onu qavramış oluruq. Qavrayış insanın marağından, meyindən, dünyagörüşündən, yönəlişindən, emosional vəziyyətindən və s. asılıdır. Bu cəhətlər qavrayışın seçiciliyində daha aydın surətdə nəzərə çarpır. İnsana eyni zamanda müxtəlif cisimlər təsir göstərir, onlardan bir qismini daha aydın və aşkar əks etdiririk, digər qism isə nisbətən tutqun olur və ya onları heç qavramırıq. Çünki, insan eyni zamanda ona təsir edən müxtəlif və rəngarəng cisimlərin, hadisələrin hamısını qavraya bilməz. Onlardan yalnız müəyyən xüsusiyyətlər ayırd edilir və qavranılır. Bu isə, insanın həmin cismə olan münasibəti ilə tənzimlənir. Məhz qavrayışın sosial tərəfi cisim və hadisələrə, o cümlədən digər insanlara olan subyektiv münasibətə əsasən qavrayış ilə səciyyələnir [5].

Tədqiqatın məqsədi sosial qavrayışı subyektiv dünyanın əks etdirmə prosesi olaraq sosial mühitin obyektiv obrazlarının formalaşması üçün ən vacib mexanizm kimi təhlilinin aparılmasından ibarətdir. Sosial qavrayış hər hansı bir cism və ya hadisəyə, o cümlədən insanlara diqqət yönəldərək onları qavramaq və dərk etmək kimi prosesləri əhatə edir. Sosial qavrayış bütönlükdə cəmiyyət hadisələrini əhatə etdiyi

üçün öyrənilmə aspektləri də olduqca genişdir. Şəxs sosial qavrayış sahəsində insan, cism və hadisələr haqqında xarici aləmdən aldığı informasiyanı qavramaqla bərabər onun haqqında müvafiq nəticə əldə etmək imkanı da əldə edir. Sosial qavrayış bir sıra sosial xarakterli proseslərin strukturunu təşkil edir. Sosial qavrayış idarəetmə və qrup kimi geniş ictimai mənə kəsb edən iki qarşılıqlı struktur daxilində şəxsiyyətlərarası münasibətlərin tənzimlənməsi prosesində də iştirak edir. İdarəetmədə sosial qavrayış insanlara sosial aləmin fərd və qrup haqqında məlumatlarını anlamağa imkan verən sosial idrak elementi kimi çıxış edir. Sosial psixologiyada qrupdaxili sosial qavrayış sosial mühitdə sensor məlumatların əldə edilməsi, şərh edilməsi, seçilməsi və təşkili prosesi kimi tədqiq olunur. Həmçinin qeyd edək ki, qrupdaxili sosial qavrayış qrupdaxili dominantlıq kimi başqaları tərəfindən qrup üzvlərinə verilən qiymətin və resursların bölüşdürülməsinin birbaşa ifadəsi kimi də qiymətləndirilir. Araşdırmalar nəticəsində məlum olmuşdur ki, qrupdaxili sosial qavrayış daha çox mədəni qrupların yaranması nəticəsində formalaşır. Qeyd olunan prioritetlərin tədqiqi ilə əlaqədar qarşıya qoyulan bir sıra mühüm vəzifələr də vardır ki, onları aşağıdakı kimi ayırd etmək mümkündür:

- idarəetmədə qrupdaxili sosial qavrayışın şəxsiyyətlərarası münasibətlərə göstərdiyi təsirin əsas sosial-psixoloji xüsusiyyətlərini müəyyənləşdirmək;
- idarəetmədə qrupdaxili qavrayışa təsir göstərən mexanizmlərin və sosial-psixoloji təsirlərin şərhini vermək;
- qrupdaxili sosial qavrayış anlayışını sosial-psixoloji nöqteyi-nəzərdən təhlil etmək;
- idarəetmədə şəxsiyyətlərarası münasibətlərdə sosial münasibətlərin dinamikasını müəyyənləşdirmək;
- şəxsiyyətin sosial davranışının reallaşmasına təsir göstərən mexanizmləri öyrənmək;

Əsas materialın şərh

İdarəetmədə sosial qavrayış şəxsiyyətin işgüzar fəaliyyətini istiqamətləndirməklə və inkişafını şərtləndirməklə yanaşı həm də bu fəaliyyətin şərtlərindən və xarakterindən asılı olaraq təzahür edir və dəyişir. Məhz bu baxımdan sosial qavrayış proses olaraq idarəetmə və qrup

anlayışı ilə bərabər tədqiq olunursa, onun genezisi, strukturu və funksiyasının öyrənilməsi probleminə isveçrəli psixoloq Jan Piajenin dediyi kimi “prakseoloji” yanaşmaq mühüm əhəmiyyət kəsb edir. Aparılan tədqiqatlar nəticəsində məlum olmuşdur ki, sosial qavrayış real vəziyyəti əhəmiyyətli dərəcədə əks etdirməklə bərabər həm də onun əməli hərəkətlər nəticəsində baş verə biləcək səbəb-nəticə əlaqələrini də proqnozlaşdırmağa imkan verir. Belə bir proses sayəsində idarəetmədə sosial qavrayışın intellektual davranışa yaxın perspektivləri öyrənilir və idarəetmə müvafiq qrupun qarşısında duran şərtlərə və vəzifələrə uyğun olaraq tənzimlənə bilər. İdarəetmədə qrupdaxili qavrayışın şəxsiyyətlərarası münasibətlərə göstərdiyi təsir daha çox emosional təcrübələrə əsaslanır. Məlumdur ki, şəxsiyyətlərarası emosional münasibətlər xarakterindən asılı olaraq müsbət, mənfə və neytral ola bilər. Qrupdaxili qavrayışın şəxsiyyətlərarası münasibətlərə göstərdiyi təsirin emosional təcrübə əsaslarını təhlil etmək üçün qeyd edilən xüsusiyyətlərə diqqət yetirmək tövsiyə olunur. Qrupdaxili qavrayışın şəxsiyyətlərarası münasibətlərin müsbət emosional tərəfləri (insanlara qarşı) – konkret obyektə yönələn, yüksək dərəcədə emosional müsbət münasibətlərlə ifadə olunan, idarəetmədə seçici xarakterə malik olan və subyektin həyatı maraqlarının mərkəzində yer alan şəxsiyyətlərarası münasibətlərin ən mürəkkəb növü hesab olunur. Qarşılıqlı həssaslıq və məmnunluq, məsuliyyət hissi və şəxsin öz mövqeyində qətiyyətlik nümayiş etdirməsi qrupdaxili qavrayışın qarşılıqlı uyğunlaşma əsasında gerçəkləşməsinə şərait yaradır. Dostluq, yoldaşlıq, şəxslərarası qarşılıqlı rəğbət, ünsiyyət qurmaq istəyi, qarşılıqlı hisslərin və üstün mövqələrin qarşılıqlı gözləntilər əsasında xarakterizə olunması ilə səciyyələnən sabit və fərdi seçici şəxsiyyətlərarası münasibətlər də bu qəbildəndir. Həmçinin, qarşılıqlı anlaşma, inam, fəal qarşılıqlı yardım, qarşılıqlı maraq və səmimiyyət də qeyd edilən tərəflər üzərində formalaşır [14, səh. 85].

Qrupdaxili qavrayışın şəxsiyyətlərarası münasibətlərin neytral emosional tərəfləri (dezaftasiya) – yadlaşma bir insanın ətrafdakı realılıqla təmasdan uzaqlaşması və öz təcrübələrinə əsaslanaraq mənəvi dünyasına qerq olması deməkdir. Bəzi hallarda qeyd edilən hal psixi poz-

ğunluqlarla (şizofreniya) və ağır psixoloji travmalarla da müşahidə olunur. Bundan başqa qeyd edək ki, konformizm adaptasiya və uzlaşma prosesində özünü göstərən neytral şəxsiyyətlərə münasibətlərin bir forması kimi təzahür edir. Egoizm də şəxsin öz ehtiyaclarını başqalarının hesabına ödəmək istəyi ilə səciyələndir.

Qrupdaxili sosial qavrayışın şəxsiyyətlərə münasibətlərin mənfi emosional tərəfləri (başqalarına qarşı) – neqativizm şəxsin motivasiyasız tələb və gözləntiləri, o cümlədən mənfi davranışları ilə müşahidə olunan şəxsiyyətlərə münasibətlərin özünəməxsus formasıdır. Ətrafdakı insanları bəyənmemək, onlara irqçi münasibət bəsləmək və nifrət etmək şəxsiyyətlərə münasibətlərin mənfi davamlı formasıdır. Aqressiya, insanlara fiziki və ya psixoloji cəhətdən zərər vurmağa çalışmaq və ya onların məhvini yönəlmiş davranışlara yol vermək də şəxsiyyətlərə münasibətlərin mənfi emosional tərəflərinə aid ola bilər. Qrupdaxili sosial qavrayışın nəzərdən keçirilməsinin məntiqi davamı qruplararası münasibətlərin psixologiyasının tədqiq olunması ilə əlaqədardır. Qeyd edək ki, son vaxtlara qədər bu problem kifayət qədər geniş öyrənilməmişdir. Səbəb olaraq isə qruplararası münasibətlər və qrupdaxili qavrayış probleminin marginallığını və onun sosioloji sistemə son dövrlərdə çox böyük sürətlə daxil olmasını göstərmək olar. Dövrümüzdə əsasən sosial elmlər sistemində daxil olan qrupdaxili qavrayış məsələsi aktual problem olaraq psixoloji kontekstdən kənar da nəzərdən keçirilir. Qeyd edək ki, sosial psixologiyada bu problemlərə maraq artmaqdadır. Lebo Dellin konsepsiyasında qruplararası aqressiyanın, Teodor Adorno və başqalarının tədqiqatlarında başqa qrupa qarşı mənfi münasibətin, digər psixanalitik nəzəriyyələrdə isə düşmənçilik, qorxu və s. kimi məsələlərin tədqiqini nümunə göstərə bilərik [14, səh. 87].

Sosial psixologiyaya qrupdaxili qavrayışı daha çox sosial baxımdan, xüsusən də qruplararası münasibətlərin problemləri prizmasından qiymətləndirir. Qrupdaxili qavrayış ilk növbədə qruplararası münasibətlərin mürəkkəb, etnik və əsas meydanına çevrildiyi üçün onu sosial həyatın mürəkkəbliyi kimi də qəbul etmək mümkündür. Bununla bərabər qrupdaxili qavrayışın

daxili məntiqi məsələlərinin predmetinin öyrənilməsi sosial-psixologiyada ən mürəkkəb və hərtərəfli təhlillərin aparılmasını tələb edir. İlk öncə qrupdaxili qavrayışın səbəb-nəticə əlaqələrinin izahını vermək məqsədilə onun həqiqi determinantlarına nəzər salmaq. Böyük sosial qrupların bütün problemləri sosiologiyanın əsas predmetləri sahəsinə daxil edilməlidirsə, qrupdaxili qavrayış şəxsiyyətlərə münasibətlər sahəsində əsasən kiçik qrupların sosial-psixoloji təhlil obyektinə olaraq qalmasını zəruri edir. Lakin sosial psixologiyada sahədə sosial-psixoloji biliklərin qarşılıqlı əlaqəsini nəzərə alanda məhz böyük qruplarda intizamın sosial əhəmiyyətini qabarıq şəkildə görmək mümkün olur. Bu baxımdan qrupdaxili qavrayışı yalnız kiçik qruplarda məhdud şəkildə tədqiq etmək bir qədər əsassız görünür [10, səh.102].

Qrupdaxili sosial qavrayış sosial proses olaraq özünün metaforik mahiyyəti və ümumi psixologiyadakı “qavrayış” termini ilə müqayisədə daha zəngin məzmunu ilə diqqəti xüsusi cəlb edir. Sosial sahədə qruplararası və qrupdaxili münasibətlərin xüsusiyyətlərini ən zəruri hal olaraq həm subyekt, həm də obyekt kimi qəbul etmək lazımdır. Həmin model “qavrayış obyektinə” olaraq bütövlükdə qrupda sosial qavrayış kimi başa düşülür və sosial-perseptual proseslərin təhlilinin yeni səviyyəsini təşkil edir. Bu isə o deməkdir ki, şəxsiyyətlərə münasibətlər qavrayış və qruplararası qavrayışın müqayisəsi zəruridir. Qrupdaxili sosial qavrayışın təbiəti ondan ibarətdir ki, qrupda təzahür edən ayrı-ayrı proseslər struktur olaraq qavrayış subyektinə aid olur və fərdlər tərəfindən yad qrupun qavranılması sadəcədən mürəkkəbə doğru cərəyan edir. Qrupdaxili qavrayışın şəxsiyyətlərə münasibətlərə göstərdiyi təsirin təhlili fəaliyyət baxımından qrup tərəfindən təklif olunan prinsip və yanaşmalara əsasən aparılır. Qrupdaxili qavrayış sahəsində xüsusi olaraq sosial-psixoloji tədqiqat predmeti kimi seçilən şəxsiyyətlərə münasibətlər hadisələrin yeni izahını verməyə şərait yaradır. Qrupdaxili sosial qavrayışı problem olaraq təhlil edərkən aidiyyəti anlayışlara müraciət etmək düzgün olardı. Sosial dominantlıq və ya sosial üstünlük anlayışları sosial qruplarda qavrayış proseslərinin geniş tədqiqini aparmaq üçün geniş imkanlara malikdir. Şəxsiyyətlərə münasibətlərin təhlilini aparmağa

imkan verən sosial dominantlıq qrupda iyerarxiyanın qorunub saxlanmasını və sabitliyini ehtiva edən anlayışdır. Qeyd edilən anlayış qrupdakı sosial bərabərsizlik və qrupdaxili davranışın üç əsas növü ilə dəstəklənir: obyektivlik, fərdi ayrı-seçkilik və davranış asimetriyası.

Sosial dominantlıq anlayışına görə, qrupdaxili sosial qavrayış geniş yayılmış mədəni ideologiyaların qruplararası davranışlar üçün spesifik olan mənəvi və intellektual baxımdan əsaslandırılmasını zəruriləşdirir. Qrupdaxili sosial qavrayış funksional iyerarxiyanın gücləndirilməsi və yumşaldılması sayəsində cərəyan edə biləcək yüksək dərəcəli bərabərsizliyin aradan qalxmasına şərait yaradır. Nəticədə, bərabər şəkildə paylanan iyerarxiya şəxsiyyətlərarası münasibətlərdə bərabər hüquqlu insanların fəaliyyətini nizamlayır, rəhbər şəxslərin mövqeyini möhkəmləndirir, qavrayış mexanizmləri obyektiv olaraq təzahür edir, qeyri-bərabər qrup münasibətləri aradan qalxır, qrupda funksional tarazlıq qorunub saxlanır və qavrayış hərəkətlərinin sabitləşməsi faktı diqqəti cəlb edir [12, səh.111]. Sosial dominantlıq anlayışına ilk dəfə müraciət edən sosial psixoloqlar sırasında Cim Sidanius və Felisiya Pratto vardır. Qeyd edilən nəzəriyyənin qanunauyğunluqları tərtib edilərkən əsasən iqtisadi cəhətdən inkişaf etmiş cəmiyyətlərdə sosial qrup iyerarxiyalarına müşahidələr təşkil olunmuşdur. İnsan sosial iyerarxiya piramidasının yuxarisına doğru irəlilədikcə daha çox gücə, statusa və əhəmiyyətli sosial rollara malik olur. Bu zaman təbii olaraq daha çox səlahiyyəti özündə cəmləşdirir. Bu təbəqə tərəfindən verilən qərarların yerinə yetirilmə ehtimalı daha yüksək olur. Qruplarda belə bir iyerarxiyaya təbəqələşmə ayrı-seçkilik proseslərini legitimləşdirdiyi üçün sosial qavrayış dominant qrupların və kənar qrupların bərabər olmasını məhdudlaşdırır. Bu zaman qavrayışda müqayisəli proseslərin fərdi əhəmiyyəti artmış olur [9].

Qrupdaxili sosial qavrayış insanların cəmiyyətdə sosial resurslar üzərində mübarizəsini ifadə edən prosesdir. Qrupdaxili qavrayış sosial münəqişə zamanı qruplararası rəqabət şəraitində fərdin qrup daxilində resursların bölüşdürülməsində üstünlük əldə etmək istəyinə, eləcə də inkişaf etmək hüququna istinad edir. Beləliklə də, iyerarxiyada ən yaxşı yer uğrunda daimi rəqabət qrupdaxili qavrayışın əsas predamenti ola-

raq təzahür edir. İdarəetmədə şəxsiyyətlərarası münasibətlər ayrı-ayrı qruplarda insanların hərəkətlərinə və qərarlarına təsir edən şərtlərin və sistemlərin təşviqinə yönəlmiş proses olaraq tədqiq olunur. İdarəetmə elə bir prosesdir ki, orada bütün əməliyyatlar, o cümlədən sosial qavrayış məqsədyönlü yanaşmanın labüdlüyünü irəli sürür. Hər iki mənada bir neçə oxşarlıq görünə bilər, əsas fərq ondan ibarətdir ki, idarəetmə daha çox sosial yanaşma tələb edir. Şəxsiyyətlərarası münasibətlər isə insan faktoruna əsaslandığı üçün prosesin tərkib hissəsi daha çox psixoloji mənə kəsb edir. Belə ki, idarəetmə sosial olmaqla bərabər həm də psixoloji aspektlərlə tənzimlənir [14, səh.111].

İdarəetmənin effektivliyini artıran şəxsiyyətlərarası münasibətlərin 6 əsas faktoru ayırd edilir. Bu sahədə ABŞ-ın Cənubi İllinoys Universitetinin əməkdaşları geniş tədqiqatlar aparmış və aşağıdakı qənaətə gəlmişlər. Qeyd edilən tədqiqatlar idarəetmədə insanların işgüzar münasibətlərində mövqelərin kəsişməsi zamanı baş verən prosesləri və idarəetmədə insan faktorunun effektivliyinin müəyyən edilməsinə yönələn proqramı əhatə etmişdir. Belə ki, şəxsiyyətlərarası münasibətlərdə və işgüzar prosesdə insan amilinin rolunun və idarəetmədə qruplarla iş zamanı liderliyin əsas prinsiplərini əhatə edən 6 faktoru nəzərinizə çatdırmaq istərdik:

1. Situativ maarifləndirmə – işgüzar mühitdə şəxsiyyətlərarası münasibətlər empatiya və emosional zəkanın təzahür xüsusiyyətləri əsasında situativ komponent kimi diqqəti cəlb edir. Həmçinin, şəxsiyyətlərarası münasibətlərin qrup üzvlərinin davranışları, iş təcrübəsi və qavrayış hərəkətlərində təzahür etməsi prosesin ümumi konsentrasiyasını və gedişatını analiz etməyə imkan verir. Beləliklə məlum olur ki, şəxsiyyətlərarası münasibətlərdə sosial-psixoloji münəqişələrin baş verməsinin əsas səbəbi məlumat azlığı, emosional yetərsizlik və şəxslərarası qərəzli münasibətin hökm sürməsi ilə şərtlənə bilər. Situasiyadan məlumatlı olan rəhbər şəxs isə hadisəni analiz edərək onu tam dərk etməyə, baş qaldıran problemləri aradan qaldırmağa, qrupda işgüzar motivasiyanı formalaşdırmağa və əmək fəaliyyətinin yüksəldilməsinə dair müsbət nəticələr əldə etməyə nail olur.

2. Qrupyönümlü fəaliyyət – idarəetmədə yaradıcı ideyaların kəşfi və innovativ meyarların vahid bir nöqtədə cəmlənməsi kollektiv düşüncənin yüksək motivasiya və qrupdaxili məşğulluq xüsusiyyətləri ilə təkmilləşdirilməsinə təkan verir. Qrupda işgüzar ideyalar üzərində inteqrasiya olunmuş əməkdaşlıq prosesi komanda əsaslı fəaliyyəti inkişaf etdirir və ümumilikdə təşkilatı uğurlu gələcəyə təşviq edir.

3. Qərar vermə – rəhbər şəxslər digər əməkdaşlara təsir göstərmək və idarəetməni təşkil etmək üçün strateji qərarlar qəbul edirlər. Qərəzlərdən yayınmaq, adekvat düşüncə və situasiyanı təhlil etmək qərarların və dəyişikliklərin həyata keçirilməsində arzu olunan nəticələrin reallaşmasına müsbət təsir göstərə bilər. Bunu həll etmək üçün rəhbər şəxslər qərar qəbul edərkən qrupun daxil olduğu münasibətləri öyrənə və bütün digər insan faktorlarını nəzərə ala bilərlər. Belə bir hal qrupun etibarını qazanmağa və qərarların qəbulunda müsbət rəyləri əldə etməyə kömək edir.

4. Ünsiyyət – şəxsiyyətlərarası münasibətlərdə ünsiyyət böyük önəm kəsb edir. Ünsiyyət aydın, səlis, qısa və orijinal komandalara əhatə etdikdə qrupun effektiv idarə olunması üçün real imkanlar yaranır. Rəhbər şəxs idarəetmədə açıq, dinamik, birtərəfli ünsiyyəti və aktiv dinləmə vərdişlərini modelləşdirməyi və sistemləşdirməyi unutmamalıdır. Qeyd edilən hal qrupda daimi və səmimi dialoqun, o cümlədən əsas insan amili üçün zərurət təşkil edən güclü ünsiyyət və əməkdaşlıq mədəniyyətinin formalaşdırılmasına təkan verir.

5. Rəhbərlik – idarəetmədə və şəxsiyyətlərarası münasibətlərdə insan amilinin xüsusi vurğulanması liderliyin əsas xüsusiyyəti hesab olunur. Güclü lider qrupun konstruktiv davranışını mobilləşdirməli, rəhbərlik etdiyi mühitdə dəstəkləyici və həvəsləndirici xüsusiyyətlərə üstünlük verməli və qrupun işgüzar fəaliyyətinin təşəkkülünə nail olmalıdır. Səriştəli rəhbərin əsas məqsədi idarəetmə səylərinin humanistləşdirilməsini, idarəetmədə qrup tərəfindən ortaq məqsədlərə nail olunmasını və əməkdaşlıqda kollektiv empatiyanın və motivasiyanın formalaşdırılmasını əhatə etməlidir.

6. İdarəetmədə işgüzar balans – ənənəvi idarəetmə etikasına və idarəetmə modellərinə əsaslanır. İnsan amili multifaktorlu sistemə ma-

likdir və idarəetmədə inzibati səriştə ilə səciyəyənlir. İnzibati səriştə isə çoxillik iş təcrübəsi, səmərəli fəaliyyət və əmək məhsuldarlığı əsasında qazanılan yaradıcılıqdır. İşgüzar balansın formalaşdırılması, qrupun motivasiya edilməsi və kollektiv davranışın nəzarətdə saxlanması inzibati səriştə sayəsində qazanılır. İşgüzar balans rəhbərdən ilk növbədə çeviklik və inkişaf imkanlarını düzgün qiymətləndirməyi tələb edir. İşgüzar imkanların düzgün qiymətləndirilməsi yüksək motivasiya və innovativ fəaliyyətin sistemli şəkildə bərqərar olmasına əsaslanır [10, səh.79-84].

İşgüzar fəaliyyətin optimallaşdırılması və idarəetmənin mobilləşdirilməsi müxtəlif funksiyaların eyni zamanda uğurlu şəkildə yerinə yetirilməsindən asılı olaraq tənzipləndiyindən onun funksional əsaslarla idarə olunması hallarına rast gəlinir. Bu baxımdan idarəetmədə qrupdaxili səviyyədə funksional idarəetmə anlayışının praktiki əhəmiyyətinə nəzər salmaq istərdik. Funksional idarəetmə nədir və fəaliyyətdə hansı mənə kəsb edir? Funksional idarəetmə idarəçilikdə struktur bölmələrə nəzarətin təşkilində sistemətik yanaşmaya üstünlük verilməsini ehtiva edir. Funksional prinsiplərlə idarə olunan təşkilat müxtəlif sahələri əhatə edən ixtisaslaşmış və adekvat idarəetməni nəzərdə tutur. İdarəetmədə ixtisaslaşma təşkilatın fəaliyyətində funksional ehtiyacları daha aydın şəkildə qarşılamağa imkan verir, potensial olaraq idarəçilik səlahiyyətini müvafiq xətt üzrə digər rəhbər şəxslərə həvalə edir və bütün təşkilat üzərində daha geniş təsir dairəsinə malik yüksək səviyyəli idarəetmənin hesabının formalaşmasına təminat verir. Bir sözlə, funksional idarəetmə daxilində idarəçiliyin optimallaşdırılması daha unikal və spəsifik funksiyalarla tənziplənir və daima nəzarətdə saxlanılır [14, səh.93].

Funksional idarəetmə idarəçilikdə dominant rol oynayan rəhbərlik bacarığı və inzibati səriştə ilə də tənziplənir. Rəhbər şəxs lider olaraq inzibati mədəniyyət keyfiyyətlərinə malik olduqda idarəetmə prosesi daha səmərəli təşkil olunur. Qeyd edilən xüsusiyyətləri nəzərə alaraq liderliyin ən zəruri və əsas xüsusiyyətlərinə nəzər salaq. Rəhbər şəxs – insanları vahid bir ideologiyaya altında birləşdirməyi və onların eyni məqsədə xidmət etmələri üçün səy göstərməyi; təsirli nitqə və əminlik yaradan sosial statusa

malik olmalı; şəxsi nümunədə bütövlük nümayiş etdirməli və adaptiv keyfiyyətlərə malik olmalıdır.

Funksional idarəetmə təşkilati idarəetmənin ən geniş yayılmış növü hesab olunur. Təşkilat müxtəlif funksional sahələr (məsələn, iqtisadi, mədəni, elmi, təhsil və s.) daxilində ixtisaslaşmış peşəkarlıq sahələrinə və səviyyələrinə görə qruplaşdırılır. Funksional idarəetmə təşkilatın strategiya baxımından bir neçə funksional rəhbərdən ibarət olması ilə seçilir. Qeyd edilən təşkilatda idarəetmə “zəncirvari əmretmə” və ya “ötürücü əmretmə” üsulu ilə həyata keçirilir. Yəni, verilən əmrlərin zənciri sadədən mürəkkəbə doğru iyerarxik xətt üzrə böyüyür. Bəzi hallarda isə əmr vermə səlahiyyəti rəhbər şəxslər arasında vəzifə bölgüsünə əsasən bərabər paylanır [10, səh.68].

Funksional idarəetmədə iştirak edən rəhbər şəxslər üçün nəzərdə tutulan digər zəruri keyfiyyətlərə isə aşağıdakılar daxildir:

1. Düzgün ünsiyyət qaydaları – funksional idarəetmə prosesi rəhbər şəxsin effektiv ünsiyyət qura bilməsinə əsaslanır. Kommunikativ bacarıqları yüksək olan idarəçi qrupun ehtiyaclarını bilməli və zəruri olduqda təşkilatın uğurlu nəticə əldə edə bilməsi üçün onları ifadə etməyi bacarmalıdır. Funksional idarəetmənin “düzgün ünsiyyət” qaydaları ilə tənzimlənməsi tövsiyə olunandır.

2. Təşkilati bacarıq – funksional idarəetmədə təşkilatın öz fəaliyyətinə dair prioritet istiqamətlərini və inzibati mövcudluğunu ən optimal şəkildə davam etdirməsi üçün strateji planlaşdırmanı və proqnozlaşdırmanı təmin edir. Təşkilatın fəaliyyəti ilə əlaqədar qarşıda duran vəzifələrin icra olunması və icraya nəzarətin həyata keçirilməsini nəzərdə tutur. Rəhbər şəxsin təşkilati bacarığından, o cümlədən idarəçilik sahəsində planlaşdırma və təcrübə imkanların tətbiq olunması səriştəsindən asılıdır.

3. Liderlik qabiliyyəti – təşkilatın funksional idarəetmə üsulu ilə idarə olunması yüksək liderlik qabiliyyəti ilə tənzimlənir. Qərarların qəbul olunması və mövcud problemlərin həll olunması üçün təşkilatın struktur bölmələrinə zəruri səlahiyyət verilsə və nəzarətin gücləndirilməsi təmin olunursa, bu liderlik qabiliyyətinin xüsusiyyəti hesab olunur.

4. Qrupla iş və funksional tapşırıqların yerinə yetirilməsi – funksional idarəetmə eyni zamanda bir neçə sahəyə nəzarətin həyata keçirilməsini və qarşıya qoyulan tapşırıqların səmərəli şəkildə yerinə yetirilməsini nəzərdə tutur. Qeyd edilən qabiliyyət aşağıdakı mühüm komponentlərdən ibarətdir:

- Qrupun idarəetmə fəaliyyətinin əlaqələndirilməsi – idarəetmədə müəyyən vaxt çərçivəsində bütün zəruri nəticələrin əldə edilməsini, təhvil-təslim işlərinin yerinə yetirilməsi üçün xüsusi qrupda əməkdaşlıq əlaqələrinin möhkəmləndirilməsini, qrupda ümumi təşkilati funksiyaların icrasının təşkilinin təmin olunmasını və struktur bölmələr arasında qarşılıqlı əlaqənin möhkəmləndirilməsini nəzərdə tutur.

- Qrup üzvlərinin zəruri resurslarla təmin edilməsi – idarəetmə səlahiyyəti özlüyündə məsuliyyət simvolu olaraq dərk edilir və qrup üzvlərinin fəaliyyətini ən effektiv şəkildə təmin etmək üçün zamanla bəzi resurslara (səlahiyyətin paylanması, vəzifə bölgüsü, sağlam psixoloji mühit, işgüzar fəaliyyətin səmərəli təşkili, mü-təxəssis və kadr potensialının gücləndirilməsi və qiymətləndirilməsi, zəruri etimad, adekvat qavrayış, düzgün idarəetmə üsullarının seçilməsi və s.) tələbat yaranır. Qeyd edilən resursların təmin olunması idarəetmə fəaliyyətinin gücləndirilməsinə səbəb olur.

- Qrupda səmərəli fəaliyyətin stimullaşdırılması – funksional idarəetmə qarşıya qoyulan məqsədin müqayisəli şəkildə əlaqələndirilməsini və informasiyanın səmərəli istifadəsini nəzərdə tutur.

- Qrup fəaliyyətinin nəticələrinə dair hesabatın iyerarxik qaydada təqdim olunması – təşkilatın zəncirvari idarə olunması idarəetmənin funksional xətt üzrə optimallaşdırılmasını, strateji imkanların inkişafını və görülən işlərin nəticələrinə dair rəhbər şəxslərə hesabatların təqdim olunmasını nəzərdə tutur.

5. Qrupdaxili işgüzar təşəbbüslərə rəhbərlik – funksional idarəetmə planlaşdırma prioritetlərinin həyata keçirilməsinə kömək etmək üçün maraqlı tərəflərin prosesə cəlb olunmasını və ideya mənbəyinin genişləndirilməsini nəzərdə tutur [10, səh.3].

Nəticə və gələcək perspektivlər

Qeyd edilənlərdən belə bir nəticəyə gəlmək mümkündür ki, qrupdaxili sosial qavrayış həm idarəetmə sisteminin özünün, həm də idarə olunan tərəfin (insan amilinin) inkişafını təmin edir. İdarəetmə sistemində qrupdaxili münasibətlər hər kəsi öz təsirinə məruz qoyur. Qeyd edək ki, sosial və mənəvi xüsusiyyətləri qavrayan və potensialını onlar üzərində cəmləyən insan təşkilatın da fəaliyyət istiqamətlərini və prioritetlərini formalaşdırır. Beləliklə də, insan idarəetmədə mövcud resursların strateji inkişaf xəritəsini cızmış olur. Yuxarıda qeyd olunanlardan məlum olur ki, idarəetmədə qrupdaxili sosial qavrayışın şəxsiyyətlərarası münasibətlərə göstərdiyi təsir 3 əsas amil üzərində tədqiq oluna bilər: insan amilinə üstünlük verilməklə qəbul edilən qərarların, imzalanmış sənədlərin (normativ sənədlər, tələblər, təlimat, əsasnamə və s.) icrasına idarə olunan sistemdə münasibət; qərar qəbulunda kadr potensialının nəzərə alınması; qarşıya qoyulan məqsədə nail olmaq üçün göstərilən səy. İdarəetmədə qrupdaxili sosial qavrayışın şəxsiyyətlərarası münasibətlərə göstərdiyi təsirin əsas spesifik xüsusiyyəti ondan ibarətdir ki, insan işgüzar fəaliyyətə təşkilatın məqsədlərinə çatmaq üçün deyil, ilk öncə şəxsi məqsədlərinə çatmaq üçün (sosial rifahın yaxşılaşdırılması, elmi və pedaqoji fəaliyyətlə məşğul olmaq, ictimai mövqenin əldə edilməsi və s.) gəlir. Bu o deməkdir ki, insan işgüzar fəaliyyəti ilk öncə sosial prizmadan qavrayır. Həmçinin, insan işgüzar münasibətlər sistemini Vətənə xidmət etmək, yeni karyera imkanları əldə etmək, cəmiyyətdə müəyyən mövqeyə malik olmaq, qrup münasibətlərinə daxil olmaq və nəticədə yeni tanışlıqlar əldə etmək və s. kimi mənəvi tələbatların ödənilməsi üçün mənimsəyir. Təşkilatın mövcud mənfəətləri isə ikinci planda qavranılır. İdarəetmə ilə yanaşı şəxsiyyətlərarası münasibətlərdə də xeyli mürəkkəb situativ məqamlar təzahür etməyə başlayır. Funksional idarəetmə ünsiyyət ilə tamamlanır və tənzimlənir.

Ümumilikdə, idarəetmədə ünsiyyətin qrupdaxili qavrayışa və şəxsiyyətlərarası münasibətlərə göstərdiyi təsirin tədqiqinə dair aparılan tədqiqatın nəticələrinə bəzi əlavələr etmək istərdik. Şəxsin qavrayış hərəkətlərini effektiv sürətdə yerinə yetirməsi üçün aşağıda qeyd edilən mexanizmlərə riayət etməsi onun üçün proble-

min həlli yolunda bələdçi rolunu oynaya bilər. Qrupdaxili sosial qavrayışın şəxsiyyətlərarası münasibətlərə göstərdiyi təsirin ünsiyyət vasitəsilə idarə olunması:

- Şəxsin öz emosiyalarını idarə etməsi, həyəcan və qorxu hissi ilə mübarizə aparması;
- Mövcud problemlərə pozitiv və dinamik reaksiyanın göstərilməsi;
- Şəxsin fəaliyyət növünü daxili resurslara əsasən seçməsi və zəruri olduqda alternativlərə müraciət etməsi;
- İşgüzar fəaliyyətdə sabit mövqenin seçilməsi və bərqərar olması;
- İnsanlara qarşı münasibətdə qərəzlərə yol verilməməsi;
- Qərar qəbul edərkən və problem həll edərkən qətiyyətli münasibətin bəslənilməsi;
- İnsanlara təmənnəsiz təbəssüm bəxş etmək;
- Digər insanların nöqsanlarına qarşı tolerant münasibət bəsləmək və əsassız mühakimə etməmək.

İnsan işgüzar fəaliyyətində özünü kollektiv məqsədlər uğrunda sınımalı, daxili motivasiyaya malik olmalı və xarici stimullara əsaslanmalıdır. Yalnız bu zaman həm təşkilatın, həm də insan amilinin məqsədlərinə uyğun gələn daxili və xarici stimullar ödənilmiş olacaqdır.

Ədəbiyyat siyahısı

1. Abbasov V.M. Liderlik fəlsəfəsi. Bakı: Təhsil, 2013, 189 s.
2. Ataşov B. İdarəetmə elmi və rəhbər əməyi. Bakı: Elm, 2011, 179 s.
3. Bayramov Ə.S., Əlizadə Ə.Ə. Sosial psixologiya. Bakı: Qapp-Poliqraf, 2003, 355 s.
4. Əmirov İ.B., Hacıyeva Z.E. Menecment. Bakı, 2015, 468 s.
5. Kayzen. Qavrayış haqqında anlayış // <https://kayzen.az/blog/psixologiya/8063/qavray%4%B1%C5%9F.html>
6. Бубличенко М. Психологические тренинги на каждый день. Ростов, Ростов-на-Дону Феникс, 2017, 220 с.
7. Гулевич О.А., Ред. Журавлев А.Л., Журавлева Е.В. Индивидуальные особенности членов группы как причина межгрупповых конфликтов // Психологический журнал, март-апрель 2007, Том 28 № 2, 68-78 с.

8. Понятие социальной перцепции. Факторы, оказывающие влияние на восприятие // <https://infopedia.su/23x7300.html>
9. From wikipediya. The free encyclopedia. Social dominance theory // https://en.wikipedia.org/wiki/Social_dominance_theory
10. Principles of management. Openstax // Houston: Rice University, 2019, 673 p
11. Tajfel H., Turner, J.C. The Social Identity Theory of Intergroup Behavior. In J.T. Jost
- J. Sidanius, Political psychology: Key readings, Psychology Press. 2004, 276–293 p.
12. Beceren E. Duygusal ve sosyal zekamız. İstanbul: Postiga yayınları, 2012, 200 s.
13. Ertürk Y.D. Davranışlarımız ve biz. Sosyal psikoloji bakışıyla. Kalabalık içinde ben olmak. İstanbul: Pozitif yayınları, 2017, 455 s.
14. Hayes N. Sosyal psikolojinin temelleri. Ankara, Atıf yayınları, 2016, 228 s.

Summary

Zeynab Hajamova

Main social-psychological characteristics of the influence of in-group social perception on interpersonal relations in administration

Social perception involves the processes of perceiving and understanding any object or event including people. Since social perception covers all the phenomena of society the aspects of learning are also quite wide. In the field of social perception a person receives the information he receives from the outside world about people, bodies and events, also gets the opportunity to obtain relevant conclusions about it. From this point of view social perception is considered the most important mechanism for the formation of objective images of the social environment as a process of reflecting the subjective world. Social perception forms the structure of a number of social processes. As we mentioned, the manifestation aspects of social perception are quite wide. In social psychology in-group social perception is studied as the process of acquiring, interpreting, selecting and organizing sensory information in a social environment. It should also be noted that in-group social perception such as in-group dominance, is also evaluated as a direct expression of the value assigned to group members and the allocation of resources by others. As a result of research, it has been found that intra-group social perception is mostly formed as a result of the formation of cultural groups.

Keywords: *social perception; in-group perception; interpersonal relationships; human factor; functional management; communication*

Резюме

Зейнаб Гаджамова

Основные социально-психологические характеристики влияния внутригруппового социального восприятия на межличностные отношения в управлении

Социальное восприятие включает в себя процессы восприятия и понимания любого объекта или события, в том числе людей. Поскольку социальное восприятие охватывает все явления общества, аспекты познания также достаточно широки. В поле социального восприятия человек получает информацию, которую он получает из внешнего мира о людях и событиях, а также получает возможность делать о ней соответствующие выводы. С этой точки

зрения социальное восприятие считается важнейшим механизмом формирования объективных образов социальной среды как процесса отражения субъективного мира. Социальное восприятие формирует структуру ряда социальных процессов. Как мы уже упоминали, аспекты проявления социального восприятия достаточно широки. В социальной психологии внутригрупповое социальное восприятие изучается как процесс приобретения, интерпретации, отбора и организации сенсорной информации в социальной среде. Следует также отметить, что внутригрупповое социальное восприятие, такое как доминирование внутри группы, также оценивается как прямое выражение ценности, приписываемой членам группы и распределения ресурсов другими. В результате исследований установлено, что внутригрупповое социальное восприятие в большей степени формируется в результате образования культурных групп.

Ключевые слова: социальное восприятие; внутригрупповое восприятие; межличностные отношения; человеческий фактор; функциональное управление; коммуникация

UOT 2

RÜFƏT QARAYEV

AMEA Məhəmməd Fizuli adına
Əlyazmalar İnstitutunun dissertantı
Azərbaycan

XƏLİFƏ ƏLİ İBN ƏBU TALİBİN KƏLAMLAR TOPLUSU
“NƏHCÜL-BƏLAĞƏ”DƏ BİRLİK VƏ VƏHDƏT

Açar sözlər: Allah, Quran, Seyid Rəzi, imam Əli, xəlifə, vəhdət, Nəhcül-bəlağə

Müsəlman dünyasında öz dərin elmi və şücaəti ilə seçilən dahi şəxsiyyətlərdən heç şübhəsiz birincisi Həzrət Əli ibn Əbu Talibdir (ə). Həzrət Əli (ə) Peyğəmbərin (s) dövründə ordu komandanı, özündən əvvəlki xəlifələr dövründə elmi və verdiyi fətvalar, xilafəti dövründə isə bir dövlət rəhbəri olaraq idarəçilik baxımından İslam dininin əmr və qadağalarından kənara çıxmamışdır. İslam dininin incəliklərinə yaxından bələd olan Həzrət Əli (ə) istər dövlət rəhbərliyində, istərsə də insanlarla rəftarında bu dinin prinsipləri əsasında hərəkət etmişdir. Həzrət Peyğəmbərin (s) elminin varisi olan Həzrət Əli (ə) bunu xütbələrində, hədislərində, yazdıqları məktublarında sübut etmişdir. Həzrət Əlidən (ə) bizə yadigar qalan ən böyük mənbə təbii ki, o həzrət kəlamlar toplusu olan “Nəhcül-bəlağə”dir. Bu əsərin ərsəyə gəlməsində isə Seyyid Rəzinin rolu danılmazdır. Çünki, Həzrət Əlinin (ə) xütbələrini, kəlamlarını və yazdığı məktubları bir yerə toplayan və topladığı əsəri “Nəhcül-bəlağə” adlandıran Seyyid Rəzi olmuşdur. Əgər Seyyid Rəzi bunu etməsəydi, İmam Əlinin (ə) o biri kəlamları kimi bu kəlamları da günümüzə gəlib çatmazdı. “Nəhcül-bəlağə”də Həzrət Əliyə (ə) məxsus 241 xütbə, 79 məktub və 480 qısa kəlam qeyd olunmuşdur. “Nəhcül-bəlağə”də olan hər bir xütbə və kəlamın Həzrət Əliyə (ə) aid olmadığını iddia edənlər olarsa da, əsərdəki ifadə və üslub üstünlüyü onların həzrətə aid olduğunu sübut edir.

Həzrət Əlinin (ə) kəlamlar toplusu olan “Nəhcül-bəlağə” böyük ədəb, əxlaq, təfəkkür və ictimai sərəvətdir. Müqəddəs kəlamlar toplusu olan bu kitab daim insanı dini əməlləri yerinə yetirməyə, Qurani-Kərimin əmrlərinə itaət etməyə və yaxşı işlər görməyə dəvət edir. “Nəh-

cül-bəlağə”də dini məsələlərlə ictimai-siyasi məsələlər birləşdirilir və dinin ictimai-siyasi fəaliyyətdə əsas müvəffəqiyyət və hərəkət mənbəyi olması vurğulanır. “Nəhcül-bəlağə” İslam tarixi boyu dini təlimlərə əsasən qurulan və idarə olunan İlahi hakimiyyətin praktik təcrübəsini özündə əks etdirən nəsihətlər, göstərişlər və fərmanlar məcmuəsidir. Bu kitab Qurani-Kərimin ictimai-siyasi məsələlərdəki əməli təfsiri və izahtır. Elə bu səbəbdəndir ki, “Nəhcül-bəlağə”ni İslam dünyasında Qurani-Kərimin qardaşı adlandırırlar [15, s.152-159; 12, s.75-85].

Məlumdur ki, birlik və ya vəhdət məsələsi, Həzrət Peyğəmbərin (s), məsum imamların (ə) və peyğəmbərin sünnəsindən ayrılmayan səhabələrin dövründə olduğu kimi, indiki dövrdə də böyük İslam cəmiyyətinin çox əhəmiyyətli məsələlərindəndir. Biz bu məqalədə İslam cəmiyyətinin birlik və vəhdətinə doğru aparan yolda mövcud problemləri və onların həlli yollarını ayrı-ayrılıqda İmam Əlinin (ə) buyruqları əsasında bəyan edib, təhlil edəcəyik. “Nəhcül-bəlağə”də olan xütbə və kəlamlar əsasında İslam dünyası üçün vacib olan birlik və vəhdət haqqında məlumat verməyə çalışacağıq. İmam Əlinin (ə) baxışlarına əsasən cəmiyyətdə birliyin qorunub saxlanılmasında mühüm amillər aşağıdakılardır:

a) İmanın gücləndirilməsi:

İmam Əli (ə) məşhur kəlamlarının birində imanın güclü olması barəsində belə buyurur: “Əgər bu qılıncımla möminin burnunu kökündən vursam ki, mənimlə düşmən olsun, düşmənçilik etməyəcək. Həmçinin, əgər bütün dünyanı münafiqin başına töksəm ki, məni sevsin, sevməyəcək” [1, s.152; 2, s.205]. Bu hədisdən belə anlaşılır ki, kimliyindən və əqidəsindən asılı

olmayaraq imanı güclü olan insan hər hansı bir çətinliyə baxmayaraq öz imanından dönməyəcəkdir.

Digər tərəfdən Həzrət Əlinin (ə) buyurduğu kəlamın mənası budur ki, müsəlmanlar arasında bütün düşmənçiliklərin və kin-küdurətlərin kökünü onların imanlarının dərəcəsinə axtarmaq lazımdır.

Müsəlmanın imanını Allah mehvərindən uzaqlaşdıqca, onunla ətrafdakıları arasında ixtilaf və təfriqə çoxalır. İmam Əli (ə) insanın öz imanının əndazəsini ölçmək üçün meyar və ölçü təqdim edərək buyurur: *“Bəzi insanlar Allaha cənnəti sevdikləri üçün ibadət edərlər, bu təcirlərin ibadətidir. Bəziləri cəhənnəm əzabından qorxduqları üçün ibadət edərlər, bu qulların ibadətidir. Bəziləri isə Allaha şükür etmək üçün ibadət edərlər, bu azad insanların ibadətidir”* [10, s.232; 13, s.109; 11, s.134]. Həzrət Əlinin (ə) nəzərincə azad insanların ibadəti təkamülə tərəf aparır və onlar heç vaxt ixtilafa, ayrı-seçkiliyə və pərişanlıqə düçar olmurlar. Məhz belə bir cəmiyyətdə, hamılıqla sülh və birlik şəraitində yaşamaq mümkündür [6, s.98].

b) Əfv etmək və bağışlamaq:

Cəmiyyətdə birlik və vəhdətə səbəb amillərdən biri də həmin cəmiyyətin üzvlərinin bağışlamaq və əfv etmək əxlaqına malik olmalarıdır. Əgər hər hansı bir cəmiyyətdə İslam dininin əsas təlimlərindən olan mehribanlıq sayəsində bağışlamaq və əfv etmək əxlaqı hakim olsa, həmin cəmiyyətdə vəhdət və birlik toxumu səpilməmişdir. Həzrət Əli (ə) Əbdürrəhman ibn Mül-cəm tərəfindən yaralandıqdan sonra ətrafındakılara buyurmuşdur: *“Mən dünən sizin dost və yoldaşınız idim. Bu gün isə sizin üçün ibrət və nəsihətəm. Sabah sizdən ayrılacağam! Əgər qalsam öz qanımın ixtiyar sahibiyəm. Əgər ölsəm, ölüm mənim vədə yerimdir. Əgər bağışlasam, bağışlamaq mənim üçün itaət və bəndəlikdir. Bağışlamaq sizin üçün xeyirxahlıqdır. Belə isə bağışlayın”* [1, s.128; 3, s.177; 8, s.184].

Başqa bir kəlamda Həzrət Əli (ə) belə buyurur: *“Düşməne qələbə çaldıqda, bağışlamağı qələbəninizi şükürü qərar verin”* [7, s.178; 9, s.IX]. Həzrət Əlinin (ə) buyurduqlarından göründüyü kimi, bağışlamaq və əfv etmək cəmiyyətdə şadlıq, razılıq və əmniyyətin meydana gəlməsinə zəmindir. Əgər hər bir hakim və rəh-

bər öz işlərini İslam mehribanlığından qaynaqlanan bu baxışla yerinə yetirsə, yəqin demək olar ki, ən az ixtilafa malik olan bir cəmiyyətlə qarşılaşacaqdır. Lakin, bunun əksi olsa və hər kəs inadkarlığında israr etsə, təfriqəyə və ixtilafa rəvac vermiş olar.

c) Dava-dalaşdan uzaq olmaq:

İslam dinində sülhə və əmin-amanlığə dəfələrlə təkid olunmuşdur və bu dinin bütün prinsipləri mütləq sülh şəraitindəki insanın kamilliyə hidayəti əsasında qurulmuşdur. Bütün bunları nəzərə alan Əmirəl-möminin Həzrət Əli (ə) oğlu İmam Həsənə (ə) belə buyurmuşdur: *“Gərək (heç kəsi) mübarizəyə çağırmasın. Amma səni ona çağırırsalar qəbul et və qarşıya çıx. Çünki çağıran zülmkardır. Zülmkar isə torpağə sərilməmişdir”* [4, s.367].

Göründüyü kimi əsl İslam təlimlərində, həmçinin Həzrət Əlinin (ə) dahi baxışlarında müharibə, savaşı və qarşıdurmanın yeri yoxdur. Əsl müsəlman Həzrət Peyğəmbərin (s) və onun pak Əhli-beytinin (ə) sünnəsində olduğu kimi savaşı və mübarizəyə ilk başlayan şəxs olmamalıdır. Böyük və ya kişikliyindən asılı olmayaraq hər bir müharibə və qarşıdurma cəmiyyətin vəhdət və birliyinə zərbə vuran əsas amillərdən biri hesab olunur.

ç) Ədalətli olmaq:

Cəmiyyət və fərdlər arasında birliyin yaranmasına səbəb olan amillərdən biri də insanın fərdi və ictimai sahələrdə ədalətli rəftarıdır. Əgər insan ətrafdakılarına qarşı ədalətli olsa və müqəddəs İslam dininin təlimlərinə uyğun şəkildə davransa heç vaxt ixtilaf və təfriqə yaranmaz. İmam Əli (ə) oğlu İmam Həsənə (ə) belə buyurur: *“Özünü sənənlə başqası arasında olan şeydə tərəzi et. Beləliklə, özün üçün bəyəndiyin şeyi, başqası üçün də bəyənlə. Özün üçün bəyənmədiyən şeyi, başqası üçün də istəmə. Necə ki, sənə zülm edilməsini istəmirsən, sən də zülm etmə. Sənə yaxşılıq edilməsini istədiyən kimi, sən də yaxşılıq et. Başqalarında çirkin saydığın şeyi, özündə də çirkin say.”* Bu cümlələrin bütün bəndləri fitnə-fəsaddan uzaq olan bir yaşayışın zəminəsidir. İmam Əli (ə) başqa bir yerdə qoşun başçılarına xitabən buyurmuşdur: *“Valinin bir üstünlük tapması və nemət əldə etməsi onun rəiyyətlə olan münasibətlərinin dəyişməsinə səbəb olmamalıdır. Həmçinin Allahın ona qismət etdiyi nemətlər,*

onu Allahın bəndələri ilə daha yaxından tanış olmağa və qardaşları ilə mehribanlığa məcbur etməlidir” [1, s.567; 14, s.178].

İmam Əli (ə) ya xərac toplayan məmurlarına belə buyurur: *“Camaatdan xərac alan zaman onların qış və yay paltarlarını, iş heyvanlarını və qullarını satmayın. Qətinyyəən heç kəsə bir dirhəmə görə qamçı vurmayın. Namaz qılanların və peyman bağlamışların heç birinin mallarına –vasitəsi ilə müsəlmanlara zülm edilən at və silah tapmağınız istisna olmaqla – toxunmayın. Çünki müsəlmanın onları İslam düşmənlərinin əlində qoyması və nəticədə bunun müqabilində düşmənlərin qüdrətə malik olmaları rəva deyil*” [4, s.178].

Göründüyü kimi, İmam Əli (ə) məmurlarını istər müsəlmanlar, istərsə də qeyri-müsəlmanlarla ədalətli davranmağa dəvət edirdi. Bu Həzrət Əlinin (ə) Malik əl-Əştərə yazdığı tarixi və dəyərli məktubunda da aydın şəkildə görünür: *“Rəiyyətlə qəlbən mehriban, xoş rəftarlı və yaxşı ol. Məbadə onlara qarşı yeməklərini qənimət bilən yırtıcı heyvan kimi olasan. Çünki onlar iki dəstədirlər: Ya sənənin din qardaşlarıdır, ya da yaradılışda sənənin kimidirlər*” [5, s.345; 2, s.678].

Həm sıravı insanlar, həm də rəhbər və başçılar arasında hakim olan belə bir əxlaq nəticəsində cəmiyyət heç vaxt təfriqəyə, ikiliyə, pərəkəndəliyə və nifaqa düşməz. Çünki məhz belə cəmiyyətdə ədalətlik prinsipləri və özlüləri möhkəmlənmişdir və insanlar heç vaxt üsyan, şübhə və tərəddüdə düşmürlər.

d) Mötədillik və mülayimlik:

Cəmiyyətdə birlik və vəhdətin yaranmasında mühüm amillərdən biri də mötədillik və hər növ ifrat-təfriddən (şişirtmə və kiçiltmə) uzaq olmaqdır. Yaşadığımız dünya İslam dininin əmrlərinə və prinsiplərinə ikili standartlarla yanaşmaqdadır. Bəzi İslam ölkələri ölkənin idarəçiliyi üçün hələ də İslam təlimlərinə uyğun qanun və qaydalar qəbul etməyiblər və yalnız adlarının müsəlman olmaları ilə kifayətlənirlər. Bir qrup ölkələrdə isə İslam hökmləri çox çətin və dəhşətli şəkildə icra edilir ki, bu da İslam dininin dünyada dəhşətli və qorxunc bir din kimi tanıtılmasına səbəb olur. Həzrət Əli ibn Əbu Talibin (ə) baxışlarında bu əqidə və rəftarların hər ikisi pislənir. İmam Əli (ə) belə buyurur: *“Qarşısında Cənnətlə Cəhənnəm olan hər bir*

kəs asudə deyil. (Birinci, saleh əməllərlə) cəld səy göstərən (İlahi əzabdan) nicat tapmışdır. (İkinci) Haqqı axtaran ki, tənbəldir və (Allahın rəhmət və bağışlanmağına) ümid edir. (Üçüncü) Təqsirkar (haqqa göz yuman), ilahi atəş və əzab içində həlak olandır. Yolun sağı və solu ilə getmək azğınlığa gətirib çıxarar. Doğru yol orta yoldur” [5, s. 678].

İmam Əli (ə) xəvaricə belə buyurur: *“(Şeytanın arxasınca getməyin təsirindən) tezliklə iki tayfa mənə görə həlak olacaq: dostluqda ifrata varan dost. Belə ki, sonsuz məhəbbəti onu batil yola çəkəcək. Digəri isə, öz həddini aşan və sonsuz düşmənçiliyinin nahaq yola vadar etdiyi (xəvaric və nəvasib kimi) düşməndir. Mənim haqqımda ən yaxşı iş görənlər mötədil dəstədəndirlər. Belə isə, bu mötədil dəstəyə yoldaş olub, böyük və parlaq ürəyin (adil sultanın ardıcılığının) ardınca gedin*” [2, s.345].

e) İtaət və tabeçilik:

İmam Əli (ə) müsəlmanların birliyinin vacibliyini qeyd edərək buyurur: *“And olsun Allaha! Düşünürəm ki, tezliklə bu qövmlə sizə qalib gələcək. Çünki onlar batil olduqları halda əl-ələ verib birlikdədirlər, lakin siz haqq olduğunuz halda pərəkəndəsiniz. Siz haqq olan imamınıza itaət etmirsiniz, lakin onlar nahaq olan imamlarına tabedirlər*” [10, s.147]. Əgər bir cəmiyyətdə itaət və tabeçiliyin rolu aradan getsə böyük rəhbər, ərəblərin tək qılınc oynadığını, Qurani-Kərin hafizi və ədalət carçısı olan Əli ibn Əbu Talib (ə) kimi şəxsiyyət belə bunun müqabilində aciz qalar [17, s.145].

ə) Müştərək dəyərlərə təkid etmək və fərqlərdən çəkəndirmək:

Müsəlman cəmiyyətlərini təhdid edən məsələlərdən biri də bəzi dini mövzularda mövcud ixtilaf və səliqə fərqlərini böyütməkdir. Bu problemlərin bir hissəsi müsəlmanların dini təlimləri doğru-düzgün qavraya bilməməklərindən irəli gəlsə, böyük bir hissəsi isə onların ortaq düşmənlərinin fəaliyyətinə aiddir. Belə ki, onlar mövcud ixtilafı təhlil edərək özlərinin çirkin və şeytani məqsədlərinə çatmaq üçün ixtilaf və təfriqə odunu daha da alovlandırırlar. İmam Əli (ə) xəvaric dəstəsinə belə buyurur: *“Quran ən böyük dərdlərə yəni, küfr, nifaq, ziyankarlıq və çaşqınlıq kimi dərdlərə şafadır*” [15, s.152-159].

f) Xəbərlər və hadisələr haqqında düşüncə:

Qərb dünyası özünün çirkin hədəflərini demokratiya, insan haqları, etnik qrupların haqqı, söz və qələm azadlığı, insana hörmət, qadın hüququ və s. bu kimi sözlərlə bəzəyərək baş vermiş hadisələri özünə sərf etdiyi kimi təhlil edir və beləliklə ictimai rəyə təsir edir. Onlar tərəfindən aparılan belə məqsədyönlü təbliğatlardan biri də məzhəblər arası problem və ixtilafların şişirdilməsi və beləliklə ölkə daxili, regional və beynəlxalq səviyyələrdə müsəlmanlar arasında təfriqə salınmasıdır. İmam Əli (ə) müsəlmanlar arasında baş verə biləcək təfriqə və ixtilafın qarşısını almaq üçün buyurmuşdur: *“Hər bir xəbəri eşitdikdə, onu doğru-düzgün anlayın və haqqında düşünün. Çünki elmi nəql edən çox, lakin onun haqqında düşünən azdır”* [1, s.656; 13, s.159; 16, s.234].

Etiraf etməliyik ki, Həzrət Əlinin (ə) dövründə müsəlmanların problemləri indiki dövrdə olduğu kimi regional və beynəlxalq səviyyəli problemlər deyildi, lakin o Həzrətin hər bir xəbəri dəqiq şəkildə araşdırılması barədə buyurduğu kəlam öz qüvvəsində qalır. Əsl müsəlman eşitdiyi hər bir xəbəri dəqiq şəkildə araşdırmadan və onun doğruluğuna əmin olmadan nə qəbul etməli, nə də yaymalıdır. Bunun mənası odur ki, əgər bu qiymətli kəlamı xəbərlərə tətbiq etsək, müsəlmanlar arasında birliyin yaranmasına səbəb olacaq və əgər onu indiki və gələcək xəbərlərə tətbiq etsək hər növ təfriqə və ixtilafın qarşısı alınacaq.

g) İnsanların məmurlardan razılıqlar:

Həzrət Əli ibn Əbu Talib (ə) müsəlmanlar arasında vəhdət və birliyin qorunması yollarından birini də insanların məmurlardan və hakimlərdən razı olmalarında görürdü. İmama (ə) görə bir çox hallarda cəmiyyətdə yaranan təfriqə və ixtilaflar insanların məmur və hakimlərdən narazı olmaları səbəbindən baş verir. Həzrət Əli (ə) tək-tək insanların məmur və hakimlərdən razı olmalarını onları tanımaq və dəyərləndirmək üçün əsas meyar hesab edirdi. Başqa sözlə əgər bir məmur insanların hüquqlarını qorumaqda süstlük edirdisə və ya cəmiyyətdə ədalətin bərqərarında nöqsanla üzləşirdisə və insanlarla rəftarında İslam ədəb və əxlaq qaydalarına riayət etmirdisə, onu doğru yola çağırır və bu fayda vermədikdə dərhal işdən uzaqlaşdırırdı. İmam

Əli (ə) valilərindən birinə belə buyurur: *“Mənə bir xəbər çatıb ki, əgər sən onu eşitmisənsə öz Allahını qəzəbləndirmisən və imam və rəhbərini hirsəndirmisən: müsəlmanların nizə və atlarının topladığı və yolunda qanları axıtılmış mallarını səni seçmiş ərəb qohumların arasına bölüşdürmüşsən”* [2, s.452; 8, s.131].

Başqa bir yerdə məmurlarından birinə belə buyurur: *“Hakim olduğun şəhərin əkinçiləri sənə kobudluğun, daşürəkliyin, onları xar etməyin və zülmkarlığından şikayət ediblər. Mən fikirləşdim. Onları sənə çox yaxınlaşmağına layiq görmədim. Çünki müşrikdirlər. Amma onlar uzaq olmaq və zülm edilməyə də layiq deyildilər. Çünki peyman bağlayıblar. Buna görə də onlarla sərtliklə qarışıq olan mehribançılığını öz şüarın et və onlarla sərtqəlblilik və mehribançılıq arasında rəftar et. Allahın istəyi ilə onlar üçün yaxınlaşdırmaqla lap yaxınlaşdırmağı və uzaqlaşdırmaqla lap uzaqlaşdırmağı bir-birinə qarışıqdır (mötədilliyi əldən vermə)”* [2, s.379; 6, s.126].

Göründüyü kimi Həzrət Əli ibn Əbu Talib (ə) bütün məmurlarını ədalətə və mötədilliyə çağırır və hər növ ifrata varmaqdan uzaqlaşdırır. Həzrət Əli (ə) İslam hökumətində yaşayan dinindən, irqindən asılı olmayaraq bütün insanların bərabər hüquqa malik bilirdi. Aydın ki, belə bir cəmiyyətdə heç vaxt təfriqə və nifaq baş verməyəcək, çünki bütün vətəndaşlar hakimiyyəti özlərinə hesab edirlər.

h) Başqalarının fikir və rəylərindən istifadə etmək:

Bildiyimiz kimi həm Qurani-Kərimin ayələrində, həm İslam Peyğəmbərinin (s) hədislərində, həm də məsum İmamların (ə) və din alimlərinin buyruqlarında başqalarının fikir və rəylərindən istifadə etmək bəyənilir. Hər bir ideya və fikir ümumi, möhkəm və daha az səhv və malik olması üçün həmin ideya müəyyən bir prosesdə başqalarının rəy və tənqidlərini özünə cəzb etməklə kamilləşir. Başqalarının fikir və ideyalarından asanlıqla istifadə edilən bir cəmiyyətdə vəhdət və birlik sütunları daha möhkəm olar. İmam Əli (ə) bu barədə buyurur: *“Hər kəs başqalarının rəylərinə diqqət yetirsə, öz səhvlərini asanlıqla tanıyar”* [2, s.416; 12, s.75-85].

Nəticə olaraq deyə bilərik ki, Həzrət Əli ibn Əbu Talib (ə) aşağıdakıları müsəlmanların vəhdətində mane olan əsas amillərdən hesab edir:

- 1) Həsəd.
- 2) Dünya və axirət məsələlərini bilməmək və ya bu haqda yetərinə elmə malik olmamaq.
- 3) Kəskin şövqlə hakimiyyətə can atmaq.
- 4) Allahı yad etməkdən uzaqlaşmaq.
- 5) Kin saxlamaq və bunu uzun müddət davam etdirmək.
- 6) Başqaları ilə həmfikir və həməqidə olmaqdan qaçmaq.
- 7) Cəmiyyətdə ədalətsizlik və zülm.
- 8) Həmnövlərə qarşı töhmət və böhtan.
- 9) İşlərdə ifratçılığa yol vermək.
- 10) Nəfsi istəkləri yerinə yetirmək.
- 11) Bidət yaratmaq və bidətlərə əməl etmək.
- 12) İxtilafı israr etmək.
- 13) İşlərdə şəkk-şübhə və tərəddüd.
- 14) Fitnəkarlıq.
- 15) Elmlə olmadıqı halda özünü alim adlandırmaq.

Qeyd edilən bu mənfi xüsusiyyətlər müəyyən qədər olsa da aradan qaldırılsa cəmiyyət yaxşı mənada inkişaf etməyə başlayacaq və insanlar bir-birini başa düşməyə çalışacaqdır.

Ədəbiyyat siyahısı

1. Ayətullah F. Nəhcül-Bəlağə, tər. İmam Əli (ə)-in xütbə, məktub və kəlamları (tərcümə və şərh). Bakı: Nurlar nəşriyyatı, 2007, 886 s.
2. Ayətullah F. Nəhcül-bəlağə, tər. A.Mehdiyev, D.Cəfərli, E.Quliyev. Bakı: İİR, Mədəniyyət Mərkəzi, Üçüncü nəşr, 2009, 911 s.
3. Cəfər Sübhani. Vilayət Günəşi, tər. C.Əkbərzadə. Bakı: Ümumdünya Əhli-beyt cəmiyyəti, 1999, 616 s.

4. Cəfər Sübhani. Həzrət Məhəmməd, tər. M.Ağaverdiyev. Bakı: Şərq-qərb, 2010, 656 s.
5. Cəfər Sübhani. İslam tarixi, tər. "Əlhuda" nəşriyyatı. Bakı: Əlhuda, 2005, 252 s.
6. Cəfərov Muxtar. Allah Rəsulundan İmam Əliyə tövsiyyələr. Bakı: İpək yolu nəşriyyatı, 2011, 395 s.
7. Hizmetli Sabri. İslam Tarixi ilk dönəm. Ankara: Özkan Mətbəəçilik, 2001, 476 s.
8. Kompani Fəzlullah. Əli əleyhissalam kimdir. tər. Məhəmməd Turan. Bakı: 2005, 187 s.
9. Qurani-Kərim, tər. Z.M.Bünyadov, V.M.Məmmədəliyev. Bakı: Şərq-Qərb. 2011, 1304 s.
10. Nurullayev F. İmam Əli (ə): İnsanlıq məktəbinin ustası. Bakı: Nurlar, 2015, 544 s.
11. Nurullayev F. İmam Hüseyin (ə): Şəhidlik məktəbinin ustası. Bakı: Nurlar, 2013, 424 s.
12. Nurullayev F. Nəhcül-bəlağənin tarixi qaynaqları. Bakı: Azərbaycan İlahiyyat İnstitutu, Dini Araşdırmaları jurnalı, № 1 (2). - İyun, 2019, s.75-85.
13. Rəsuli M. İmam Əlinin həyatı. Bakı: Nurlar nəşriyyatı, 2010. 368 s.
14. Şərifov Ş.Ş. İslam tarixi. Bakı: Nurlar, 2013, 640 s.
15. Şərifov Ş.Ş. İslam maarifçiliyində imam Əlinin rolu. Bakı: "İslam maarifçiliyi və müasir dövr" mövzusunda Beynəlxalq elmi konfrans, Polygraphic production, 16 aprel-17 aprel, 2015, s. 152-159.
16. Vaqidi. Əbu Abdullah Muhəmməd ibn Ömər. Məğazeyi-Vaqidi, II cild, Beyrut-1404/1984, 476 s.
17. Yəqubi. Əhməd ibn Əbu Yəqub İshaq ibn Vazeh İsfəhani. Tarixi-Yəqubi, Beyrut-1993, 323 s.

Summary

Rufat Garayev

Unity and union in Khalifa Ali ibn Talib's collection of words "Nahjul-balaga"

We can divide the individuals in our world into human beings and those who are contrary to humanity. Human beings have a common goal in terms of human qualities. Some of these people believe in a Creator. In addition to human values, such individuals will have common values in terms of creation. Some who believe in the existence of a Creator are Muslims. In addition to human

qualities and divine principles, these individuals have other common religious goals. Some Muslims, on the other hand, are followers of the Ahl al-Bayt and consider them to be divine figures after the Prophet. These individuals have a common goal and value more than the masses we have mentioned. The followers of the Ahl al-Bayt have human, divine, religious and affirmative values. This means that the most deserving of unity and solidarity are the supporters of the Ahl al-Bayt. It was Ali (as) who remained faithful to the Prophet who called such people to unity in his sermons, words and even letters.

Keywords: *Allah, Koran, Seyid Razi, caliphate Ali, caliphate, unity, Nahjul-balaga.*

Резюме

Руфат Гараев

Единство и единение в сборнике слов Халифы Али ибн Талиба “Нахджул-балага”

Мы можем разделить людей в нашем мире на людей и тех, кто противоречит человечеству. У людей есть общая цель с точки зрения человеческих качеств. Некоторые из этих людей верят в Творца. Помимо общечеловеческих ценностей, у таких личностей будут общие ценности в плане творчества. Некоторые из тех, кто верит в существование Творца, являются мусульманами. Помимо человеческих качеств и божественных принципов, у этих людей есть и другие общие религиозные цели. Некоторые мусульмане, с другой стороны, являются последователями Ахл аль-Байт и считают их божественными фигурами после Пророка (с.а.с.). Эти люди имеют общую цель и ценят больше, чем упомянутые нами массы. Последователи Ахл аль-Бейт имеют человеческие, божественные, религиозные и утвердительные ценности. Это означает, что наиболее достойными единства и солидарности являются сторонники Ахль аль-Бейт. Именно Али (а.с.), оставшийся верным Пророку (с.а.с.), призывал таких людей к единству в своих проповедях, словах и даже письмах.

Ключевые слова: *Аллах, Коран, Сеид Рези, халифа Али, халифа, единство, Наджул-балага*

“AZƏRBAYCAN MİLLİ ELMLƏR AKADEMİYASI SOSIAL ELMLƏR” JURNALINA TƏQDİM OLUNAN MƏQALƏLƏRƏ DAİR TƏLƏBLƏR

1. “Azərbaycan Milli Elmlər Akademiyası Sosial Elmlər” jurnalında orijinal elmi tədqiqatların nəticələrini özündə ehtiva edən, elmi yeniliyi, mühüm elmi və təcrübi əhəmiyyəti olan məqalələr çap edilir.
2. Materiallar (məqalə, resenziya və s.) Azərbaycan, rus və ingilis dillərində çap şəkildə, elektron daşıyıcıda və ya e-mail (socialsciences.anas@gmail.com) vasitəsi ilə təqdim edilə bilər.
3. Məqalə elmi (ali təhsil) müəssisənin müvafiq şöbəsində (kafedrasında) müzakirə edilərək müsbət rəy aldıqdan sonra elmi şurasında çapa məsləhət görülməlidir. Müəllif elmi şuranın iclasının protokolundan çıxarışını redaksiyaya təqdim etməlidir.
4. Redaksiyaya təqdim olunmuş məqalə müəllifin ixtisasına uyğun iki anonim eksperta rəyə göndərilir. Rəyləşdirmə prosesi nəticəsində iki müsbət rəy almış müəlliflərin məqalələri çapa göndərilir.
5. Məqalənin həcmi 6-12 səhifə (şəkillər, cədvəllər, qrafiklər, əlavələr, ədəbiyyat siyahısı, xülasələr daxil olmaqla) olmalıdır. Məqalələrin mətnləri Times New Roman – 12 şrifti ilə, 1 sətirarası intervalla çap olunmalıdır.
6. Hər bir məqalədə UOT indekslər və açar sözlər göstərməlidir. Açar sözlər üç dildə (məqalənin və xülasələrin yazıldığı dillərdə) verilməli və ən azı 5 sözdən ibarət olmalıdır.
7. Məqalədə istifadə edilmiş mənbələr və ədəbiyyat çap olunduqları dillərdə (əvvəlcə Azərbaycan, sonra türk, rus, ingilis, fransız, ərəb və s.) məqalənin mətnindən sonra **Ədəbiyyat siyahısı** başlığı altında verilməli, əlifba sırası ilə, ardıcıl nömrələnərək siyahıda göstərməlidir. İstinad olunan mənbənin biblioqrafik təsviri verilməyə Azərbaycan Respublikasının Prezidenti yanında Ali Attestasiya Komissiyasının “Dissertasiyaların tərtibi qaydaları barədə” qüvvədə olan təlimatının “İstifadə edilmiş ədəbiyyat” bölməsinin tələbləri əsas götürülməlidir (daha ətraflı bax: <http://aak.gov.az>).
8. İstifadə olunmuş ədəbiyyat siyahısından sonra məqalənin xülasəsi verilməlidir. Azərbaycan dilində olan məqalələr üçün xülasə əvvəlcə ingilis, sonra rus dillərində, rus dilində olan məqalələr üçün isə əvvəlcə Azərbaycan, sonra ingilis dillərində tərtib edilməlidir. Hər bir xülasənin başında məqalənin adı, müəllifin adı, soyadı, təmsil etdiyi müəssisə və ölkə göstərməlidir. Məqalənin müxtəlif dillərdə olan xülasələri bir-birinin eyni olmalı və məqalənin məzmununa uyğun olmalıdır. Məqalədə müəllif(lər)in gəldiyi elmi nəticə, işin elmi yeniliyi, tətbiqi əhəmiyyəti və s. xülasədə yığcam şəkildə öz əksini tapmalıdır. Xülasələr 100-200 sözdən ibarət olmalıdır.

Məqalənin strukturu aşağıdakı ardıcılıqla qurulmalıdır:

- Məqalənin UOT indeksi
- Müəllifin adı və soyadı
- Müəllifin çalışdığı yer, vəzifəsi, elmi dərəcəsi və elmi adı, təmsil etdiyi ölkə və e-mail ünvanı
- Məqalənin adı
- Məqalənin yazıldığı dildə açar sözlər
- Məqalənin mətni
- Ədəbiyyat siyahısı
- Məqalənin yazıldığı dildən əlavə digər iki dildə yazılmış xülasələr və açar sözləri

Qoyulan tələblərə cavab verməyən, ciddi elmi, qrammatik səhvləri olan məqalələr dərc edilmir. Redaksiyaya təqdim olunan əlyazmalar geri qaytarılmır. Redaksiya heyəti məqalələrdə redaktə xarakterli dəyişikliklər və ixtisarlara aparmaq hüququnu saxlayır.

**ТРЕБОВАНИЯ К СТАТЬЯМ, ПРЕДСТАВЛЯЕМЫМ В ЖУРНАЛ
«ОБЩЕСТВЕННЫЕ НАУКИ НАЦИОНАЛЬНОЙ АКАДЕМИИ НАУК АЗЕРБАЙДЖАНА»**

1. В журнале «Общественные науки Национальной Академии Наук Азербайджана» издаются статьи, содержащие результаты оригинальных научных исследований, представляющие научную новизну, важное научное и практическое значение.
2. Материалы (статья, рецензия и др.) могут быть представлены на азербайджанском, русском и английском языках в печатном виде, на электронном носителе или посредством электронной почты (socialsciences.anas@gmail.com).
3. Статья должна быть рекомендована к печати научным советом научного (высшего учебного) учреждения, получив положительный отзыв в результате обсуждения в соответствующем отделе (на кафедре). Автор должен предоставить редакции выписку из протокола заседания научного совета.
4. Представленная редакции статья в соответствии со специальностью автора направляется двум анонимным экспертам на рецензирование. При получении двух положительных отзывов в результате процесса рецензирования статья направляется в печать.
5. Объем статьи должен составлять 6-12 страниц (включая изображения, таблицы, графики, приложения, список литературы, резюме). Статья должна быть напечатана шрифтом Times New Roman – 12, с межстрочным интервалом 1.
6. В каждой статье должны быть указаны индекс УДК и ключевые слова. Ключевые слова должны быть на трех языках (на языке самой статьи и двух резюме) и составлять не менее 5 слов.
7. В статье использованные источники и литература приводятся после текста статьи под заголовком **Список литературы** и пронумерованы в алфавитном порядке (сперва на азербайджанском, затем турецком, русском, английском, французском, арабском и др. языках). При указании библиографического описания использованного источника следует брать за основу требования раздела «Использованная литература» действующих инструкций Высшей Аттестационной Комиссии при Президенте Азербайджанской Республики «О правилах оформления диссертаций» (подробнее см.: <http://aak.gov.az>).
8. После списка использованной литературы следует разместить резюме статьи. Для статей, написанных на азербайджанском языке, необходимо разместить резюме сперва на английском, а затем на азербайджанском, а для статей на русском языке, необходимо разместить резюме сперва на азербайджанском, а затем на английском. Над каждым резюме необходимо указать название статьи, имя, фамилия, место работы и страну автора статьи. Оба резюме должны быть идентичными и соответствовать содержанию статьи. В резюме должны быть кратко отражены научные выводы, к которым пришел автор, научная новизна работы, практическая значимость статьи и т.д. резюме должны состоять из 100-200 слов.

Структура статьи должна быть составлена в порядке, указанном ниже:

- УДК индекс статьи
- Имя и фамилия автора
- Место работы, должность, научная степень и научное звание, страна и адрес электронной почты автора
- Название статьи
- Ключевые слова на языке статьи
- Текст статьи
- Список литературы
- Два резюме и ключевые слова, написанные на двух других языках.

Статьи, не отвечающие требованиям, имеющие значительные научные, грамматические ошибки, не издаются. Представленные в редакцию рукописи не возвращаются. Редакция оставляет за собой право производить изменения редакторского характера и сокращения.

REQUIREMENTS FOR ARTICLES SUBMITTED TO THE JOURNAL OF SOCIAL SCIENCES OF THE AZERBAIJAN NATIONAL ACADEMY OF SCIENCES

1. Articles of scientific and practical significance, which cover the results of original scientific studies and scientific innovations are published in the Journal of Social Sciences of the Azerbaijan National Academy of Sciences.
2. The documents (articles, reviews, etc) can be submitted in Azerbaijani, Russian and English in a hard copy form, on electronic media or via e-mail (socialsciences.anas@gmail.com).
3. The article shall be recommended for publication once it has received a positive feedback following the discussions at the relevant department (chair) of the scientific (higher education) institution. The author shall submit to the editorial office an extract from the minutes of the meeting of the Scientific Council.
4. The article submitted to the editorial office shall be sent to two anonymous reviewers according to the author's area of specialty. The articles of authors who received two positive feedbacks as a result of the review process will be published.
5. The article shall be 6-12 pages (including pictures, tables, charts, appendices, list of reference, and summaries). Texts shall be printed in 12 pt Times New Roman font with line spacing of 1.
6. Each article shall include UDC indexes and keywords. Keywords shall be provided in three languages (in which the articles and summaries are written) and consist of at least 5 words.
7. The sources and bibliography used in the article shall be listed in sequentially numbered alphabetical order, following the body text, titled **References**, in their original languages (starting from Azerbaijani, then followed by Turkish, Russian, English, French, Arabic, etc.). The bibliographic description of the referenced source shall be based on the requirements of the "Cited Bibliography" section of the "Guidelines for Drafting Dissertations" of the State Commission for Academic Degrees and Titles reporting to the President of the Republic of Azerbaijan (see: <http://aak.gov.az>).
8. The reference list shall be followed by the summary of the article. The summary for articles in Azerbaijani shall be written first in English, then in Russian, and for articles in Russian, first in Azerbaijani and then in English. The title of the article, the author's name and surname, the organization and the country he/she represents shall be provided at the beginning of each summary. Article summaries in different languages shall be identical and correspond to the content of the article. The summary shall provide a brief description of the scientific conclusions reached by the author(s), the novelty and practical importance of the scientific work, etc. Summaries shall consist of 100-200 words.

The article shall be structured in the following order:

- UDC index
- Author's name and surname
- Author's place of work, position, academic degree and rank, country and e-mail address
- Article title
- Keywords in the original language of the article
- Main body
- Reference list
- Summaries and keywords in other two languages in addition to the original language of the article.

Articles that do not meet the requirements, have serious scientific or grammatical errors will not be published. Manuscripts submitted to the editorial office will not be returned. The editorial staff reserves the right to make editorial changes and reductions in articles.



Nəşriyyatın direktoru: *Səbuhi Qəhrəmanov*
Kompüter tərtibçisi: *Rəvanə İlmanqızı*
Bədii tərtibat: *Şəlalə Məmməd*

Formatı 60x84 ¹/₈
Həcmi 23 ç.v.
Tirajı 300

Ünvan: Bakı şəh., İstiqlaliyyət küç. 28